



工程指示 / 要求簡箋(E.I.)

工程指示編號：EI/1489/20

修改版次：B

工程編號：J851

工程名稱：青衣明翹匯住宅

工程項目：大貨試模窗(第一批)

收件人：生統

發件人：TOMMY

日期：18/02/2020

要求提供 / 確認 事項：

- | | | |
|------------------------------------|-------------------------------------|-------------------------------|
| <input type="checkbox"/> 初步鋁料 B.M. | <input type="checkbox"/> 加工拆圖，然後生產 | <input type="checkbox"/> 尺寸表 |
| <input type="checkbox"/> 正式鋁料 B.M. | <input type="checkbox"/> 技術上資料 / 指示 | <input type="checkbox"/> 報價 |
| <input type="checkbox"/> 配件 B.M. | <input type="checkbox"/> 樣辦或貨品說明書 | <input type="checkbox"/> 分判合約 |
| <input type="checkbox"/> 其他：_____ | | |

內容：

現附上試模窗加工圖，送 EI/1472 的地址

鋁料接駁位需點焊加固，確保外框穩固不會鬆散

前版次作廢，請看此份完整加工圖

請在 28-02-2020 前完成上列要求。

附有關圖紙 / 文件：

1+17頁

以上項目為：

原合約工程包 原合約工程加 / 減賬 新工程報價

原因：-

分發東莞各部門：

- 生產技術總監 連附件 技術部 連附件 生產部 連附件 機械設計部 連附件
 採購部 連附件 生產統籌部 連附件
 質檢部 連附件 會計部 連附件 報關組 連附件 其他 _____ 連附件

分發香港各部門：

- 行政部 連附件 會計部 連附件 統籌部 連附件 工程部地盤科文 連附件
 採購部 連附件 QS 部 連附件 維修部 連附件 其他 _____ 連附件

傳遞編號：HK 0175/20

發件人簽署：

項目經理簽署：

 美特鋁質有限公司 MIDI Aluminium Fabricator Ltd.	工程號 J851	拆圖 Wai	2020/1/20
	地盤 試模窗	復核	
名稱 65窗折圖	顏色 任何顏色	批准	

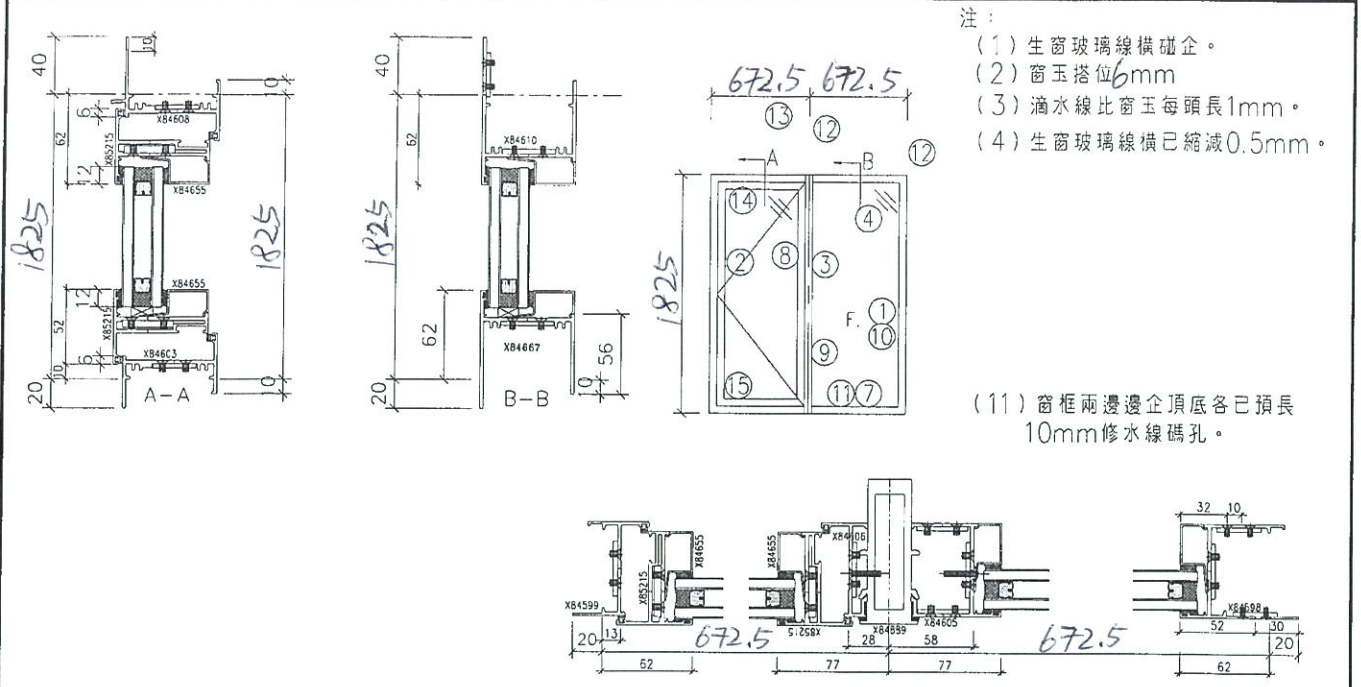

序號	料號	名稱	出筭	長度 (mm)	支/幅	加工說
1	X84598	梗邊企		1905	1	AA02
2	X84599	生邊企		1905	1	AD02
3	X84889	夾通		1885	1	
4	X84834	梗頂橫	避位	571.5	1	AB02
7	X84667	梗底橫	避位	571.5	1	AB02
8	X84606	生夾企		1885	1	
9	X84605	梗夾企		1885	1	
10	X846550	梗玻璃線企		1732	2	AB02
11	X846550	梗玻璃線橫		532.5	2	AB02
13	X84830	生頂橫	避位	639.5	1	AB02
15	X84603	生底橫		631.5	1	AB02

加工細則	
① ②	頂留10 mm
① ②	底留10 mm
	企料底部開避位 _____ mm
	底橫料防水巴鋸去 _____ mm
	水線孔在企料——頂底
	安裝扣碼
	多點鎖芯型號:
	手柄型號:
	限位撐型號:
	T窗最大開度:
	窗玉搭位數:

窗玉用料			
1	X85215	窗玉企	兩頭45° 1805 2
2	X85215	窗玉橫	兩頭45° 637.5 2
3	X846550	玻璃線企	1733 2
4	X846550	玻璃線橫	533 2

窗款	寬度 (mm)	高度 (mm)	只/幅	撐長
S.H	637.5	1805	1	

大圖版次	本圖版
	日期
窗號	數量
T1/W4, T1/W34	1 幅
	幅
	幅
圖號	T1/W4, T1/W34



美特鋁質有限公司
MIDI Aluminium Fabricator Ltd.

工程號 J851

拆圖 Wai

2020/1/20

地盤 試模窗

復核

名稱 65窗折圖

顏色 任何顏色

批准

注：

- (1) 生窗玻璃線橫碰企。
- (2) 窗玉搭位 6mm
- (3) 滴水線比窗玉每頭長1mm。
- (4) 生窗玻璃線橫已縮減0.5mm。

(11) 窗框兩邊企頂底各已預長 10mm 修水線碼孔。

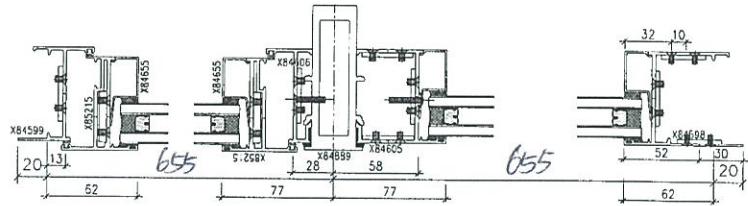
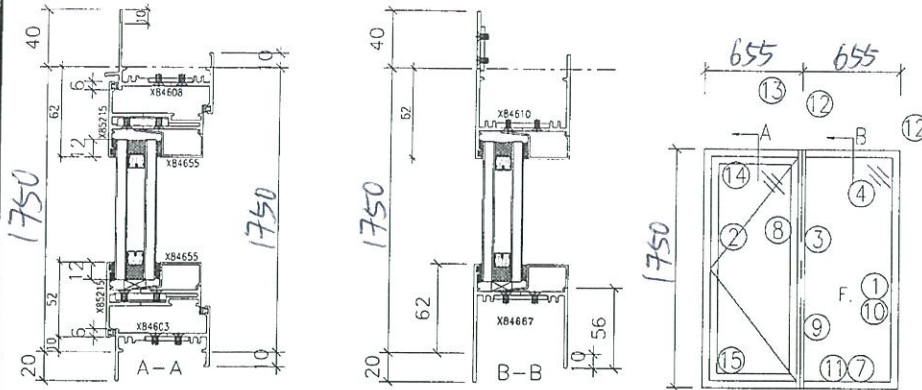

序號	料號	名稱	出筍	長度 (mm)	支/幅	加工說
1	X84598	梗邊企		1830	1	AA02
2	X84599	生邊企		1830	1	AD02
3	X84889	夾通		1810	1	
4	X84834	梗頂橫	避位	554	1	AB02
7	X84667	梗底橫	避位	554	1	AB02
8	X84606	生夾企		1810	1	
9	X84605	梗夾企		1810	1	
10	X846550	梗玻璃線企		1657	2	AB02
11	X846550	梗玻璃線橫		515	2	AB02
13	X84830	生頂橫	避位	622	1	AB02
15	X84603	生底橫		614	1	AB02

加工細則	
① ②	頂留 10 mm
① ②	底留 10 mm
	企料底部開避位 _____ mm
	底橫料防水巴鋸去 _____ mm
	水線孔在企料 一頂底
	安裝扣碼
	多點鎖芯型號:
	手柄型號:
	限位撐型號:
	T窗最大開度:
	窗玉搭位數:

窗玉用料				
1	X85215	窗玉企	兩頭45°	1730
2	X85215	窗玉橫	兩頭45°	620
3	X846550	玻璃線企		1658
4	X846550	玻璃線橫		515

窗款	寬度 (mm)	高度 (mm)	支/幅	撐長
S.H	620	1730	1	

大圖版次	本圖版
	日期
窗號	數量
T1/W32, T2/W32	1 幅
	幅
	幅
圖號	T1/W32, T2/W32

美特鋁質有限公司
MIDI Aluminium Fabricator Ltd.

工程號 J851

拆圖 Wai

2020/1/20

名稱 65窗拆圖

地盤 試模窗

復核

顏色 任何顏色

批准

注：

- (1) 生窗玻璃線橫碰企。
- (2) 窗玉搭位6mm
- (3) 滴水線比窗玉每頭長1mm。
- (4) 生窗玻璃線橫已縮減0.5mm。

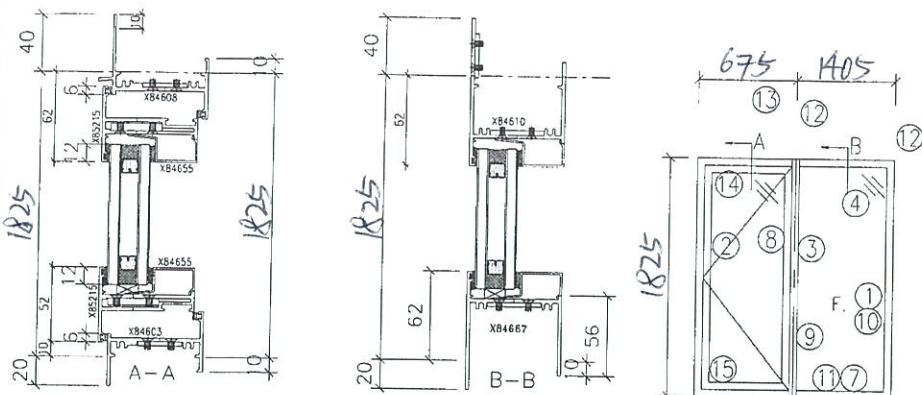

(11) 窗框兩邊企頂底各已預長10mm修水線碼孔。

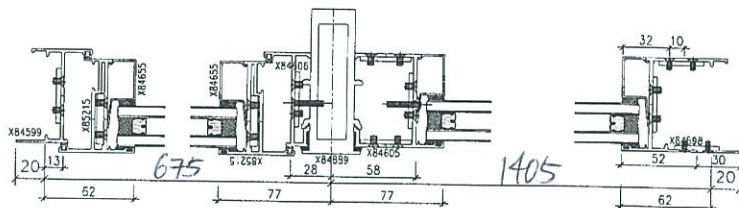

序號	料號	名稱	出筭	長度 (mm)	支/幅	加工說
1	X84598	梗邊企		1905	1	AA02
2	X84599	生邊企		1905	1	AD02
3	X84889	夾通		1885	1	
4	X84834	梗頂橫	避位	1304	1	AB02
7	X84667	梗底橫	避位	1304	1	AB02
8	X84606	生夾企		1885	1	
9	X84605	梗夾企		1885	1	
10	X846550	梗玻璃線企		1732	2	AB02
11	X846550	梗玻璃線橫		1265	2	AB02
13	X84830	生頂橫	避位	642	1	AB02
15	X84603	生底橫		634	1	AB02

加工細則	
① ②	頂留10 mm
① ②	底留10 mm
企料底部開避位 _____ mm	
底橫料防水巴鋸去 _____ mm	
水線孔在企料——頂底	
安裝扣碼	
多點鎖芯型號:	
手柄型號:	
限位撐型號:	
T窗最大開度:	
窗玉搭位數:	

窗玉用料					
1	X85215	窗玉企	兩頭45°	1805	2
2	X85215	窗玉橫	兩頭45°	640	2
3	X846550	玻璃線企		1733	2
4	X846550	玻璃線橫		535.5	2

窗款	寬度 (mm)	高度 (mm)	尺/幅	撐長
S.H	640	1805	1	

大圖版次	本圖版
	日期
窗號	數量
T2/W6, T2/W36	1 幅
	幅
	幅
圖號	T2/W6, T2/W36

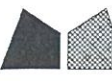
 美特鋁質有限公司 MIDI Aluminium Fabricator Ltd.	工程號	J851	拆圖	Wai	2020/1/20
	地盤	試模窗	復核		
名稱	65窗拆圖	顏色	任何顏色	批准	

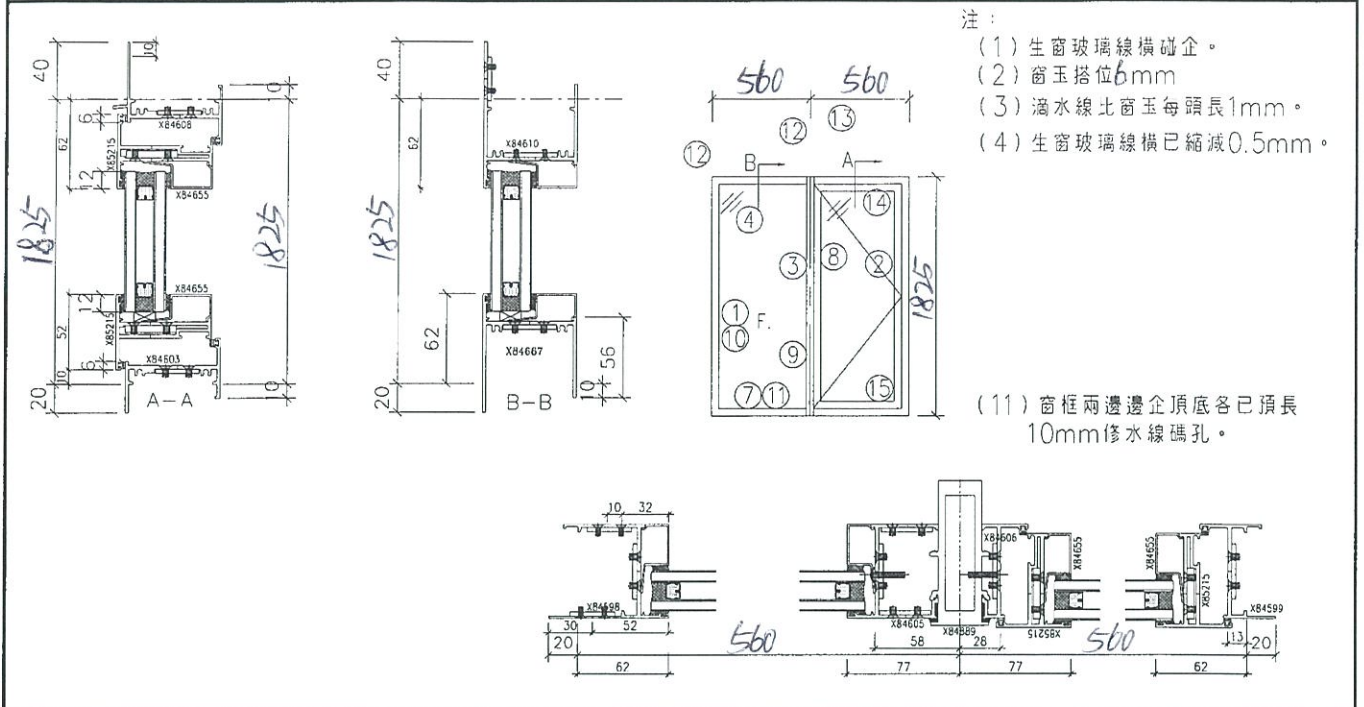

注：
 (1) 生窗玻璃線橫碰企。
 (2) 窗玉搭位6mm
 (3) 滴水線比窗玉每頭長1mm。
 (4) 生窗玻璃線橫已縮減0.5mm。

(11) 窗框兩邊企頂底各已預長10mm修水線碼孔。

序號	料號	名稱	出筭	長度 (mm)	支/幅	加工說
1	X84598	梗邊企		1405	1	AA02 R
2	X84599	生邊企		1405	1	AD02 R
3	X84889	夾通		1885	1	
4	X84834	梗頂橫	避位	454	1	AB02
7	X84667	梗底橫	避位	454	1	AB02
8	X84606	生夾企		1885	1	
9	X84605	梗夾企		1885	1	
10	X846550	梗玻璃線企		1732	2	AB02
11	X846550	梗玻璃線橫		420	2	AB02
13	X84830	生頂橫	避位	527	1	AB02
15	X84603	生底橫		519	1	AB02

加工細則	
① ②	頂留10 mm
① ②	底留10 mm
	企料底部開避位 _____ mm
	底橫料防水巴鋸去 _____ mm
	水線孔在企料——頂底
	安裝扣碼
	多點鎖芯型號:
	手柄型號:
	限位撐型號:
	T窗最大開度:
	窗玉搭位數:

窗玉用料					
1	X85215	窗玉企	兩頭45°	1805	2
2	X85215	窗玉橫	兩頭45°	525	2
3	X846550	玻璃線企		1733	2
4	X846550	玻璃線橫		420.5	2

窗款	寬度 (mm)	高度 (mm)	只/幅	撐長
S.H	525	1805	1	

大圖版次	本圖版	
	日期	
窗號	數量	
T1/W3, T1/W33	1 幅	
	幅	
	幅	
圖號	T1/W3, T1/W33	

 美特鋁質有限公司 MIDI Aluminium Fabricator Ltd.	工程號 J851	拆圖 Wai	2020/1/20
	地盤 試模窗	復核	
名稱 65窗拆圖	顏色 任何顏色	批准	

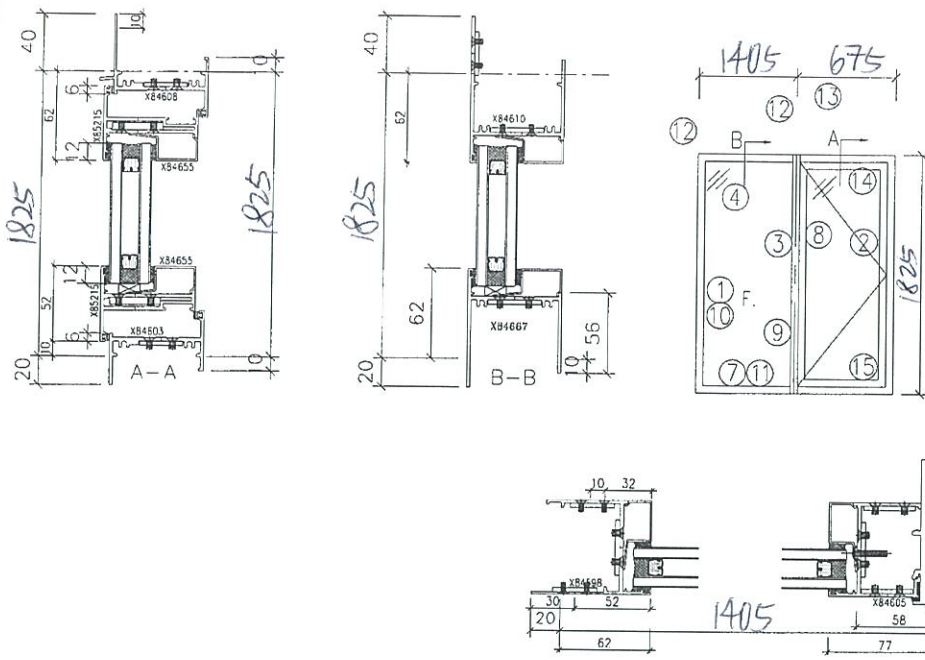

- 注：
- (1) 生窗玻璃線橫碰企。
 - (2) 窗玉搭位6mm
 - (3) 滴水線比窗玉每頭長1mm。
 - (4) 生窗玻璃線橫已縮減0.5mm。

(11) 窗框兩邊邊企頂底各已預長10mm修水線碼孔。

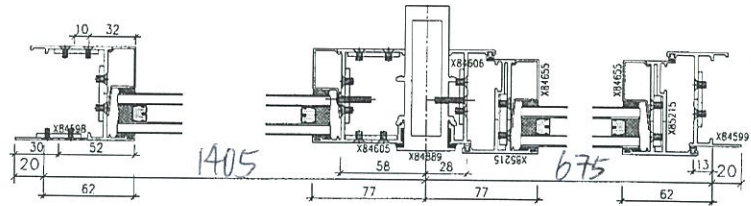

序號	料號	名稱	出筭	長度 (mm)	支/幅	加工說
1	X84598	梗邊企		1405	1	AA02 R
2	X84599	生邊企		1405	1	AD02 R
3	X84889	夾通		1885	1	
4	X84834	梗頂橫	避位	1304	1	AB02
7	X84667	梗底橫	避位	1304	1	AB02
8	X84606	生夾企		1885	1	
9	X84605	梗夾企		1885	1	
10	X846550	梗玻璃線企		1732	2	AB02
11	X846550	梗玻璃線橫		1265	2	AB02
13	X84830	生頂橫	避位	642	1	AB02
15	X84603	生底橫		634	1	AB02

加工細則

① ② 頂留10 mm

① ② 底留10 mm

企料底部干避位 _____ mm

底橫料防水巴鋸去 _____ mm

水線孔在企料——頂 底

安裝扣碼

多點鎖芯型號:

手柄 型號:

限位撐型號:

T窗最大開度:

窗玉搭位數:

窗玉用料					
1	X85215	窗玉企	兩頭45°	1805	2
2	X85215	窗玉橫	兩頭45°	640	2
3	X846550	玻璃線企		1733	2
4	X846550	玻璃線橫		535.5	2

窗款	寬度 (mm)	高度 (mm)	只/幅	撐長
S.H	640	1805	1	

大圖版次	本圖版
	日期
窗 號	數量
T1/W6, T1/W36	1 幅
	幅
	幅
圖號	T1/W6, T1/W36

 美特鋁質有限公司 MIDI Aluminium Fabricator Ltd.	工程號	J851	拆圖	Wai	2020/1/20
	地盤	試模窗	復核		
名稱	65窗折圖	顏色	任何顏色	批准	

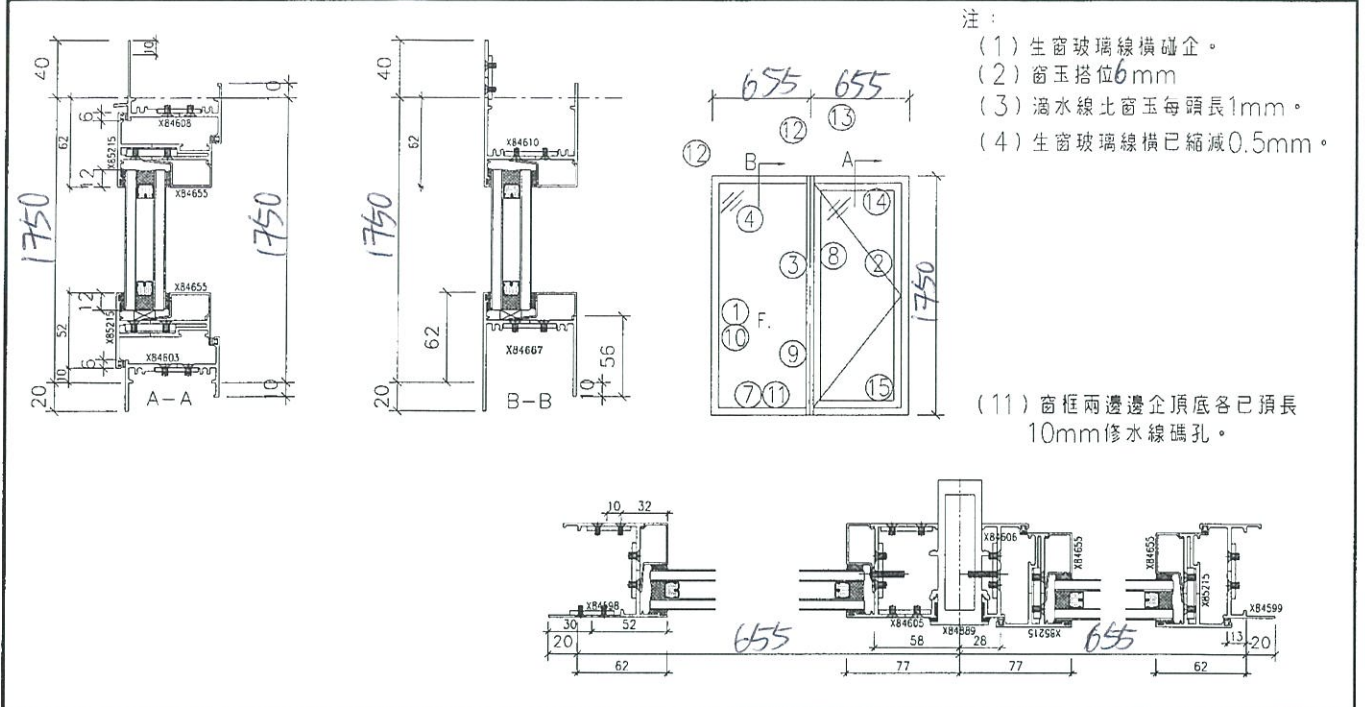

序號	料號	名稱	出筭	長度 (mm)	支/幅	加工說	加工細則
1	X84598	梗邊企		1830	1	AA02 R	① ② 頂留10 mm
2	X84599	生邊企		1830	1	AD02 R	① ② 底留10 mm
3	X84889	夾通		1810	1		企料底部并避位 _____ mm
4	X84834	梗頂橫	避位	554	1	AB02	底橫料防水巴鋸去 _____ mm
7	X84667	梗底橫	避位	554	1	AB02	水線孔在企料一頂底
8	X84606	生夾企		1810	1		安裝扣碼
9	X84605	梗夾企		1810	1		多點鎖芯型號:
10	X846550	梗玻璃線企		1657	2	AB02	手柄型號:
11	X846550	梗玻璃線橫		515	2	AB02	限位撐型號:
13	X84830	生頂橫	避位	622	1	AB02	T窗最大開度:
15	X84603	生底橫		614	1	AB02	窗玉搭位數:

窗玉用料			
1	X85215	窗玉企	兩頭45° 1730 2
2	X85215	窗玉橫	兩頭45° 620 2
3	X846550	玻璃線企	1658 2
4	X846550	玻璃線橫	515.5 2

窗款	寬度 (mm)	高度 (mm)	只/幅	撐長
S.H	620	1730	1	

大圖版次	本圖版
	日期
窗號	數量
T1/W32R, T2/W32R	1 幅
	幅
	幅
圖號	T1/W32R, T2/W32R

 美特鋁質有限公司 MIDI Aluminium Fabricator Ltd.		工程號	J851	拆圖	Wai	2020/1/20
名稱		65窗拆圖	地盤	試模窗	復核	
		顏色	任何顏色	批准		

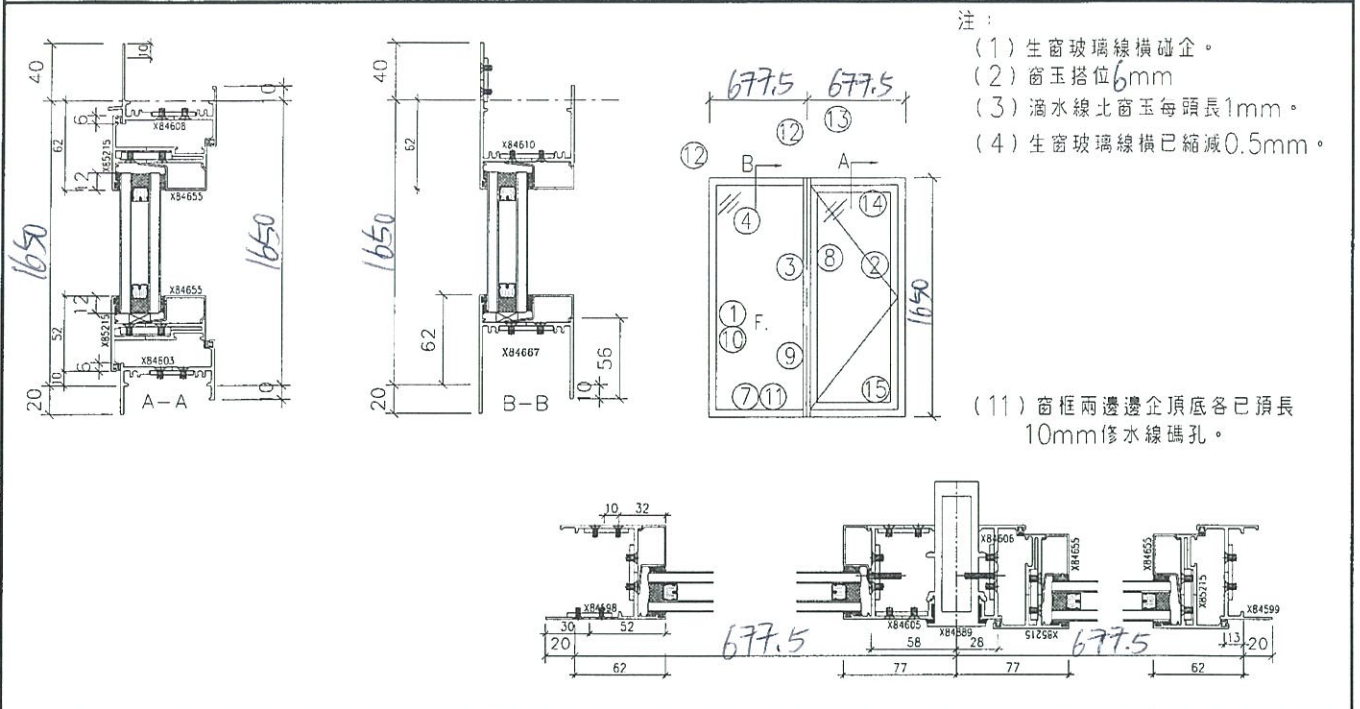

序號	料號	名稱	出筒	長度 (mm)	支/幅	加工說
1	X84598	梗邊企		1730	1	AA02 R
2	X84599	生邊企		1730	1	AD02 R
3	X84889	夾通		1710	1	
4	X84834	梗頂橫	避位	576.5	1	AB02
7	X84667	梗底橫	避位	576.5	1	AB02
8	X84606	生夾企		1710	1	
9	X84605	梗夾企		1710	1	
10	X846550	梗玻璃線企		1557	2	AB02
11	X846550	梗玻璃線橫		537.5	2	AB02
13	X84830	生頂橫	避位	644.5	1	AB02
15	X84603	生底橫		636.5	1	AB02

加工細則	
① ②	頂留10 mm
① ②	底留10 mm
	企料底部干避位 _____ mm
	底橫料防水巴鋸去 _____ mm
	水線孔在企料——頂底
	安裝扣碼
	多點鎖芯型號:
	手柄型號:
	限位撐型號:
	T窗最大開度:
	窗玉搭位數:

窗玉用料					
1	X85215	窗玉企	兩頭45°	1630	2
2	X85215	窗玉橫	兩頭45°	642.5	2
3	X846550	玻璃線企		1558	2
4	X846550	玻璃線橫		538	2

窗款	寬度 (mm)	高度 (mm)	尺/幅	撐長
S.H	642.5	1630	1	

大圖版次	本圖版	
	日期	
窗號	數量	
T1/W44	1	幅
		幅
		幅
圖號	T1/W44	



美特鋁質有限公司
MIDI Aluminium Fabricator Ltd.

工程號 J-851 | 地盤 ? 斐

窗號	數量	H
T1/W4, T1/W34	1	1825
T1/W7, T1/W37	1	1825
T1/W32, T2/W32	1	1750
T2/W3, T2/W33	1	1825
T2/W6, T2/W36	1	1825

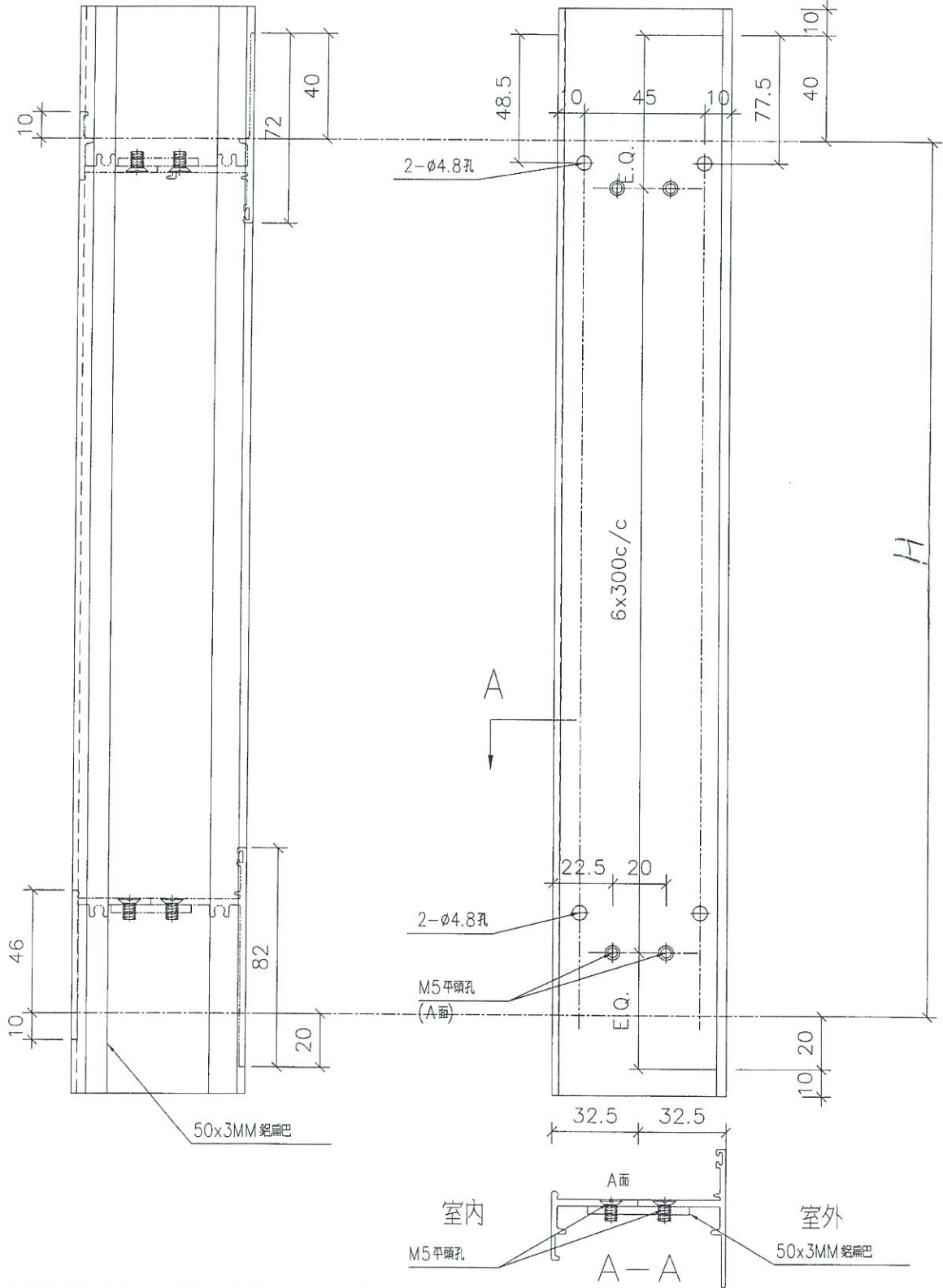

名稱	梗邊企	制圖	LS	2019/11/08	修改		
材料	X84598	復核			日期		
顏色	任何顏色	批准			圖號	AA02	



美特鋁質有限公司
MIDI Aluminium Fabricator Ltd.

工程號 J-851 地盤 ? 麥

料號	數量	H
T1/W4, T1/W34	1	1825
T1/W7, T1/W37	1	1825
T1/W32, T2/W32	1	1750
T2/W3, T2/W33	1	1825
T2/W6, T2/W36	1	1825

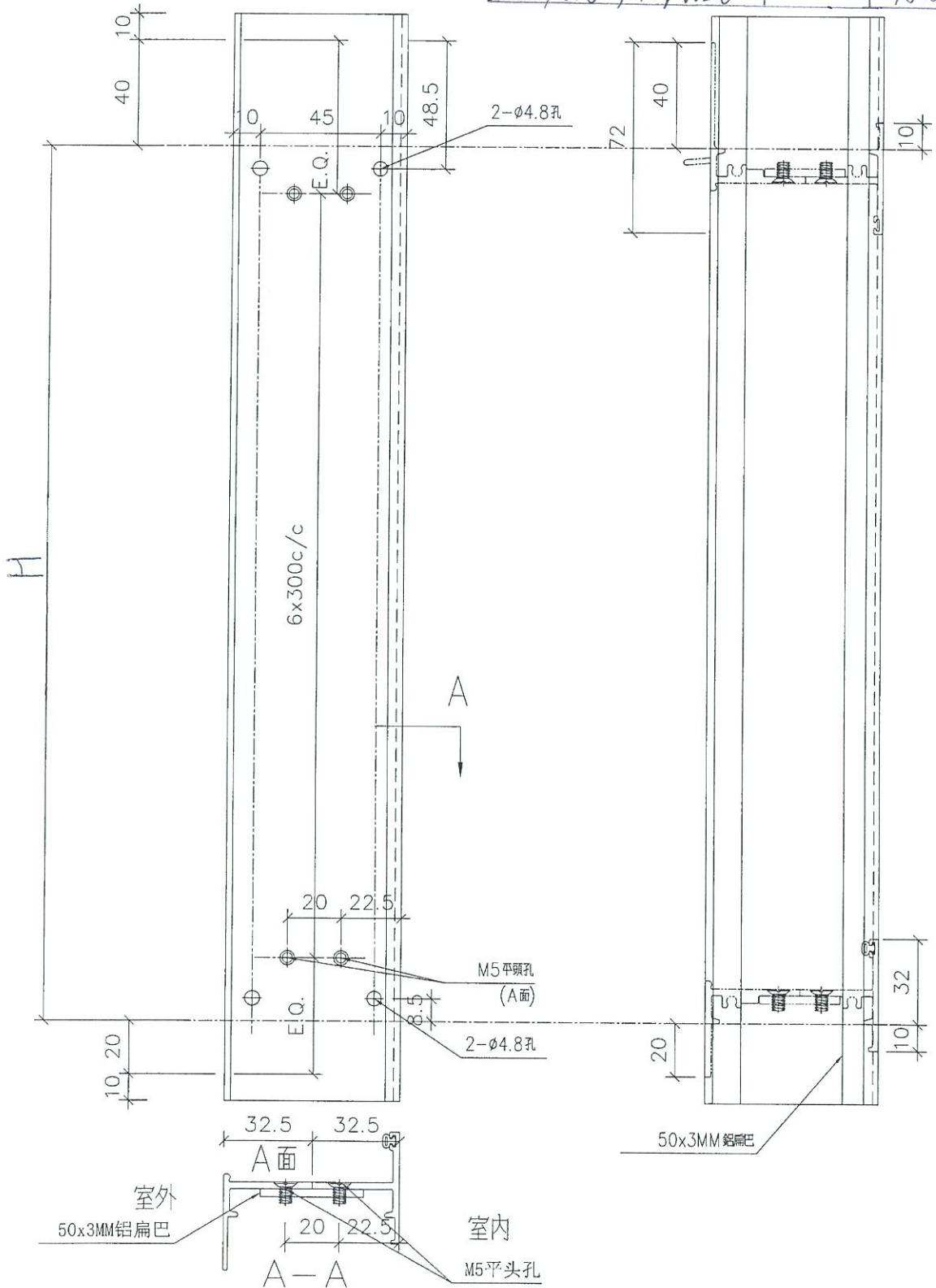

名稱	生邊企	制圖	LS	2019/11/08	修改		
材料	X84599	復核			日期		
顏色	任何顏色	批准			圖號	AD02	



美特鋁質有限公司
MIDI Aluminium Fabricator Ltd.

工程號 J-851 地盤 ? 麥

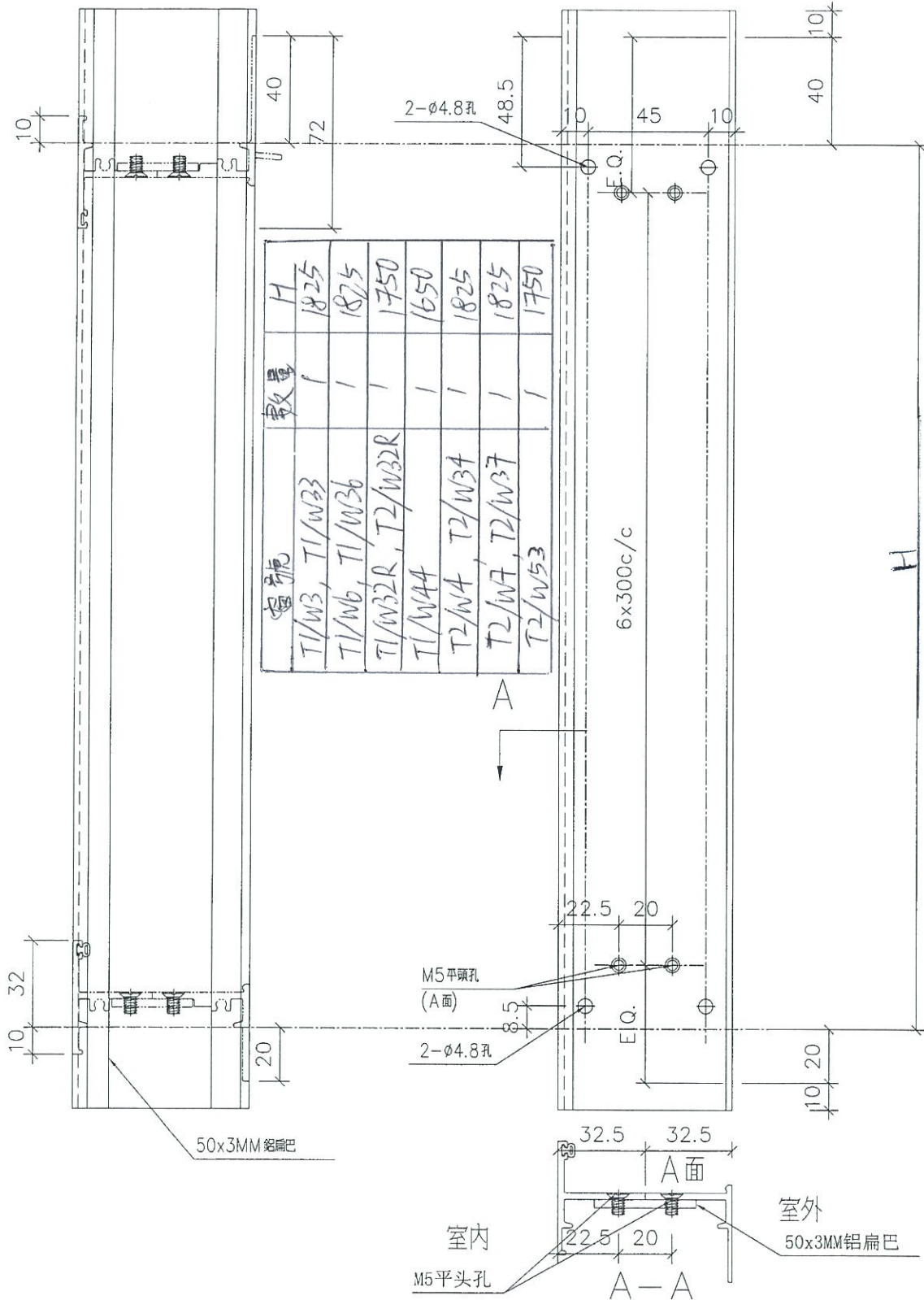

名稱	生邊企	制圖	LS	2019/11/08	修改		
材料	X84599	復核			日期		
顏色	任何顏色	批准			圖號	AD02R	



美特鋁質有限公司
MIDI Aluminium Fabricator Ltd.

工程號 J-851 | 地盤 將軍澳95

生底橫

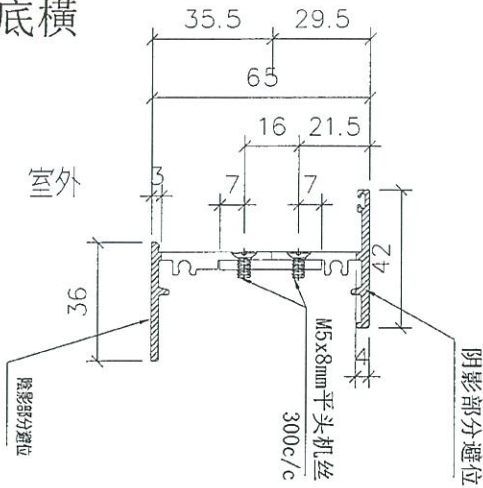

生頂橫 X84830

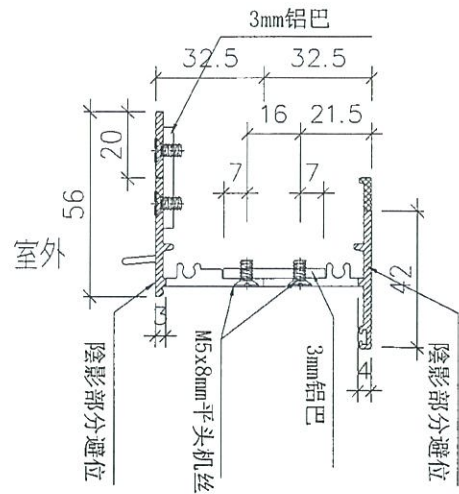

梗頂橫 X84834

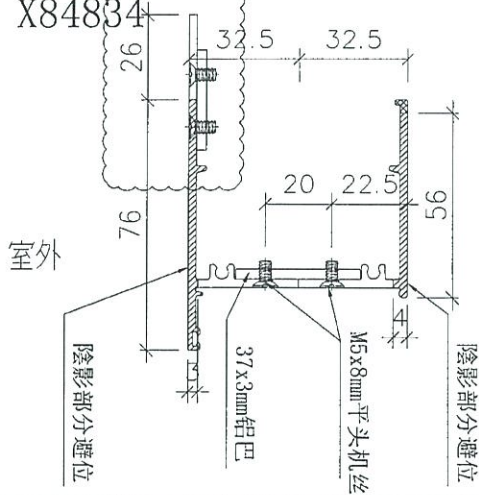

窗玉企
窗玉橫

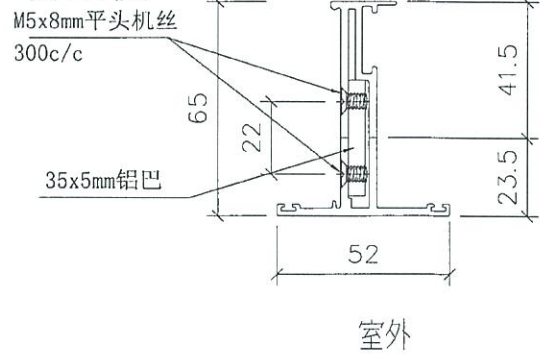

梗底橫 X84667

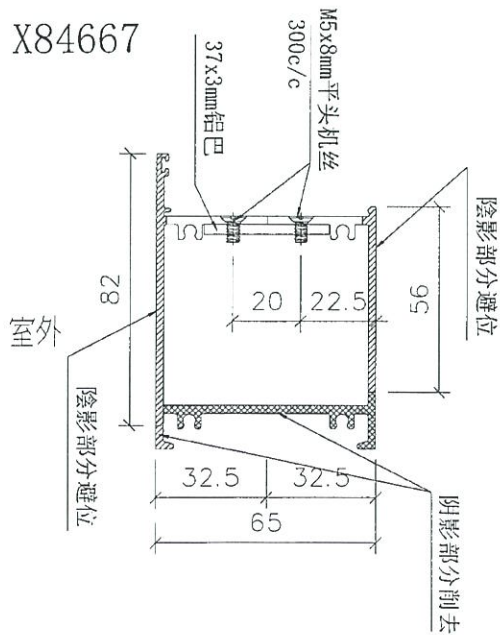

玻璃線 X846550

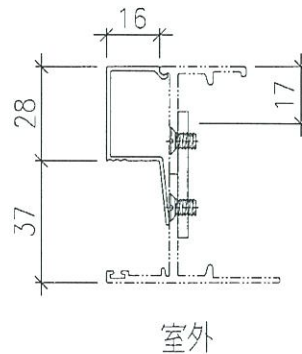

梗夾企 X84605

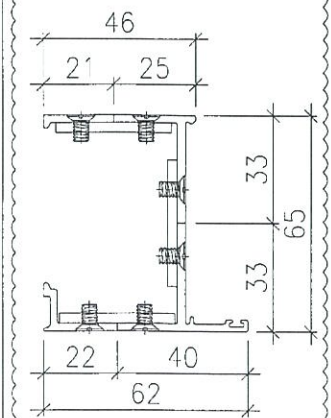

名稱	詳見加工圖	制圖	Wai	2016/9/21	修改		
材料	詳見加工圖	復核			日期		
顏色	任何顏色	批准			圖號	AB02	