

工程指示 / 要求簡箋(E.I.)

工程指示編號：EI/0959/19

修改版次：-

工程編號：J838

工程名稱：隔音測試

工程項目：測試場用鋁料加工圖

收件人：生統

發件人：Kin

日期：14-8-2019

要求提供 / 確認 事項：

- | | | |
|------------------------------------|-------------------------------------|-------------------------------|
| <input type="checkbox"/> 初步鋁料 B.M. | <input type="checkbox"/> 加工拆圖，然後生產 | <input type="checkbox"/> 尺寸表 |
| <input type="checkbox"/> 正式鋁料 B.M. | <input type="checkbox"/> 技術上資料 / 指示 | <input type="checkbox"/> 報價 |
| <input type="checkbox"/> 配件 B.M. | <input type="checkbox"/> 樣辦或貨品說明書 | <input type="checkbox"/> 分判合約 |
| <input type="checkbox"/> 其他：_____ | | |

內容：

請按附頁加工。(連同 EI0933 的鐵件一併送往以下地址

收貨地址：江門市江海區 禮樂烏紗第一工業園 1 號

收貨人：林沃新 電話：13620181723)

請在 28-8-2019 前完成上列要求。

附有關圖紙 / 文件：

1+65頁

以上項目為：

- 原合約工程包 原合約工程加 / 減賬 新工程報價

原因：-

分發東莞各部門：

- ()生產技術總監 連附件 ()技術部 連附件 ()生產部 連附件 ()機械設計部 連附件
 ()採購部 連附件 (✓)生產統籌部 連附件
 ()質檢部 連附件 ()會計部 連附件 ()報關組 連附件 ()其他 _____ 連附件

分發香港各部門：

- ()行政部 連附件 ()會計部 連附件 ()統籌部 連附件 ()工程部地盤科文 連附件
 ()採購部 連附件 ()QS 部 連附件 ()維修部 連附件 ()其他 _____ 連附件

傳遞編號：HK1814/19

發件人簽署：Kin

項目經理簽署：Kin p.p.

圖則登記表
DRAWING REGISTER

工程名稱 Project Title:		亞皆老街		接收日期 Receiving Date (適用於客戶圖則)																
工程編號 Project No:		J-838		年	19															
				月	5															
				日	25															
圖則編號 Drg. No.	圖則名稱 Drawing Title																			
WS09	鋁窗組裝圖																			
J838-AD19	鋁型材加工圖																			
J838-AD19R	鋁型材加工圖																			
J838-AJ03	鋁型材加工圖																			
J838-AJ04	鋁型材加工圖																			
J838-LM01~03	鋁型材加工圖																			
J838-GB08	不鏽鋼巴加工圖																			
J838-FY1	多點鎖放樣圖																			
WS10	趟門組裝圖																			
K01R	趟門料加工圖																			
K02R	趟門料加工圖																			
K03R	趟門料加工圖																			
K04R	趟門料加工圖																			
K05R	趟門料加工圖																			
K06R	趟門料加工圖																			
K07R	趟門料加工圖																			
K08R	趟門料加工圖																			
Y01R	趟門料加工圖																			
Y02R	趟門料加工圖																			
Y03R	趟門料加工圖																			
Y04R	趟門料加工圖																			
Y07a	趟門料加工圖																			
Y07b	趟門料加工圖																			
Y08	趟門料加工圖																			
SD-01	趟門裝嵌鋁碼圖																			
SD-02	趟門裝嵌鋁碼圖																			
SD-03	趟門底轆安裝示意圖																			
SD-04	趟門膠條分佈圖																			
SD-05	趟門大樣圖																			
SD-06	趟門玉裝嵌匯總圖																			

 美特鋁質 有限公司 MIDI Aluminium Fabricator Ltd.	工程號	J-838	拆圖	黃漢卿	2019.8.13
	地盤	亞皆老街	復核		
名稱	50窗拆圖	顏色	雜色	批准	

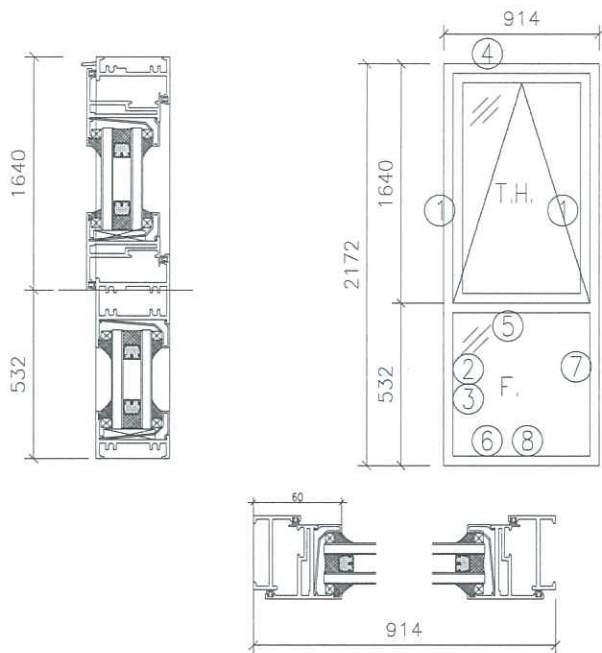

- 注：
- (1) 生窗, 梗窗玻璃線橫企。
 - (2) 窗玉搭位8mm
 - (3) 滴水線比窗玉每頭長1mm。
 - (4) 生窗, 梗窗玻璃線橫已縮減0.5mm。
 - (5) T.H. 窗採用東城多點鎖202-06, T.H.窗需裝窗粘2隻/玉。
 - (6) TH窗需裝2組扣碼。
 - (7) TH窗用28"東城扇撐
 - (8) 生窗中橫需開半圓去水槽。
 - (9) T.H窗用8"東城產2031B款伸縮撐
 - (10) T.H窗限開300mm

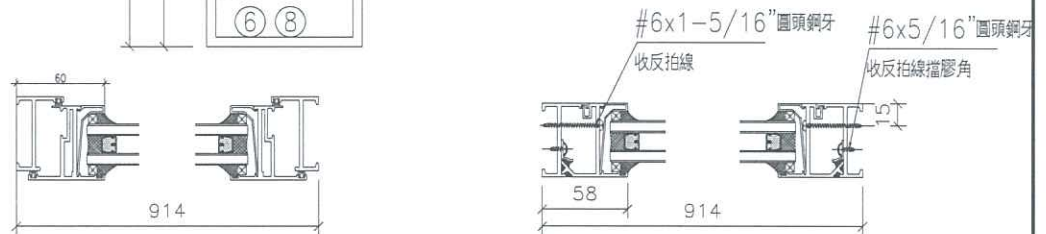

序號	料號	名稱	出筍	長度 (mm)	支/幅	加工說明
1	X848280	生邊企		2172	2	AD19,AD19R
2	X846070	反拍線企	避位	493	2	AJ03
3	X845451	反拍線檔膠角		491	2	AJ04
4	X846660	生頂橫	避位	900	1	
5	X846100	上生下梗中橫	避位	888	1	
6	X848310	梗底橫	避位	888	1	
7	X843730	梗玻璃線企		493	2	
8	X843730	梗玻璃線橫		798	2	

加工細則	
①	頂底留 _ mm
①	頂底留 _ mm
	企料底部開避位 _____ mm
	底橫料防水巴鋸去 _____ mm
	水線孔在企料 — 頂底
	安裝扣碼
	多點鎖芯型號: 東城2035B單向鎖身
	手柄型號: 東城2017-D2A
	限位撐型號:
	T窗最大開度:
	窗玉搭位數:

窗玉用料

序號	料號	名稱	出筍	長度 (mm)	支/幅
1	X85215	窗玉企	兩頭45°	1632	2
2	X85215	窗玉橫	兩頭45°	898	2
3	X843730	窗玉企坡線(中空)	直口	1560	2
4	X843730	窗玉橫坡線(中空)	直口	794	2

窗款	寬度 (mm)	高度 (mm)	支/幅	撐長
T.H.1	898	1632	1	2021A-28

單幅配件清單名稱	數量	單位			
#9*1" 圓頭鋼牙	16	粒	201-10夾巴	4	只 框組裝用
東城2017-D2A手柄	1	只	3/16"*5/16" 平頭機絲	12	粒 百葉玉組裝
2035B鎖盒	1	只	#8*1/2" 圓頭鋼牙	1	粒 固定百葉玉於框上
扣碼	8	只	3/16"*1/4" 圓頭機絲	16	粒 頂橫鋁角
28" 東城扇撐	2	只	3/16"*3/8" 圓頭機絲	8	粒
多點鎖點	4	只	3/16"*5/8" 圓頭機絲	6	粒
窗粘	1	只	3/16"*5/16" 平頭機絲	4	粒
M5*25MM平頭機絲	2	粒	5/32"*3/8" 平頭機絲	2	粒
#6*5/16" 圓頭鋼牙	6	粒	#6*1-5/16" 圓頭鋼牙	6	粒
8"東城產2031B款伸縮撐	2	支	5/16"*3/8"平頭機絲	16	粒

大圖版次	本圖版	日期
窗號	數量	
	1 幅	
	幅	
	幅	
圖號	WS09	

EG-DWG3

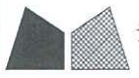

美特鋁質 有限公司
MIDI Aluminium Fabricator Ltd.

數量
1

工程號 J-838 地盤 亞皆老街

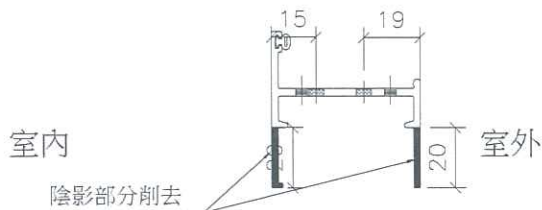
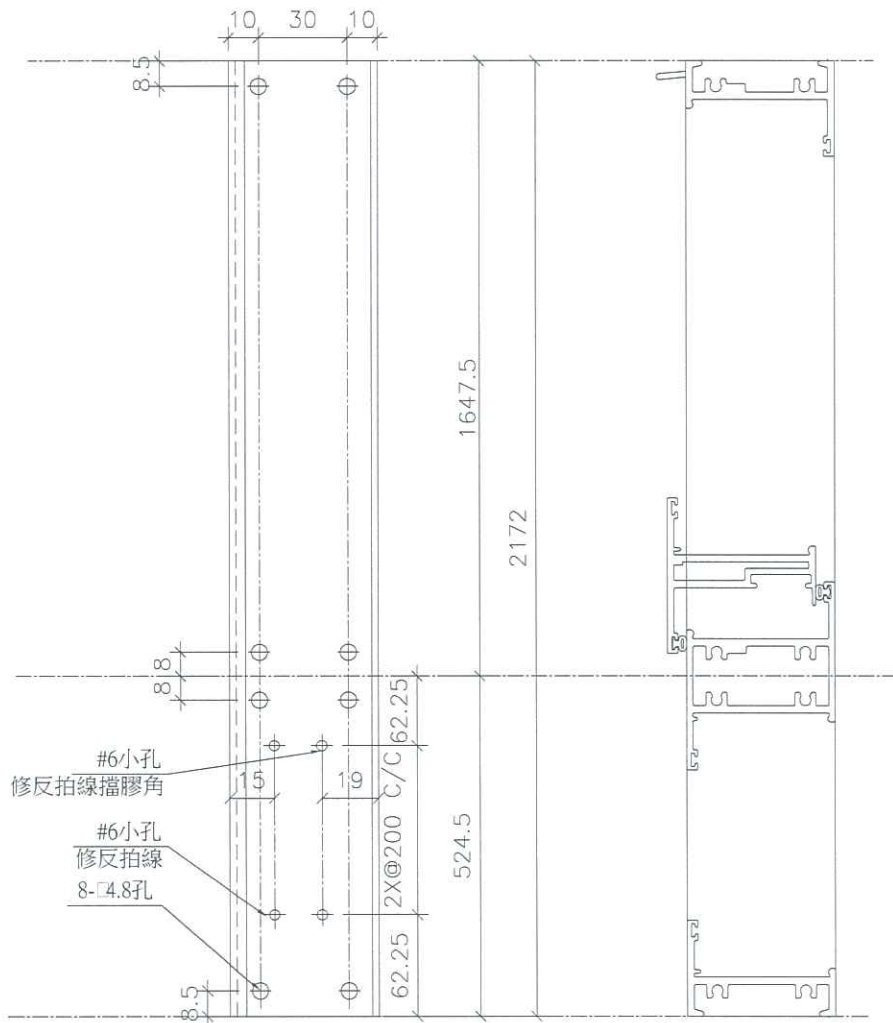

名稱	生邊企	制圖	黃漢卿	2019.8.13	修改		
材料	848280	復核			日期		
顏色	杂色	批准			圖號	J838-AD19	

EG-DWG3



美特鋁質 有限公司
MIDI Aluminium Fabricator Ltd.

數量
1

工程號 J-838 地盤 亞皆老街

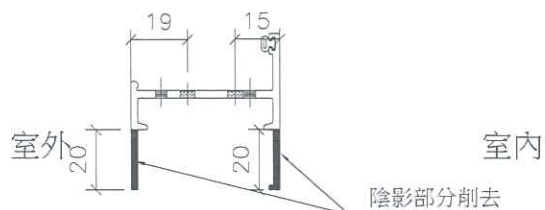
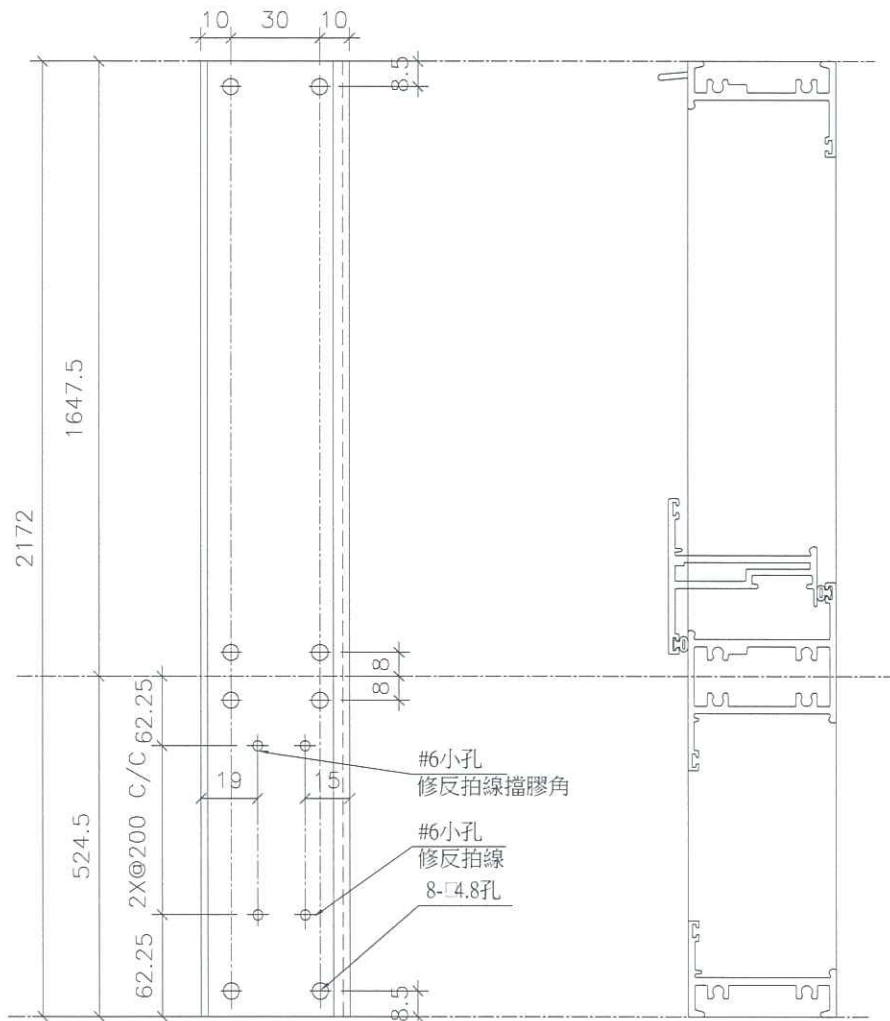

名稱	生邊企	制圖	黃漢卿	2019.8.13	修改		
材料	848280	復核			日期		
顏色	杂色	批准			圖號	J838-AD19R	

EG-DWG3



美特鋁質 有限公司
MIDI Aluminium Fabricator Ltd.

數量
2

工程號 | J-838 | 地盤 | 亞皆老街

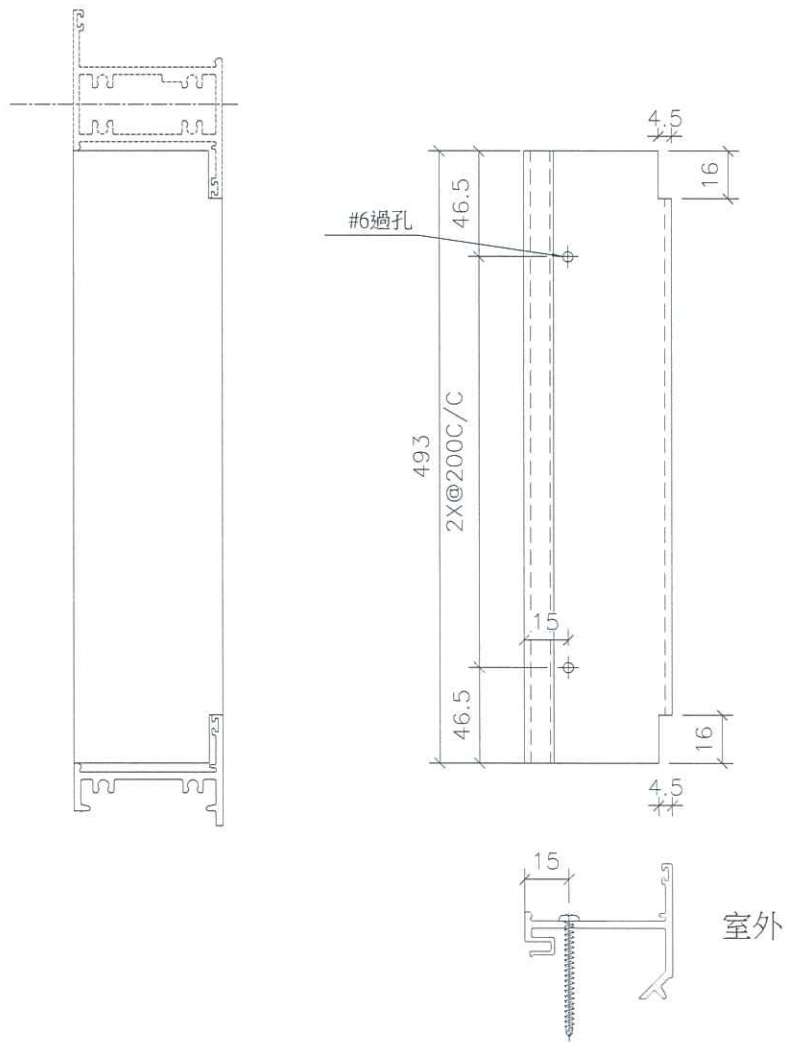

名稱	反拍線企	制圖	黃漢卿	2019.8.13	修改		
材料	X846070	復核			日期		
顏色	杂色	批准			圖號	J838-AJ03	

EG-DWG3



美特鋁質 有限公司
MIDI Aluminium Fabricator Ltd.

數量

2

工程號

J-838

地盤

亞皆老街

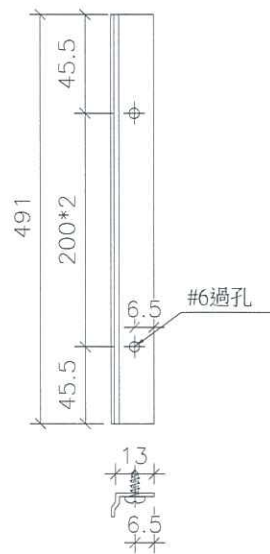

名稱	擋膠角	制圖	黃漢卿	2019.8.13	修改		
材料	X845451	復核			日期		
顏色	杂色	批准			圖號	J838-AJ04	

工程號 J-838 地盤 亞皆老街

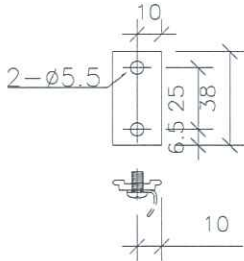

圖號: J838-LM01
 名稱: X84985
 數量: 2
 扣碼墊巴

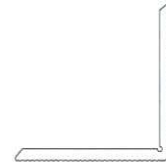

圖號: J838-LM02
 名稱: X84236
 數量: 4
 窗玉組裝碼

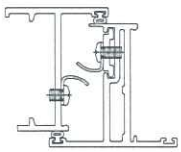

扣碼樣

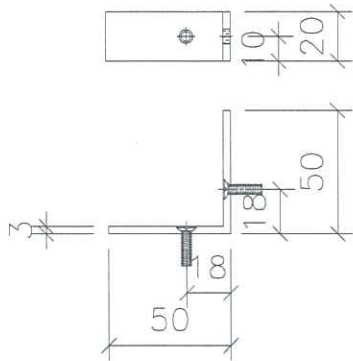

圖號: J838-LM03
 名稱: 50*50*3鋁角
 數量: 4
 窗玉組裝碼, MILL料

名稱	50窗組裝碼	制圖	黃漢卿	2019.8.13	修改		
材料	見圖	復核			日期		
顏色	-	批准			圖號	J838-LM01~03	

 美特鋁質 有限公司 MIDI Aluminium Fabricator Ltd.	數量	窗號	數量	窗號	數量	窗號
工程號	J-838	地盤	?	諮詢		

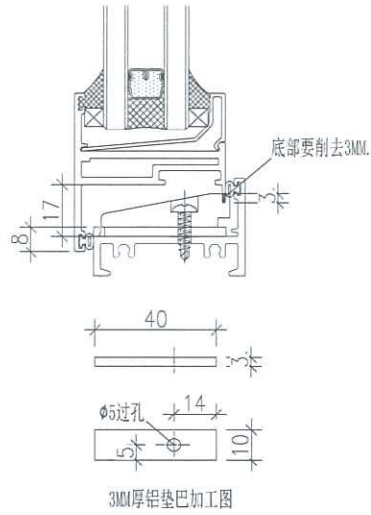

數量：2

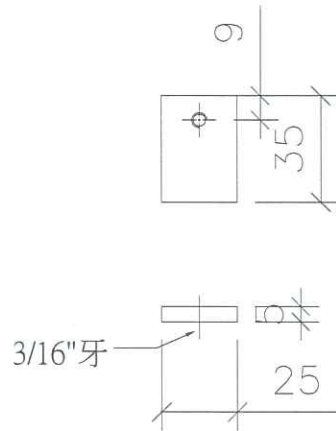

數量：8

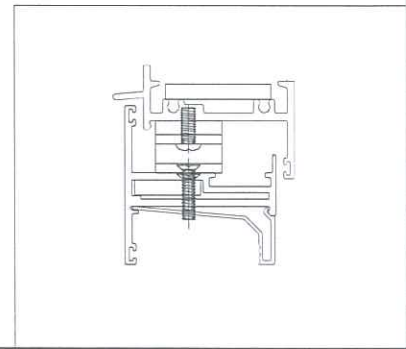

名稱	生窗框不鏽鋼墊巴	制圖	黃漢卿	2019.8.13	修改		
材料	25*5不鏽鋼巴	復核			日期		
顏色	#304不鏽鋼巴	批准			圖號	J838-GB08	



工程號

J-838

地盤

亞皆老街

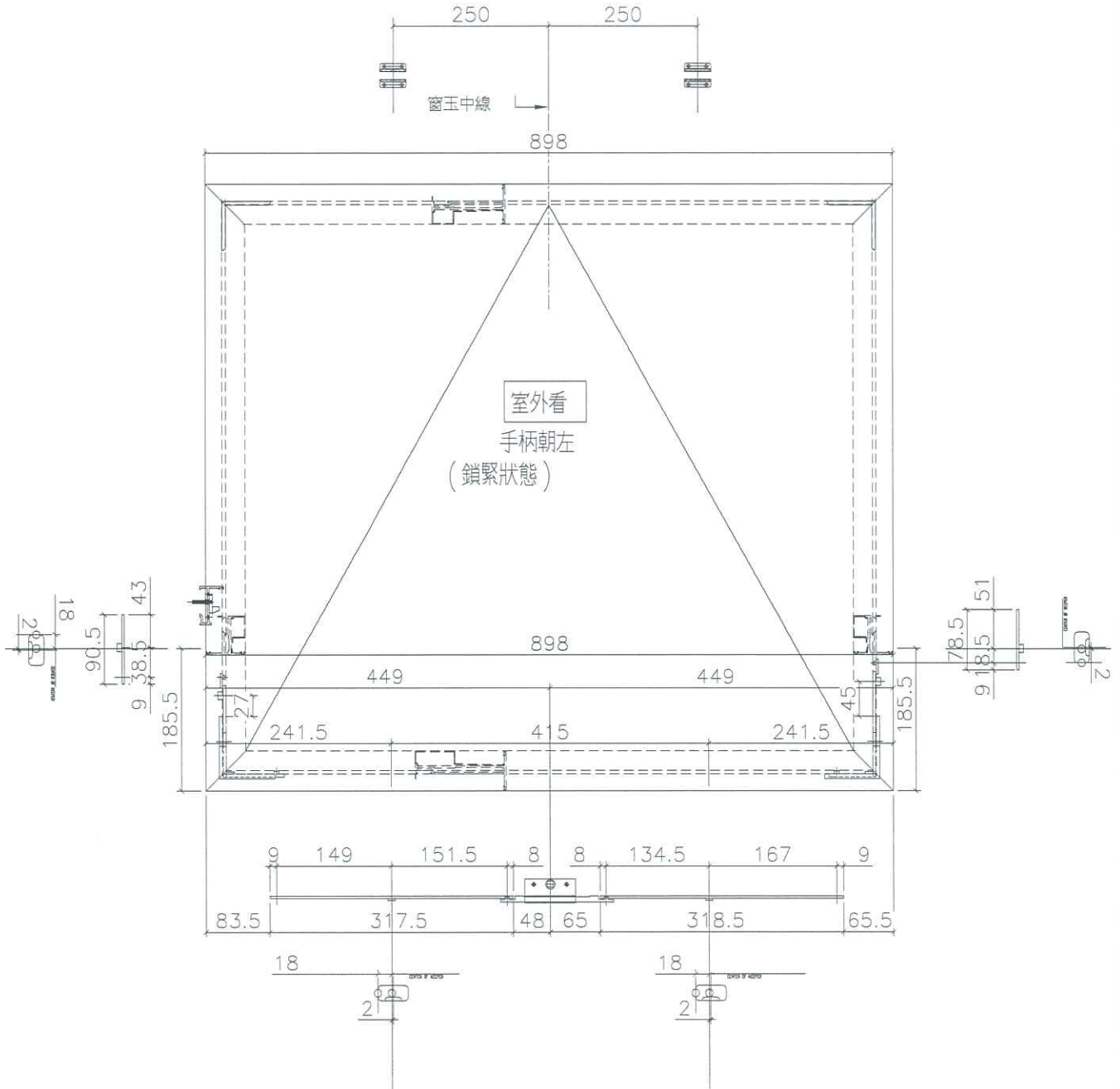

名稱	50窗組裝碼	制圖	黃漢卿	2019.8.13	修改		
材料	見圖	復核			日期		
顏色	-	批准			圖號	J838-FY1	

 美特鋁質 有限公司 MIDI Aluminium Fabricator Ltd.	工程號	J-838	拆圖	黃漢卿	2019.8.13
	地 盤	亞皆老街	復核		
名稱	趟門拆圖	顏 色	杂色	批准	

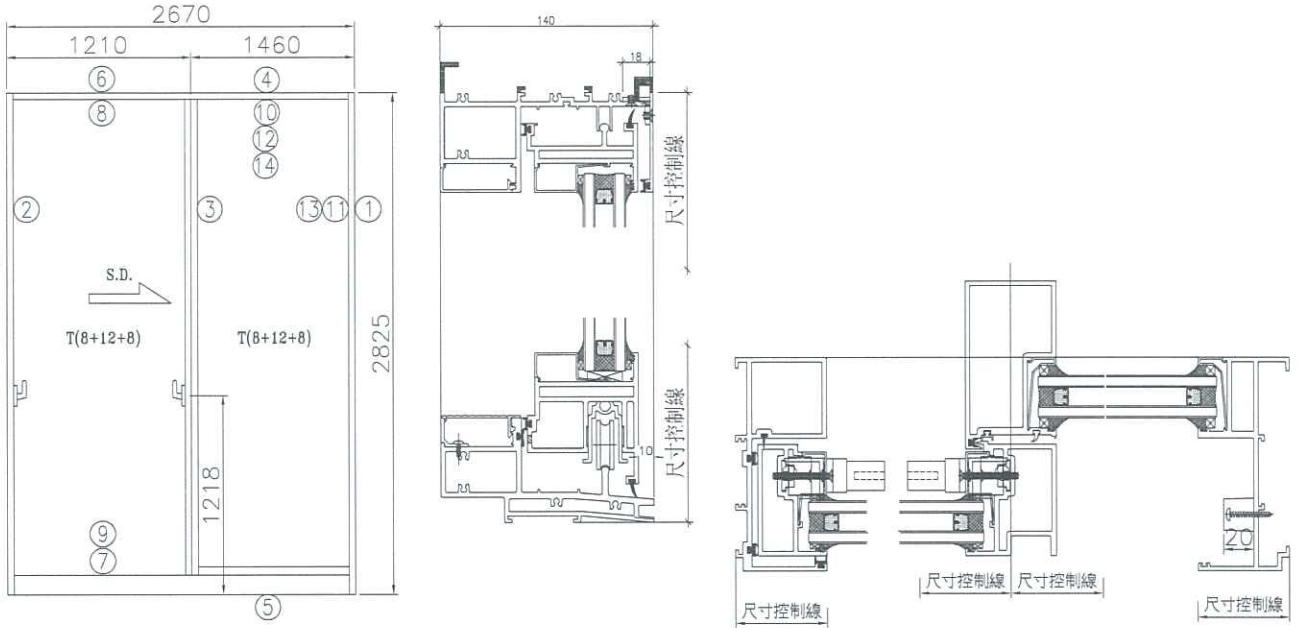

序號	料號	名稱	長度	支/幅	加工參考圖號	支/幅	加工	加工細則	
			mm					頂底留	mm
1	X851540	趟門框企	2825	1	K01R			頂底留	mm
2	X851280	趟門框企	2825	1	K02R			頂底留	mm
3	X85317	趟門框勾企	2772.5	1	K03R			企料底部開避位	mm
4	X851260	趟門框頂橫	2636	1	K04R			底橫料防水巴鋸去	mm
5	X851240	趟門框底橫	2636	1	K05R			水線孔在企料	頂底
6	X844730	框頂橫蓋	2550	1	K07R			安裝扣碼	
7	X844890	扣蓋用托角	1119.5	1	K06R			多點鎖芯型號:	
8	X842960	框頂扣蓋	1119.5	1				手柄型號:	
9	X851420	框底扣蓋	1119.5	1				限位撐型號:	
10	X843730	橫璃線	1369.5	2		底玻線開避位		T窗最大開度:	
11	X843730	企玻線	2723.5	2				窗玉搭位數:	
門玉用料									
1	X851290	趟門勾企	2780	1	Y01R				
2	X851300	趟門玉企	2780	1	Y02R				
3	X851250	趟門玉頂	1158	1	Y03R				
4	X851230	趟門玉底	1158	1	Y04R				
5	X843581	玉橫玻線	1119.5	2		底玻線開避位			
6	X843581	玉企玻線	2681	2	Y07a,b				
7	X845351	拉桿	1055	2	Y08				
8	X845351	拉桿	1455	2	Y08				
配件清單									
名稱	數量	單位							
趟門立興鎖	1	套	1套包括2鎖手+2鎖盒+2滾輪+4螺絲						
防撞膠粒	2	粒/門							
#8*1"圓頭鋼牙	2	粒	修防撞膠料						
#9*1"圓頭鋼牙	16	粒	框組裝用						
3/16" *15mm平頭機絲	8	粒	頂底固定梗勾企						
3/16" *15mm圓頭機絲	8	粒	頂底固定梗勾企						
#8*1/2"圓頭鋼牙	5	粒	修底橫托角						
M5X22mm平頭機絲	4	粒	修滾輪						
3/16" *8mm平頭機絲	20	粒	生門玉組裝用						
783-GS-H003D	4	個	門玉頂底限位用						
#8*7/8"平頭鋼牙	4	粒	修插銷座						
大圖版次	本圖版								
	日期								
窗 號	數量								
	1 幅								
	幅								
	幅								
圖號	WS10								

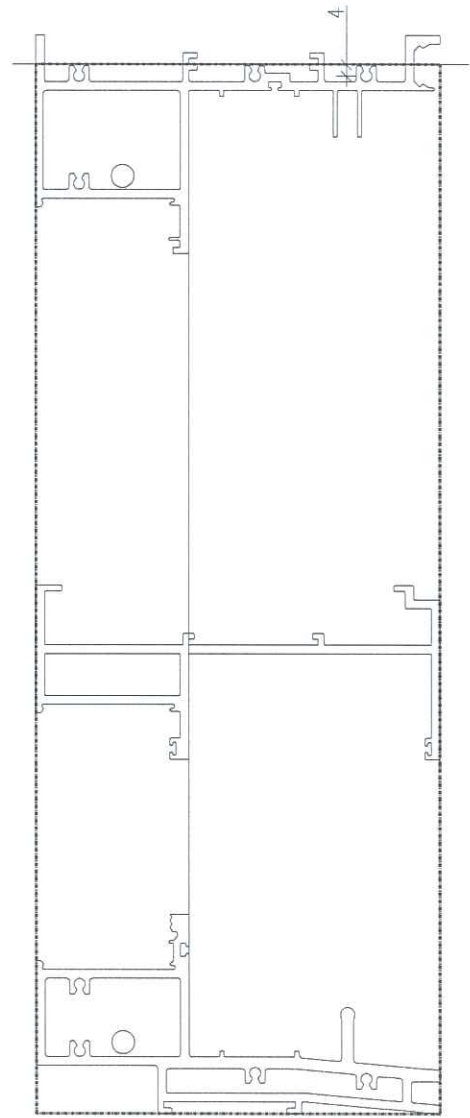
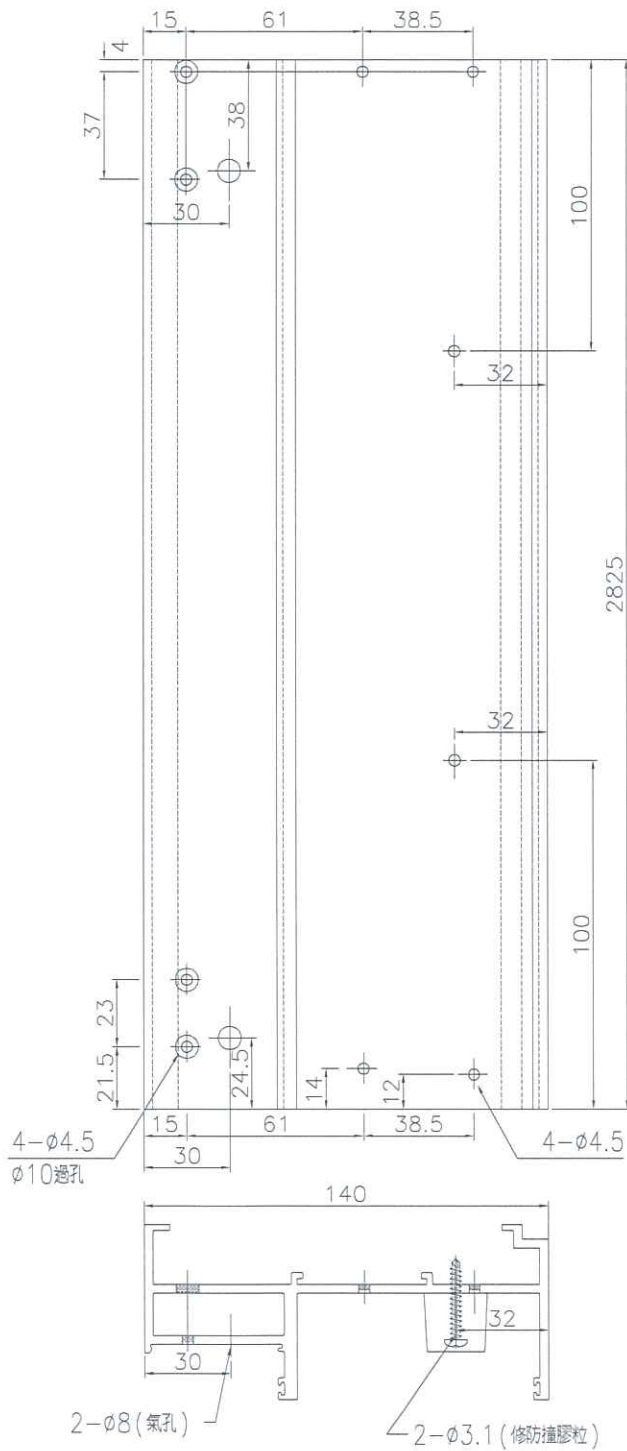
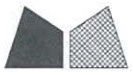

安裝鎖兩隻防撞膠粒。

名稱	趟門框企	制圖	黃漢卿	2019.8.13	修改		
材料	X851540	復核			日期		
顏色	UCT519060XL-3	批准			圖號	K01R	



美特鋁質 有限公司
MIDI Aluminium Fabricator Ltd.

加工數量：1件

工程號 J-832 地盤 將軍澳95

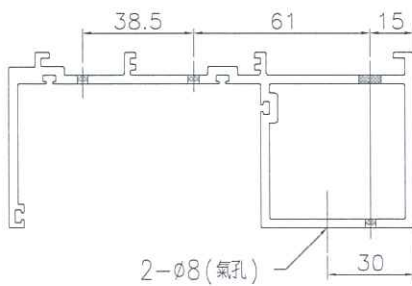
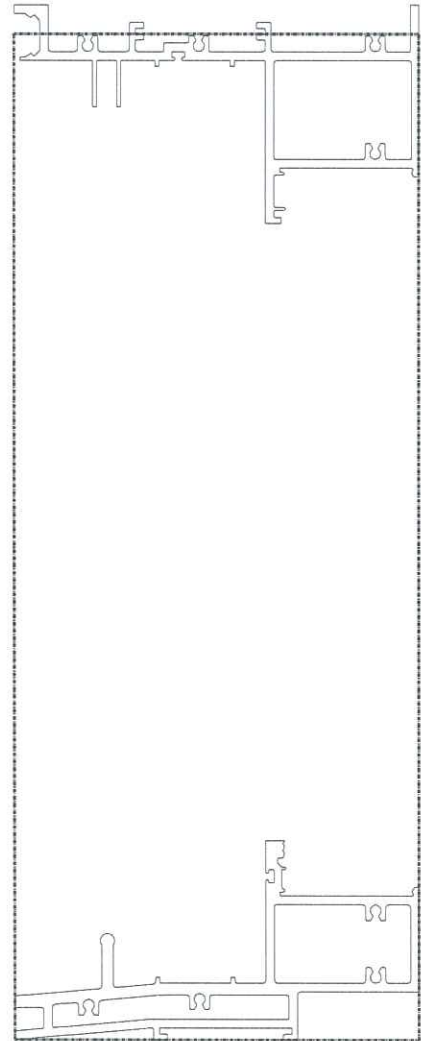
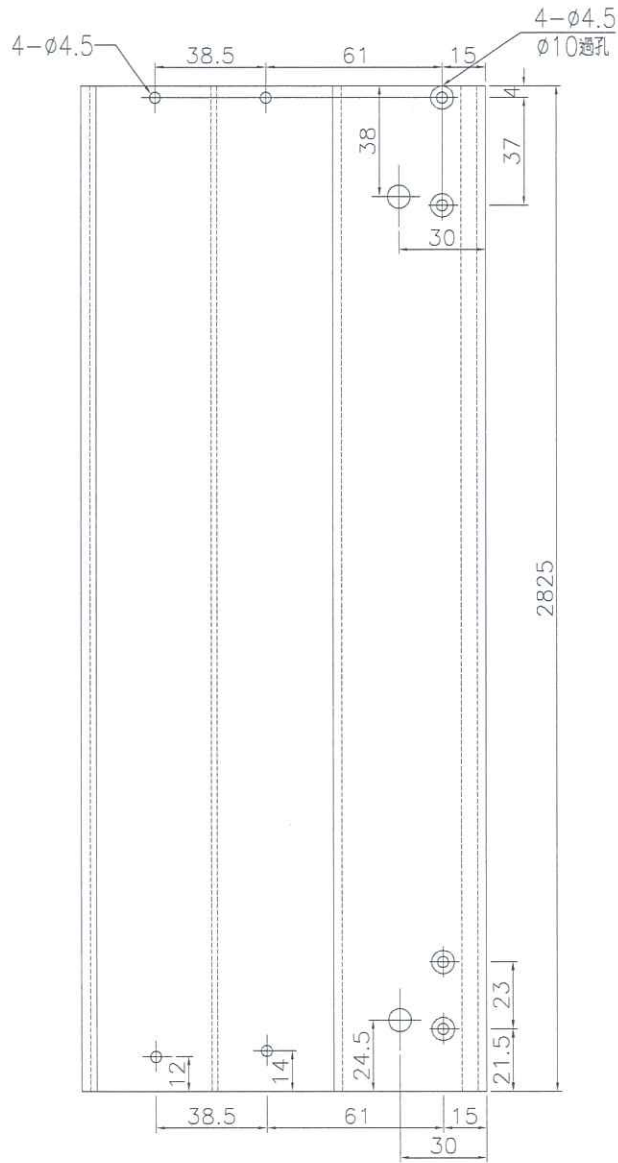

名稱	趟門框企	制圖	黃漢卿	2019.8.13	修改		
材料	X851280	復核			日期		
顏色	UCT519060XL-3	批准			圖號	K02R	

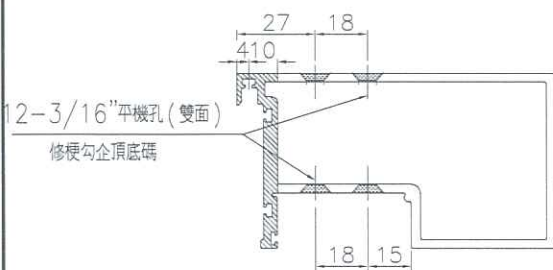
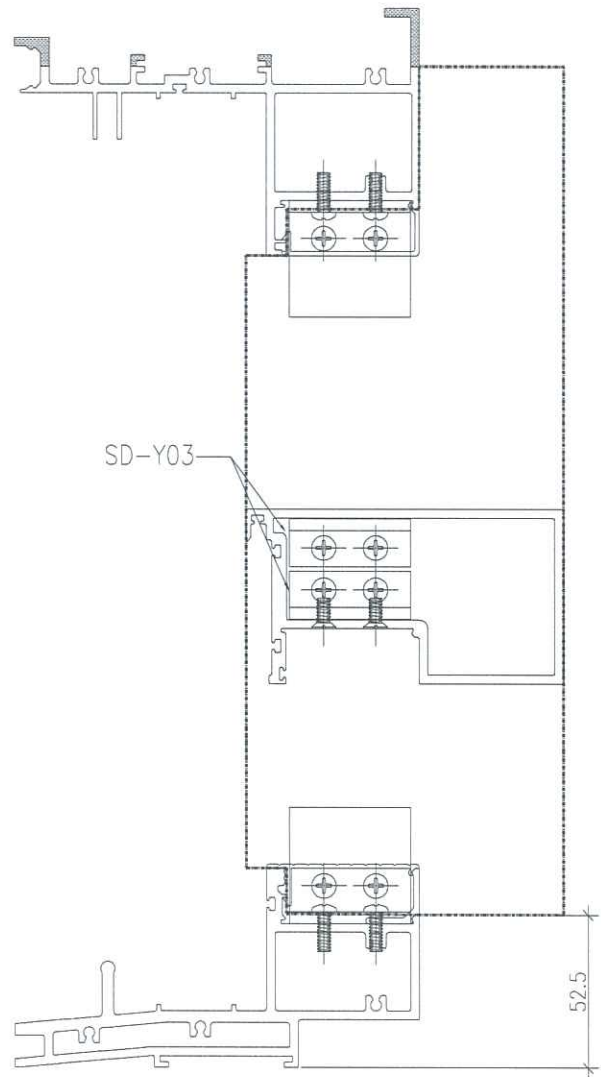
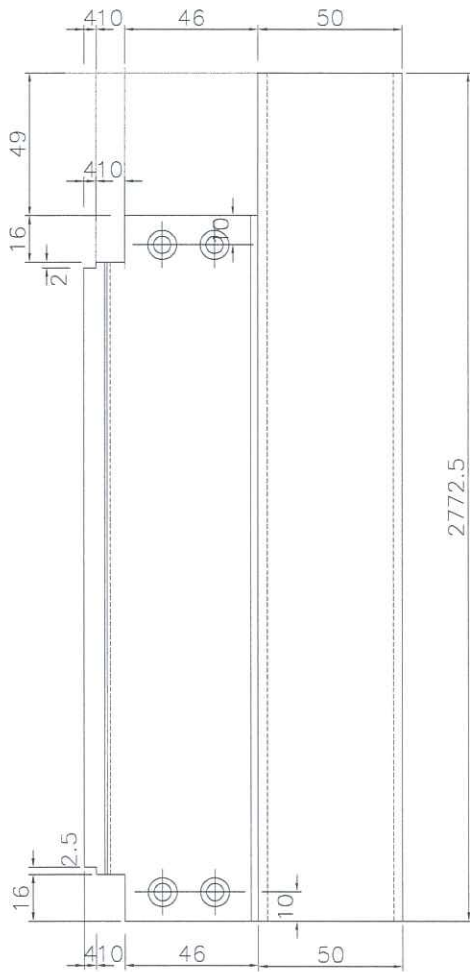

名稱	趟門框勾企	制圖	黃漢卿	2019.8.13	修改		
材料	X85317	復核			日期		
顏色	UCT519060XL-3	批准			圖號	K03R	



美特鋁質 有限公司
MIDI Aluminium Fabricator Ltd.

加工數量：1件

工程號 J-832 地盤 將軍澳95

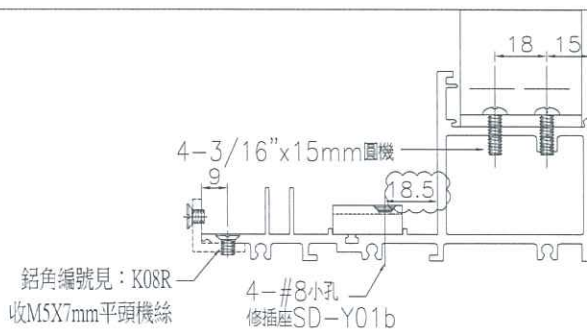
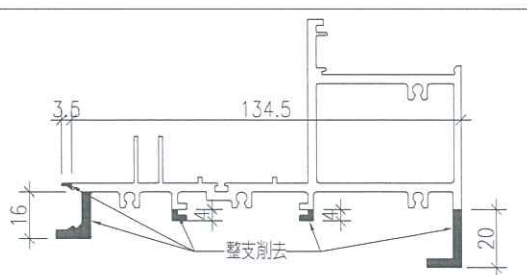
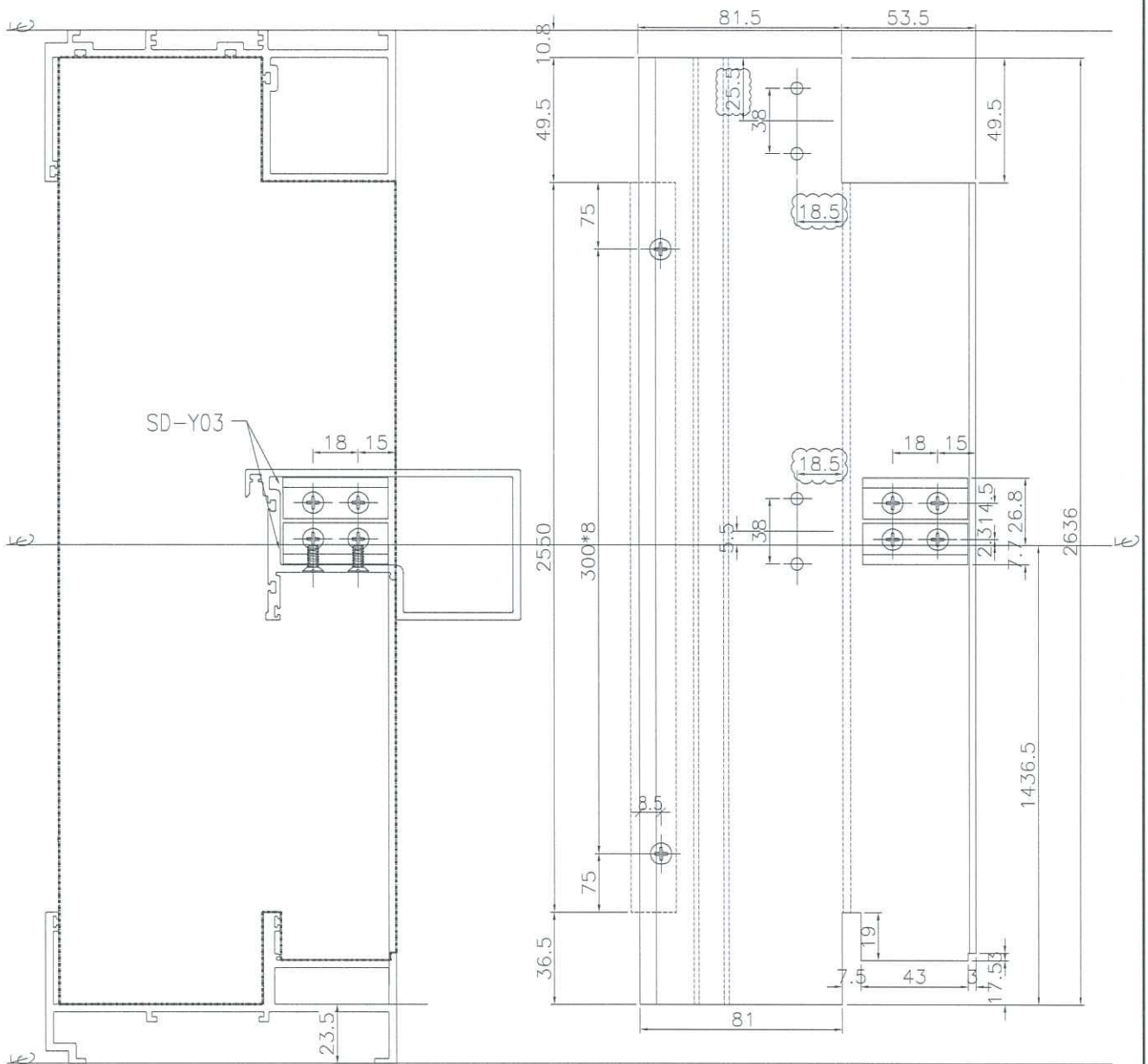

名稱	趟門框頂橫	制圖	黃漢卿	2019.8.13	修改		
材料	X851260	復核			日期		
顏色	UCT519060XL-3	批准			圖號	K04R	

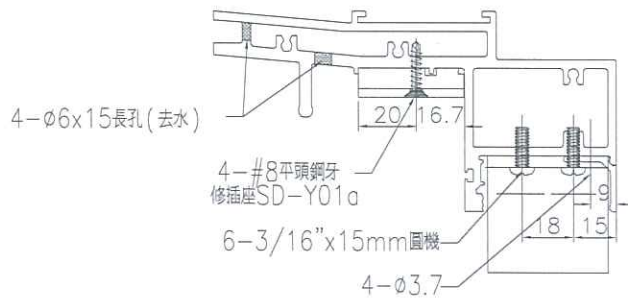
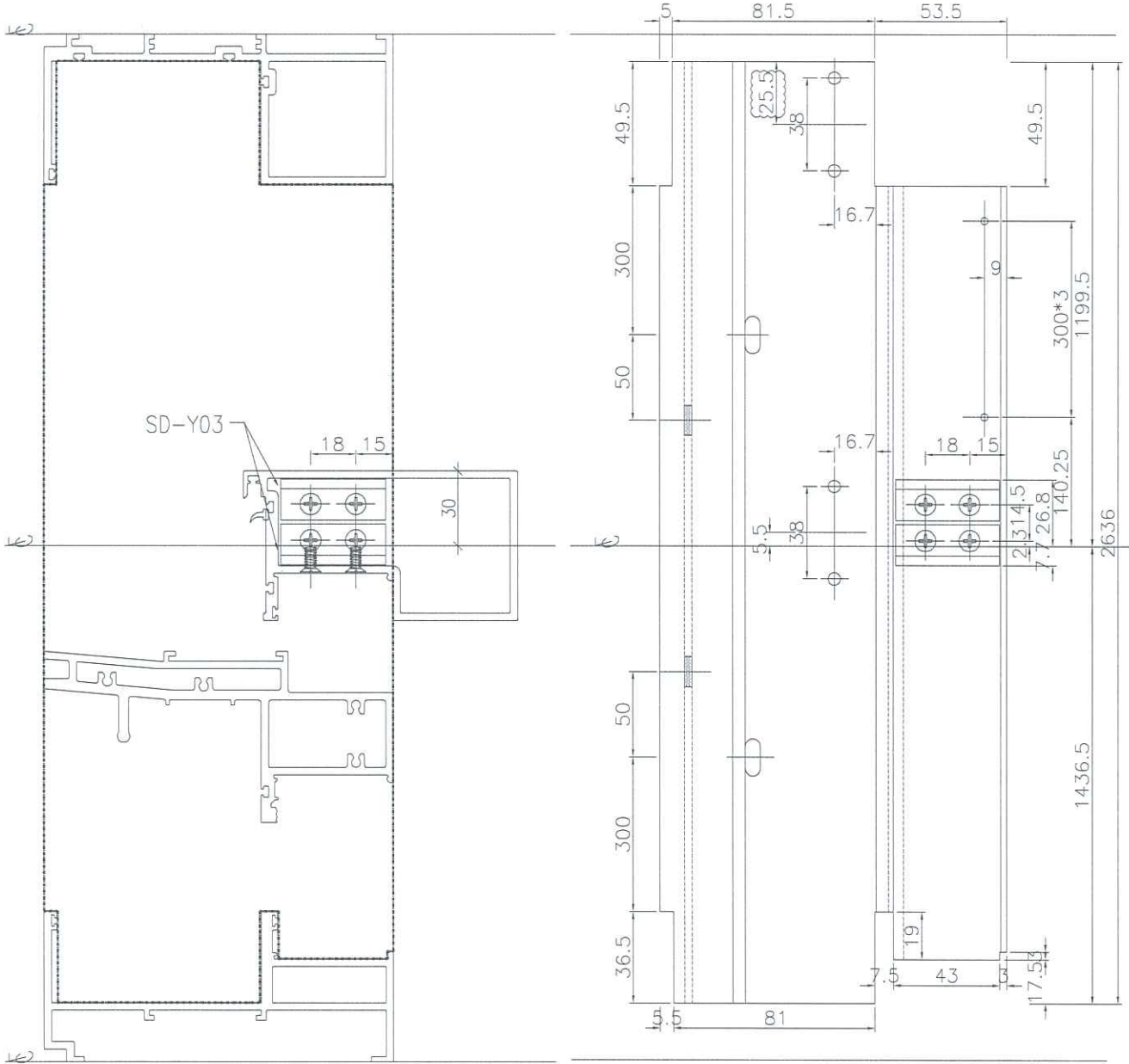

名稱	趟門框底橫	制圖	黃漢卿	2019.8.13	修改		
材料	X851240	復核			日期		
顏色	UCT519060XL-3	批准			圖號	K05R	



工程號 J-832 地盤 將軍澳95

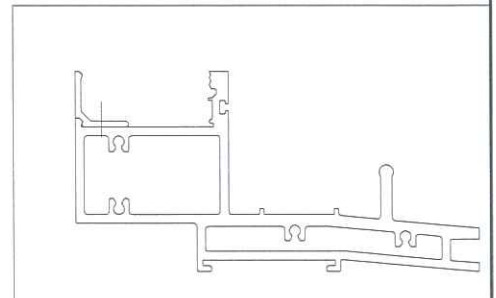
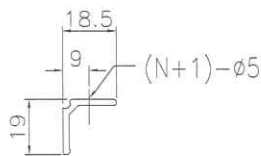
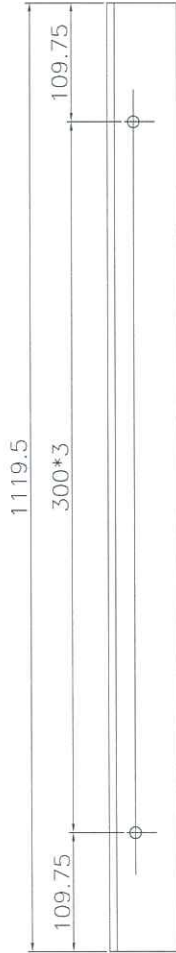

名稱	扣蓋用托角	制圖	黃漢卿	2019.8.13	修改			
材料	X844890	復核			日期			
顏色	UCT519060XL-3	批准			圖號	K06R		

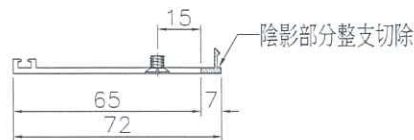
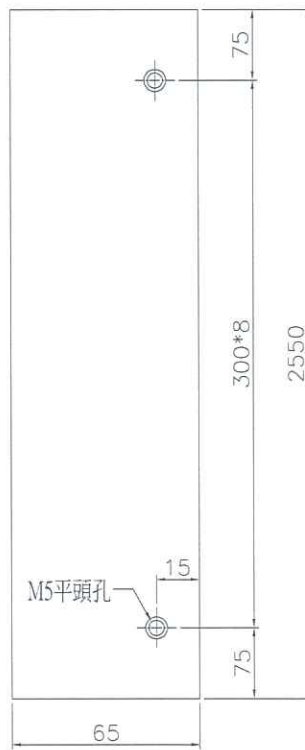

名稱	框頂橫蓋	制圖	黃漢卿	2019.8.13	修改		
材料	X844730	復核			日期		
顏色	UCT519060XL-3	批准			圖號	K07R	

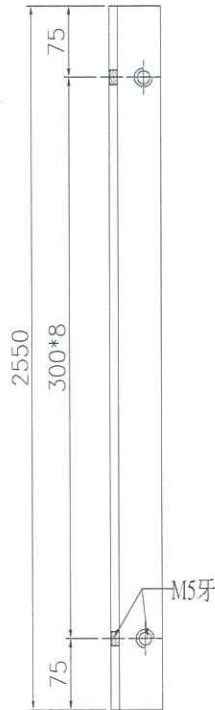

由20x20x3mm鋁角加工

名稱	鋁角加工圖	制圖	黃漢卿	2019.8.13	修改		
材料	18x18x3mm鋁角	復核			日期		
顏色	UCT519060XL-3	批准			圖號	K08R	



美特鋁質 有限公司
MIDI Aluminium Fabricator Ltd.

加工數量：1件

工程號 J-832 地盤 將軍澳95

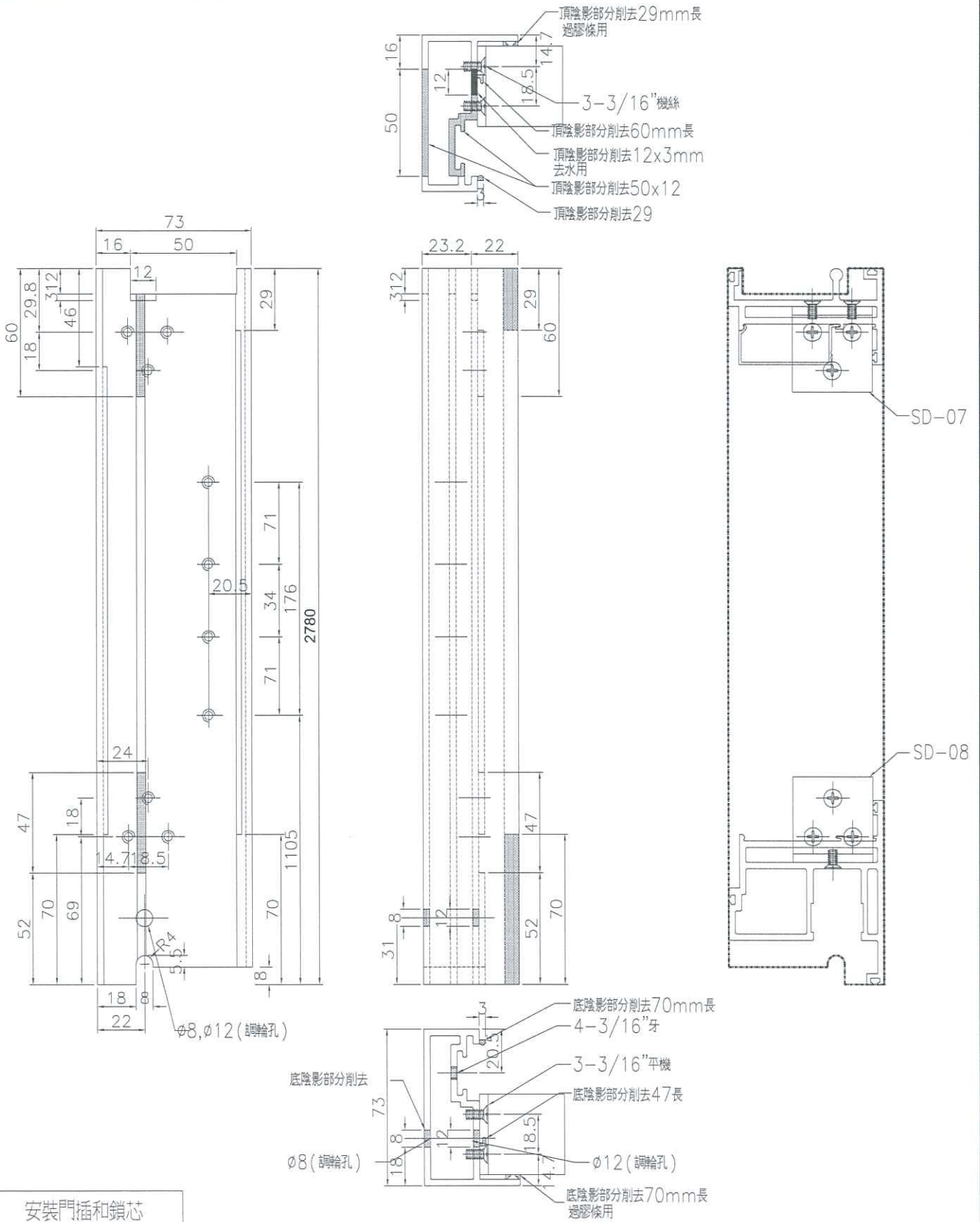

安裝門插和鎖芯

名稱	趙門玉企	制圖	黃漢卿	2019.8.13	修改		
材料	X851300	復核			日期		
顏色	UCT519060XL-3	批准			圖號	Y02R	



工程號 J-832 地盤 將軍澳95

42x12x3mm厚鋁板
見圖號SD06a

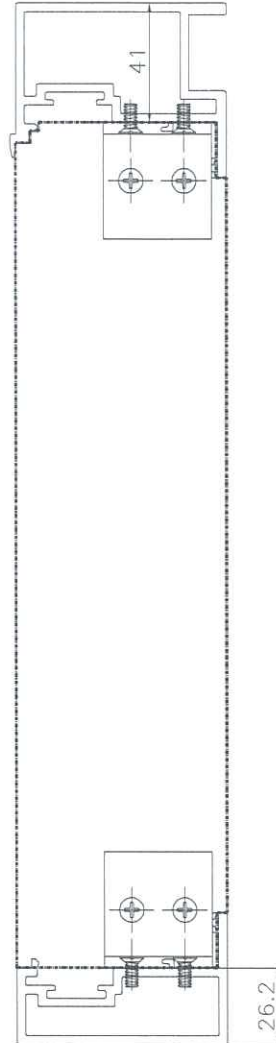
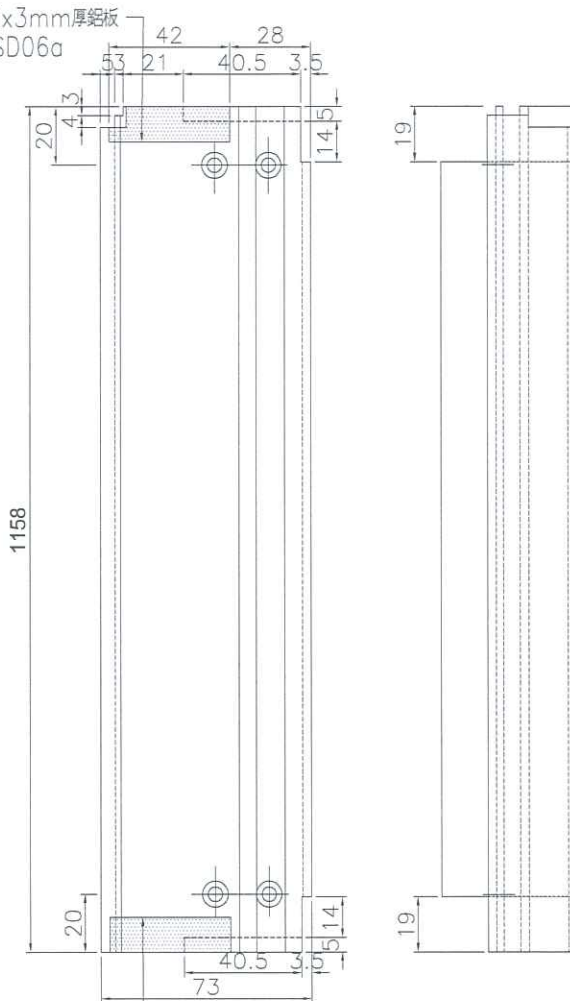

42x12x3mm厚鋁板
見圖號SD06b

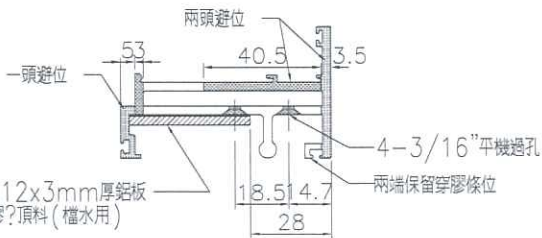

見圖號SD06a

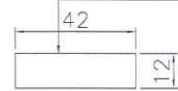

見圖號SD06b

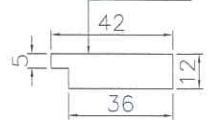

每支頂橫各一件

名稱：檔水鋁板
材料：3mm厚鋁板

名稱	趟門玉頂橫	制圖	黃漢卿	2019.8.13	修改		
材料	X851250	復核			日期		
顏色	UCT519060XL-3	批准			圖號	Y03R	



工程號 J-832 地盤 將軍澳95

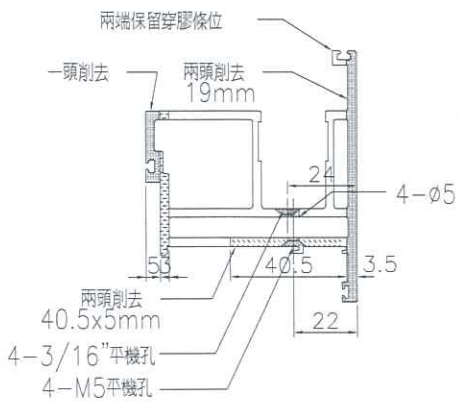
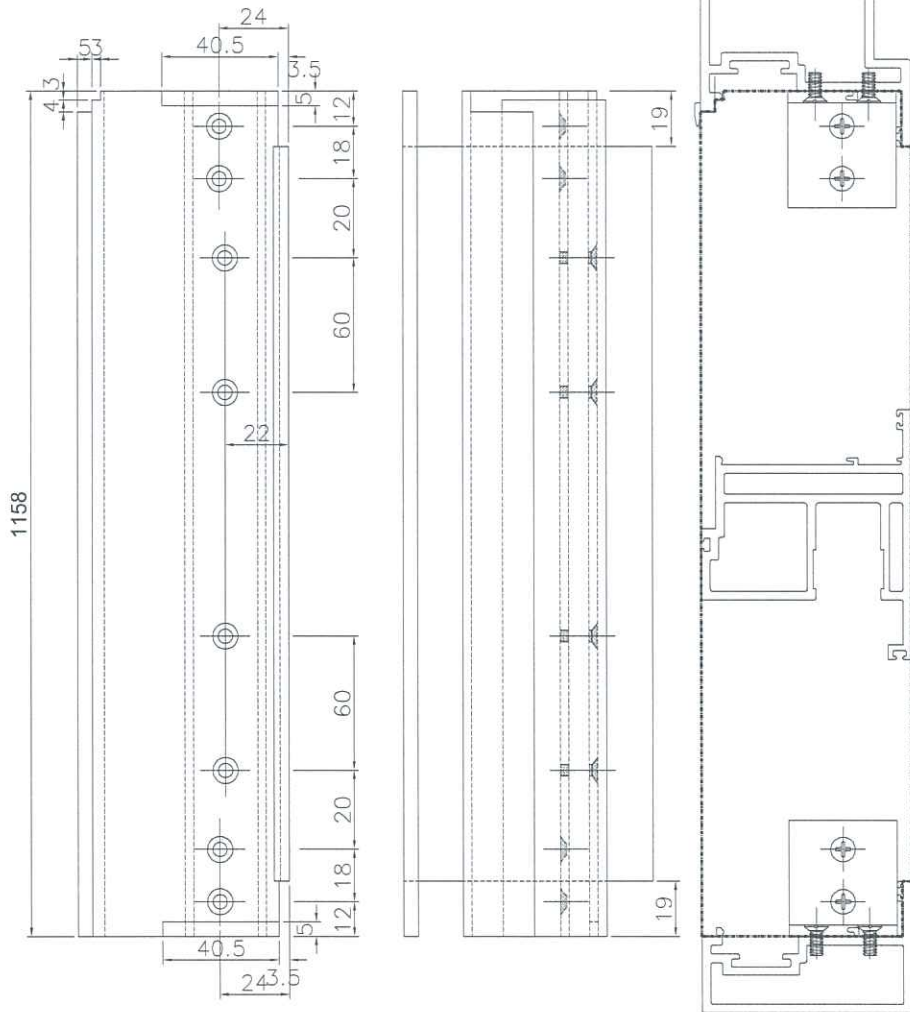

安裝兩隻銅？

名稱	趟門玉底橫	制圖	黃漢卿	2019.8.13	修改		
材料	X851230	復核			日期		
顏色	UCT519060XL-3	批准			圖號	Y04R	



工程號 J-832 地盤 將軍澳95

玉左邊企用

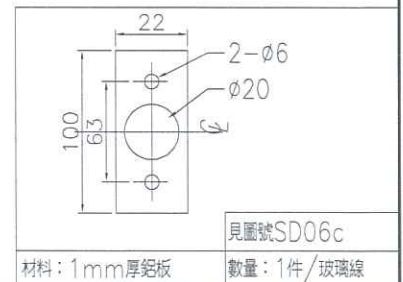
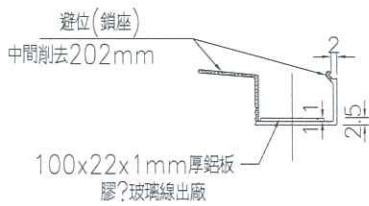
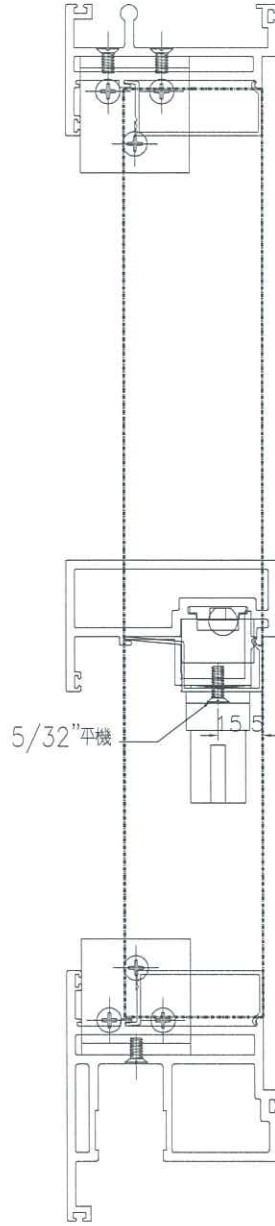
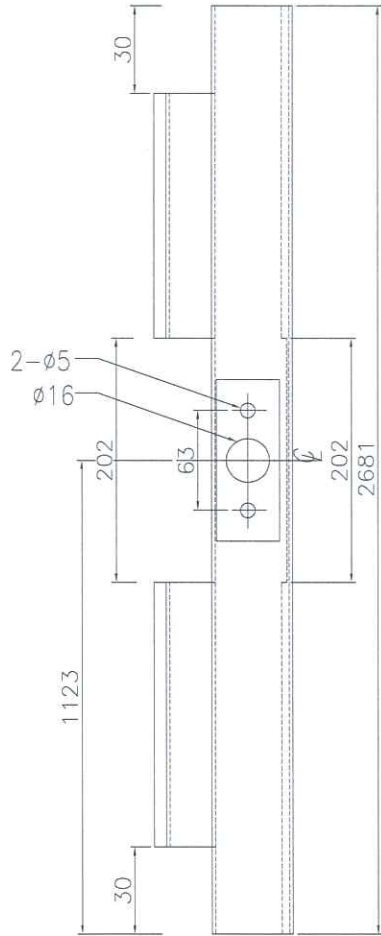

材料：1mm厚鋁板

數量：1件/玻璃線

名稱	玉企玻璃線	制圖	黃漢卿	2019.8.13	修改		
材料	X843581	復核			日期		
顏色	UCT519060XL-3	批准			圖號	Y07a	



美特鋁質 有限公司
MIDI Aluminium Fabricator Ltd.

加工數量：1件

工程號 J-832 地盤 將軍澳95

玉右邊企用

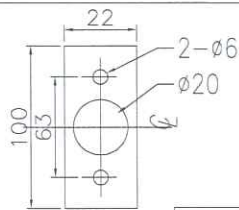
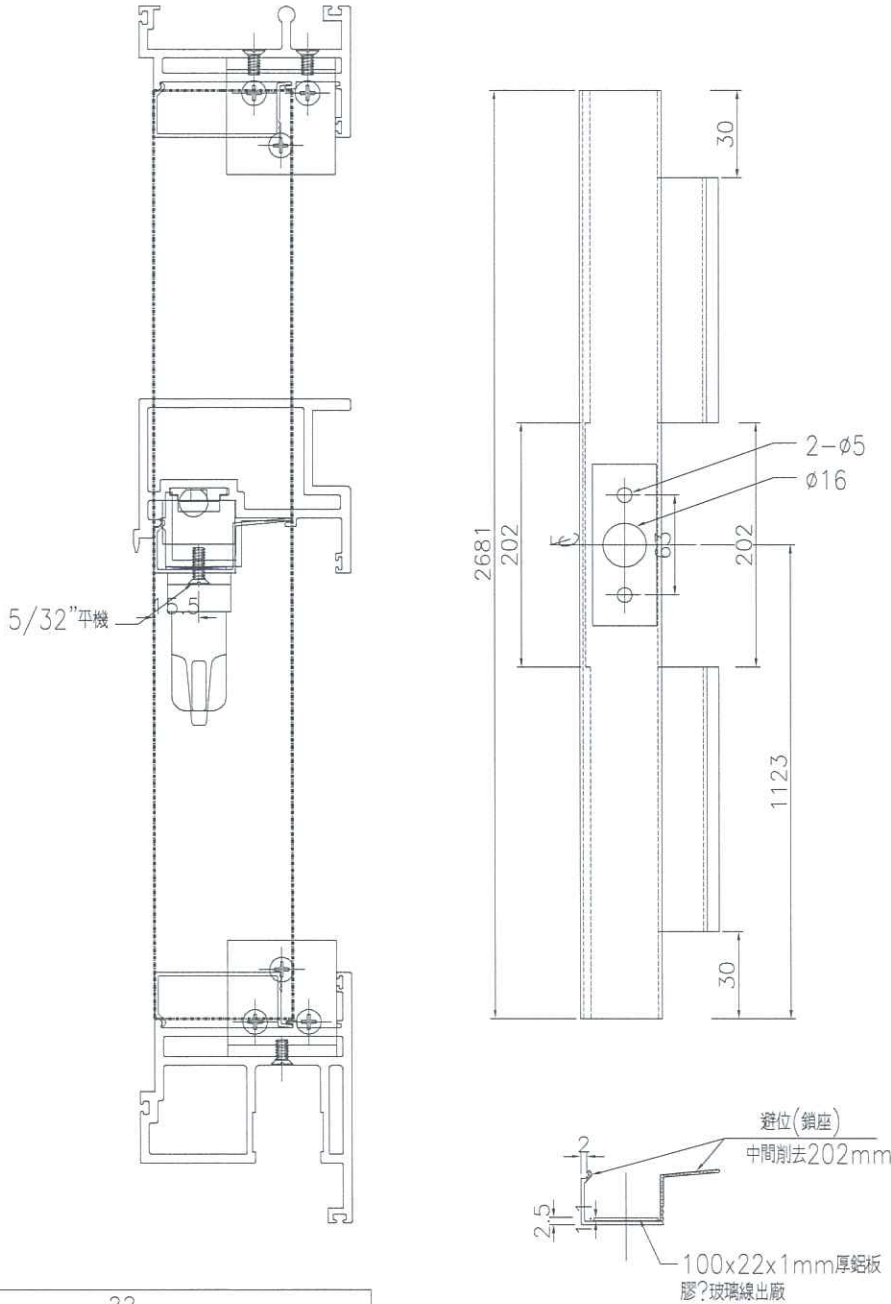

見圖號SD06c

材料：1mm厚鋁板 數量：1件/玻璃線

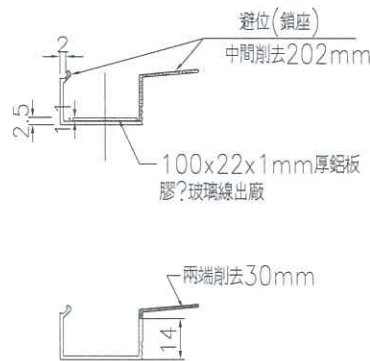

名稱	玉企玻璃線	制圖	黃漢卿	2019.8.13	修改		
材料	X843581	復核			日期		
顏色	UCT519060XL-3	批准			圖號	Y07b	



美特鋁質 有限公司
MIDI Aluminium Fabricator Ltd.

工程號 J-832 地盤 將軍澳95

加工數量：2件

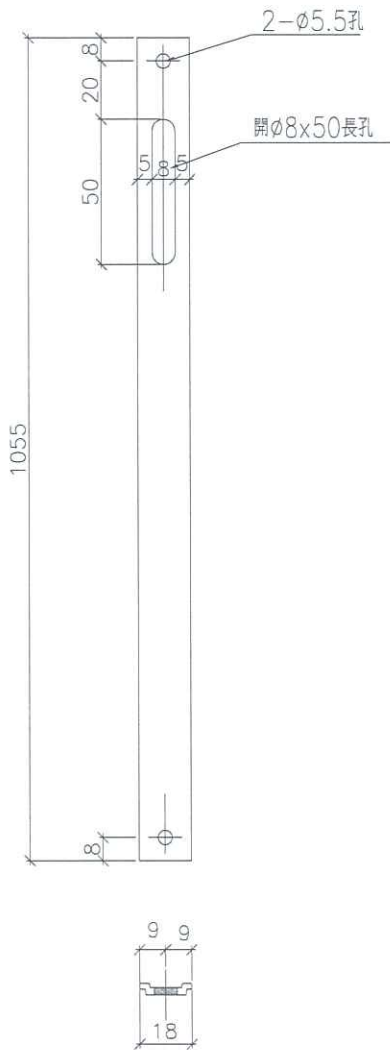

底位用

加工數量：2件

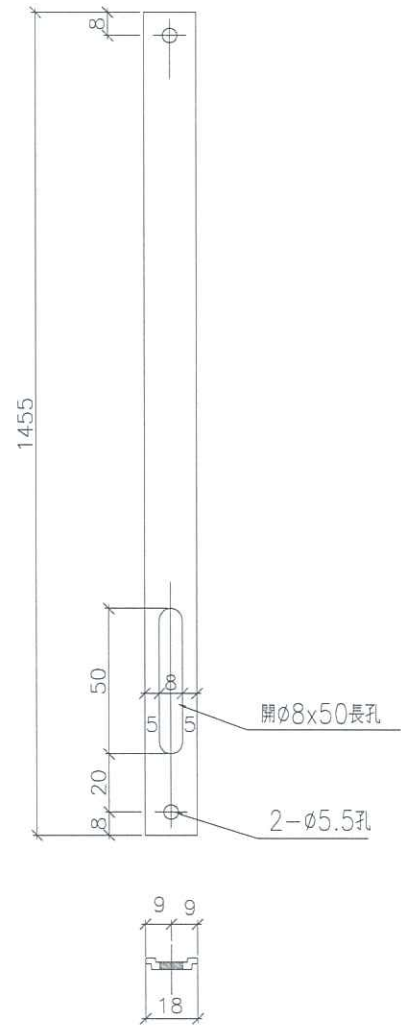

高位用

名稱	拉桿	制圖	黃漢卿	2019.8.13	修改		
材料	X845351	復核			日期		
顏色	UCT519060XL-3	批准			圖號	Y08	

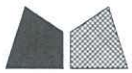

美特鋁質 有限公司
MIDI Aluminium Fabricator Ltd.

本圖適用所有型的加工參考

工程號 J-832 地盤 將軍澳95

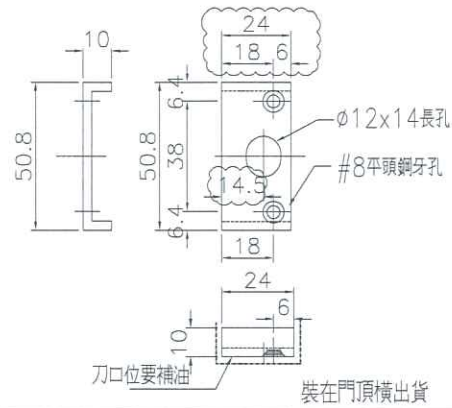
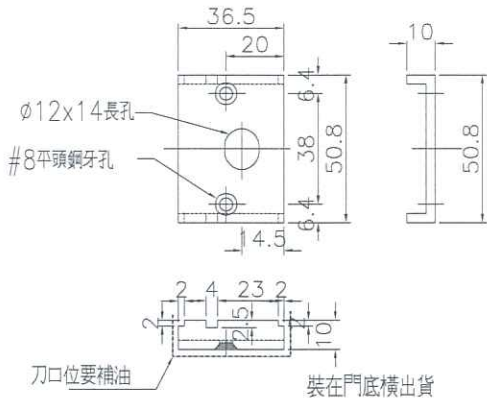

數量：2只/門底橫 總數：2

圖號：SD-Y01a

材料：50.8*25.4*3.18鋁槽削造

材料：50.8*25.4*3.18鋁槽削造

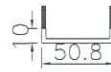

數量：2只/門頂橫 總數：2

圖號：SD-Y01b

材料：50.8*25.4*3.18鋁槽削造

材料：50.8*25.4*3.18鋁槽削造

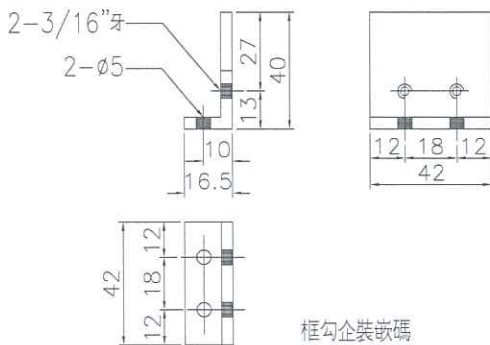

框勾企裝嵌碼

數量：4只/窗 總數：4

圖號：SD-Y03

材料：40x40x4mm鋁角削造

墊巴

數量：2只/窗 總數：2

圖號：SD-Y06

材料：4mm黑色膠條

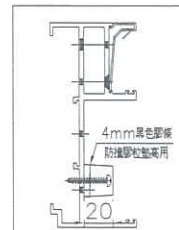
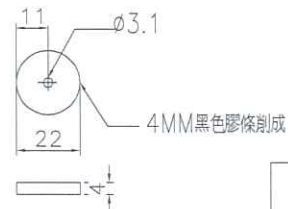

名稱	趟門裝嵌鋁碼匯總圖	制圖	黃漢卿	2019.8.13	修改		
材料	見圖中述	復核			日期		
顏色	見表	批准			圖號	SD-01	



美特鋁質有限公司
MIDI Aluminium Fabricator Ltd.

本圖適用所有型的加工參考

工程號 J-832 地盤 將軍澳95

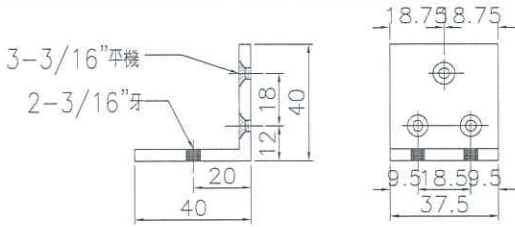

玉頂裝嵌碼

數量：2只/窗 總數：2

圖號：SD-Y07

材料：40x40x4mm鋁角

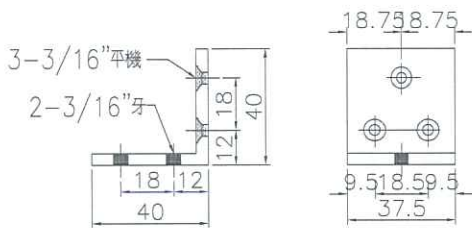

玉底裝嵌碼

數量：2只/窗 總數：2

圖號：SD-Y08

材料：40x40x4mm鋁角

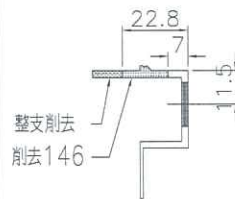
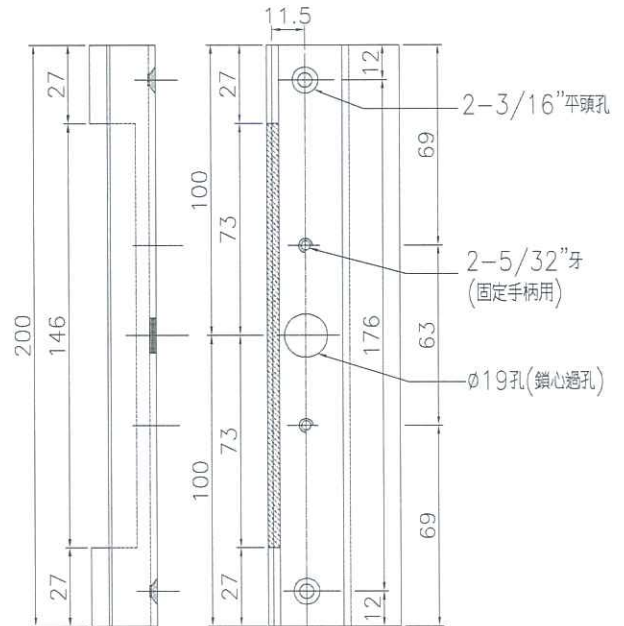

趟門拉手碼

數量：2只/窗 總數：2

圖號：SD-Y09

材料：X848880

名稱	趟門裝嵌鋁碼匯總圖	制圖	黃漢卿	2019.8.13	修改		
材料	見圖中述	復核			日期		
顏色	MILL	批准			圖號	SD-02	



美特鋁質 有限公司
MIDI Aluminium Fabricator Ltd.

工程號 J-832 地盤 將軍澳95

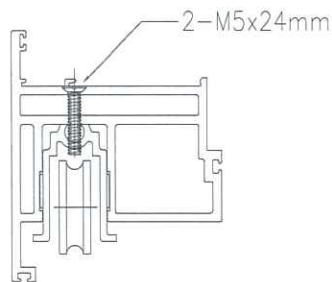
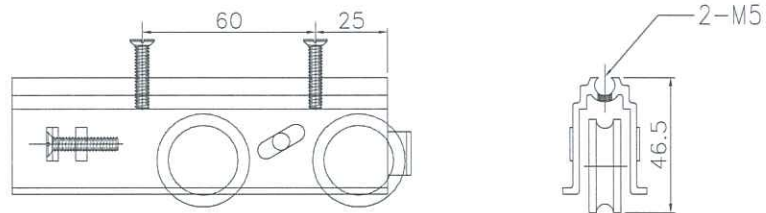

底輪安裝示意圖

名稱	趟門底輪圖	制圖	黃漢卿	2019.8.13	修改			
材料		復核			日期			
顏色	MILL	批准			圖號	SD-03		



美特鋁質 有限公司
MIDI Aluminium Fabricator Ltd.

工程號 J-832 地盤 將軍澳95

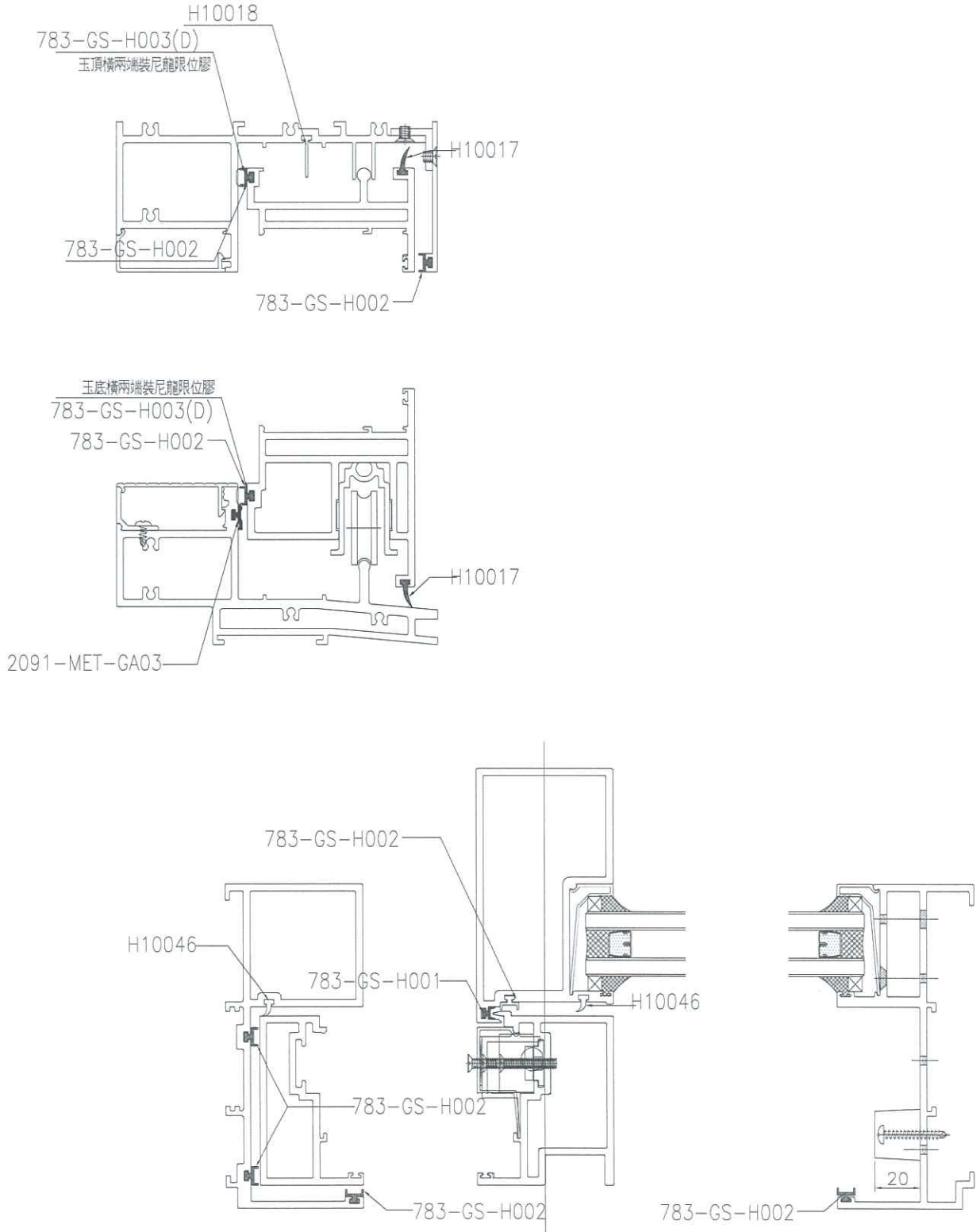

名稱	趟門膠條分布圖	制圖	黃漢卿	2019.8.13	修改		
材料		復核			日期		
顏色		批准			圖號	SD-04	



美特鋁質 有限公司
MIDI Aluminium Fabricator Ltd.

工程號 J-832 地盤 將軍澳95

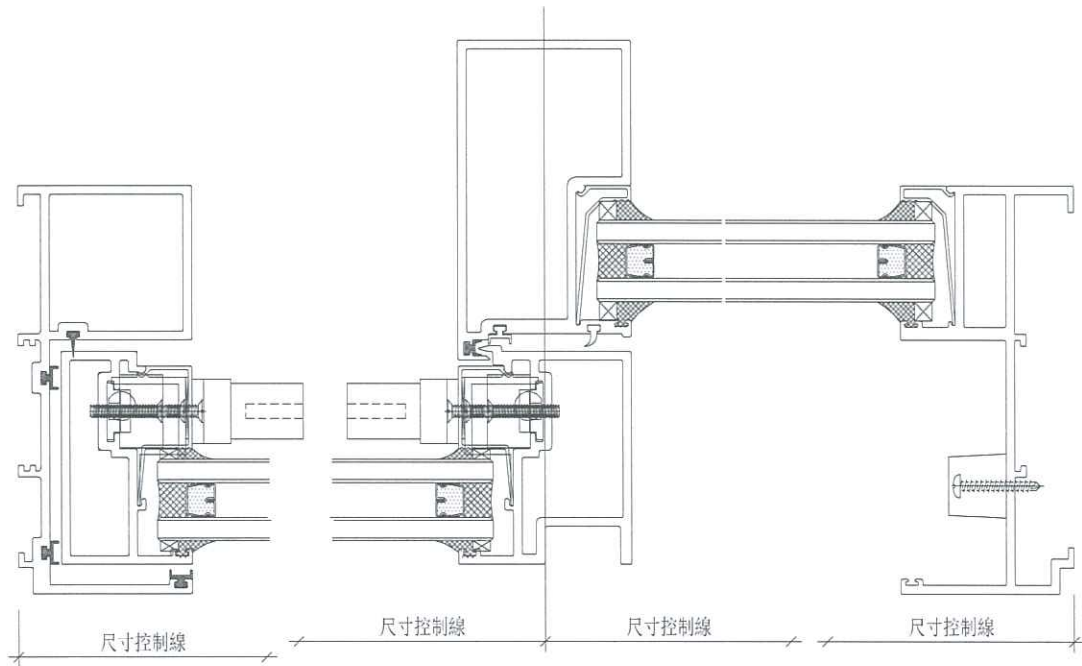
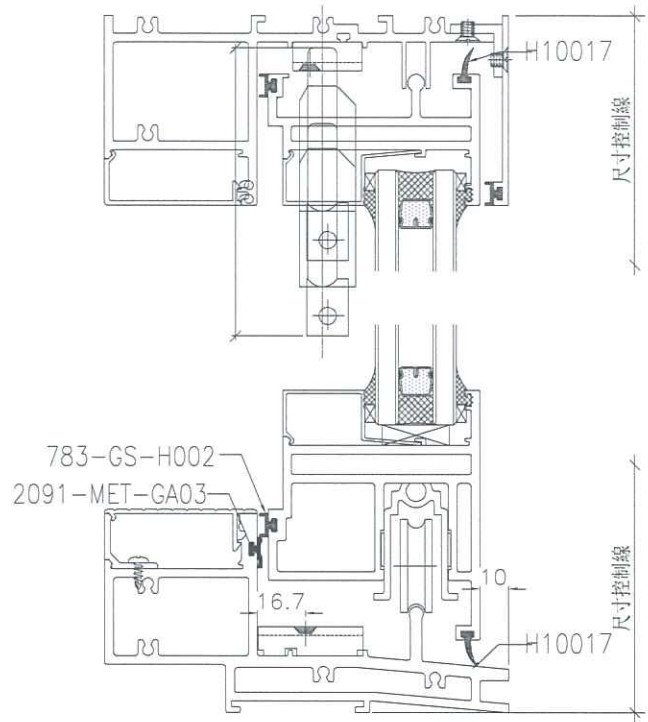

名稱	趟門節點大樣圖	制圖	黃漢卿	2019.8.13	修改		
材料		復核			日期		
顏色		批准			圖號	SD-05	

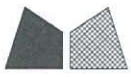

美特鋁質 有限公司
MIDI Aluminium Fabricator Ltd.

本圖適用所有型的加工參考

工程號 J-832 地盤 將軍澳95

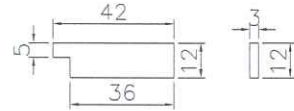
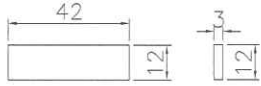

裝在門玉頂橫檔水用
每支頂橫一件

數量：1件/門玉頂橫	總數：1
圖號：SD-06a	
材料：3mm鋁板制造	

裝在門玉頂橫檔水用
每支頂橫一件

數量：1件/門玉頂橫	總數：1
圖號：SD-06b	
材料：3mm鋁板制造	

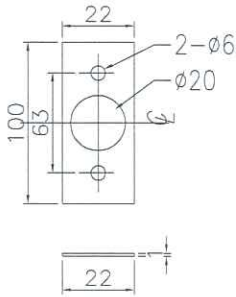

玻璃線鎖座位用

數量：1件/玻璃線	總數：1
圖號：SD-06c	
材料：1mm鋁板制造	

名稱	趟門玉裝嵌匯總圖	制圖	黃漢卿	2019.8.13	修改			
材料	見圖中述	復核			日期			
顏色	MILL	批准			圖號	SD-06		

J838 趟門及鋁窗廠用配件申請表

序號	配件名稱	顏色	數量	單位	備注
1	#9X1"圓頭鋼牙	不銹鋼316	8	粒	趟門框組裝用
2	#8X1"圓頭鋼牙	不銹鋼316	2	粒	收防撞膠粒
3	3/16"*15mm圓頭機絲	不銹鋼316	8	粒	修梗勾企於頂底橫上
4	3/16"*15mm平頭機絲	不銹鋼316	8	粒	修梗勾企於頂底橫上
5	3/16"*8mm平頭機絲	不銹鋼316	8	粒	修趟門玉組裝用
6	#8*7/8"平頭鋼牙	不銹鋼316	12	粒	修插銷座
7	#8*1/2" 圓頭鋼牙	不銹鋼316	4	粒	固定底橫托角用
8	M5x22mm平頭機絲	不銹鋼316	4	粒	修滾轆
9	783-GS-H001膠條	黑色	10	米	趟門梗勾企用
10	783-GS-H002膠條	黑色	25	米	趟門玉收口企 生邊企梗勾企梗邊企 玉底橫用
11	H10017膠條	黑色	10	米	趟門玉頂底橫用
12	H10018膠條	黑色	5	米	趟門框頂橫用
13	H10046膠條	黑色	15	米	趟門生邊企用
14	2091-MET-GA03膠條	黑色	10	米	趟門底橫用
15	783-GS-H003 (D)	黑色	2	個	趟門玉頂底橫用(限位)
16	DC-791密封膠	黑色	2	支	趟門框羅絲孔位打膠
17	趟門防撞膠粒	黑色	2	粒	高20mm 每生門2粒
18	滾轆	原色	2	只	趟門用 立興款
19	鎖盒(左)	原色	1	只	趟門用 立興款
20	鎖盒(右)	原色	1	只	趟門用 立興款
21	氣密式趟門執手(左)	立興：P2-A778	1	只	趟門用 立興款
22	氣密式趟門執手(右)	立興：P2-A778	1	只	趟門用 立興款
23	插銷(上)	原色	1	只	趟門用 立興款
24	插銷(下)	原色	1	只	趟門用 立興款
25	5/32"*1/2"平頭機絲	不銹鋼316	10	粒	修趟門玉執手
26	3/16"*1"平頭機絲	不銹鋼316	20	粒	修趟門鎖盒
27	3/16"*1-1/4"平頭機絲	不銹鋼316	10	粒	修趟門手柄扣碼
28					
29	#9*1" 圓頭鋼牙	不銹鋼316	16	粒	收框用
30	東城2017-D2A手柄		1	只	
31	2035B鎖盒		1	只	
32	扣碼	不鏽鋼#316	4	只	
33	28" 東城扇撐		2	只	
34	多點鎖點		4	只	
35	窗拈		2	只	
36	8"東城產2031B款伸縮撐	不銹鋼316	2	支	
37	201-10夾巴		4	只	
38	M5*25MM平頭機絲	不銹鋼316	2	粒	收多點鎖手柄於鎖身
39	#6*5/16" 圓頭鋼牙	不銹鋼316	6	粒	收反拍線擋膠角
40	#6*1-5/16" 圓頭鋼牙	不銹鋼316	6	粒	收反拍線
41	3/16"*5/16" 平頭機絲	不銹鋼316	12	粒	收多點鎖夾巴(3粒/夾巴)
42	#8*1/2" 圓頭鋼牙	不銹鋼316	2	粒	收50窗拈用(TH2隻/窗, SH1隻/窗)
43	3/16"*1/4" 圓頭機絲	不銹鋼316	8	粒	用於收扣碼(2支/隻)
44	3/16"*3/8" 圓頭機絲	不銹鋼316	8	粒	窗玉收扇撐6粒~8粒/隻
45	3/16"*5/8" 圓頭機絲	不銹鋼316	8	粒	窗框收扇撐3粒~4粒/隻
46	3/16"*5/16" 平頭機絲	不銹鋼316	20	粒	固定窗玉不鏽鋼巴
47	5/32"*3/8" 平頭機絲	不銹鋼316	2	粒	收多點鎖鎖身(頭大6mm, 2粒/鎖身)
48	3/16"x3/8"平頭機絲	不銹鋼316	8	粒	修窗玉撞角碼



鋁材開料總表

工程號碼: J-838 工程名稱: 亞皆老街

序號	鋁料編號	名稱	表面處理		開料長度	實用長料總數量		浪費率(%)
			顏色	層厚		支數	長度	
1	X851260	趟門框頂橫			5100	1	5100	47.06
2	X844730	趟門框頂外蓋			5100	1	5100	48.75
3	X851240	趟門框底橫			5100	1	5100	47.06
4	X851280	趟門框生邊企			5100	1	5100	43.35
5	X851540	趟門框梗邊企			5100	1	5100	43.35
6	X85317	趟門框勾企			5800	1	5800	51.09
7	X851290	玉勾企			5100	1	5100	44.24
8	X851300	玉光企			5100	1	5100	44.24
9	X851250	玉頂橫			4800	1	4800	74.54
10	X851230	玉底橫			4800	1	4800	74.54
11	X843581	玻璃線			5600	2	11200	30.92
12	X85142	趟門框底扣蓋			4800	1	4800	75.34
13	X842960	趟門框頂扣蓋			4800	1	4800	75.34
14	X843730	趟門梗玻璃線			5600	3	16800	6.52
16	X845351	趟門玉拉巴			5600	1	5600	9.00
17	X848880	趟門拉手碼			4700	1	4700	90.04
18	X844890	趟門扣蓋用托角			4800	1	4800	75.34
19	40x40x4鋁角				5800	1	5800	92.93
20	50.8x25.4x3.18 槽				5800	1	5800	96.60
21	12x3mm鋁巴				5800	1	5800	97.38
22	22x1mm鋁巴				5800	1	5800	97.17
23	20x20x3mm鋁角				5800	1	5800	54.93
24	X848280	生邊企			5000	1	5000	11.76
25	X846070	反拍線			5000	1	5000	78.92
26	X845451	反拍線擋膠角			5000	1	5000	79.00
27	X846660	生頂橫			5000	1	5000	80.72
28	X846100	上生下梗中橫			5000	1	5000	80.96
29	X848310	梗底橫			5000	1	5000	80.96
30	X85215	窗玉料			5000	2	10000	48.04
31	X849850	拉巴			5800	1	5800	83.36
32	X84236	50窗玉撞角碼			5000	1	5000	96.64
33	50x50x3mm鋁角				5000	1	5000	96.88

送至: _____
 由: _____
 日期: _____
 簡短說明: _____



美特鋁質有限公司
MIDI ALUMINIUM FABRICATOR LTD

工程號碼:J-838, 工程名稱:亞皆老街

開料長度:5000, 總長料支數:1, 總開料支數:4

鋸片厚度(mm):4, 料頭尾總切除(mm):60, 浪費率(%):96.88

鋁材開料清單 50x50x3mm鋁角

鋁料 長度	窗號	編號(用料狀況)	實用長度(長料開數)	需要 支數	開料 支數	長料 支數	餘料 支數	編號(剩餘長度)
5000	J838-LM03	1	20.0	4	4	1	0	1@(4844)x1

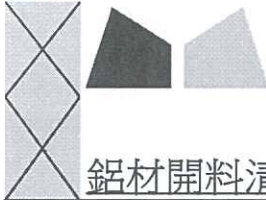

美特鋁質有限公司
MIDI ALUMINIUM FABRICATOR LTD

鋁材開料清單 X84236

工程號碼: J-838, 工程名稱: 亞皆老街
開料長度: 5000, 總長料支數: 1, 總開料支數: 4
鋸片厚度(mm): 4, 料頭尾總切除(mm): 60, 浪費率

鋁料 長度	窗號	編號(用料狀況)	實用長度(長料開數)	需要 支數	開料 支數	長料 支數	餘料 支數	編號(剩餘長度)
5000	J838-LM02	1	23.0	4	4	1	0	1@(4832)x1



美特鋁質有限公司
MIDI ALUMINIUM FABRICATOR LTD

工程號碼:J-838, 工程名稱:亞皆老街

開料長度:5800, 總長料支數:1, 總開料支數:6

鋸片厚度(mm):4, 料頭尾總切除(mm):60, 浪費率(%):83.36

鋁材開料清單 X849850

鋁料 長度	窗號	編號(用料狀況)	實用長度(長料開數)	需要 支數	開料 支數	長料 支數	餘料 支數	編號(剩餘長度)
5800		1	318.5	1	1	1	0	1@(5417.5)x1
5800		(餘料)1	317.5	1	1	0	1	1@(5096)x1
5800		(餘料)1	90.5	1	1	0	1	1@(5001.5)x1
5800		(餘料)1	78.5	1	1	0	1	1@(4919)x1
5800	J838-LM01	(餘料)1	38.0	2	2	0	1	1@(4835)x1



美特鋁質有限公司
MIDI ALUMINIUM FABRICATOR LTD

工程號碼:J-838, 工程名稱:亞皆老街

開料長度:5000, 總長料支數:2, 總開料支數:4

鋸片厚度(mm):4, 料頭尾總切除(mm):60, 浪費率(%):48.04

鋁材開料清單 X85215

鋁料 長度	窗號	編號(用料狀況)	實用長度(長料開數)	需要 支數	開料 支數	長料 支數	餘料 支數	編號(剩餘長度)
5000		1	1632.0	2	2	1	0	1@(1668)x1
5000		(餘料)1	898.0	2	1	0	1	1@(766)x1
5000		2	898.0		1	1	0	2@(4038)x1



美特鋁質有限公司
MIDI ALUMINIUM FABRICATOR LTD

工程號碼:J-838, 工程名稱:亞皆老街

開料長度:5000, 總長料支數:1, 總開料支數:1

鋸片厚度(mm):4, 料頭尾總切除(mm):60, 浪費率(%):80.96

鋁材開料清單 X848310

鋁料 長度	窗號	編號(用料狀況)	實用長度(長料開數)	需要 支數	開料 支數	長料 支數	餘料 支數	編號(剩餘長度)
5000		1	888.0	1	1	1	0	1@(4048)x1



美特鋁質有限公司
MIDI ALUMINIUM FABRICATOR LTD

工程號碼:J-838, 工程名稱:亞皆老街

開料長度:5000, 總長料支數:1, 總開料支數:1

鋸片厚度(mm):4, 料頭尾總切除(mm):60, 浪費率(%):80.96

鋁材開料清單 X846100

鋁料 長度	窗號	編號(用料狀況)	實用長度(長料開數)	需要 支數	開料 支數	長料 支數	餘料 支數	編號(剩餘長度)
5000		1	888.0	1	1	1	0	1@(4048)x1



美特鋁質有限公司
MIDI ALUMINIUM FABRICATOR LTD

鋁材開料清單 X846660

工程號碼: J-838, 工程名稱: 亞皆老街
開料長度: 5000, 總長料支數: 1, 總開料支數: 1
鋸片厚度(mm): 4, 料頭尾總切除(mm): 60, 浪費率(%): 80.72

鋁料 長度	窗號	編號(用料狀況)	實用長度(長料開數)	需要 支數	開料 支數	長料 支數	餘料 支數	編號(剩餘長度)
5000		1	900.0	1	1	1	0	1@(4036)x1



美特鋁質有限公司
MIDI ALUMINIUM FABRICATOR LTD

鋁材開料清單 X845451

工程號碼:J-838, 工程名稱:亞皆老街
開料長度:5000, 總長料支數:1, 總開料支數:2
鋸片厚度(mm):4, 料頭尾總切除(mm):60, 浪費率(%):79

鋁料 長度	窗號	編號(用料狀況)	實用長度(長料開數)	需要 支數	開料 支數	長料 支數	餘料 支數	編號(剩餘長度)
5000	AJ04	1	491.0	2	2	1	0	1@(3950)x1



美特鋁質有限公司
MIDI ALUMINIUM FABRICATOR LTD

工程號碼: J-838, 工程名稱: 亞皆老街

開料長度: 5000, 總長料支數: 1, 總開料支數: 2

鋸片厚度(mm): 4, 料頭尾總切除(mm): 60, 浪費率(%): 78.92

鋁材開料清單 X846070

鋁料 長度	窗號	編號(用料狀況)	實用長度(長料開數)	需要 支數	開料 支數	長料 支數	餘料 支數	編號(剩餘長度)
5000	AJ03	1	493.0	2	2	1	0	1@(3946)x1

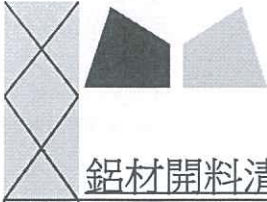

鋁材開料清單 X848280

鋁料 長度	窗號	編號(用料狀況)	實用長度(長料開數)	需要 支數	開料 支數	長料 支數	餘料 支數	編號(剩餘長度)
5000	AD19R, AD19	(餘料)1, 1	2172.0	2	2	1	1	1@(588)x1 1@(2764)x1

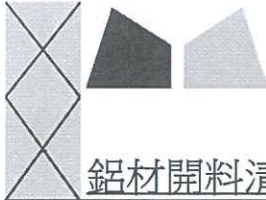

美特鋁質有限公司
MIDI ALUMINIUM FABRICATOR LTD

鋁材開料清單 20x20x3mm鋁角

工程號碼:J-838, 工程名稱:亞皆老街

開料長度:5800, 總長料支數:1, 總開料支數:1

鋸片厚度(mm):4, 料頭尾總切除(mm):60, 浪費率

鋁料 長度	窗號	編號(用料狀況)	實用長度(長料開數)	需要 支數	開料 支數	長料 支數	餘料 支數	編號(剩餘長度)
5800	K08R	1	2550.0	1	1	1	0	1@(3186)x1



美特鋁質有限公司
MIDI ALUMINIUM FABRICATOR LTD

工程號碼:J-838, 工程名稱:亞皆老街

開料長度:5800, 總長料支數:1, 總開料支數:1

鋸片厚度(mm):4, 料頭尾總切除(mm):60, 浪費率(%):97.17

鋁材開料清單 22x1mm鋁巴

鋁料 長度	窗號	編號(用料狀況)	實用長度(長料開數)	需要 支數	開料 支數	長料 支數	餘料 支數	編號(剩餘長度)
5800	SD-06c	1	100.0	1	1	1	0	1@(5636)x1



美特鋁質有限公司
MIDI ALUMINIUM FABRICATOR LTD

工程號碼:J-838, 工程名稱:亞皆老街

開料長度:5800, 總長料支數:1, 總開料支數:2

鋸片厚度(mm):4, 料頭尾總切除(mm):60, 浪費率

鋁材開料清單 12x3mm鋁巴

鋁料 長度	窗號	編號(用料狀況)	實用長度(長料開數)	需要 支數	開料 支數	長料 支數	餘料 支數	編號(剩餘長度)
5800	SD-07b, SD-06a	(餘料)1, 1	42.0	2	2	1	1	1@(5648)x1 1@(5694)x1

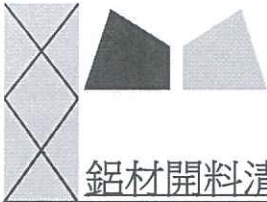

美特鋁質有限公司
MIDI ALUMINIUM FABRICATOR LTD

工程號碼:J-838, 工程名稱:亞皆老街

開料長度:5800, 總長料支數:1, 總開料支數:4

鋁材開料清單 50.8x25.4x3.18 鋸片厚度(mm):4, 料頭尾總切除(mm):60, 浪費率(%):96.6

鋁料 長度	窗號	編號(用料狀況)	實用長度(長料開數)	需要 支數	開料 支數	長料 支數	餘料 支數	編號(剩餘長度)
5800	SD-Y01a	1	36.5	2	2	1	0	1@(5659)x1
5800	SD-Y01b	(餘料)1	24.0	2	2	0	1	1@(5603)x1

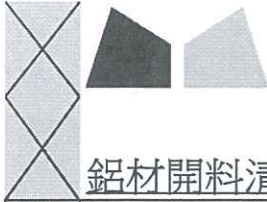

鋁材開料清單 40x40x4鋁角

鋁料 長度	窗號	編號(用料狀況)	實用長度(長料開數)	需要 支數	開料 支數	長料 支數	餘料 支數	編號(剩餘長度)
5800	SD-Y03	1	42.0	4	4	1	0	1@(5556)x1
5800	SD-Y07, SD-Y08	(餘料)1, 1	37.5	4	4	0	2	1@(5473)x1 1@(5390)x1

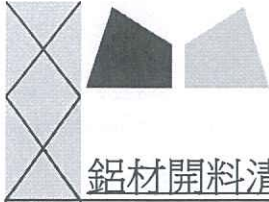

美特鋁質有限公司
MIDI ALUMINIUM FABRICATOR LTD

鋁材開料清單 X844890

工程號碼:J-838, 工程名稱:亞皆老街
開料長度:4800, 總長料支數:1, 總開料支數:1
鋸片厚度(mm):4, 料頭尾總切除(mm):60, 浪費率

鋁料 長度	窗號	編號(用料狀況)	實用長度(長料開數)	需要 支數	開料 支數	長料 支數	餘料 支數	編號(剩餘長度)
4800	K06R	1	1119.5	1	1	1	0	1@(3616.5)x1



美特鋁質有限公司
MIDI ALUMINIUM FABRICATOR LTD

鋁材開料清單 X848880

工程號碼:J-838, 工程名稱:亞皆老街
開料長度:4700, 總長料支數:1, 總開料支數:2
鋸片厚度(mm):4, 料頭尾總切除(mm):60, 浪費率

鋁料 長度	窗號	編號(用料狀況)	實用長度(長料開數)	需要 支數	開料 支數	長料 支數	餘料 支數	編號(剩餘長度)
4700	SD-Y09	1	200.0	2	2	1	0	1@(4232)x1

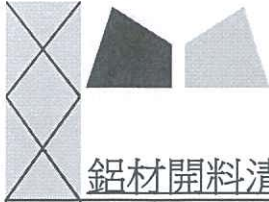

鋁材開料清單 X845351

工程號碼:J-838, 工程名稱:亞皆老街
開料長度:5600, 總長料支數:1, 總開料支數:4
鋸片厚度(mm):4, 料頭尾總切除(mm):60, 浪費率(%):9

鋁料 長度	窗號	編號(用料狀況)	實用長度(長料開數)	需要 支數	開料 支數	長料 支數	餘料 支數	編號(剩餘長度)
5600	Y08	1	1455.0	2	2	1	0	1@(2622)x1
5600	Y08	(餘料)1	1055.0	2	2	0	1	1@(504)x1

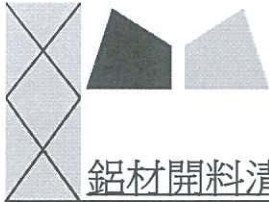

鋁材開料清單 X843730

鋁料 長度	窗號	編號(用料狀況)	實用長度(長料開數)	需要 支數	開料 支數	長料 支數	餘料 支數	編號(剩餘長度)
5600		1	2723.5	2	2	1	0	1@(85)x1
5600		2	1560.0	2	2	1	0	2@(2412)x1
5600		(餘料)2	1369.5	2	1	0	1	2@(1038.5)x1
5600		3	1369.5		1	1	0	3@(4166.5)x1
5600		(餘料)2-3	798.0	2	2	0	2	2@(236.5)x1 3@(3364.5)x1
5600		(餘料)3	794.0	2	2	0	1	3@(1768.5)x1
5600		(餘料)3	493.0	2	2	0	1	3@(774.5)x1

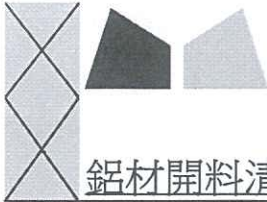

美特鋁質有限公司
MIDI ALUMINIUM FABRICATOR LTD

工程號碼:J-838, 工程名稱:亞皆老街

開料長度:4800, 總長料支數:1, 總開料支數:1

鋸片厚度(mm):4, 料頭尾總切除(mm):60, 浪費率(%):75.34

鋁材開料清單 X85142

鋁料 長度	窗號	編號(用料狀況)	實用長度(長料開數)	需要 支數	開料 支數	長料 支數	餘料 支數	編號(剩餘長度)
4800		1	1119.5	1	1	1	0	1@(3616.5)x1



美特鋁質有限公司
MIDI ALUMINIUM FABRICATOR LTD

鋁材開料清單 X842960

工程號碼: J-838, 工程名稱: 亞皆老街
開料長度: 4800, 總長料支數: 1, 總開料支數: 1
鋸片厚度(mm): 4, 料頭尾總切除(mm): 60, 浪費率

鋁料 長度	窗號	編號(用料狀況)	實用長度(長料開數)	需要 支數	開料 支數	長料 支數	餘料 支數	編號(剩餘長度)
4800		1	1119.5	1	1	1	0	1@(3616.5)x1



鋁材開料清單 X843581

工程號碼:J-838, 工程名稱:亞皆老街
開料長度:5600, 總長料支數:2, 總開料支數:4
鋸片厚度(mm):4, 料頭尾總切除(mm):60, 浪費率

鋁料 長度	窗號	編號(用料狀況)	實用長度(長料開數)	需要 支數	開料 支數	長料 支數	餘料 支數	編號(剩餘長度)
5600	Y07b, Y07a	(餘料)1, 1	2681.0	2	2	1	1	1@(170)x1 1@(2855)x1
5600		2	1119.5	2	2	1	0	2@(3293)x1



美特鋁質有限公司
MIDI ALUMINIUM FABRICATOR LTD

鋁材開料清單 X851230

工程號碼:J-838, 工程名稱:亞皆老街

開料長度:4800, 總長料支數:1, 總開料支數:1

鋸片厚度(mm):4, 料頭尾總切除(mm):60, 浪費率

鋁料 長度	窗號	編號(用料狀況)	實用長度(長料開數)	需要 支數	開料 支數	長料 支數	餘料 支數	編號(剩餘長度)
4800	Y04R	1	1158.0	1	1	1	0	1@(3578)x1



美特鋁質有限公司
MIDI ALUMINIUM FABRICATOR LTD

工程號碼:J-838, 工程名稱:亞皆老街

開料長度:4800, 總長料支數:1, 總開料支數:1

鋸片厚度(mm):4, 料頭尾總切除(mm):60, 浪費率

鋁材開料清單 X851250

鋁料 長度	窗號	編號(用料狀況)	實用長度(長料開數)	需要 支數	開料 支數	長料 支數	餘料 支數	編號(剩餘長度)
4800	Y03R	1	1158.0	1	1	1	0	1@(3578)x1

制表者: _____

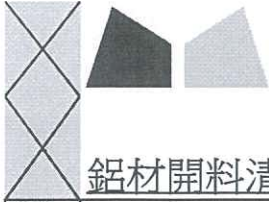

美特鋁質有限公司
MIDI ALUMINIUM FABRICATOR LTD

工程號碼: J-838, 工程名稱: 亞皆老街

開料長度: 5100, 總長料支數: 1, 總開料支數: 1

鋸片厚度(mm): 4, 料頭尾總切除(mm): 60, 浪費率

鋁材開料清單 X851300

鋁料 長度	窗號	編號(用料狀況)	實用長度(長料開數)	需要 支數	開料 支數	長料 支數	餘料 支數	編號(剩餘長 度)
5100	Y02R	1	2780.0	1	1	1	0	1@(2256)x1



美特鋁質有限公司
MIDI ALUMINIUM FABRICATOR LTD

工程號碼: J-838, 工程名稱: 亞皆老街

開料長度: 5100, 總長料支數: 1, 總開料支數: 1

鋸片厚度(mm): 4, 料頭尾總切除(mm): 60, 浪費率

鋁材開料清單 X851290

鋁料 長度	窗號	編號(用料狀況)	實用長度(長料開數)	需要 支數	開料 支數	長料 支數	餘料 支數	編號(剩餘長度)
5100	Y01R	1	2780.0	1	1	1	0	1@(2256)x1

鋁材開料清單 X85317

工程號碼:J-838, 工程名稱:亞皆老街
開料長度:5800, 總長料支數:1, 總開料支數:1
鋸片厚度(mm):4, 料頭尾總切除(mm):60, 浪費率(%):51.09

鋁料 長度	窗號	編號(用料狀況)	實用長度(長料開數)	需要 支數	開料 支數	長料 支數	餘料 支數	編號(剩餘長度)
5800	K03R	1	2772.5	1	1	1	0	1@(2963.5)x1

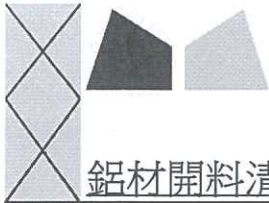

工程號碼:J-838, 工程名稱:亞皆老街

開料長度:5100, 總長料支數:1, 總開料支數:1

鋸片厚度(mm):4, 料頭尾總切除(mm):60, 浪費率(%):43.35

鋁材開料清單 X851540

鋁料 長度	窗號	編號(用料狀況)	實用長度(長料開數)	需要 支數	開料 支數	長料 支數	餘料 支數	編號(剩餘長度)
5100	K01R	1	2825.0	1	1	1	0	1@(2211)x1



美特鋁質有限公司
MIDI ALUMINIUM FABRICATOR LTD

鋁材開料清單 X851280

工程號碼:J-838, 工程名稱:亞皆老街
開料長度:5100, 總長料支數:1, 總開料支數:1
鋸片厚度(mm):4, 料頭尾總切除(mm):60, 浪費率

鋁料 長度	窗號	編號(用料狀況)	實用長度(長料開數)	需要 支數	開料 支數	長料 支數	餘料 支數	編號(剩餘長度)
5100	K02R	1	2825.0	1	1	1	0	1@(2211)x1

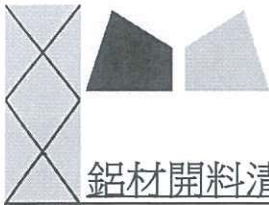

工程號碼: J-838, 工程名稱: 亞皆老街

開料長度: 5100, 總長料支數: 1, 總開料支數: 1

鋸片厚度(mm): 4, 料頭尾總切除(mm): 60, 浪費率

鋁材開料清單 X851240

鋁料 長度	窗號	編號(用料狀況)	實用長度(長料開數)	需要 支數	開料 支數	長料 支數	餘料 支數	編號(剩餘長度)
5100	K05R	1	2636.0	1	1	1	0	1@(2400)x1

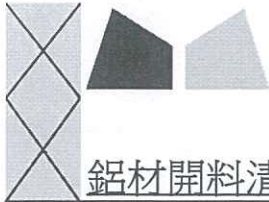

美特鋁質有限公司
MIDI ALUMINIUM FABRICATOR LTD

鋁材開料清單 X844730

工程號碼:J-838, 工程名稱:亞皆老街
開料長度:5100, 總長料支數:1, 總開料支數:1
鋸片厚度(mm):4, 料頭尾總切除(mm):60, 浪費率

鋁料 長度	窗號	編號(用料狀況)	實用長度(長料開數)	需要 支數	開料 支數	長料 支數	餘料 支數	編號(剩餘長度)
5100	K07R	1	2550.0	1	1	1	0	1@(2486)x1

工程號碼:J-838, 工程名稱:亞皆老街

開料長度:5100, 總長料支數:1, 總開料支數:1

鋸片厚度(mm):4, 料頭尾總切除(mm):60, 浪費率(%):47.06

鋁材開料清單 X851260

鋁料 長度	窗號	編號(用料狀況)	實用長度(長料開數)	需要 支數	開料 支數	長料 支數	餘料 支數	編號(剩餘長度)
5100	K04R	1	2636.0	1	1	1	0	1@(2400)x1