



工程指示 / 要求簡箋(E.I.)

工程指示編號：EI / 9967 / 18

修改版次：A

工程編號：J - 837

工程名稱：觀塘裕民坊

工程項目：Glass Cladding 鋁料 B.M.

收件人：Maggie / 生統

發件人：Eric Liu

日期：11/03/2019

 要求提供 / 確認 事項：

- | | | |
|------------------------------------|-------------------------------------|-------------------------------|
| <input type="checkbox"/> 初步鋁料 B.M. | <input type="checkbox"/> 加工拆圖，然後生產 | <input type="checkbox"/> 尺寸表 |
| <input type="checkbox"/> 正式鋁料 B.M. | <input type="checkbox"/> 技術上資料 / 指示 | <input type="checkbox"/> 報價 |
| <input type="checkbox"/> 配件 B.M. | <input type="checkbox"/> 樣辦或貨品說明書 | <input type="checkbox"/> 分判合約 |
| <input type="checkbox"/> 其他：_____ | | |

內容：

請按 B.M. 訂購鋁料供廠生產 Glass Cladding 大貨用A 版：新增鋁角#5(1/6004)修防水片用#6a 企橫連接用鋁角謝謝！請在 2018/ 12 / 17 前完成上列要求。附：1 頁 BM+1 頁模圖 12頁

以上項目為：

- | | | |
|---------------------------------|--------------------------------------|--------------------------------|
| <input type="checkbox"/> 原合約工程包 | <input type="checkbox"/> 原合約工程加 / 減賬 | <input type="checkbox"/> 新工程報價 |
|---------------------------------|--------------------------------------|--------------------------------|

原因：-_____

分發東莞各部門：

- | | | | |
|--|--|---|---|
| <input type="checkbox"/> 生產技術總監 <input type="checkbox"/> 連附件 | <input checked="" type="checkbox"/> 技術部 <input checked="" type="checkbox"/> 連附件 <u>12頁</u> | <input type="checkbox"/> 生產部 <input type="checkbox"/> 連附件 | <input type="checkbox"/> 機械設計部 <input type="checkbox"/> 連附件 |
| <input type="checkbox"/> 採購部 <input type="checkbox"/> 連附件 | <input type="checkbox"/> 生產統籌部 <input type="checkbox"/> 連附件 <u>12頁</u> | | |
| <input type="checkbox"/> 質檢部 <input type="checkbox"/> 連附件 | <input type="checkbox"/> 會計部 <input type="checkbox"/> 連附件 | <input type="checkbox"/> 報關組 <input type="checkbox"/> 連附件 | <input type="checkbox"/> 其他 <u>楊榮輝</u> <input type="checkbox"/> 連附件 |

分發其他分判：

- | |
|---|
| <input type="checkbox"/> 王禮秋 <input type="checkbox"/> 連附件 |
|---|

分發香港各部門：

- | | | | |
|---|--|---|--|
| <input type="checkbox"/> 行政部 <input type="checkbox"/> 連附件 | <input type="checkbox"/> 會計部 <input type="checkbox"/> 連附件 | <input type="checkbox"/> 統籌部 <input type="checkbox"/> 連附件 | <input type="checkbox"/> 工程部地盤科文 <input type="checkbox"/> 連附件 |
| <input checked="" type="checkbox"/> 採購部 <input checked="" type="checkbox"/> 連附件 | <input type="checkbox"/> QS 部 <input type="checkbox"/> 連附件 | <input type="checkbox"/> 維修部 <input type="checkbox"/> 連附件 | <input type="checkbox"/> 其他 _____ <input type="checkbox"/> 連附件 |

傳遞編號：

HK 0582 /19

發件人簽署：

項目經理簽署：

 美特鋁質有限公司 MIDI Aluminium Fabricator Ltd.		工程號: J-837	計算: 羅志光	日期: 2018.11.09	送呈: 胡哥						註明: 分M0參考數據 M05暫不訂大料, 工程結 尾再給數量								
		地盤名稱: 觀塘裕民坊	核對: 謝永林	日期: 2018.11.23	副本:														
鋁型材B.M.表		項目類別: Glass Cladding (初步計算)	批准:	日期:	此BM依據 (EI9720 B版大圖) 計算														
BM編號:837-GC-M01-F-AP01		A/C Code: EI/9967/18 A版 2019.02.28	有顏色鋁料(Kg): 32823.34	無顏色鋁料(Kg): 1077.76	V.F總(米 ²): 1844.27														
序號	修改標示	物料編號	鋁料名稱	顏色	合金狀態	長度	數量 (支)			重量(Kgs)		V.F.(米 ²)		備注	M01	M02	M03	M04	M05
						(mm)	實用	後備	總數	Kg/M	總重量	米 ² /米	Total_V.F.						
1	Glass Cladding																		
2	A版增加數量	X85607	玻璃骨企	EC-DG-S332054 (3塗)	6063-T6	5600	2816	14	2830	1.05	16640.400	0.053	837.408		710	565	565	565	425
3	A版增加數量	X85606	玻璃骨橫	EC-DG-S332054 (3塗)	6063-T6	5100	1542	13	1555	1.568	12435.024	0.100	794.874		390	310	310	310	235
4		榮陽PE0E10021	20*20*3鋁角	MILL	6063-T5	5100	171	1	172	0.3	263.160	0.000	0.000	用於鋁板加力骨固定	45	35	35	35	22
5	A版新增	榮陽PE0E10021	20*20*3鋁角	MILL	6063-T5	5100	9	1	10	0.3	15.300	0.000	0.000	用於底層收防水片用	10				
6		榮陽PE00E4010	50*3鋁巴	MILL	6063-T5	5100	128	2	130	0.41	271.830	0.000	0.000	用於鋁板加力骨固定	35	25	25	25	20
6a	A版新增	榮陽ME0001961	50*50*3鋁角	MILL	6063-T5	5500	119	2	121	0.788	524.414	0.000	0.000	小單元組裝角碼用	30	25	25	25	16
7								合計:	4818		30150.13		1632.282						
8	Pre-cast Glass Cladding																		
9	A版減小數量	X85607	玻璃骨企	EC-DG-S332054 (3塗)	6063-T6	5600	340	5	345	1.05	2028.600	0.053	102.087		85	70	70	70	50
10	A版增加數量/更改長度規格	X85606	玻璃骨橫	EC-DG-S332054 (3塗)	6063-T6	5100	212	3	215	1.568	1719.312	0.100	109.902		55	45	45	45	25
11	A版新增	榮陽PE0E10021	20*20*3鋁角	MILL	6063-T5	5100	2	0	2	0.3	3.060	0.000	0.000	用於底層收防水片用	2				
12								合計:	562		3750.97		211.989						

J-837 Glass Cladding 鋁料模圖

----- 次要裝飾面，噴塗膜厚不足，但不露底

----- 裝飾面

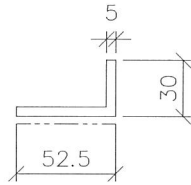

模號: X85607
 名稱: 玻璃骨企
 合金狀態: 6063-T6
 重量: 1.05 KG/M
 V.F.: 52.84 mm

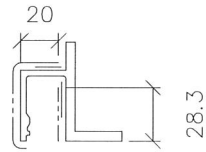

模號: X85606
 名稱: 玻璃骨橫
 合金狀態: 6063-T6
 重量: 1.568 KG/M
 V.F.: 100.23mm



模號: 榮陽PE0E10021
 名稱: 20*20*3鋁角
 合金狀態: 6063-T5
 重量: 0.30 KG/M
 V.F.: 0 mm

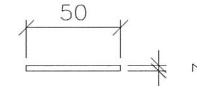

模號: 榮陽PE00E4010
 名稱: 50*3鋁巴
 合金狀態: 6063-T5
 重量: 0.41 KG/M
 V.F.: 0 mm

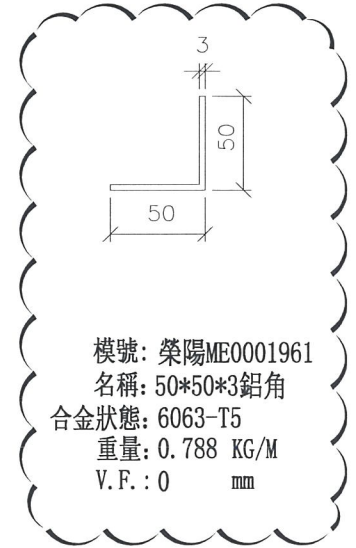

模號: 榮陽ME0001961
 名稱: 50*50*3鋁角
 合金狀態: 6063-T5
 重量: 0.788 KG/M
 V.F.: 0 mm

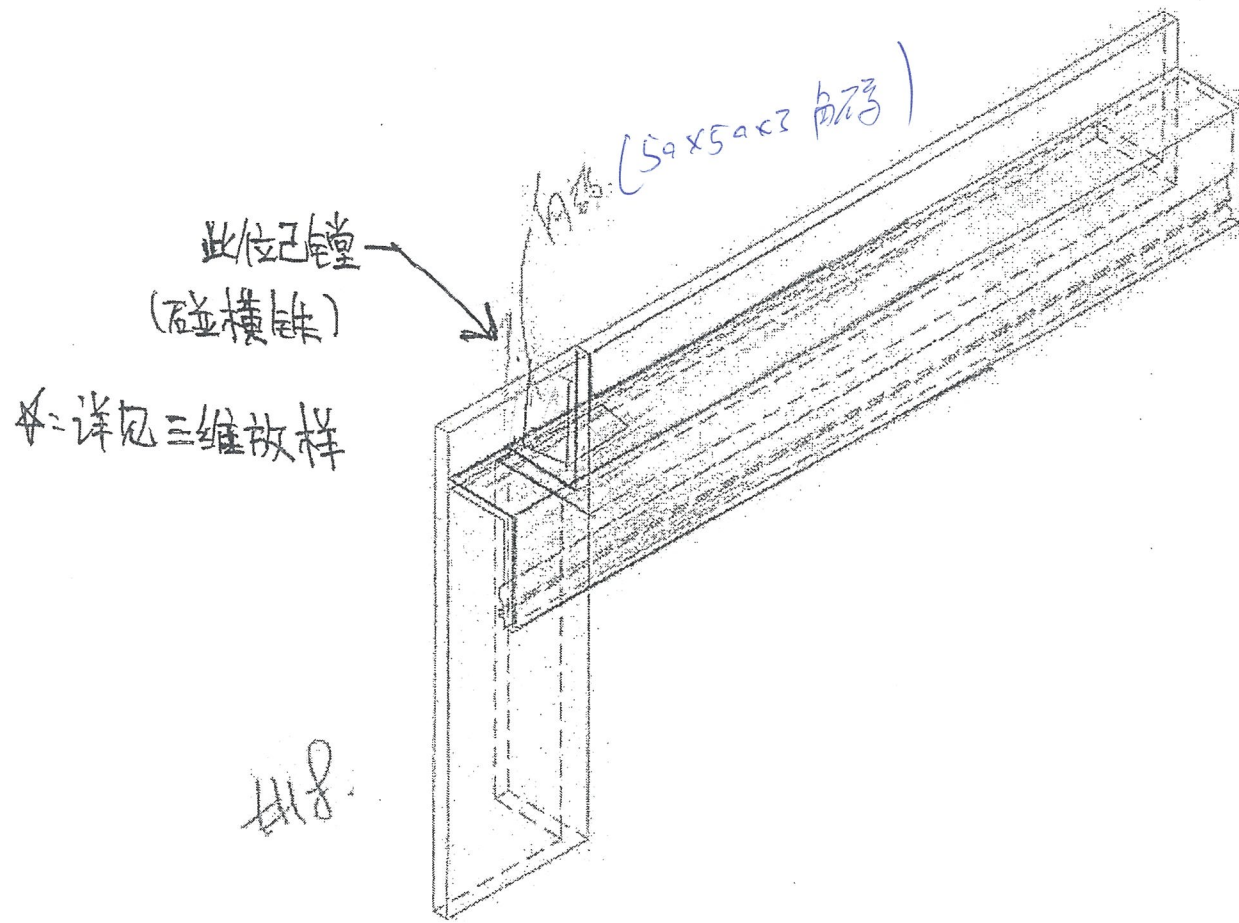

- ← 撐此
- ① 橫斜位較
 - ② 閉空位
 - ③ 加角碼

問題18: 玻璃骨企和玻璃骨橫需要角碼鏈接?
如何鏈接?請給出節點?

