

工程指示 / 要求簡箋(E.I.)

工程指示編號：EI / 1382 / 19

修改版次：-

工程編號：J - 837

工程名稱：觀塘裕民坊

工程項目：幕牆 RF 橫向飾線(T5)

收件人：生統 / 永林

發件人：Eric Liu

日期：20/12/2019

要求提供 / 確認 事項：

- | | | |
|------------------------------------|-------------------------------------|-------------------------------|
| <input type="checkbox"/> 初步鋁料 B.M. | <input type="checkbox"/> 加工拆圖，然後生產 | <input type="checkbox"/> 尺寸表 |
| <input type="checkbox"/> 正式鋁料 B.M. | <input type="checkbox"/> 技術上資料 / 指示 | <input type="checkbox"/> 報價 |
| <input type="checkbox"/> 配件 B.M. | <input type="checkbox"/> 樣辦或貨品說明書 | <input type="checkbox"/> 分判合約 |
| <input type="checkbox"/> 其他：_____ | | |

內容：

請按加工圖生產 RF 橫向收口飾線送地盤安裝(T5)

謝謝！

請在 2019 / 12 / 28 前完成上列要求。

附：2頁圖登，2頁bm，24頁加工圖，3頁位置圖

以上項目為：

- 原合約工程包 原合約工程加 / 減賬 新工程報價

原因：-

分發東莞各部門：

- () 生產技術總監 連附件 () 技術部 連附件 永林 () 生產部 連附件 () 機械設計部 連附件
 () 採購部 連附件 () 生產統籌部 連附件 梅
 () 質檢部 連附件 () 會計部 連附件 () 報關組 連附件 () 其他 楊榮輝 連附件

分發香港各部門：

- () 行政部 連附件 () 會計部 連附件 () 統籌部 連附件 () 工程部地盤科文 連附件 何
 () 採購部 連附件 () QS 部 連附件 () 維修部 連附件 () 其他 _____ 連附件

傳遞編號：

HK 2600 / 19

發件人簽署：

項目經理簽署：

Eric Liu
PP

	工程號: J837	計算: T I X	日期: 2019-12-18			送呈:
	地 盤:	核對:	日期:			副本:
	地盤用鋁板B.M.表	項目類別: RF項目鋁板T5	批准:	日期:		
BM編號:	版次:	總展開面積: 337.98			總V.F.: 312.41	此BM依據

序號	修改版次	鋁板編號	鋁板名稱	噴塗顏色	實用	後備	總數	單位	單件V.F.(M2)	總V.F.(M2)	單件展開面積(M2)	總展開面積(M2)
1		T5-AP01-1	3.0mm厚鋁板	UCT803649FXL-3	3	0	3	件	1.51	4.54	1.58	4.74
2		T5-AP01-2	3.0mm厚鋁板	UCT803649FXL-3	3	0	3	件	1.65	4.94	1.77	5.30
3		T5-AP01-3	3.0mm厚鋁板	UCT803649FXL-3	3	0	3	件	1.72	5.17	1.84	5.53
4		T5-AP01-4	3.0mm厚鋁板	UCT803649FXL-3	3	0	3	件	1.43	4.28	1.63	4.89
5		T5-AP01-5	3.0mm厚鋁板	UCT803649FXL-3	3	0	3	件	1.91	5.73	2.13	6.38
6		T5-AP01-6	3.0mm厚鋁板	UCT803649FXL-3	3	0	3	件	2.30	6.89	2.52	7.57
7		T5-AP01-7	3.0mm厚鋁板	UCT803649FXL-3	3	0	3	件	2.17	6.52	2.40	7.19
8		T5-AP01-8	3.0mm厚鋁板	UCT803649FXL-3	3	0	3	件	1.54	4.61	1.75	5.24
9		T5-AP01-9	3.0mm厚鋁板	UCT803649FXL-3	3	0	3	件	2.29	6.87	2.52	7.55
10		T5-AP01-10	3.0mm厚鋁板	UCT803649FXL-3	1	0	1	件	1.46	1.46	1.66	1.66
11		T5-AP01-11	3.0mm厚鋁板	UCT803649FXL-3	2	0	2	件	2.45	4.90	2.68	5.36
12		T5-AP01-12	3.0mm厚鋁板	UCT803649FXL-3	3	0	3	件	1.91	5.73	2.11	6.33
13		T5-AP01-13	3.0mm厚鋁板	UCT803649FXL-3	3	0	3	件	2.40	7.21	2.62	7.85
14		T5-AP01-14	3.0mm厚鋁板	UCT803649FXL-3	3	0	3	件	2.17	6.52	2.38	7.14
15		T5-AP01-15	3.0mm厚鋁板	UCT803649FXL-3	3	0	3	件	2.38	7.14	2.59	7.78
16		T5-AP01-16	3.0mm厚鋁板	UCT803649FXL-3	3	0	3	件	2.29	6.87	2.50	7.50
17		T5-AP01-17	3.0mm厚鋁板	UCT803649FXL-3	3	0	3	件	2.31	6.92	2.52	7.55
18		T5-AP01-18	3.0mm厚鋁板	UCT803649FXL-3	1	0	1	件	1.90	1.90	2.10	2.10
19		T5-AP01-19	3.0mm厚鋁板	UCT803649FXL-3	2	0	2	件	2.35	4.69	2.56	5.12
20		T5-AP01-20	3.0mm厚鋁板	UCT803649FXL-3	6	0	6	件	2.41	14.47	2.55	15.30
21		T5-AP01-21	3.0mm厚鋁板	UCT803649FXL-3	6	0	6	件	2.18	13.06	2.31	13.85
22		T5-AP01-22	3.0mm厚鋁板	UCT803649FXL-3	3	0	3	件	2.39	7.17	2.53	7.58
23		T5-AP01-23	3.0mm厚鋁板	UCT803649FXL-3	3	0	3	件	2.30	6.89	2.43	7.29
24		T5-AP01-24	3.0mm厚鋁板	UCT803649FXL-3	6	0	6	件	2.31	13.86	2.45	14.67

	工程號: J837	計算: T I X	日期:2019-12-18			送呈:
	地 盤:	核對:	日期:			副本:
地盤用鋁板B.M.表	項目類別: RF項目鋁板T5	批准:	日期:			
BM編號:	版次:	總展開面積: 337.98 總V.F.: 312.41			此BM依據	

序號	修改版次	鋁板編號	鋁板名稱	噴塗顏色	實用	後備	總數	單位	單件V.F.(M2)	總V.F.(M2)	單件展開面積(M2)	總展開面積(M2)
25		T5-AP01-25	3.0mm厚鋁板	UCT803649FXL-3	1	0	1	件	2.45	2.45	2.59	2.59
26		T5-AP01-26	3.0mm厚鋁板	UCT803649FXL-3	1	0	1	件	1.91	1.91	2.03	2.03
27		T5-AP01-27	3.0mm厚鋁板	UCT803649FXL-3	3	0	3	件	2.40	7.19	2.63	7.88
28		T5-AP01-28	3.0mm厚鋁板	UCT803649FXL-3	3	0	3	件	2.38	7.14	2.61	7.83
29		T5-AP01-29	3.0mm厚鋁板	UCT803649FXL-3	3	0	3	件	1.46	4.37	1.57	4.71
30		T5-AP01-30	3.0mm厚鋁板	UCT803649FXL-3	3	0	3	件	1.39	4.17	1.50	4.50
31		T5-AP01-31	3.0mm厚鋁板	UCT803649FXL-3	3	0	3	件	1.54	4.63	1.66	4.97
32		T5-AP01-32	3.0mm厚鋁板	UCT803649FXL-3	3	0	3	件	1.79	5.38	1.99	5.97
33		T5-AP01-33	3.0mm厚鋁板	UCT803649FXL-3	2	0	2	件	1.45	2.90	1.64	3.28
34		T5-AP01-34	3.0mm厚鋁板	UCT803649FXL-3	3	0	3	件	1.05	3.16	1.25	3.75
35		T5-AP01-35	3.0mm厚鋁板	UCT803649FXL-3	2	0	2	件	1.45	2.90	1.66	3.31
36		T5-AP01-36	3.0mm厚鋁板	UCT803649FXL-3	3	0	3	件	1.90	5.70	2.12	6.35
37		T5-AP02-1	3.0mm厚鋁板	UCT803649FXL-3	3	0	3	件	2.50	7.50	2.75	8.25
38		T5-AP02-2	3.0mm厚鋁板	UCT803649FXL-3	6	0	6	件	2.51	15.06	2.66	15.95
39		T5-AP02-3	3.0mm厚鋁板	UCT803649FXL-3	3	0	3	件	2.20	6.61	2.35	7.04
40		T5-AP02-4	3.0mm厚鋁板	UCT803649FXL-3	6	0	6	件	2.89	17.36	3.05	18.30
41		T5-AP02-5	3.0mm厚鋁板	UCT803649FXL-3	3	0	3	件	2.16	6.49	2.31	6.92
42		T5-AP02-6	3.0mm厚鋁板	UCT803649FXL-3	3	0	3	件	2.19	6.57	2.43	7.30
43		T5-AP02-7	3.0mm厚鋁板	UCT803649FXL-3	3	0	3	件	2.89	8.66	3.14	9.43
44		T5-AP02-8	3.0mm厚鋁板	UCT803649FXL-3	3	0	3	件	2.88	8.64	3.06	9.18
45		T5-AP03-1	3.0mm厚鋁板	UCT803649FXL-3	3	0	3	件	1.77	5.30	1.89	5.66
46		T5-AP03-2	3.0mm厚鋁板	UCT803649FXL-3	3	0	3	件	2.04	6.13	2.19	6.56
47		T5-AP04-1	3.0mm厚鋁板	UCT803649FXL-3	3	0	3	件	2.02	6.06	2.15	6.45
48		T5-AP04-2	3.0mm厚鋁板	UCT803649FXL-3	3	0	3	件	2.60	7.79	2.76	8.27
							147	件		312.41		337.98

圖則登記表
DRAWING REGISTER

接收日期 Receiving Date (適用於客戶圖則)	
工程名稱 Project Title: _____ <div style="text-align: center; margin-top: 10px;">鋁板加工圖</div> 工程編號 Project No: J-837RF項目 T 5	年 月 日
分發予 Distributed To	發出日期 Issued Date
	年 19
	月 12
	日 18
圖則編號 Drg. No.	圖則名稱 Drawing Title
J837-BDGC-3650B	鋁板位置圖
J837-BDGC-3650C	鋁板位置圖
修訂編號 Revision No.	修訂編號 Revision No.
-	-
-	-
-	-
-	-
-	-



美特鋁質 有限公司
MIDI Aluminium Fabricator Ltd.

工程號 J837 地盤 觀塘裕民坊

加工編號	數量	長度L	A	N	M	B	N1	M1
T5-AP01-1	3							

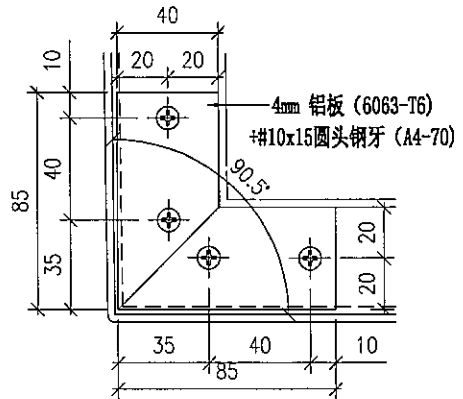
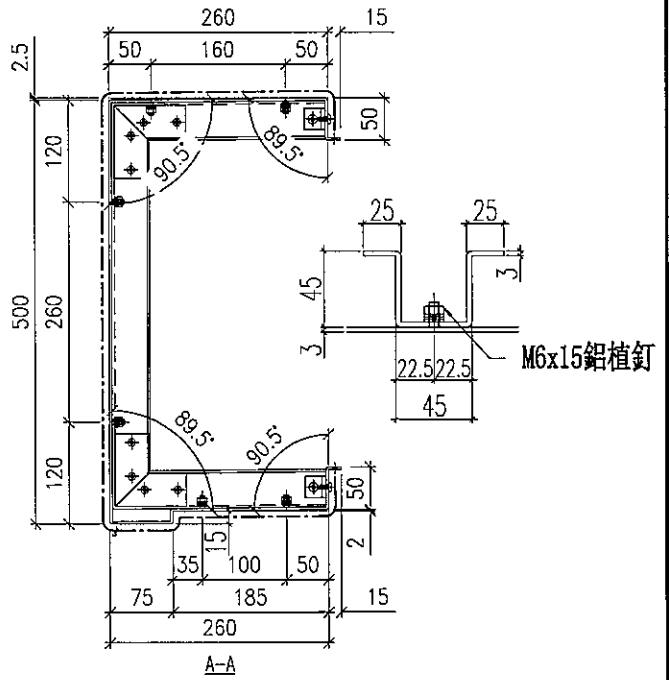
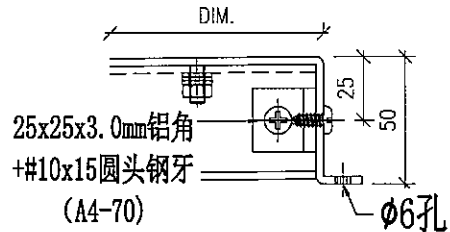
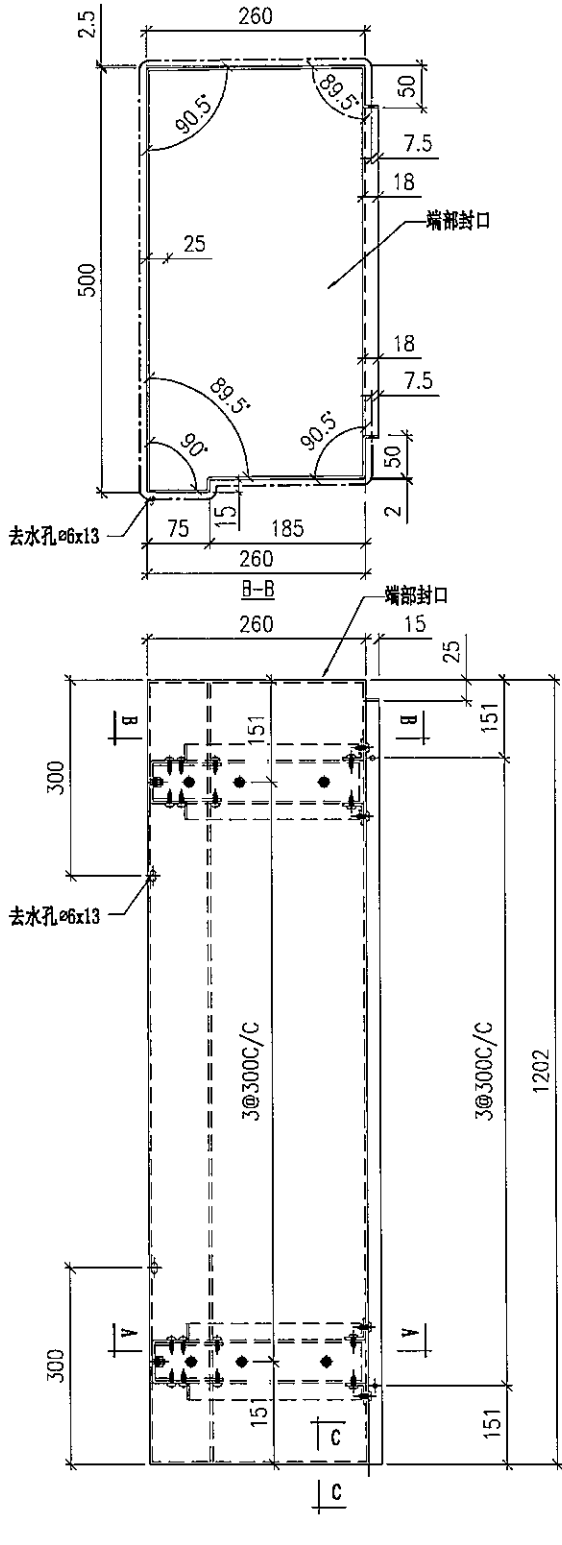

名稱	鋁折件	制圖	TIX	2019-12-12	修改		
材料	3mm鋁板	復核			日期		
顏色	UCT803649FXL-3	批准			圖號	T5-AP01-1	



美特鋁質 有限公司
MIDI Aluminium Fabricator Ltd.

加工編號	數量	長度L	A	N	M	B	N1	M1
T5-AP01-2	3							

工程號 J837 地盤 觀塘裕民坊

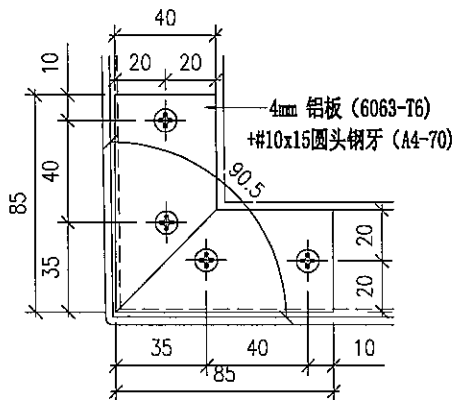
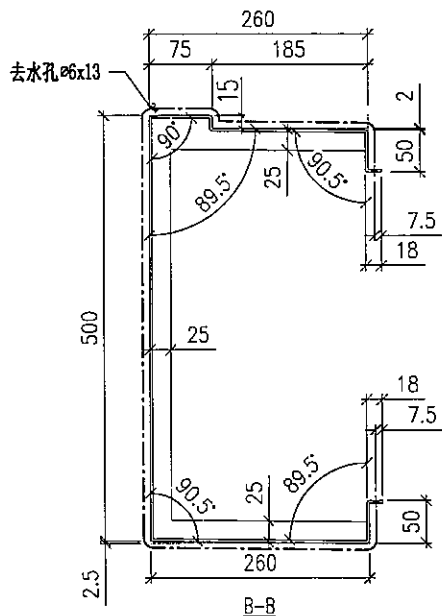
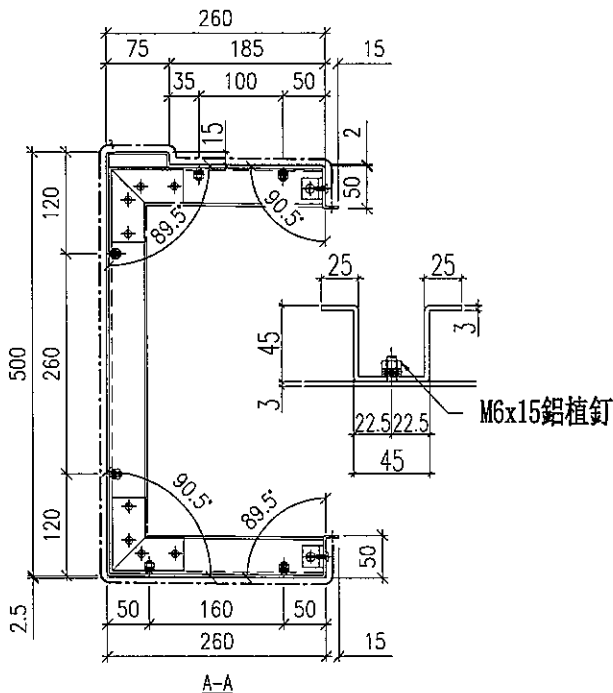
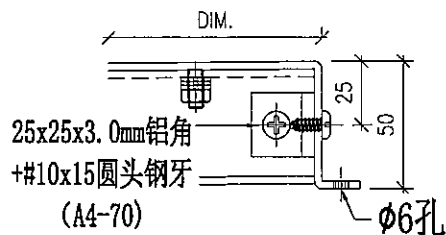
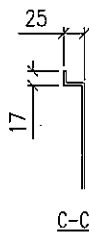
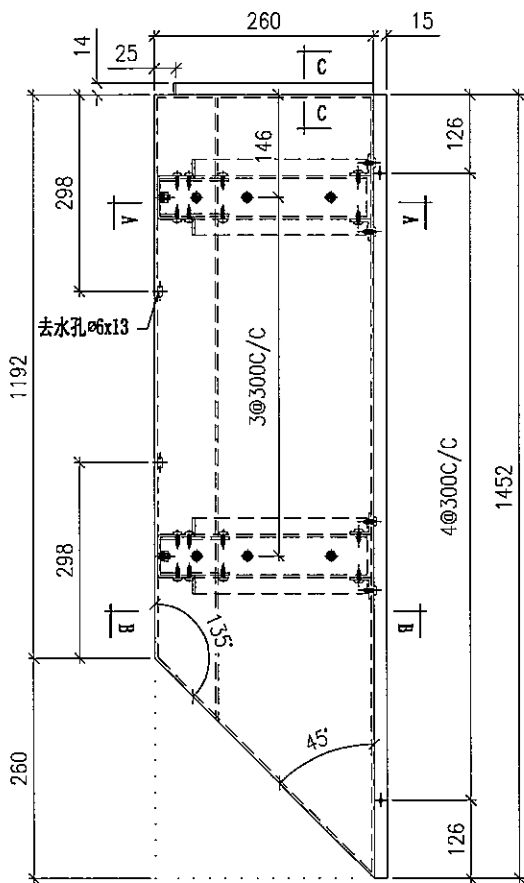

名稱	鋁折件	制圖	TIX	2019-12-12	修改		
材料	3mm鋁板	復核			日期		
顏色	UCT803649FXL-3	批准			圖號	T5-AP01-2	



美特鋁質 有限公司
MIDI Aluminium Fabricator Ltd.

加工編號	數量	長度 L	A	N	M	B	N1	M1
T5-AP01-3	3							

工程號 J837 地盤 觀塘裕民坊

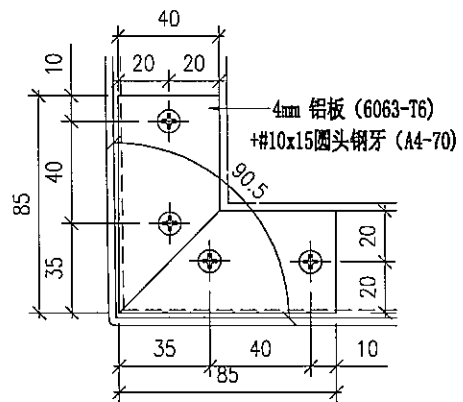
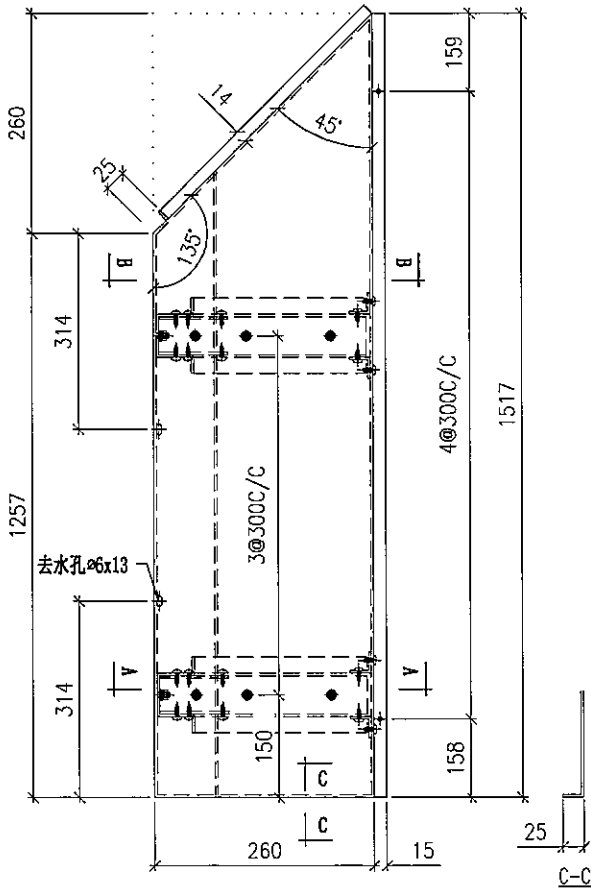
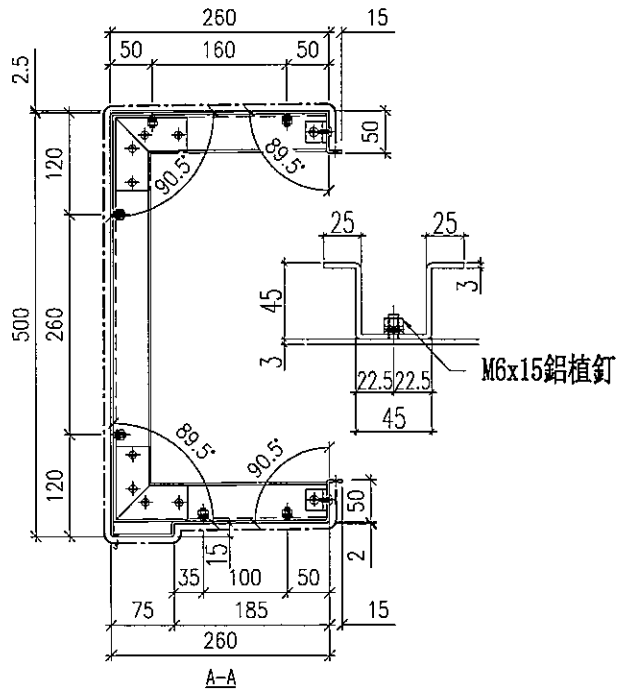
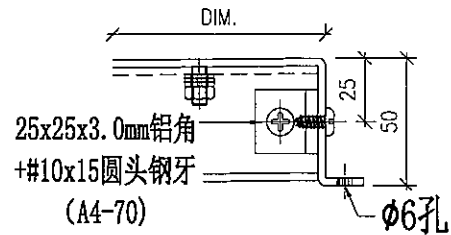
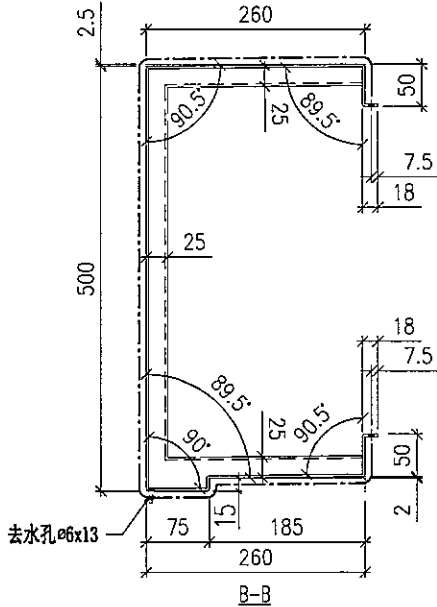

名稱	鋁折件	制圖	TIX	2019-12-12	修改			
材料	3mm 鋁板	復核			日期			
顏色	UCT803649FXL-3	批准			圖號	T5-AP01-3		



美特鋁質 有限公司
MIDI Aluminium Fabricator Ltd.

工程號 J837 地盤 觀塘裕民坊

加工編號	數量	長度 L	A	N	M	B	N1	M1
T5-AP01-4	3	1257	78.5	3	280	198.5	2	300
T5-AP01-5	3	1682	111	4	300	111	4	300
T5-AP01-6	3	2024	72	6	270	132	5	300
T5-AP01-7	3	1915	77.5	5	300	77.5	5	300
T5-AP01-8	3	1355	97.5	3	300	97.5	3	300
T5-AP01-9	3	2018	69	6	270	129	5	300
T5-AP01-10	1	1282	61	3	300	61	3	300
T5-AP01-11	2	2157	48.5	6	300	198.5	5	300

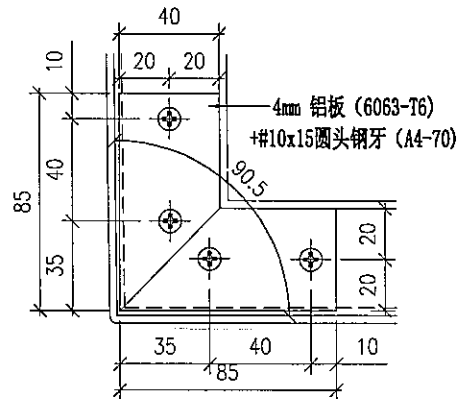
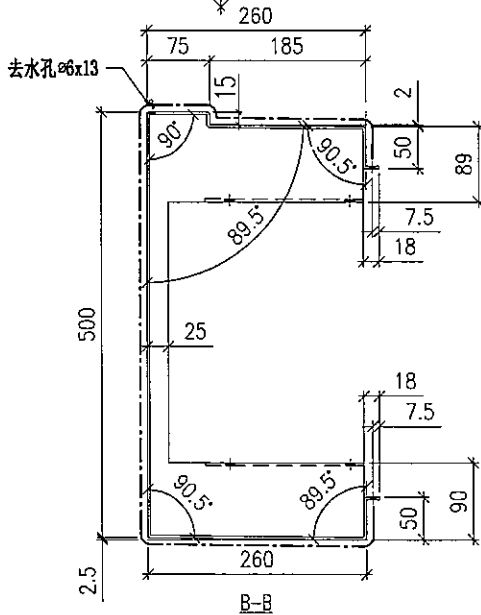
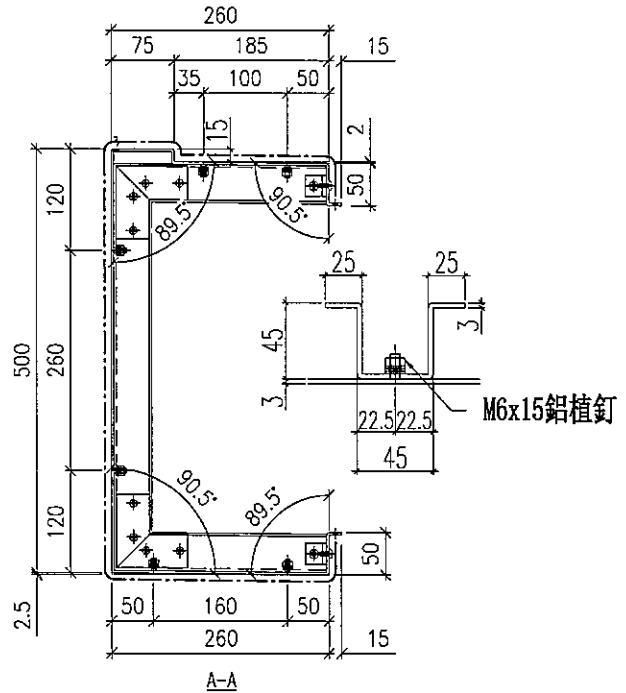
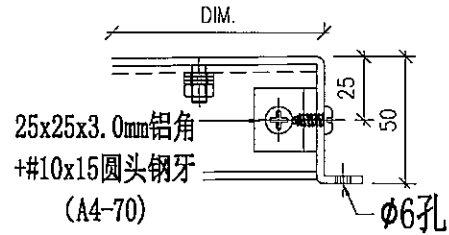
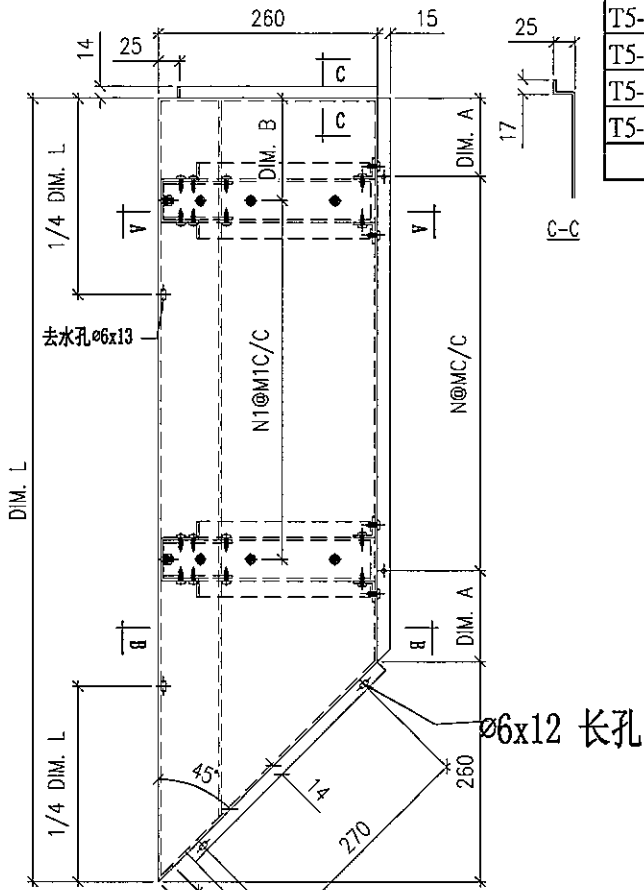

名稱	鋁折件	制圖	TIX	2019-12-12	修改		
材料	3mm 鋁板	復核			日期		
顏色	UCT803649FXL-3	批准			圖號	T5-AP01-4~11	



美特鋁質 有限公司
MIDI Aluminium Fabricator Ltd.

工程號 J837 地盤 觀塘裕民坊

加工編號	數量	長度 L	A	N	M	B	N1	M1
T5-AP01-12	3	1682	111	4	300	111	4	300
T5-AP01-13	3	2117	88.5	6	280	178.5	5	300
T5-AP01-14	3	1915	77.5	5	300	77.5	5	300
T5-AP01-15	3	2097	78.5	6	280	168.5	5	300
T5-AP01-16	3	2018	69	6	270	129	5	300
T5-AP01-17	3	2032	76	6	270	136	5	300
T5-AP01-18	1	1672	106	4	300	106	4	300
T5-AP01-19	2	2067	63.5	6	280	153.5	5	300

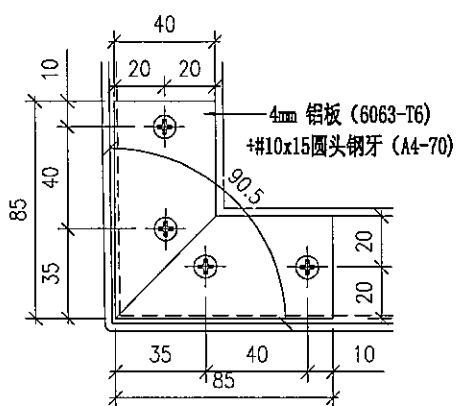
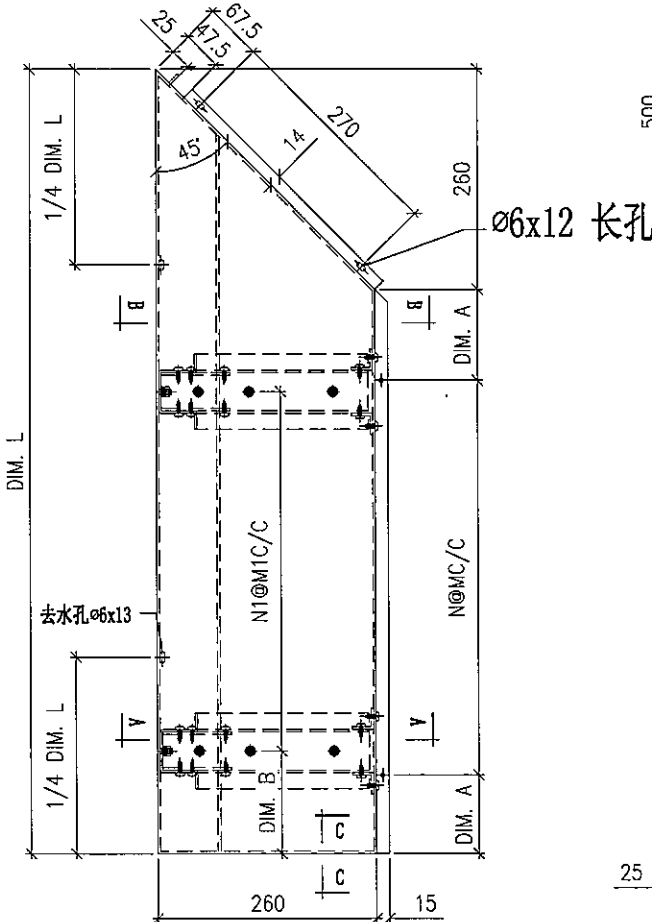
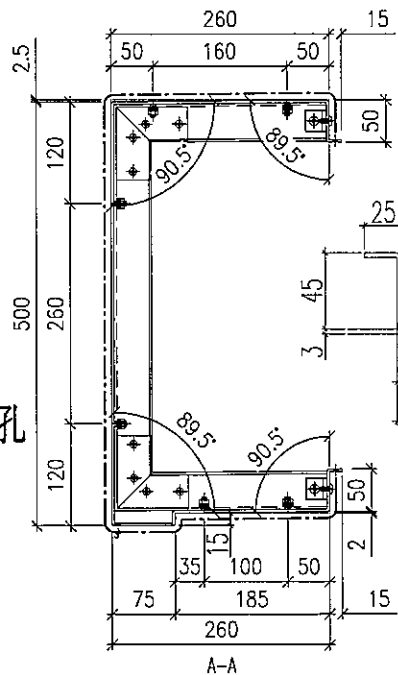
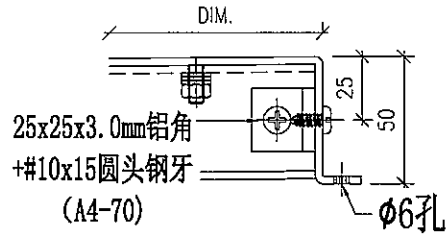
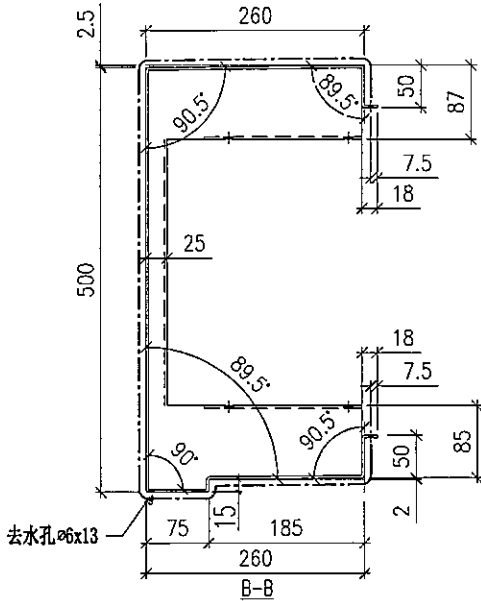

名稱	鋁折件	制圖	TIX	2019-12-12	修改		
材料	3mm 鋁板	復核			日期		
顏色	UCT803649FXL-3	批准			圖號	T5-AP01-12~19	



美特鋁質有限公司
MIDI Aluminium Fabricator Ltd.

工程號 J837 地盤 觀塘裕民坊

加工編號	數量	長度 L	A	N	M	B	N1	M1
T5-AP01-20	6	2125	82.5	7	280	162.5	6	300
T5-AP01-21	6	1918	59	6	300	59	6	300
T5-AP01-22	3	2105	72.5	7	280	152.5	6	300
T5-AP01-23	3	2023	111.5	6	300	111.5	6	300
T5-AP01-24	6	2035	117.5	6	300	117.5	6	300
T5-AP01-25	1	2160	100	7	280	180	6	300
T5-AP01-26	1	1680	90	5	300	90	5	300

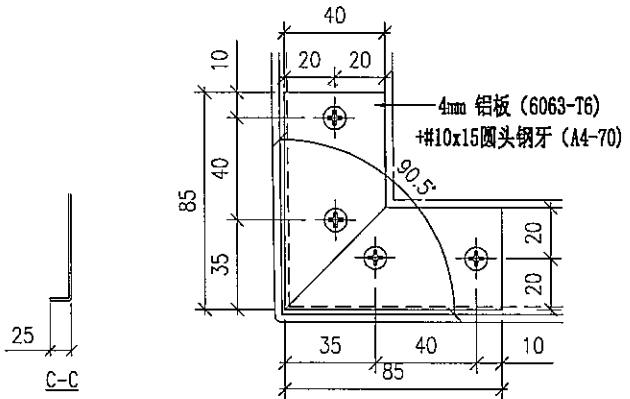
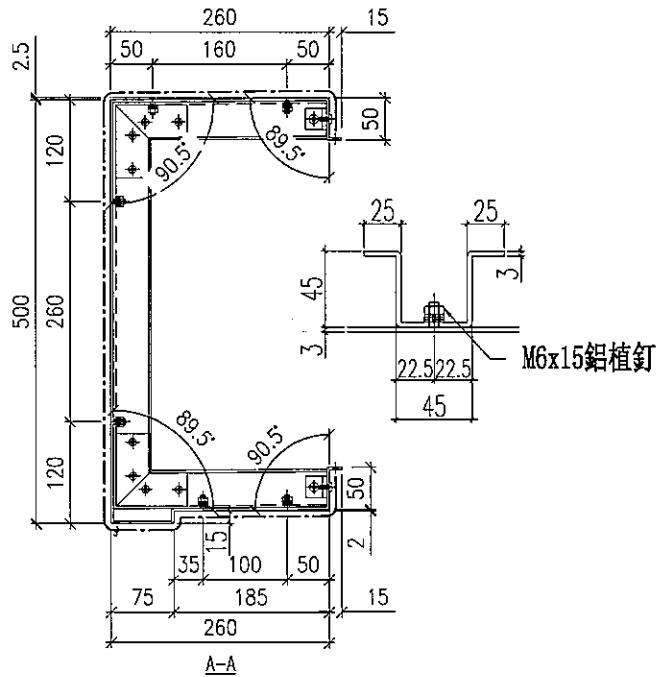
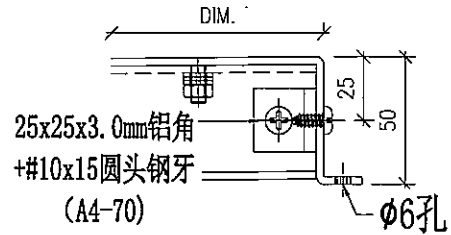
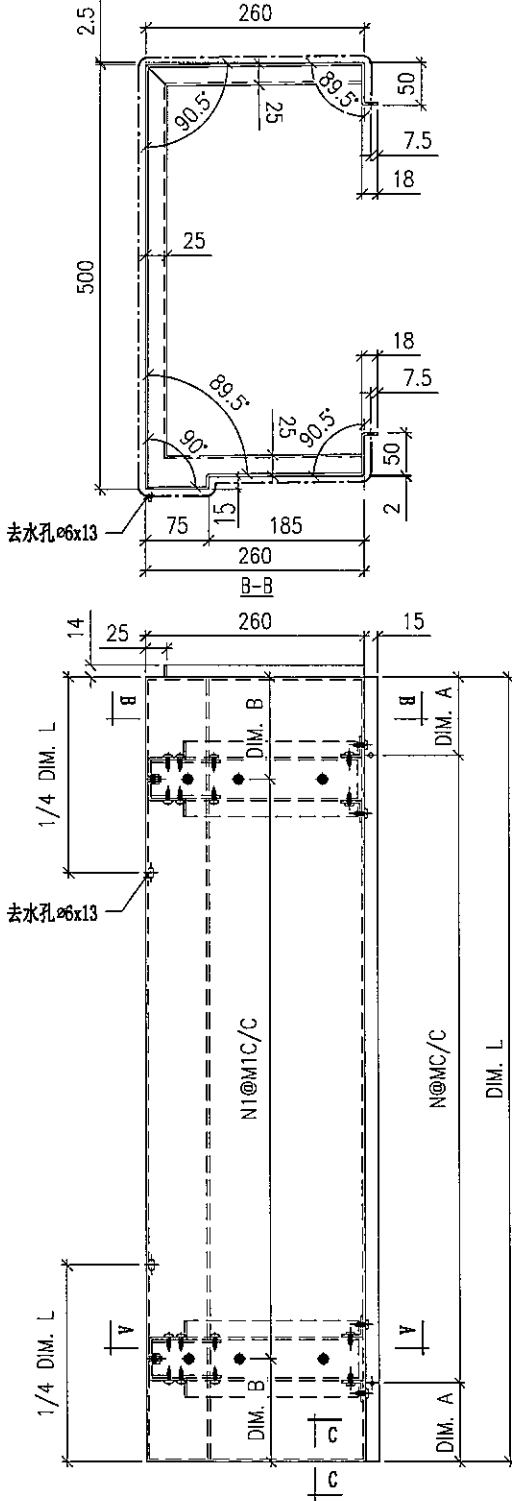

名稱	鋁折件	制圖	TIX	2019-12-12	修改		
材料	3mm鋁板	復核			日期		
顏色	UCT803649FXL-3	批准			圖號	T5-AP01-20~26	



美特鋁質 有限公司
MIDI Aluminium Fabricator Ltd.

工程號 J837 地盤 觀塘裕民坊

加工編號	數量	長度L	A	N	M	B	N1	M1
T5-AP01-27	3							

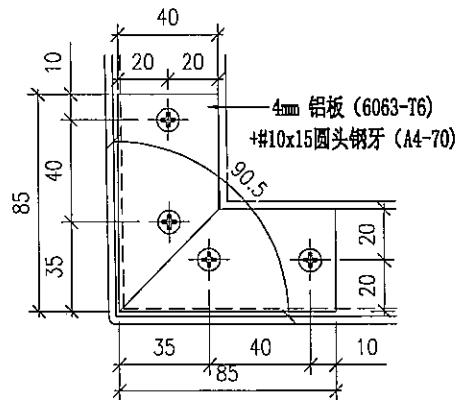
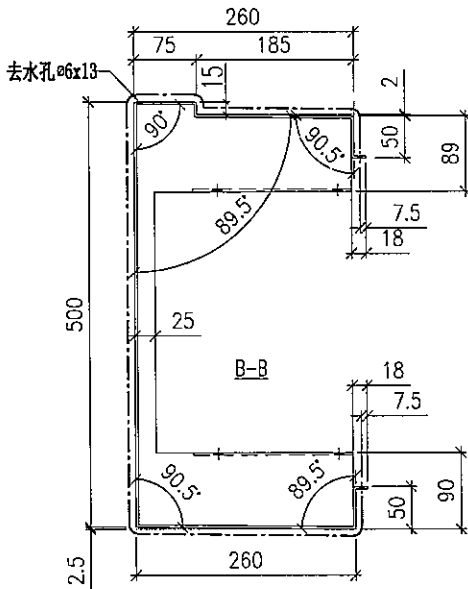
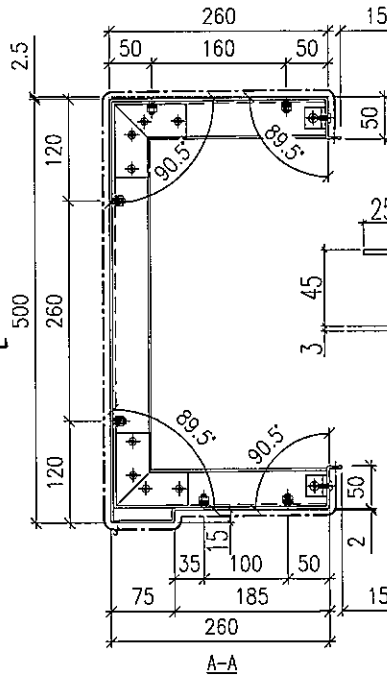
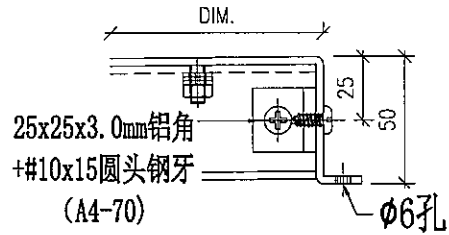
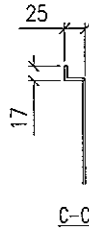
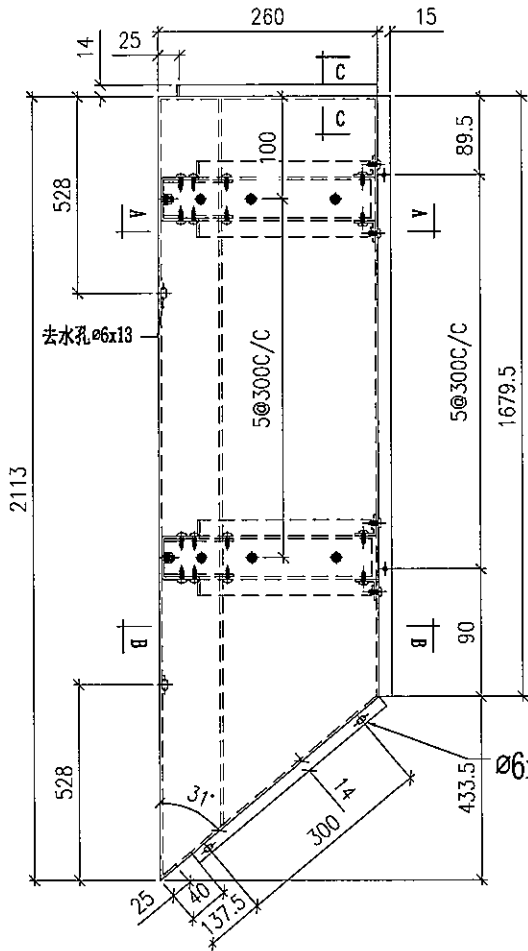

名稱	鋁折件	制圖	TIX	2019-12-12	修改			
材料	3mm 鋁板	復核			日期			
顏色	UCT803649FXL-3	批准			圖號	T5-AP01-27		



美特鋁質 有限公司
MIDI Aluminium Fabricator Ltd.

工程號 J837 地盤 觀塘裕民坊

加工編號	數量	長度 L	A	N	M	B	N1	M1
T5-AP01-28	3							

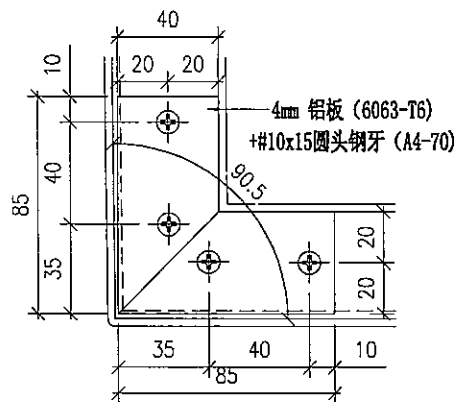
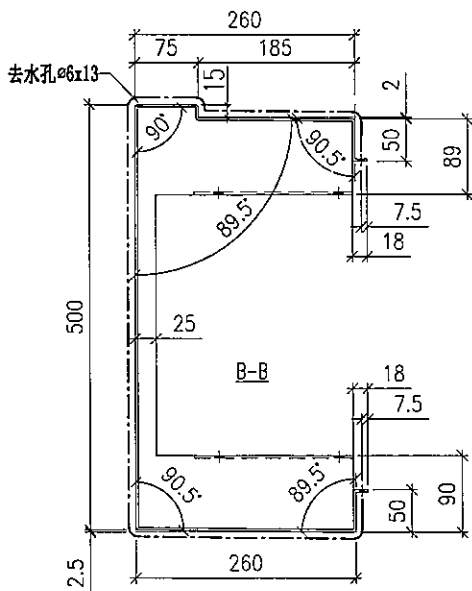
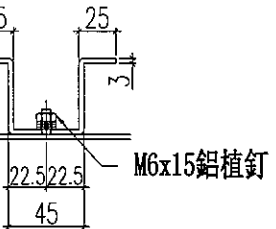
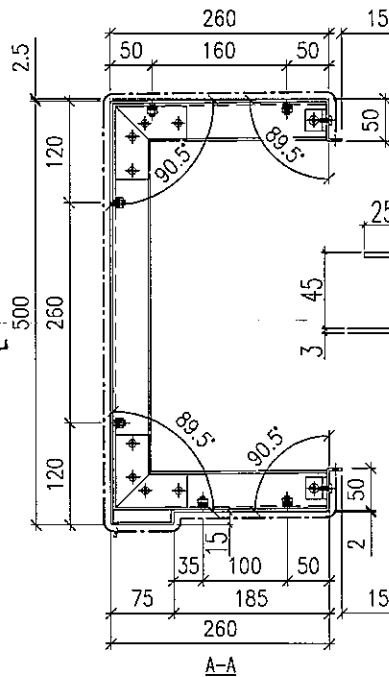
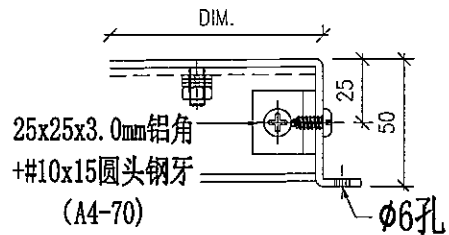
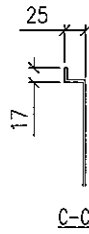
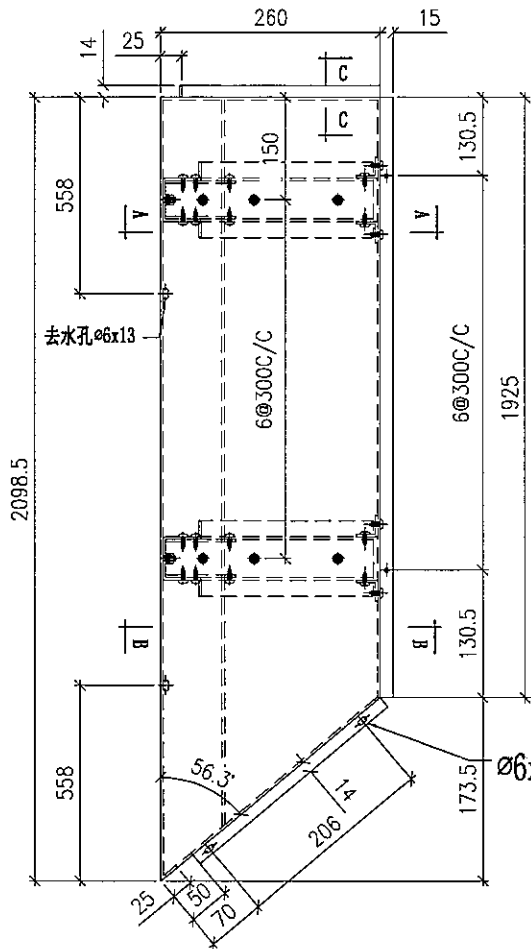

名稱	鋁折件	制圖	TIX	2019-12-12	修改		
材料	3mm鋁板	復核			日期		
顏色	UCT803649FXL-3	批准			圖號	T5-AP01-28	



美特鋁質 有限公司
MIDI Aluminium Fabricator Ltd.

加工編號	數量	長度 L	A	N	M	B	N1	M1
T5-AP01-29	3							
工程號	J837	地盤	觀塘裕民坊					

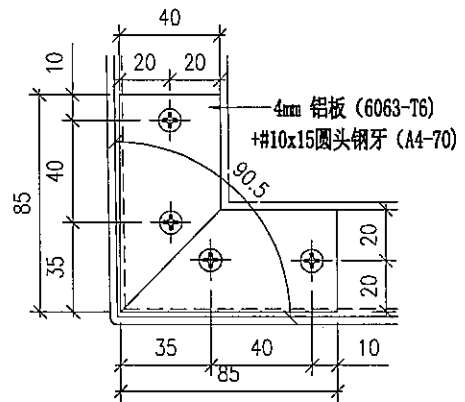
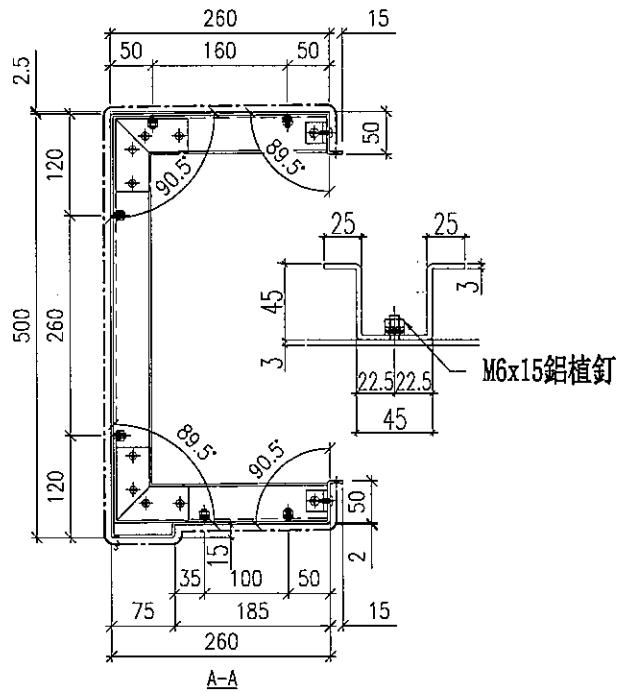
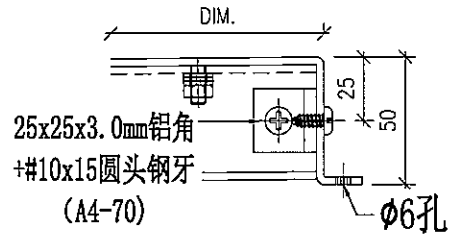
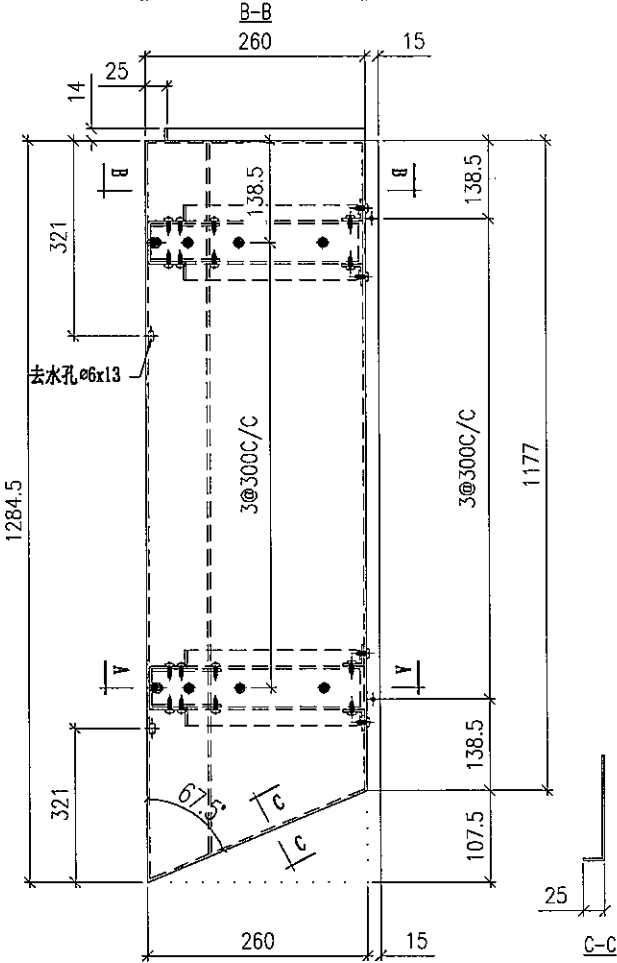
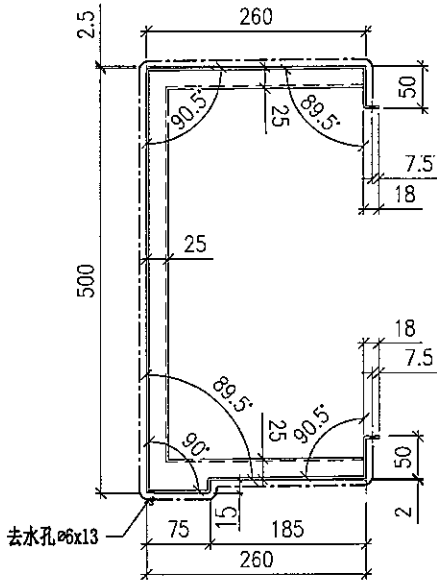

名稱	鋁折件	制圖	TIX	2019-12-12	修改			
材料	3mm 鋁板	復核			日期			
顏色	UCT803649FXL-3	批准			圖號	T5-AP01-29		



美特鋁質 有限公司
MIDI Aluminium Fabricator Ltd.

加工編號	數量	長度 L	A	N	M	B	N1	M1
T5-AP01-30	3							
工程號	J837	地盤	觀塘裕民坊					

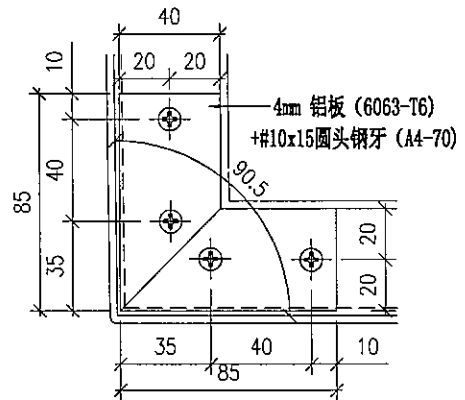
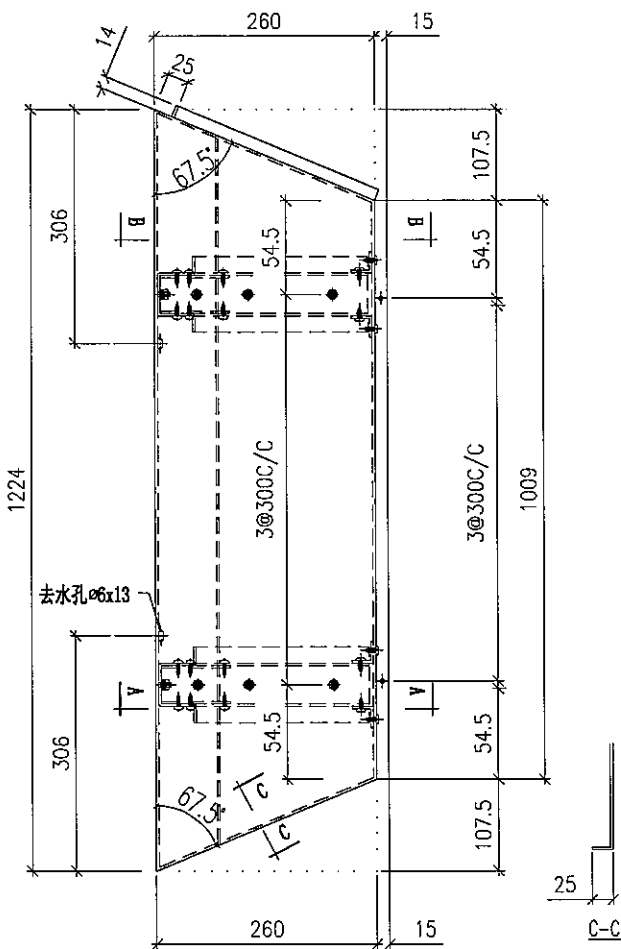
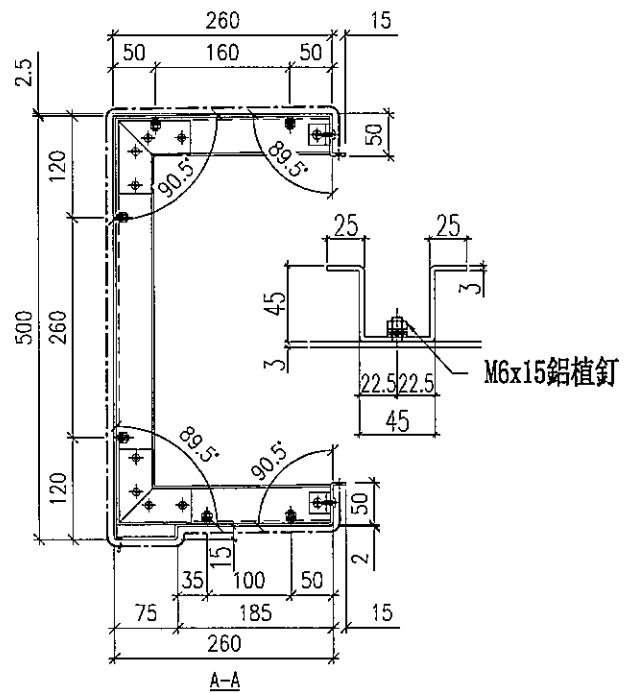
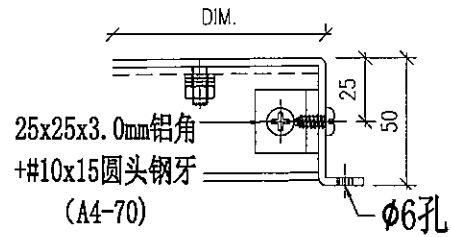
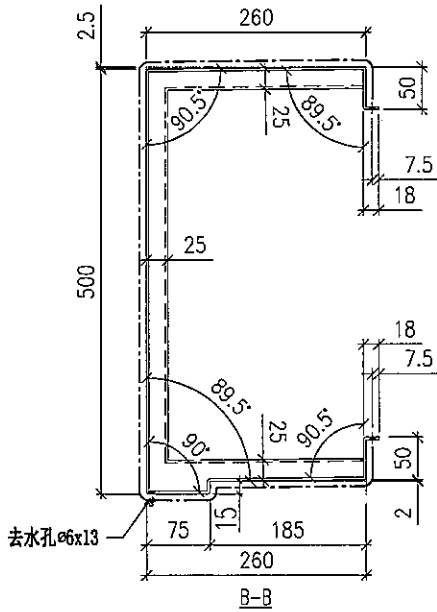

名稱	鋁折件	制圖	TIX	2019-12-12	修改			
材料	3mm鋁板	復核			日期			
顏色	UCT803649FXL-3	批准			圖號	T5-AP01-30		



美特鋁質 有限公司
MIDI Aluminium Fabricator Ltd.

加工編號	數量	長度 L	A	N	M	B	N1	M1
T5-AP01-31	3							
工程號	J837	地盤	觀塘裕民坊					

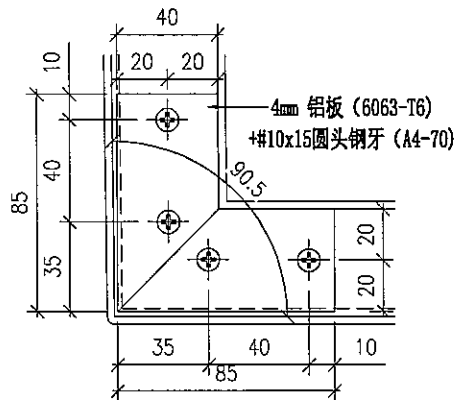
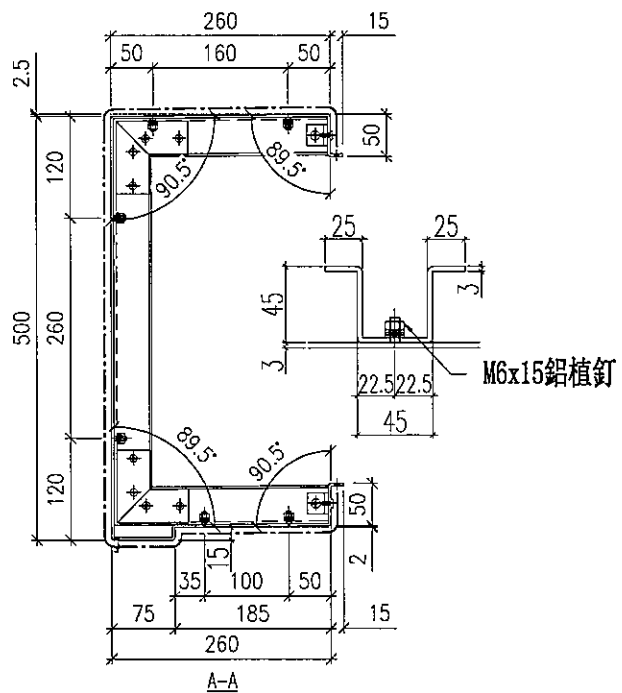
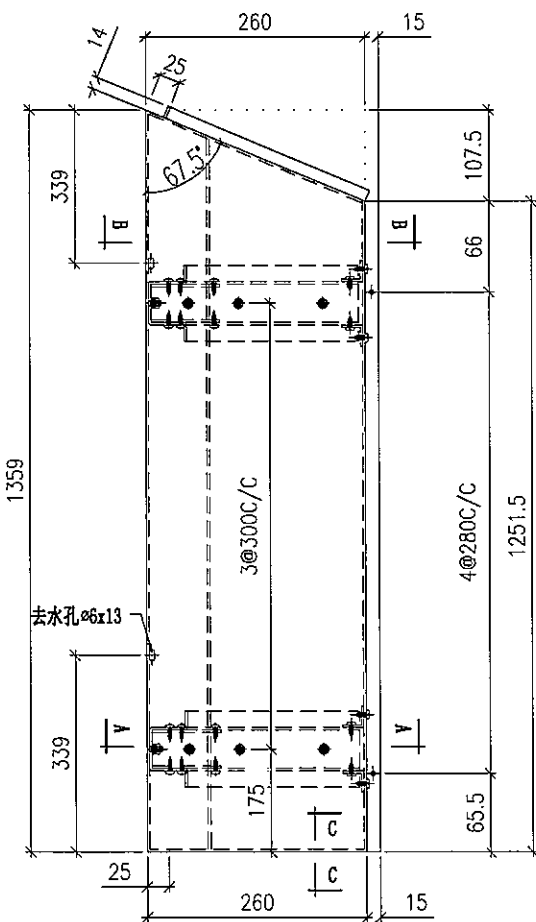
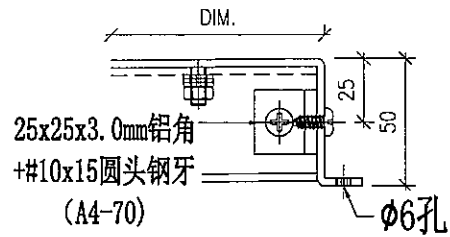
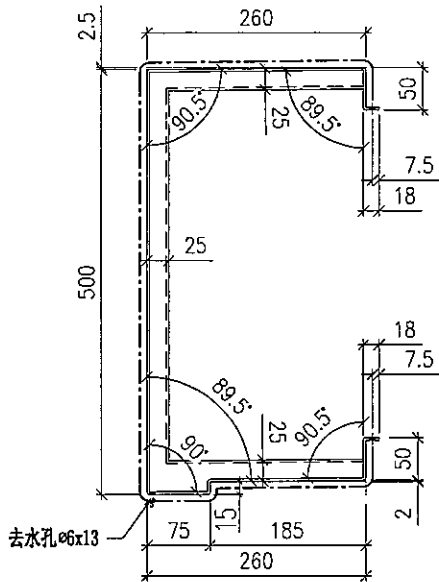

名稱	鋁折件	制圖	TIX	2019-12-12	修改			
材料	3mm鋁板	復核			日期			
顏色	UCT803649FXL-3	批准			圖號	T5-AP01-31		



美特鋁質 有限公司
MIDI Aluminium Fabricator Ltd.

工程號 J837 地盤 觀塘裕民坊

加工編號	數量	長度 L	A	N	M	B	N1	M1
T5-AP01-32	3	1579	89.5	5	280	59.5	4	300
T5-AP01-33	2	1279	79.5	4	280	59.5	3	300

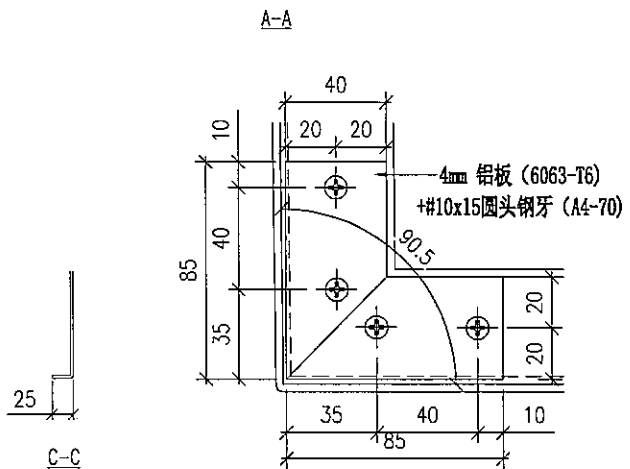
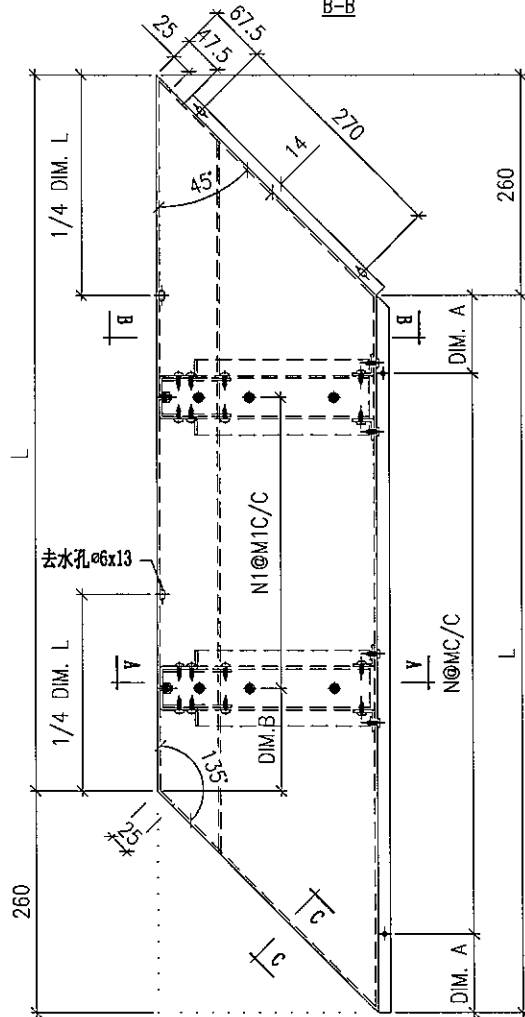
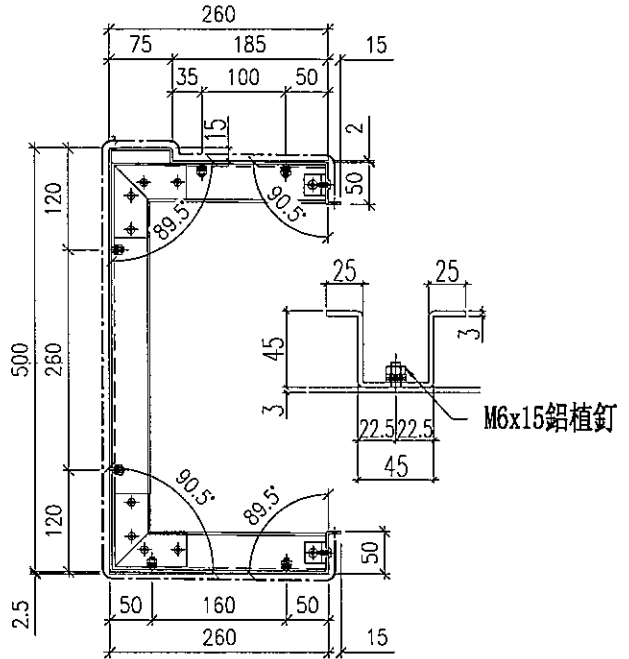
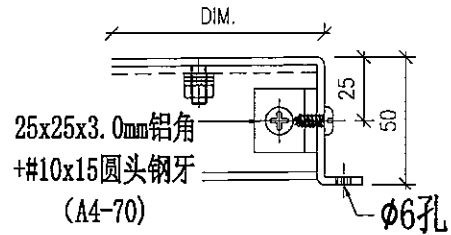
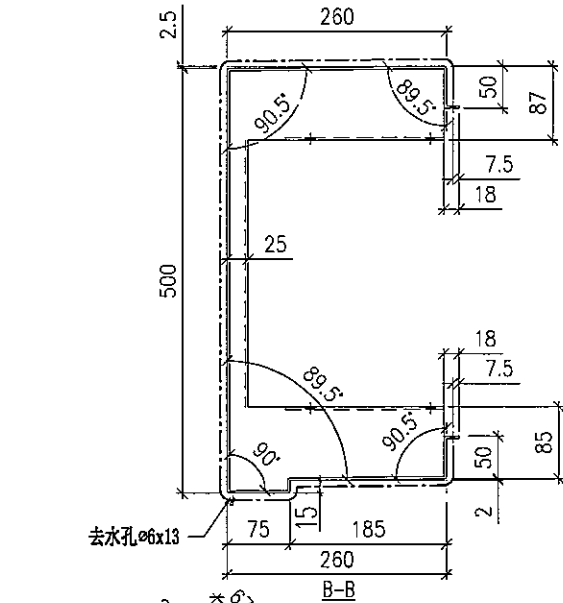

名稱	鋁折件	制圖	TIX	2019-12-12	修改		
材料	3mm鋁板	復核			日期		
顏色	UCT803649FXL-3	批准			圖號	T5-AP01-32~33	



美特鋁質 有限公司
MIDI Aluminium Fabricator Ltd.

工程號 J837 地盤 觀塘裕民坊

加工編號	數量	長度 L	A	N	M	B	N1	M1
T5-AP01-34	3	929	74.5	3	260	54.5	2	280
T5-AP01-35	2	1279	79.5	4	280	59.5	3	300

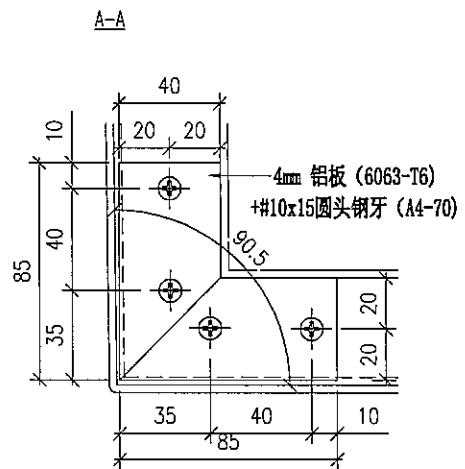
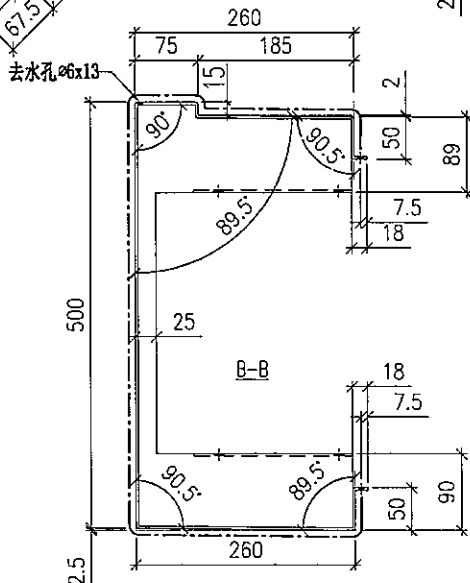
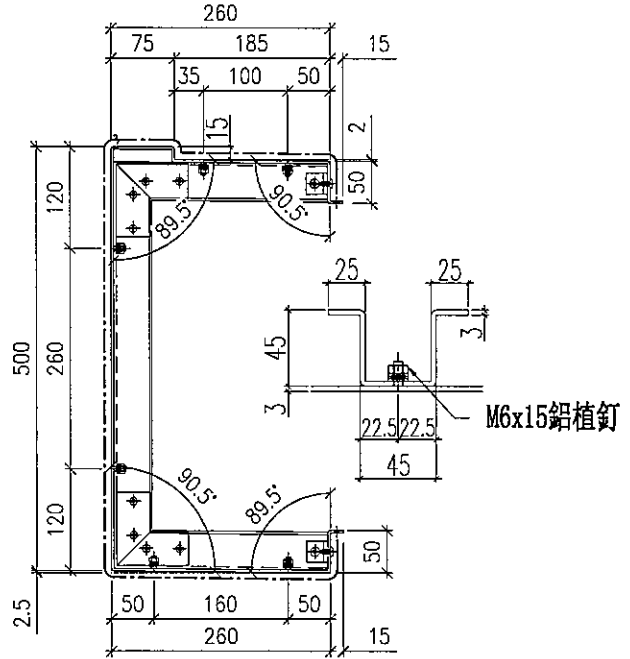
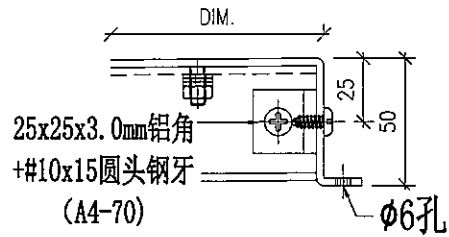
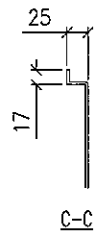
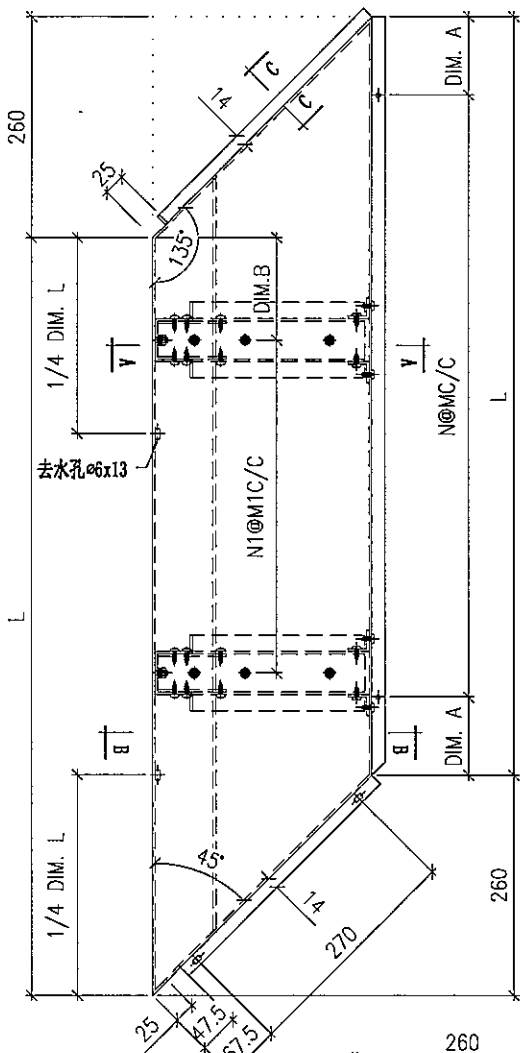

名稱	鋁折件	制圖	TIX	2019-12-12	修改		
材料	3mm 鋁板	復核			日期		
顏色	UCT803649FXL-3	批准			圖號	T5-AP01-34~35	



美特鋁質 有限公司
MIDI Aluminium Fabricator Ltd.

加工編號	數量	長度 L	A	N	M	B	N1	M1
T5-AP01-36	3							

工程號 | J837 | 地盤 | 觀塘裕民坊

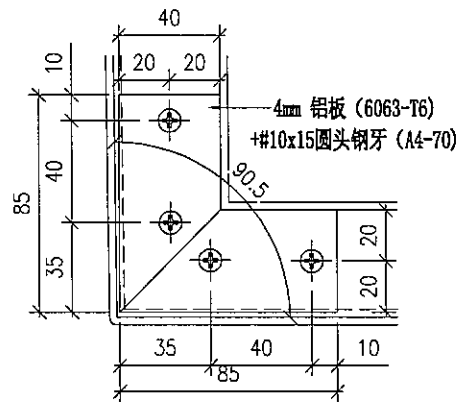
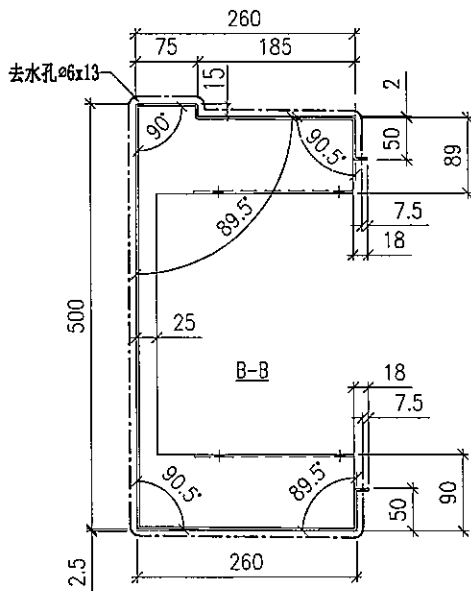
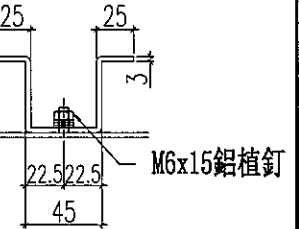
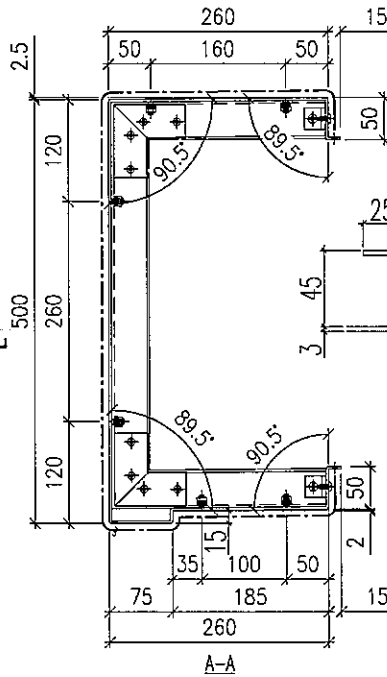
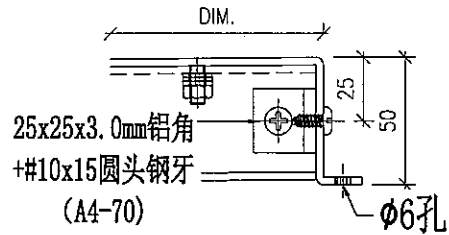
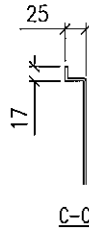
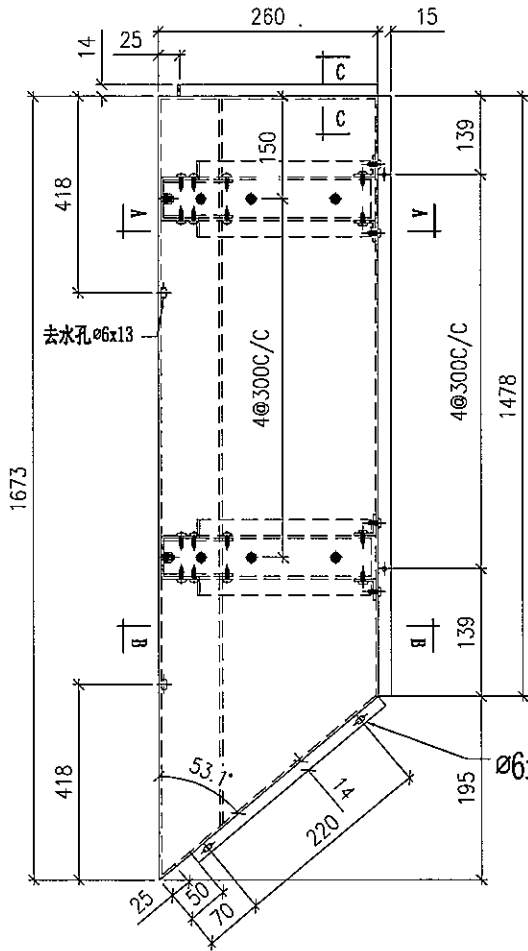

名稱	鋁折件	制圖	TIX	2019-12-12	修改			
材料	3mm 鋁板	復核			日期			
顏色	UCT803649FXL-3	批准			圖號	T5-AP01-36		



美特鋁質 有限公司
MIDI Aluminium Fabricator Ltd.

工程號 J837 地盤 觀塘裕民坊

加工編號	數量	長度L	A	N	M	B	N1	M1
T5-AP02-6	3							

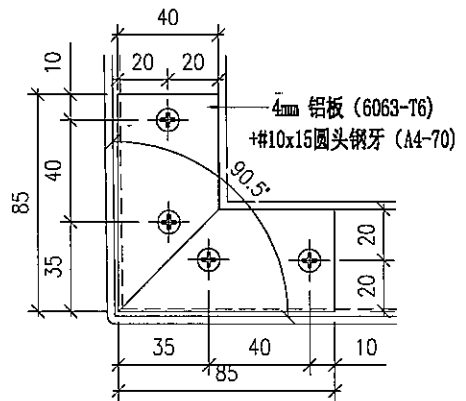
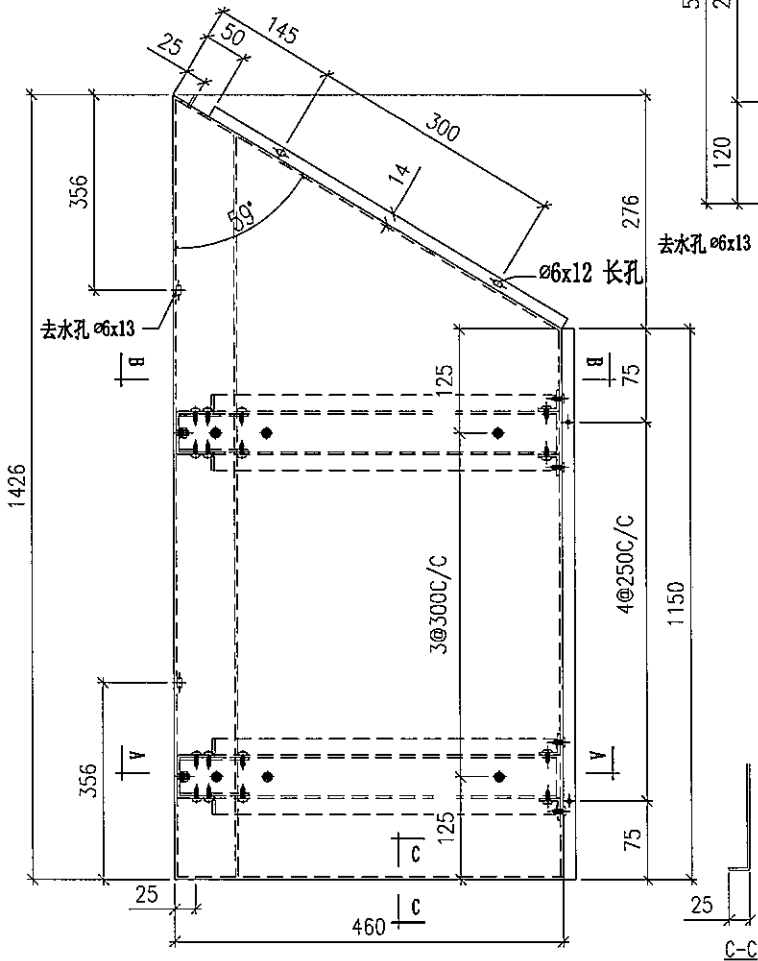
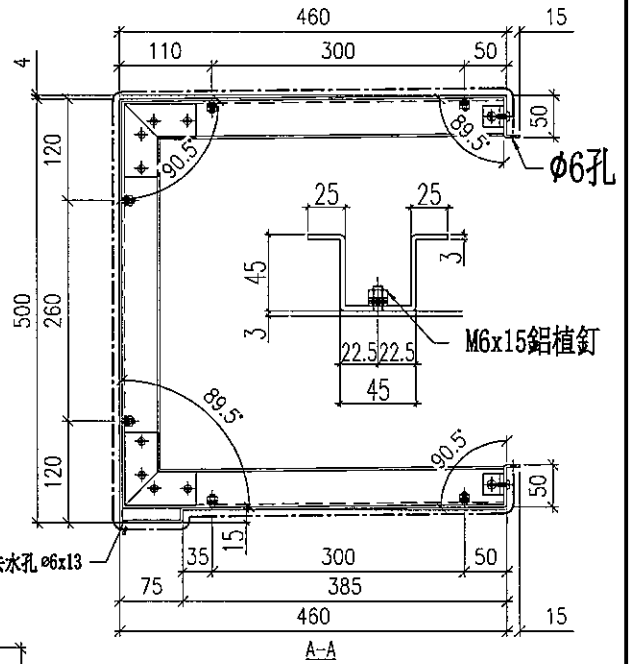
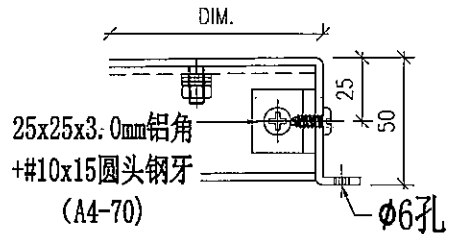
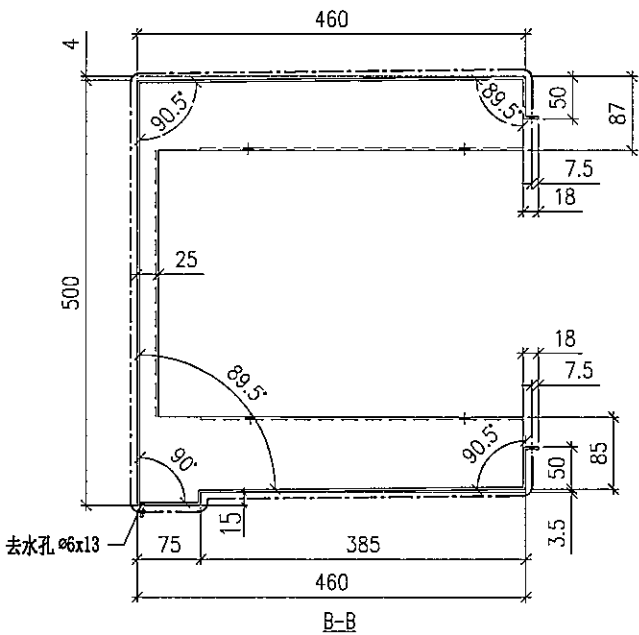

名稱	鋁折件	制圖	TIX	2019-12-12	修改			
材料	3mm鋁板	復核			日期			
顏色	UCT803649FXL-3	批准			圖號	T5-AP02-6		



美特鋁質 有限公司
MIDI Aluminium Fabricator Ltd.

加工編號	數量	長度L	A	N	M	B	NI	M1
T5-AP02-8	3							

工程號 J837 地盤 觀塘裕民坊

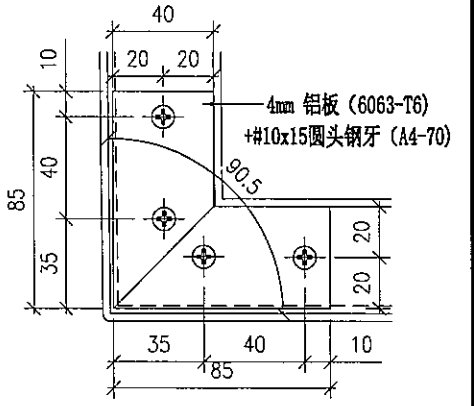
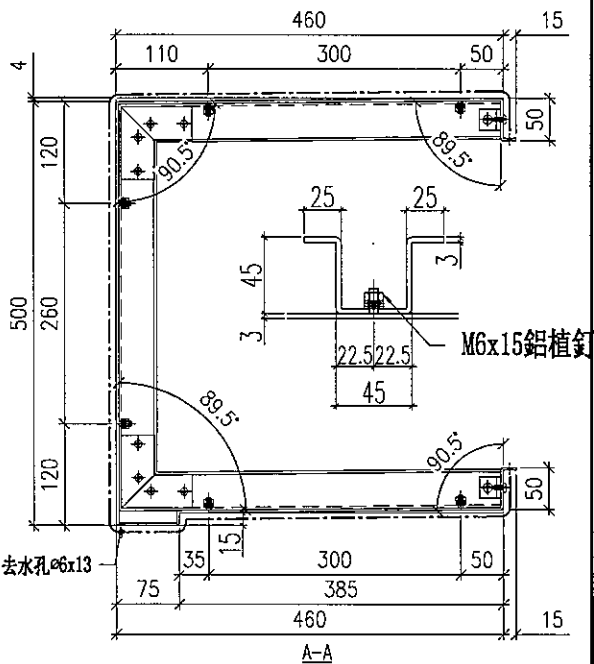
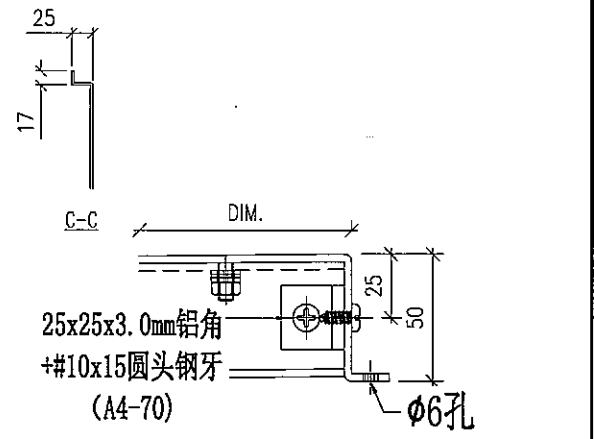
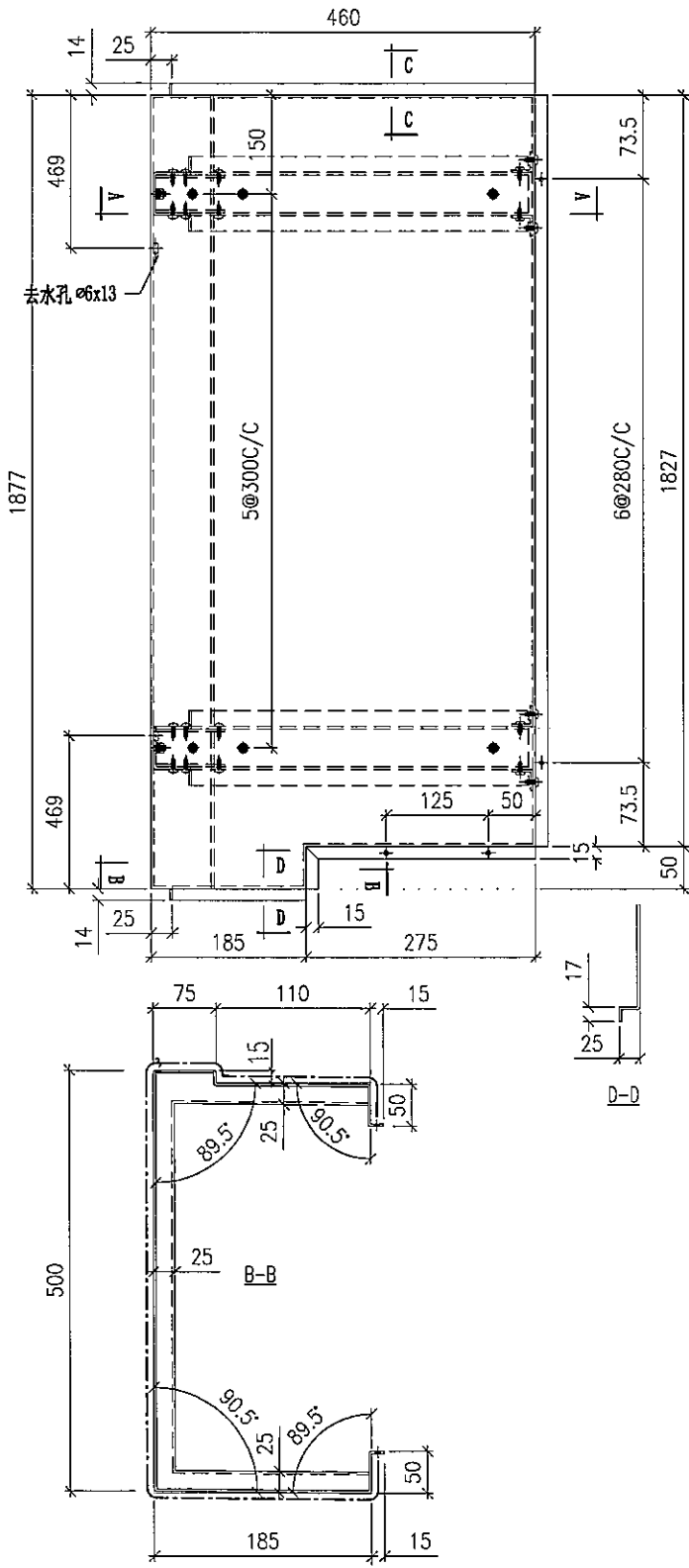

名稱	鋁折件	制圖	TIX	2019-12-12	修改			
材料	3mm鋁板	復核			日期			
顏色	UCT803649FXL-3	批准			圖號	T5-AP02-8		



美特鋁質 有限公司
MIDI Aluminium Fabricator Ltd.

加工編號	數量	長度 L	A	N	M	B	NI	M1
T5-AP03-2	3							

工程號	J837	地盤	觀塘裕民坊
-----	------	----	-------

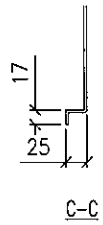
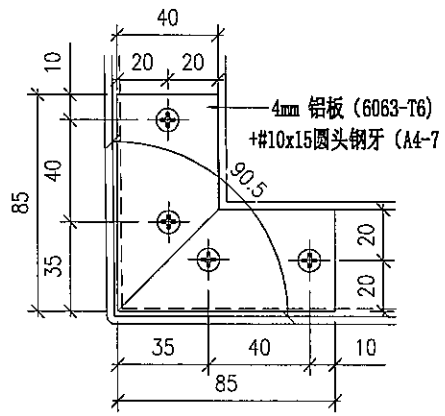
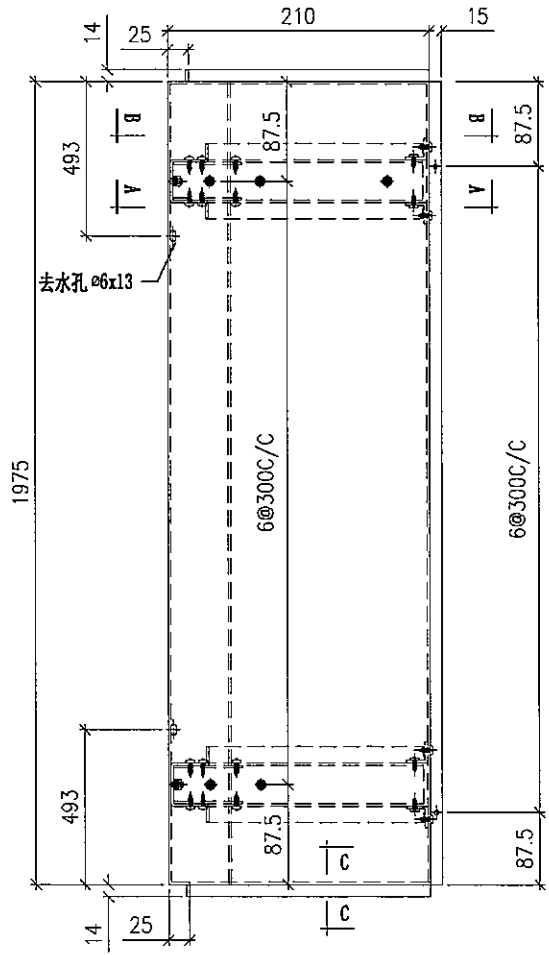
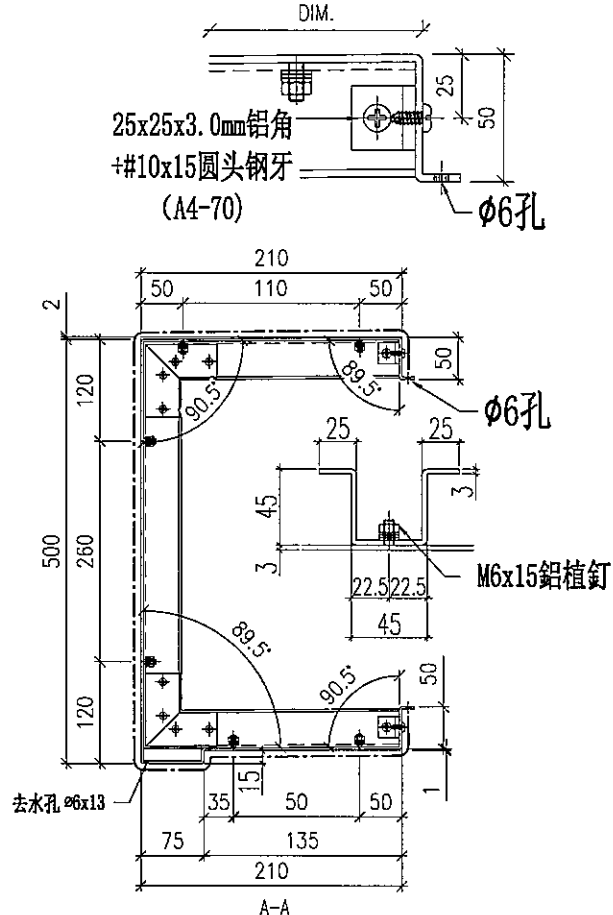
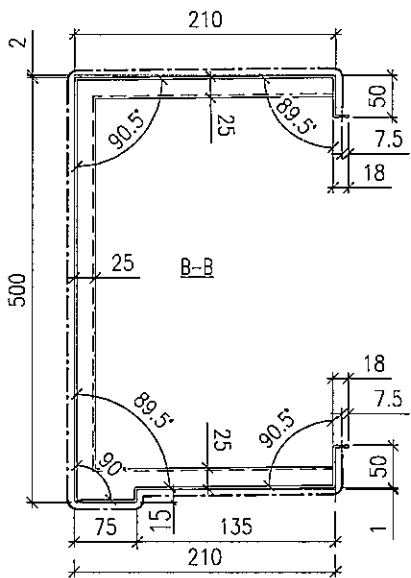

名稱	鋁折件	制圖	TIX	2019-12-12	修改		
材料	3mm 鋁板	復核			日期		
顏色	UCT803649FXL-3	批准			圖號	T5-AP03-2	

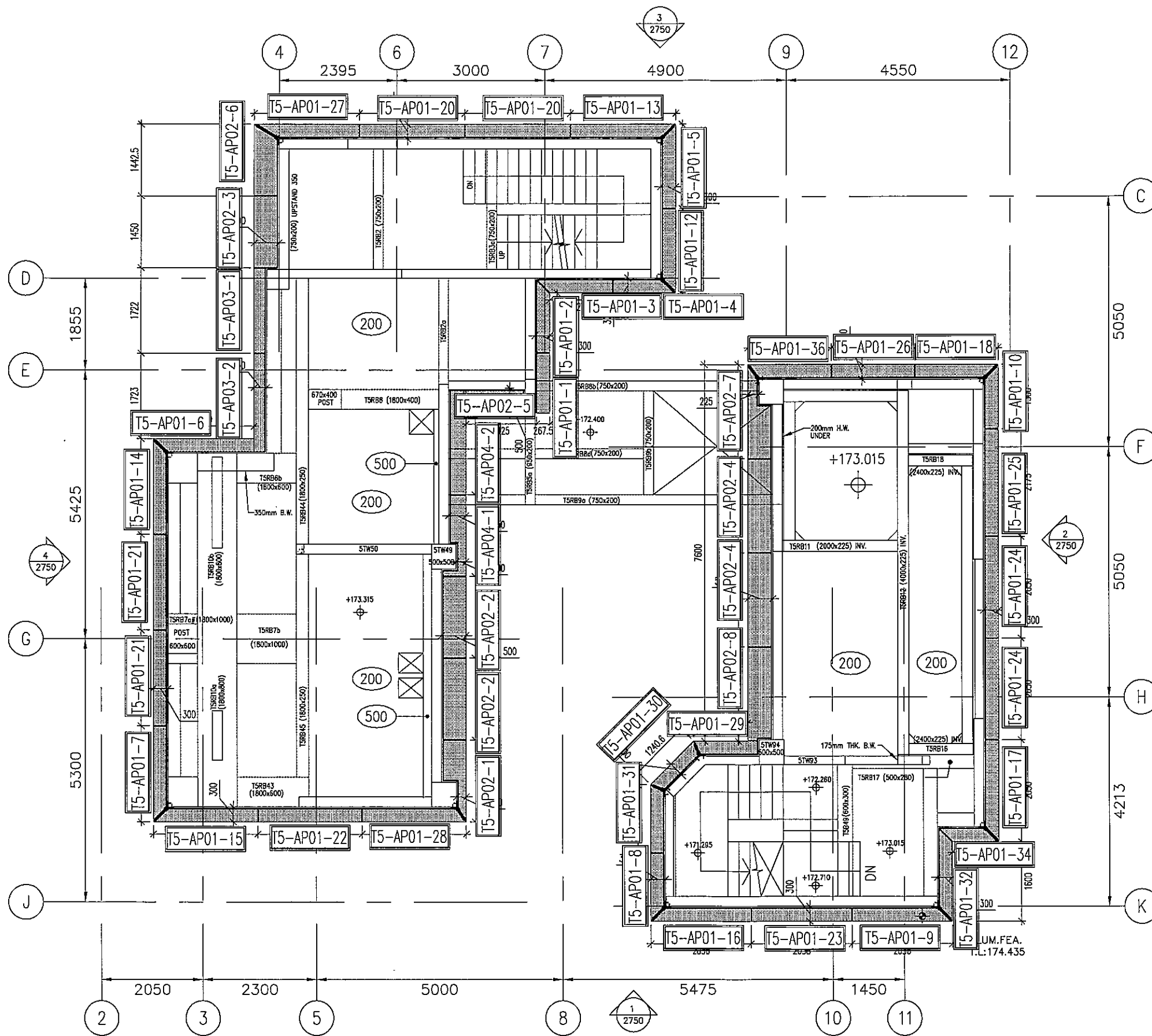

1 PART PLAN
3650 AT TOWER 5 : LIFE MACHINE ROOM

ALUM. FEATURE TOP LEVEL AT +174.435

B.D. REF :

CLIENT :
 信和置業有限公司
 Sino Land Company Limited

ARCHITECT :
 WONG TUNG & PARTNERS LIMITED
 ARCHITECTS & PLANNERS

MAIN CONTRACTOR :
 CR Construction Company Limited

STRUCTURAL ENGINEER :
 AECOM

FACADE CONSULTANT:
 AECOM

NOTE :
 1. ALL DIMENSIONS ARE IN mm.
 2. ALL ELEVATIONS ARE VIEWED FROM OUTSIDE.
 3. ALL DIMENSIONS TO BE VERIFIED ON SITE BEFORE FABRICATION.

LEGEND :
 (X1) -- DETAIL MARK NO.
 X001 -- REFER SHEET NO.
 1. F.F.L. -- FINISHED FLOOR LEVEL
 2. S.F.L. -- STRUCTURAL FLOOR LEVEL
 3. (R) -- REVERSED DETAIL
 [Hatched Box] -- ALUM. FEATURE

NO.	DATE	REVISED	BY

JOB NO. : J-837

PROJECT :
 URA KWUN TONG TOWN CENTRE
 REDEVELOPMENT (AREA 2 & 3) AT
 NKIL 6514, KWUN TONG, KWLOON

TITLE :
 PART PLAN
 OF ALUM. ROOF FEATURE
 AT TOWER 5

DATE : 22-OCT-2019 SCALE : 1:40 (A1)

DRAWN BY : ARBUT CHECKED BY : --

美特鋁質有限公司
 ALUMINIUM FABRICATOR LTD.
 Units 6-8, Sunny Industrial Centre, 1/F
 610 Che Kwo Ling Road, Kowloon
 Tel: 23469211-4 Fax: (852) 27727666

DWG NO. : JB37-BDGC-3650A REV. : -

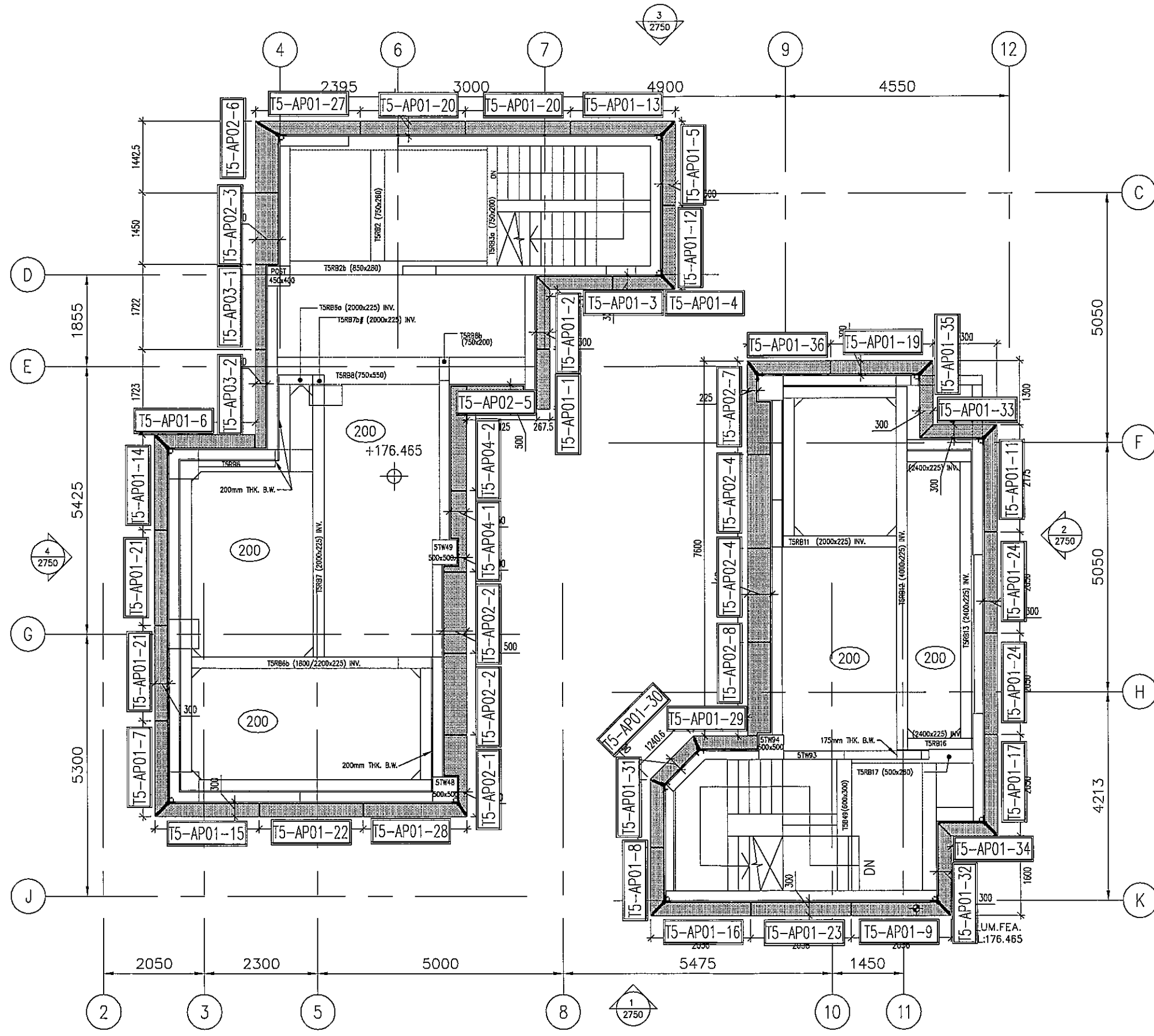

2 PART PLAN
3650 AT TOWER 5 : INTERMEDIATE ROOF

ALUM. FEATURE TOP LEVEL AT +176.465

B.D. REF :

CLIENT :
信和置業有限公司
Sino Land Company Limited

ARCHITECT :
HONG TUNG & PARTNERS LIMITED
ARCHITECTS & PLANNERS

MAIN CONTRACTOR :
CR Construction Company Limited

STRUCTURAL ENGINEER :
AECOM

FACADE CONSULTANT:
AECOM

NOTE:
1. ALL DIMENSIONS ARE IN mm.
2. ALL ELEVATIONS ARE VIEWED FROM OUTSIDE.
3. ALL DIMENSIONS TO BE VERIFIED ON SITE BEFORE FABRICATION.

LEGEND:
X1 - DETAIL MARK NO.
X001 - REFER SHEET NO.
1. F.F.L. - FINISHED FLOOR LEVEL
2. S.F.L. - STRUCTURAL FLOOR LEVEL
3. (Z) - REVERSED DETAIL
[Pattern] - ALUM. FEATURE

NO.	DATE	REVISED	BY
JOB NO. :	J-837		
PROJECT :	URA KWUN TONG TOWN CENTRE REDEVELOPMENT (AREA 2 & 3) AT NKIL 6514, KWUN TONG, KWLOON		
TITLE :	PART PLAN OF ALUM. ROOF FEATURE AT TOWER 5		
DATE :	22-OCT-2019	SCALE :	1:40 (A1)
DRAWN BY :	ARBUT	CHECKED BY :	-
MIDI ALUMINUM FABRICATOR LTD. Units 6-8, Sunray Industrial Centre, 1/F 610 Cho Kwo Ling Road, Kowloon Tel: 23489211-4 Fax: (852) 27727656			
DWG NO. :	J837-BDCC-3650B	REV. :	-

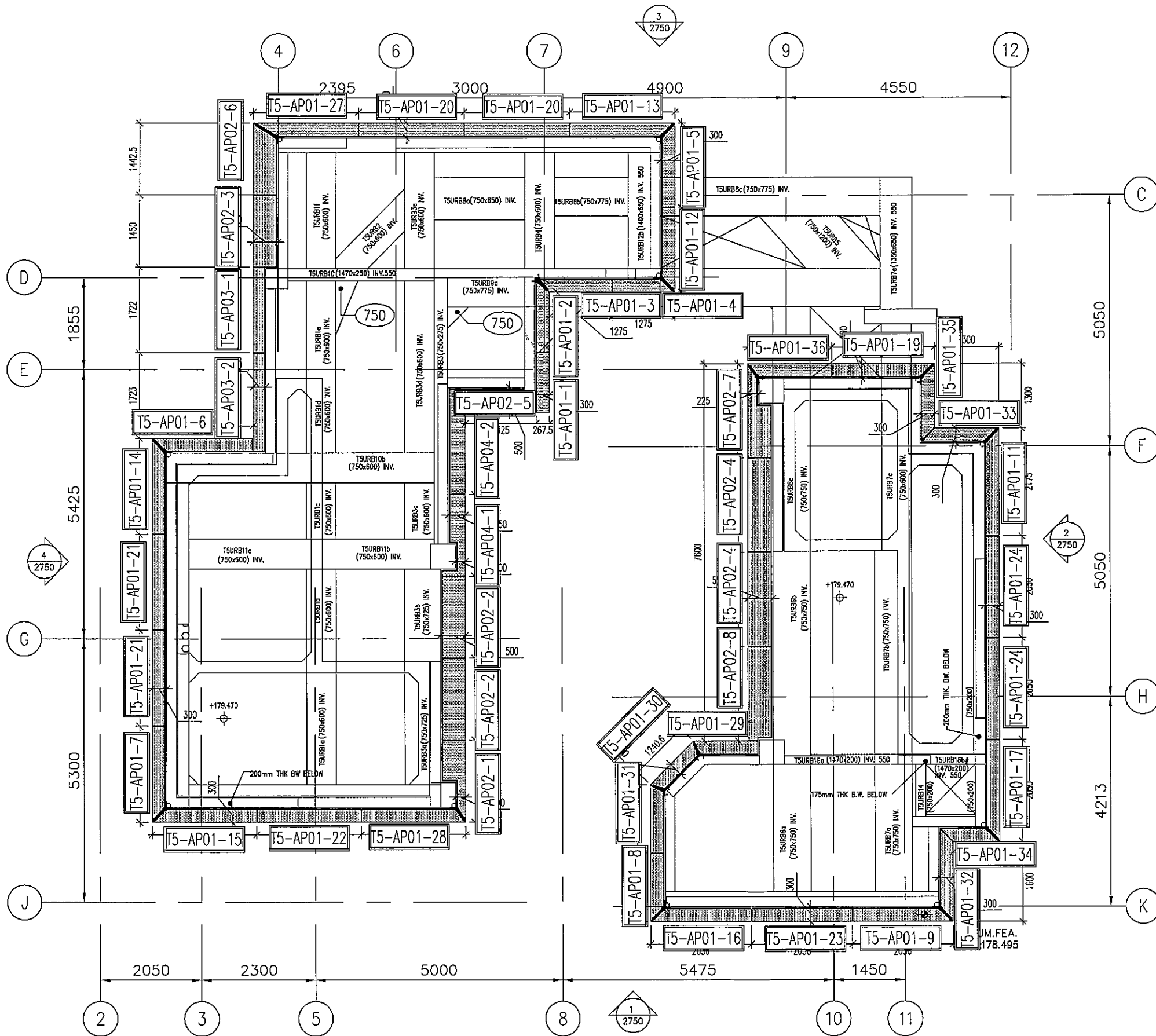

3 PART PLAN
3650 AT TOWER 5 : UPPER ROOF

ALUM. FEATURE TOP LEVEL AT +178.495

B.D. REF :

CLIENT :
信和置業有限公司
Sino Land Company Limited

ARCHITECT :
WONG TUNG & PARTNERS LIMITED
ARCHITECTS & PLANNERS
WT

MAIN CONTRACTOR :
CR Construction Company Limited

STRUCTURAL ENGINEER :
AECOM

FAÇADE CONSULTANT:
AECOM

NOTE :
1. ALL DIMENSIONS ARE IN mm.
2. ALL ELEVATIONS ARE VIEWED FROM OUTSIDE.
3. ALL DIMENSIONS TO BE VERIFIED ON SITE BEFORE FABRICATION.

LEGEND :
X1 - DETAIL MARK NO.
X001 - REFER SHEET NO.

1. F.F.L. -- FINISHED FLOOR LEVEL
2. S.F.L. -- STRUCTURAL FLOOR LEVEL
3. (P) -- REVERSED DETAIL

ALUM. FEATURE

NO.	DATE	REVISED	BY
JOB NO. :	J-837		
PROJECT :	URA KWUN TONG TOWN CENTRE REDEVELOPMENT (AREA 2 & 3) AT NKIL 6514, KWUN TONG, KWLOON		
TITLE :	PART PLAN OF ALUM. ROOF FEATURE AT TOWER 5		
DATE :	22-OCT-2019	SCALE :	1:40 (A1)
DRAWN BY :	ARBUT	CHECKED BY :	-
MIDI ALUMINIUM FABRICATOR LTD. Units 6-8, Sunray Industrial Centre, 1/F 610 Cha Kwo Ling Road, Kowloon Tel: 23489211-4 Fax: (852) 27727666			
DWG NO. :	JB37-BDGC-3650C	REV. :	-