

工程指示 / 要求簡箋(E.I.)

工程指示編號：EI/1025/19

修改版次：-

工程編號：J-837

工程名稱：觀塘裕民坊

工程項目：試水箱 生窗用膠條(廠出貨到試水場)

收件人：楊榮輝 / 林哥

發件人：Eric Liu

日期：02/09/2019

要求提供 / 確認 事項：

- | | | |
|------------------------------------|-------------------------------------|-------------------------------|
| <input type="checkbox"/> 初步鋁料 B.M. | <input type="checkbox"/> 加工拆圖，然後生產 | <input type="checkbox"/> 尺寸表 |
| <input type="checkbox"/> 正式鋁料 B.M. | <input type="checkbox"/> 技術上資料 / 指示 | <input type="checkbox"/> 報價 |
| <input type="checkbox"/> 配件 B.M. | <input type="checkbox"/> 樣辦或貨品說明書 | <input type="checkbox"/> 分判合約 |
| <input type="checkbox"/> 其他：_____ | | |

內容：

請從 6210491 中，抽出 50 米 837-CWG-S1 膠條送試水場用

(生窗用)

謝謝！

請在 2019/09/04 前完成上列要求。

附：1 頁膠條圖，1 頁 BM

以上項目為：

- 原合約工程包 原合約工程加 / 減賬 新工程報價

原因：-

分發東莞各部門：

- 生產技術總監 連附件 技術部 連附件 生產部 連附件 機械設計部 連附件
 採購部 連附件 生產統籌部 連附件
 質檢部 連附件 會計部 連附件 報關組 連附件 其他 楊榮輝 連附件

分發香港各部門：

- 行政部 連附件 會計部 連附件 統籌部 連附件 工程部地盤科文 連附件
 採購部 連附件 QS 部 連附件 維修部 連附件 其他 _____ 連附件

傳遞編號：

HK 1928/19

發件人簽署：

項目經理簽署：

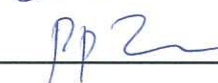
美特鋁質有限公司 MIDI Aluminium Fabricator Ltd.		工程號: J-837	計算: 邱紅	日期:	送呈: 胡哥	註明: 分MO參考數據 MO5暫不訂, 工程結尾在給正式數量									
廠用配件B.M.表		地盤名稱: 觀塘裕民坊	核對: 謝永林	日期:	副本:										
BM編號: 837-CW-M01-F-HP04J		項目類別: 框架式幕牆(膠條)	批准:	日期:											
A/C Code: 原EI/9755 現EI0491A		20190603			此BM依據EI/9536E資料計算BM										
序號	修改標示	配件圖號	物料編號	配件名稱	顏色	實用	後備	總數	單位	備注	MO1	MO2	MO3	MO4	MO5
1			NEOPRENE	J837-JT09膠條	黑色	58300		58300	米	生梗企雙玻/單玻用膠條	12000	11660	11660	11660	11320
2			NEOPRENE	J837-JT09膠條	黑色	8775		8775	米	SD頂生梗企單玻用膠條	1850	1755	1755	1755	1660
3	EI0491增加數量		SILICONE	J837-JT01膠條	黑色	22900		22900	米	生梗企雙玻玻璃位用(生窗底小梗)	5000	4580	4580	4580	4160
4			SILICONE	J837-JT04膠條	黑色	25200		25200	米	生窗死牆玻璃位用	5100	5040	5040	5040	4980
5			SILICONE	J837-JT04膠條	黑色	19665		19665	米	梗窗死牆位用	4000	3935	3935	3935	3860
6			SILICONE	J837-JT04膠條	黑色	11295		11295	米	SD頂死牆位用	2300	2260	2260	2260	2215
7			SILICONE	J818-G01膠條	黑色	31000		31000	米	窗玉玻璃扣蓋位用	6500	6200	6200	6200	5900
8			SILICONE	J837-JT02膠條	黑色	29235		29235	米	大梗窗位用	6000	5850	5850	5850	5685
9			SILICONE	J837-JT02膠條	黑色	23665	135	23800	米	SD梗窗用膠條	5000	4750	4750	4750	4550
10			NEOPRENE	J837-JT05膠條	黑色	9305	95	9400	米	SD框邊企大膠條	1900	1865	1865	1865	1905
11	EI0491A取消 (改用837-SDG-S2)		NEOPRENE	J837-JT06膠條	黑色	53245	155	53400	米	SD框邊膠條	13000	12500	12500	12500	2900
12	EI0491增加數量			J837-JT08毛條		44016	109	44125	米	SD玉用毛條, 底寬7.6X高7.3mm	9300	8900	8900	8900	8125
13				J837-JT08毛條		23149	141	23290	米	SD玉用毛條, 底寬7.6X高7.3mm	5000	4700	4700	4700	4190
14			SILICONE	J818-G01膠條	黑色	33085	115	33200	米	SD玉玻璃扣蓋位用	7000	7000	7000	7000	5200
15			EPDM	837-CWG-S1膠條	黑色	62000		62000	米	生窗玉用	13000	12400	12400	12400	11800
16	EI9755取消		EPDM	837-CWG-S1膠條	黑色	8775		8775	米	SD頂生梗企單玻用膠條	1850	1755	1755	1755	1660
17			NEOPRENE	J833-JT02膠條	黑色	3150		3150	米	蝴蝶窗玉企向扣蓋位用	650	630	630	630	610
18		(地盤用)	SILICONE	J818-G01膠條	黑色	69188		69188	米	幕牆玻璃扣蓋位用	14000	13840	13840	13840	13668
19	EI0491A新增		PVC	837-SDG-S2膠條	黑色	53245	155	53400	米	SD框邊膠條(代替JT-06)	13000	12500	12500	12500	2900

出5味, 試水場用



美特鋁質有限公司
MIDI Aluminium Fabricator Ltd.

837-CWG-S1
Sash Hybrid Gasket

Drg No:
837-CWG-S1

By:
A

Date:
2019-02-15

參考用

EZ 9755H

50米

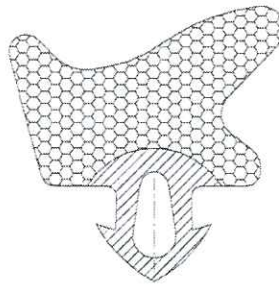
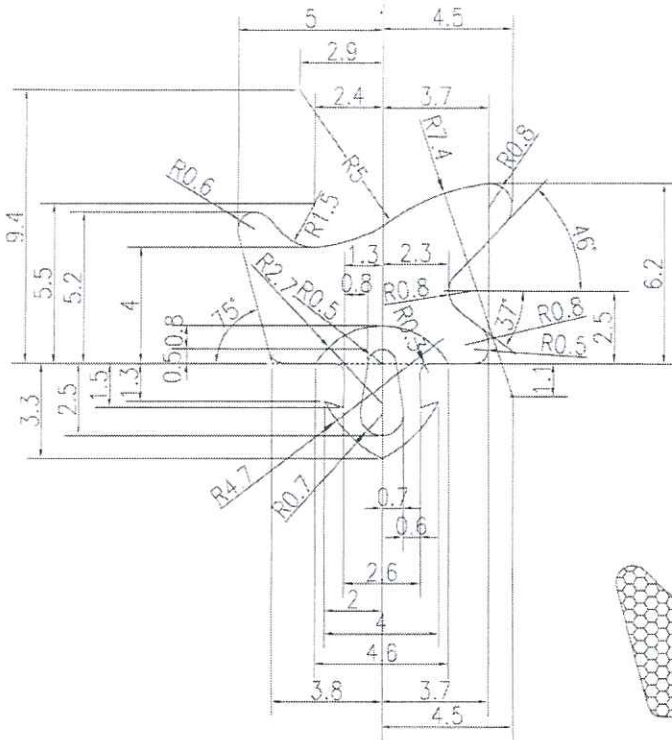

 Sponge Gasket
Material: EPDM
Hardness: 25 ± durometer
Shore A

 Solid Gasket
Material: EPDM
Hardness: 55 ± durometer
Shore A

4FS



FS

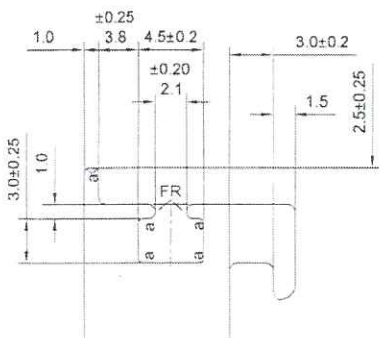

Function:

- Profile Dim to fit
- Compressed to 3.5mm

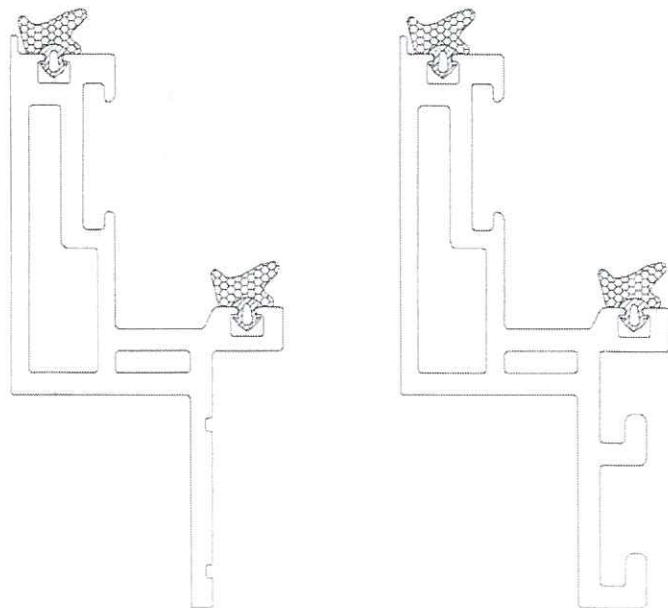

Section to be suited : X85651; X85638