



工程指示 / 要求簡箋(E.I.)

工程指示編號：EI / 10066 / 18

修改版次：E

工程編號：J - 837

工程名稱：觀塘裕民坊

工程項目：幕牆 大貨(T1, 7-9/F)(樣板層)

收件人：生統

發件人：Eric Liu

日期：22/02/2019

要求提供 / 確認 事項：

- () 初步鋁料 B.M. () 加工拆圖，然後生產 () 尺寸表
- () 正式鋁料 B.M. () 技術上資料 / 指示 () 報價
- () 配件 B.M. () 樣辦或貨品說明書 () 分判合約
- () 其他：_____

內容：

請按加工圖加工幕牆鋁料送地盤安裝(T1, 7-9/F 樣板層用)

E 版: 單玻線修改去水孔及補回副框料

謝謝！

請在 2019/ 02 / 28 前完成上列要求。

附： 63 頁加工圖

以上項目為：

- 原合約工程包 原合約工程加 / 減賬 新工程報價

原因：-

分發東莞各部門：

- () 生產技術總監 連附件 () 技術部 連附件 *謝* () 生產部 連附件 () 機械設計部 連附件
- () 採購部 連附件 () 生產統籌部 連附件 *梅*
- () 質檢部 連附件 () 會計部 連附件 () 報關組 連附件 () 其他 楊榮輝 連附件

分發其他分判：

- () 王禮秋 連附件

分發香港各部門：

- () 行政部 連附件 () 會計部 連附件 () 統籌部 連附件 () 工程部地盤科文 連附件 *如常/區偉*
- () 採購部 連附件 () QS 部 連附件 () 維修部 連附件 () 其他 _____ 連附件

傳遞編號：

HK 0446 /18

發件人簽署：

項目經理簽署：

拆圖參見：UN-SD101

 美特鋁質 有限公司 MIDI Aluminium Fabricator Ltd.		工程號 J-837		地盤 觀塘裕民坊							
物料編號	L	數量	M	X	N	EQ	分格尺寸	使用位置	廠收背板托角編號	廠收單玻璃線編號	樓層
UN-SD101	892.5	0	300	X	2	146.25	907.5	T1CW-G-1	UN-HT101S	UN-HM101Sa	7F-9F
UN-SD103	745	0	250	X	2	122.5	760	T1CW-F-2	UN-HT103S	UN-HM103Sa	7F-9F
UN-SD104	952.5	0	250	X	3	101.25	967.5	T1CW-E-1	UN-HT104S	UN-HM104Sa	7F-9F
UN-SD105	1077.5	3	280	X	3	118.75	1092.5	T1CW-D-1	UN-HT105S	UN-HM105Sa	7F-9F
UN-SD107	920	0	300	X	2	160	935	T1CW-D-1	UN-HT107S	UN-HM107Sa	7F-9F
UN-SD110	992.5	0	250	X	3	121.25	1007.5	T1CW-B-2	UN-HT110S	UN-HM110Sa	7F-9F
UN-SD111	1415	0	300	X	4	107.5	1430	T1CW-B-1	UN-HT111S	UN-HM111Sa	7F-9F
UN-SD116	752.5	0	250	X	2	126.25	767.5	T1CW-L-2	UN-HT116S	UN-HM116Sa	7F-9F
UN-SD117	920	0	300	X	2	160	935	T1CW-L-1	UN-HT117S	UN-HM117Sa	7F-9F
UN-SD121	945	0	250	X	3	97.5	960	T1CW-J-1	UN-HT121S	UN-HM121Sa	7F-9F
合計:		3									
名稱	SD門頂橫			制圖	羅志光	2019.1.07	修改	新增			
材料	X85555			復核	謝永林	2019.1.08	日期	2019.2.19			
顏色	EC-DG-S332054 (3塗)			批准			圖號	UN-SD101-1			



美特鋁質 有限公司
MIDI Aluminium Fabricator Ltd.

工程號 J-837 地盤 觀塘裕民坊

生窗+SD梗頂位用

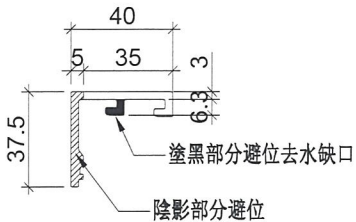
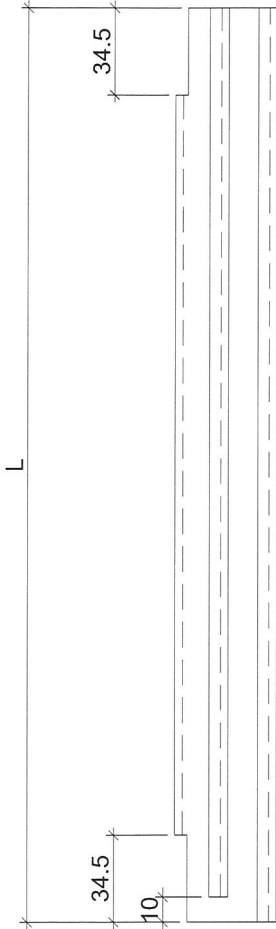

物料編號	L	層數	每層	總數量	分格尺寸	使用位置	樓層
879	3	3	9	900	T1CW-F-2	7F~9F	
879	3	3	9	900	T1CW-A-2	7F~9F	
879	3	2	6	900	T1CW-M-1	7F~9F	
879	3	2	6	900	T1CW-K-1	7F~9F	
879	3	3	9	900	T1CW-G-1	7F~9F	
879	3	1	3	900	T1CW-E-1	7F~9F	
879	3	3	9	900	T1CW-D-1	7F~9F	
879	3	2	6	900	T1CW-B-2	7F~9F	
879	3	4	12	900	T1CW-C-1	7F~9F	
879	3	3	9	900	T1CW-H-2	7F~9F	
879	3	1	3	900	T1CW-H-1	7F~9F	
879	3	2	6	900	T1CW-G-2	7F~9F	
879	3	1	3	900	T1CW-E-2	7F~9F	
879	3	2	6	900	T1CW-A-1	7F~9F	
879	3	2	6	900	T1CW-B-3	7F~9F	
879	3	1	3	900	T1CW-L-2	7F~9F	
879	3	1	3	900	T1CW-J-2	7F~9F	
879	3	1	3	900	T1CW-A-3	7F~9F	
879	3	1	3	900	T1CW-M-2	7F~9F	
879	3	1	3	900	T1CW-K-2	7F~9F	
879	3	1	3	900	T1CW-L-1	7F~9F	
879	3	1	3	900	T1CW-J-1	7F~9F	
879	3	1	3	900	T1CW-B-1	7F~9F	
小計 :				126			
849	3	4	12	870	T1CW-G-1	7F~9F	
849	3	2	6	870	T1CW-E-1	7F~9F	
849	3	4	12	870	T1CW-D-1	7F~9F	
849	3	3	9	870	T1CW-B-2	7F~9F	
849	3	2	6	870	T1CW-L-2	7F~9F	
849	3	1	3	870	T1CW-L-1	7F~9F	
849	3	1	3	870	T1CW-J-1	7F~9F	
849	3	3	9	870	T1CW-F-2	7F~9F	
849	3	1	3	870	T1CW-B-1	7F~9F	
849	3	4	12	870	T1CW-A-2	7F~9F	
849	3	2	6	870	T1CW-M-1	7F~9F	
849	3	2	6	870	T1CW-K-1	7F~9F	
849	3	5	15	870	T1CW-C-1	7F~9F	
849	3	4	12	870	T1CW-H-2	7F~9F	
849	3	2	6	870	T1CW-H-1	7F~9F	
849	3	2	6	870	T1CW-G-2	7F~9F	
849	3	2	6	870	T1CW-E-2	7F~9F	
849	3	3	9	870	T1CW-A-1	7F~9F	
849	3	2	6	870	T1CW-B-3	7F~9F	
849	3	2	6	870	T1CW-J-2	7F~9F	
849	3	1	3	870	T1CW-A-3	7F~9F	
849	3	1	3	870	T1CW-M-2	7F~9F	
849	3	1	3	870	T1CW-K-2	7F~9F	
小計 :				162			
549	3	1	3	570	T1CW-G-1	7F~9F	
549	3	1	3	570	T1CW-E-1	7F~9F	
549	3	3	9	570	T1CW-D-1	7F~9F	
549	3	1	3	570	T1CW-B-2	7F~9F	
549	3	1	3	570	T1CW-L-2	7F~9F	
549	3	1	3	570	T1CW-L-1	7F~9F	
549	3	1	3	570	T1CW-J-1	7F~9F	
549	3	1	3	570	T1CW-F-2	7F~9F	
549	3	1	3	570	T1CW-B-1	7F~9F	
549	3	1	3	570	T1CW-A-3	7F~9F	
549	3	1	3	570	T1CW-A-2	7F~9F	
549	3	2	6	570	T1CW-C-1	7F~9F	
549	3	1	3	570	T1CW-M-2	7F~9F	
549	3	1	3	570	T1CW-M-1	7F~9F	
549	3	1	3	570	T1CW-K-2	7F~9F	
549	3	2	6	570	T1CW-H-2	7F~9F	
小計 :				60			

名稱	玻璃扣蓋	制圖	羅志光	2019.02.14	修改	新增	
材料	X85558	復核	謝永林	2019.02.15	日期	2019.2.17	
顏色	EC-DG-S332054 (3塗)	批准			圖號	ZS-XC01	



美特鋁質 有限公司
MIDI Aluminium Fabricator Ltd.

工程號 J-837 地盤 觀塘裕民坊

生窗+SD梗頂位用

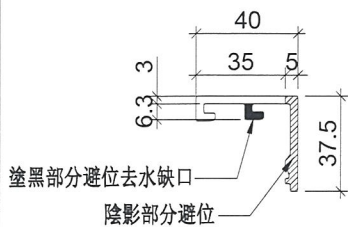
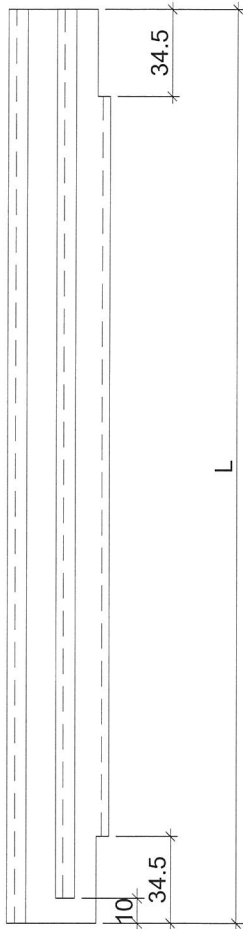

物料編號	L	層數	每層	總數量	分格尺寸	使用位置	樓層
	879	3	2	6	900	T1CW-H-1	7F~9F
	879	3	1	3	900	T1CW-G-2	7F~9F
	879	3	3	9	900	T1CW-G-1	7F~9F
	879	3	1	3	900	T1CW-F-2	7F~9F
	879	3	2	6	900	T1CW-E-2	7F~9F
	879	3	1	3	900	T1CW-E-1	7F~9F
	879	3	2	6	900	T1CW-A-2	7F~9F
	879	3	2	6	900	T1CW-A-1	7F~9F
	879	3	1	3	900	T1CW-B-3	7F~9F
	879	3	2	6	900	T1CW-B-2	7F~9F
	879	3	4	12	900	T1CW-C-1	7F~9F
	879	3	1	3	900	T1CW-M-1	7F~9F
	879	3	1	3	900	T1CW-K-1	7F~9F
	879	3	2	6	900	T1CW-H-2	7F~9F
	879	3	3	9	900	T1CW-D-1	7F~9F
	879	3	2	6	900	T1CW-L-2	7F~9F
	879	3	2	6	900	T1CW-J-2	7F~9F
	879	3	1	3	900	T1CW-B-1	7F~9F
	879	3	1	3	900	T1CW-L-1	7F~9F
	879	3	1	3	900	T1CW-J-1	7F~9F
	879	3	1	3	900	T1CW-A-3	7F~9F
	879	3	1	3	900	T1CW-M-2	7F~9F
	879	3	1	3	900	T1CW-K-2	7F~9F
	小計:			114			
	849	3	4	12	870	T1CW-G-1	7F~9F
	849	3	2	6	870	T1CW-E-1	7F~9F
	849	3	4	12	870	T1CW-D-1	7F~9F
	849	3	3	9	870	T1CW-B-2	7F~9F
	849	3	2	6	870	T1CW-L-2	7F~9F
	849	3	1	3	870	T1CW-L-1	7F~9F
	849	3	1	3	870	T1CW-J-1	7F~9F
	849	3	3	9	870	T1CW-F-2	7F~9F
	849	3	1	3	870	T1CW-B-1	7F~9F
	849	3	4	12	870	T1CW-A-2	7F~9F
	849	3	2	6	870	T1CW-M-1	7F~9F
	849	3	2	6	870	T1CW-K-1	7F~9F
	849	3	5	15	870	T1CW-C-1	7F~9F
	849	3	4	12	870	T1CW-H-2	7F~9F
	849	3	2	6	870	T1CW-H-1	7F~9F
	849	3	2	6	870	T1CW-G-2	7F~9F
	849	3	2	6	870	T1CW-E-2	7F~9F
	849	3	3	9	870	T1CW-A-1	7F~9F
	849	3	2	6	870	T1CW-B-3	7F~9F
	849	3	2	6	870	T1CW-J-2	7F~9F
	849	3	1	3	870	T1CW-A-3	7F~9F
	849	3	1	3	870	T1CW-M-2	7F~9F
	849	3	1	3	870	T1CW-K-2	7F~9F
	小計:			162			
	549	3	1	3	570	T1CW-G-1	7F~9F
	549	3	1	3	570	T1CW-E-1	7F~9F
	549	3	3	9	570	T1CW-D-1	7F~9F
	549	3	1	3	570	T1CW-B-2	7F~9F
	549	3	1	3	570	T1CW-L-2	7F~9F
	549	3	1	3	570	T1CW-L-1	7F~9F
	549	3	1	3	570	T1CW-J-1	7F~9F
	549	3	1	3	570	T1CW-F-2	7F~9F
	549	3	1	3	570	T1CW-B-1	7F~9F
	549	3	1	3	570	T1CW-A-3	7F~9F
	549	3	1	3	570	T1CW-A-2	7F~9F
	549	3	2	6	570	T1CW-C-1	7F~9F
	549	3	1	3	570	T1CW-M-2	7F~9F
	549	3	1	3	570	T1CW-M-1	7F~9F
	549	3	1	3	570	T1CW-K-2	7F~9F
	549	3	2	6	570	T1CW-H-2	7F~9F
	小計:			60			

名稱	玻璃扣蓋	制圖	羅志光	2019.02.14	修改	新增	
材料	X85558	復核	謝永林	2019.02.15	日期	2019.2.17	
顏色	EC-DG-S332054 (3塗)	批准			圖號	ZS-XC01R	



美特鋁質 有限公司
MIDI Aluminium Fabricator Ltd.

工程號 J-837 地盤 觀塘裕民坊

大梗窗位用

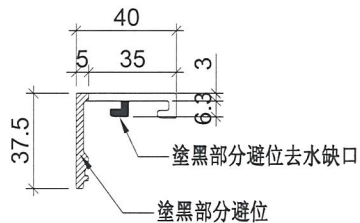
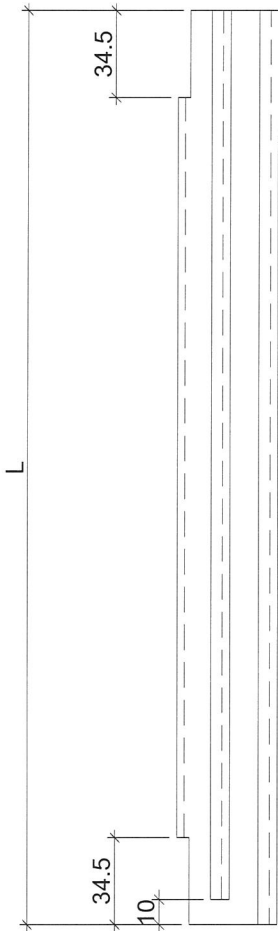

物料編號	L	層數	每層	總數量	分格尺寸	使用位置	樓層
ZS-XY01	879	3	1	3	900	T1CW-H-1	7F~9F
	879	3	1	3	900	T1CW-G-1	7F~9F
	879	3	2	6	900	T1CW-E-2	7F~9F
	879	3	1	3	900	T1CW-E-1	7F~9F
	879	3	1	3	900	T1CW-A-2	7F~9F
	879	3	1	3	900	T1CW-A-1	7F~9F
	879	3	1	3	900	T1CW-B-2	7F~9F
	879	3	1	3	900	T1CW-C-1	7F~9F
	879	3	1	3	900	T1CW-K-1	7F~9F
	879	3	1	3	900	T1CW-H-2	7F~9F
	879	3	1	3	900	T1CW-L-2	7F~9F
	879	3	2	6	900	T1CW-J-2	7F~9F
	879	3	1	3	900	T1CW-B-1	7F~9F
	879	3	1	3	900	T1CW-D-1	7F~9F
	小計:				48		
ZS-XY02	2229	3	1	3	2250	T1CW-H-1	7F~9F
	2229	3	1	3	2250	T1CW-G-2	7F~9F
	2229	3	2	6	2250	T1CW-G-1	7F~9F
	2229	3	2	6	2250	T1CW-F-2	7F~9F
	2229	3	2	6	2250	T1CW-E-2	7F~9F
	2229	3	1	3	2250	T1CW-E-1	7F~9F
	2229	3	3	9	2250	T1CW-A-2	7F~9F
	2229	3	2	6	2250	T1CW-A-1	7F~9F
	2229	3	1	3	2250	T1CW-B-3	7F~9F
	2229	3	2	6	2250	T1CW-B-2	7F~9F
	2229	3	2	6	2250	T1CW-C-1	7F~9F
	2229	3	1	3	2250	T1CW-M-1	7F~9F
	2229	3	2	6	2250	T1CW-K-1	7F~9F
	2229	3	2	6	2250	T1CW-H-2	7F~9F
	2229	3	1	3	2250	T1CW-L-2	7F~9F
2229	3	2	6	2250	T1CW-J-2	7F~9F	
2229	3	1	3	2250	T1CW-B-1	7F~9F	
2229	3	1	3	2250	T1CW-D-1	7F~9F	
小計:				87			

名稱	玻璃扣蓋	制圖	羅志光	2019.02.14	修改	新增	
材料	X85558	復核	謝永林	2019.02.15	日期	2019.2.17	
顏色	EC-DG-S332054 (3塗)	批准			圖號	ZS-XY01	



美特鋁質 有限公司
MIDI Aluminium Fabricator Ltd.

工程號 J-837 地盤 觀塘裕民坊

大梗窗位用

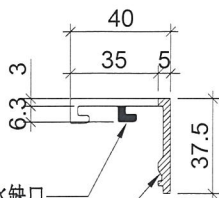
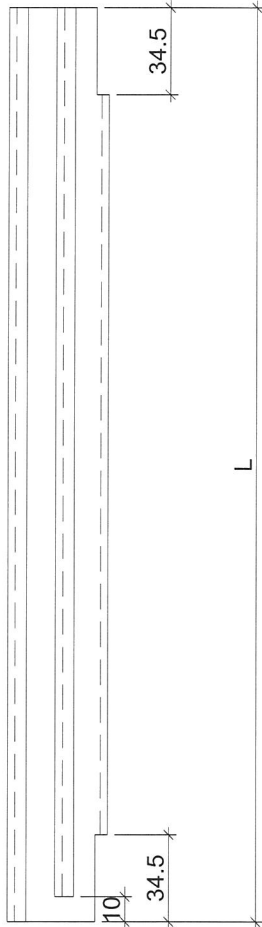

塗黑部分避位去水缺口
塗黑部分避位

物料編號	L	層數	每層	總數量	分格尺寸	使用位置	樓層
ZS-XY01R	879	3	2	6	900	T1CW-F-2	7F~9F
	879	3	2	6	900	T1CW-A-2	7F~9F
	879	3	2	6	900	T1CW-K-1	7F~9F
	879	3	1	3	900	T1CW-G-1	7F~9F
	879	3	1	3	900	T1CW-B-2	7F~9F
	879	3	1	3	900	T1CW-C-1	7F~9F
	879	3	2	6	900	T1CW-H-2	7F~9F
	879	3	1	3	900	T1CW-E-2	7F~9F
	879	3	1	3	900	T1CW-A-1	7F~9F
	879	3	1	3	900	T1CW-J-2	7F~9F
	879	3	1	3	900	T1CW-M-1	7F~9F
	879	3	1	3	900	T1CW-G-2	7F~9F
	879	3	1	3	900	T1CW-D-1	7F~9F
	879	3	1	3	900	T1CW-B-3	7F~9F
	879	3	1	3	900	T1CW-E-1	7F~9F
	879	3	1	3	900	T1CW-B-1	7F~9F
	小計：				60		
ZS-XY02R	2229	3	2	6	2250	T1CW-F-2	7F~9F
	2229	3	3	9	2250	T1CW-A-2	7F~9F
	2229	3	2	6	2250	T1CW-K-1	7F~9F
	2229	3	2	6	2250	T1CW-G-1	7F~9F
	2229	3	2	6	2250	T1CW-B-2	7F~9F
	2229	3	2	6	2250	T1CW-C-1	7F~9F
	2229	3	2	6	2250	T1CW-H-2	7F~9F
	2229	3	2	6	2250	T1CW-E-2	7F~9F
	2229	3	2	6	2250	T1CW-A-1	7F~9F
	2229	3	2	6	2250	T1CW-J-2	7F~9F
	2229	3	1	3	2250	T1CW-M-1	7F~9F
	2229	3	1	3	2250	T1CW-H-1	7F~9F
	2229	3	1	3	2250	T1CW-G-2	7F~9F
	2229	3	1	3	2250	T1CW-D-1	7F~9F
	2229	3	1	3	2250	T1CW-B-3	7F~9F
	2229	3	1	3	2250	T1CW-L-2	7F~9F
	2229	3	1	3	2250	T1CW-E-1	7F~9F
2229	3	1	3	2250	T1CW-B-1	7F~9F	
小計：				87			

名稱	玻璃扣蓋	制圖	羅志光	2019.02.14	修改	新增	
材料	X85558	復核	謝永林	2019.02.15	日期	2019.2.17	
顏色	EC-DG-S332054 (3塗)	批准			圖號	ZS-XY01R	



美特鋁質 有限公司
MIDI Aluminium Fabricator Ltd.

工程號

J-837

地盤

觀塘裕民坊

數據表參見: UN-DM1a-1

死牆位斷口上用

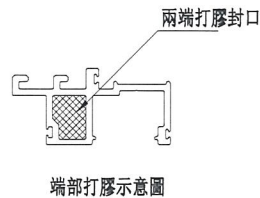
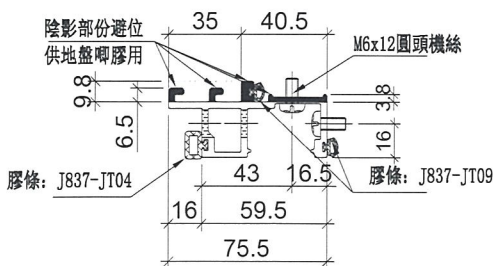
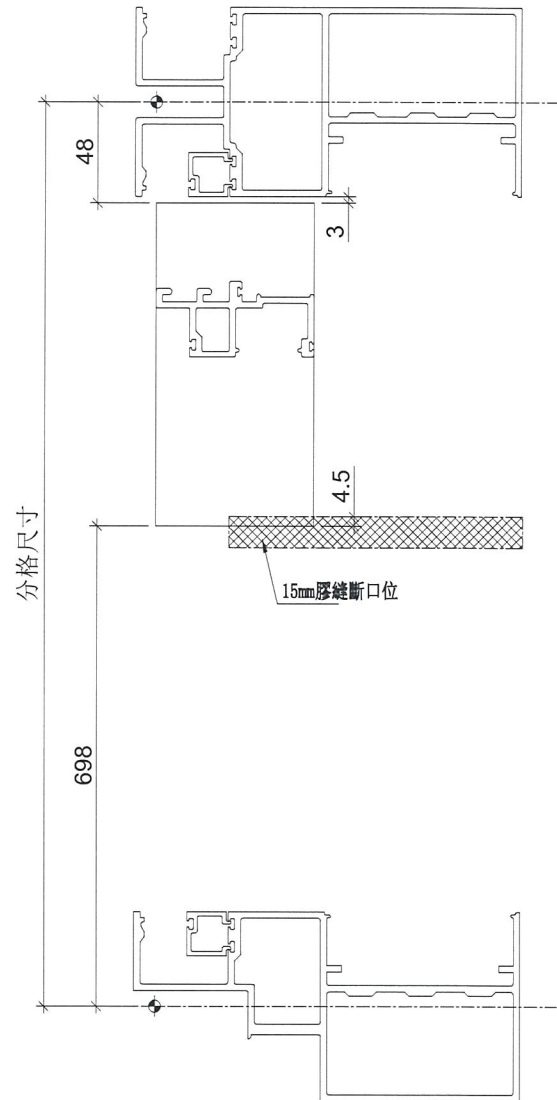
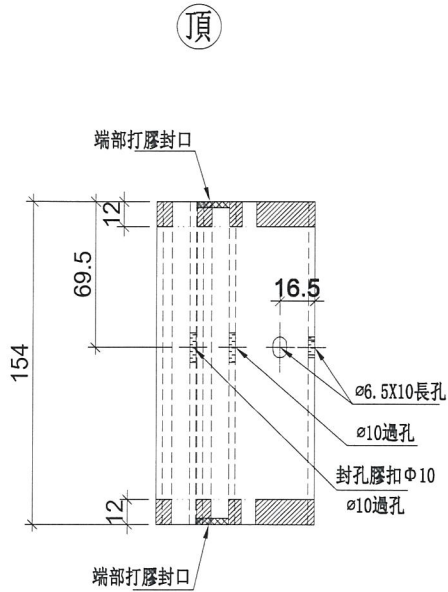

名稱	生梗企單玻	制圖	羅志光	2019. 1. 07	修改	新增		
材料	X85561	復核	謝永林	2019. 1. 08	日期	2019. 2. 17		
顏色	EC-DG-S332054 (3塗)	批准			圖號	UN-DM1a		



美特鋁質 有限公司
MIDI Aluminium Fabricator Ltd.

拆圖參見：UN-DM1a

工程號 J-837 地盤 觀塘裕民坊

物料編號	總層	每層	總數量	分格尺寸	使用位置	樓層
UN-DM1a	3	3	9	900	T1CW-F-2	7F~9F
	3	3	9	900	T1CW-A-2	7F~9F
	3	2	6	900	T1CW-M-1	7F~9F
	3	2	6	900	T1CW-K-1	7F~9F
	3	3	9	900	T1CW-G-1	7F~9F
	3	1	3	900	T1CW-E-1	7F~9F
	3	3	9	900	T1CW-D-1	7F~9F
	3	2	6	900	T1CW-B-2	7F~9F
	3	4	12	900	T1CW-C-1	7F~9F
	3	3	9	900	T1CW-H-2	7F~9F
	3	1	3	900	T1CW-H-1	7F~9F
	3	2	6	900	T1CW-G-2	7F~9F
	3	1	3	900	T1CW-E-2	7F~9F
	3	2	6	900	T1CW-A-1	7F~9F
	3	2	6	900	T1CW-B-3	7F~9F
	3	1	3	900	T1CW-L-2	7F~9F
	3	1	3	900	T1CW-J-2	7F~9F
	3	1	3	900	T1CW-A-3	7F~9F
	3	1	3	900	T1CW-M-2	7F~9F
	3	1	3	900	T1CW-K-2	7F~9F
3	1	3	900	T1CW-L-1	7F~9F	
3	1	3	900	T1CW-J-1	7F~9F	
3	1	3	900	T1CW-B-1	7F~9F	
合計：		126				

名稱	生梗企單玻	制圖	羅志光	2019.1.07	修改	新增	
材料	X85561	復核	謝永林	2019.1.08	日期	2019.2.17	
顏色	EC-DG-S332054 (3塗)	批准			圖號	UN-DM1a-1	



美特鋁質 有限公司
MIDI Aluminium Fabricator Ltd.

數據表參見：UN-DM1aR-1

工程號 J-837 地盤 觀塘裕民坊

死牆位斷口上用

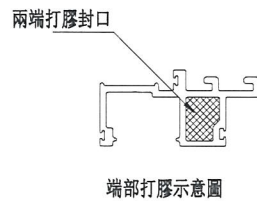
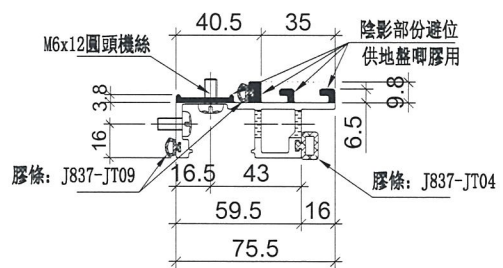
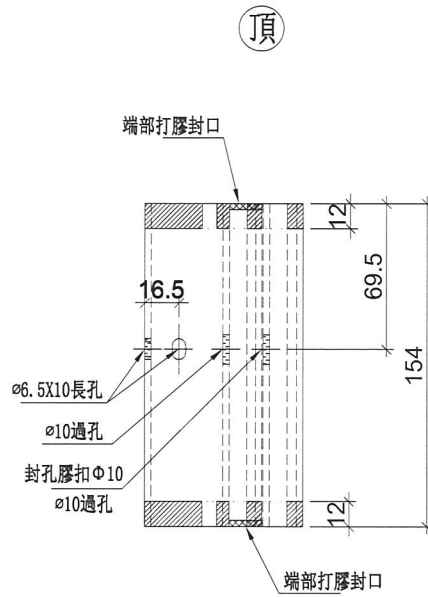
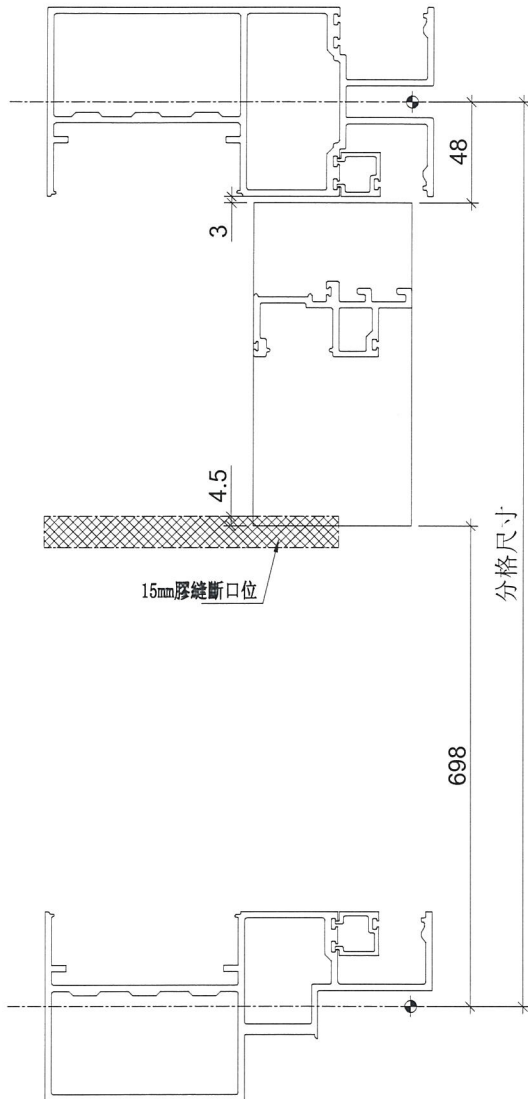

名稱	生梗企單玻	制圖	羅志光	2019.1.07	修改	新增		
材料	X85561	復核	謝永林	2019.1.08	日期	2019.2.17		
顏色	EC-DG-S332054 (3塗)	批准			圖號	UN-DM1aR		



美特鋁質 有限公司
MIDI Aluminium Fabricator Ltd.

拆圖參見：UN-DM1aR

工程號 J-837 地盤 觀塘裕民坊

物料編號	層數	每層	總數量	分格尺寸	使用位置	樓層
UN-DM1aR	3	2	6	900	T1CW-H-1	7F~9F
	3	1	3	900	T1CW-G-2	7F~9F
	3	3	9	900	T1CW-G-1	7F~9F
	3	1	3	900	T1CW-F-2	7F~9F
	3	2	6	900	T1CW-E-2	7F~9F
	3	1	3	900	T1CW-E-1	7F~9F
	3	2	6	900	T1CW-A-2	7F~9F
	3	2	6	900	T1CW-A-1	7F~9F
	3	1	3	900	T1CW-B-3	7F~9F
	3	2	6	900	T1CW-B-2	7F~9F
	3	4	12	900	T1CW-C-1	7F~9F
	3	1	3	900	T1CW-M-1	7F~9F
	3	1	3	900	T1CW-K-1	7F~9F
	3	2	6	900	T1CW-H-2	7F~9F
	3	3	9	900	T1CW-D-1	7F~9F
	3	2	6	900	T1CW-L-2	7F~9F
	3	2	6	900	T1CW-J-2	7F~9F
	3	1	3	900	T1CW-B-1	7F~9F
	3	1	3	900	T1CW-L-1	7F~9F
	3	1	3	900	T1CW-J-1	7F~9F
3	1	3	900	T1CW-A-3	7F~9F	
3	1	3	900	T1CW-M-2	7F~9F	
3	1	3	900	T1CW-K-2	7F~9F	
合計：		114				

名稱	生梗企單玻	制圖	羅志光	2019.1.07	修改	新增		
材料	X85561	復核	謝永林	2019.1.08	日期	2019.2.17		
顏色	EC-DG-S332054 (3塗)	批准			圖號	UN-DM1aR-1		



美特鋁質 有限公司
MIDI Aluminium Fabricator Ltd.

工程號

J-837

地盤

觀塘裕民坊

數據表參見：UN-DM1b-1

死牆位斷口下用

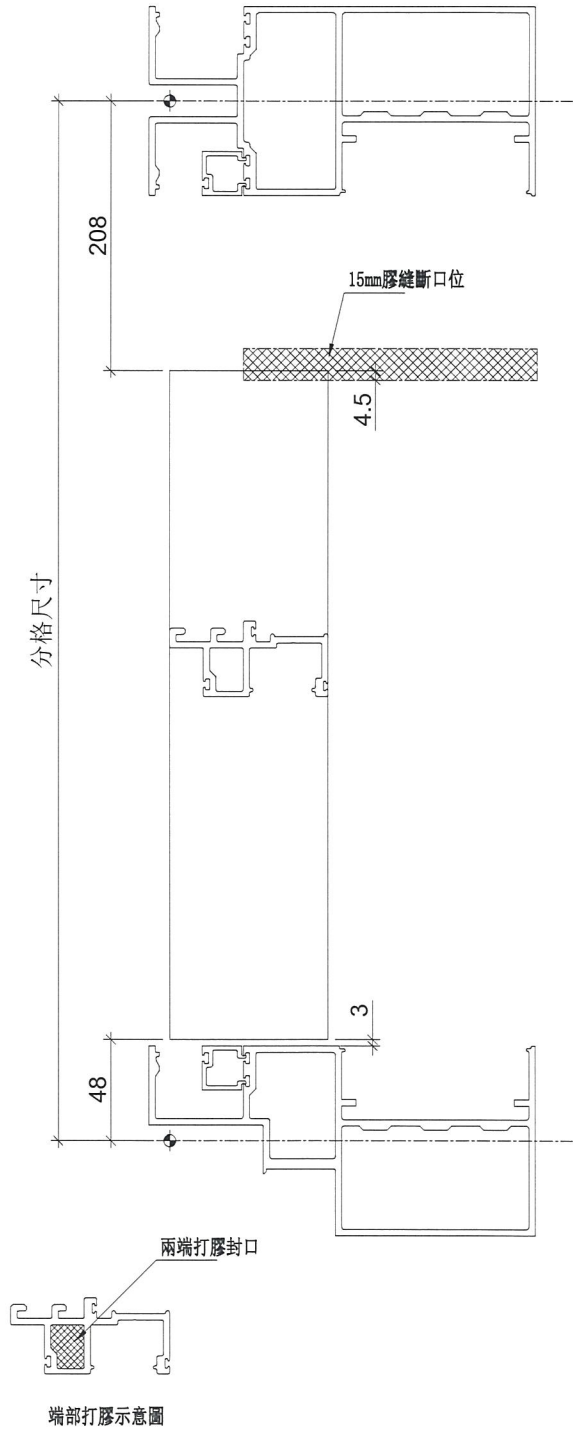
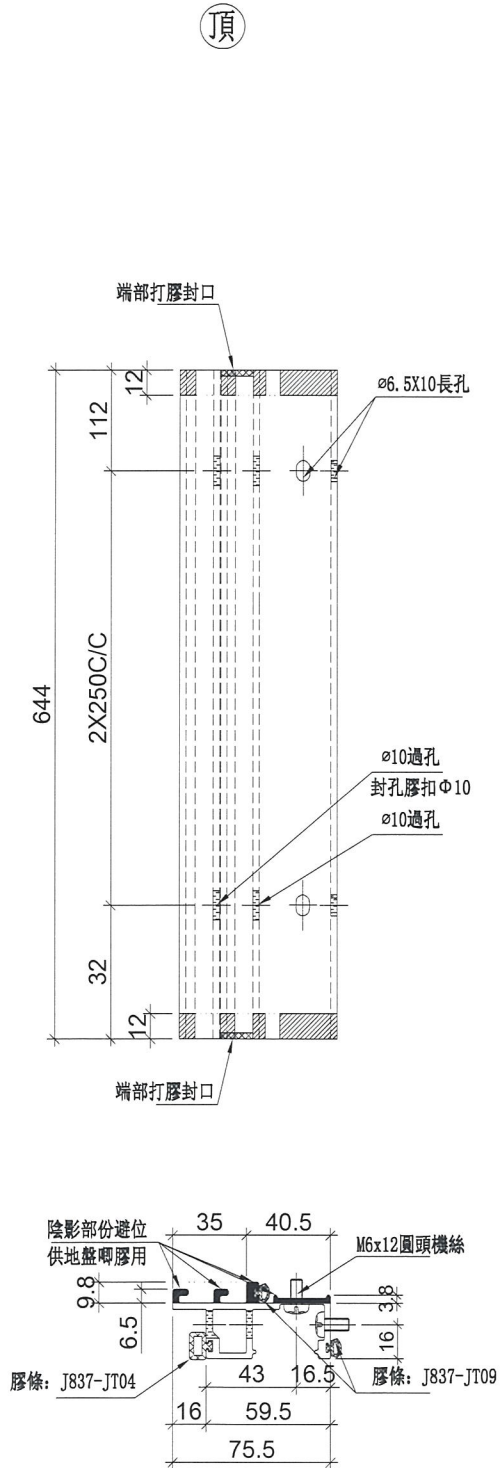

名稱	生梗企單玻	制圖	羅志光	2019. 1. 07	修改	新增		
材料	X85561	復核	謝永林	2019. 1. 08	日期	2019. 2. 17		
顏色	EC-DG-S332054 (3塗)	批准			圖號	UN-DM1b		



美特鋁質 有限公司
MIDI Aluminium Fabricator Ltd.

拆圖參見：UN-DM1b

工程號 J-837 地盤 觀塘裕民坊

物料編號	總層	每層	總數量	分格尺寸	使用位置	樓層
UN-DM1b	3	3	9	900	T1CW-F-2	7F~9F
	3	3	9	900	T1CW-A-2	7F~9F
	3	2	6	900	T1CW-M-1	7F~9F
	3	2	6	900	T1CW-K-1	7F~9F
	3	3	9	900	T1CW-G-1	7F~9F
	3	1	3	900	T1CW-E-1	7F~9F
	3	3	9	900	T1CW-D-1	7F~9F
	3	2	6	900	T1CW-B-2	7F~9F
	3	4	12	900	T1CW-C-1	7F~9F
	3	3	9	900	T1CW-H-2	7F~9F
	3	1	3	900	T1CW-H-1	7F~9F
	3	2	6	900	T1CW-G-2	7F~9F
	3	1	3	900	T1CW-E-2	7F~9F
	3	2	6	900	T1CW-A-1	7F~9F
	3	2	6	900	T1CW-B-3	7F~9F
	3	1	3	900	T1CW-L-2	7F~9F
	3	1	3	900	T1CW-J-2	7F~9F
	3	1	3	900	T1CW-A-3	7F~9F
	3	1	3	900	T1CW-M-2	7F~9F
	3	1	3	900	T1CW-K-2	7F~9F
3	1	3	900	T1CW-L-1	7F~9F	
3	1	3	900	T1CW-J-1	7F~9F	
3	1	3	900	T1CW-B-1	7F~9F	
合計：		126				

名稱	生梗企單玻	制圖	羅志光	2019.1.07	修改	新增		
材料	X85561	復核	謝永林	2019.1.08	日期	2019.2.17		
顏色	EC-DG-S332054 (3塗)	批准			圖號	UN-DM1b-1		



美特鋁質 有限公司
MIDI Aluminium Fabricator Ltd.

數據表參見：UN-DM1bR-1

工程號 J-837 地盤 觀塘裕民坊

死牆位斷口下用

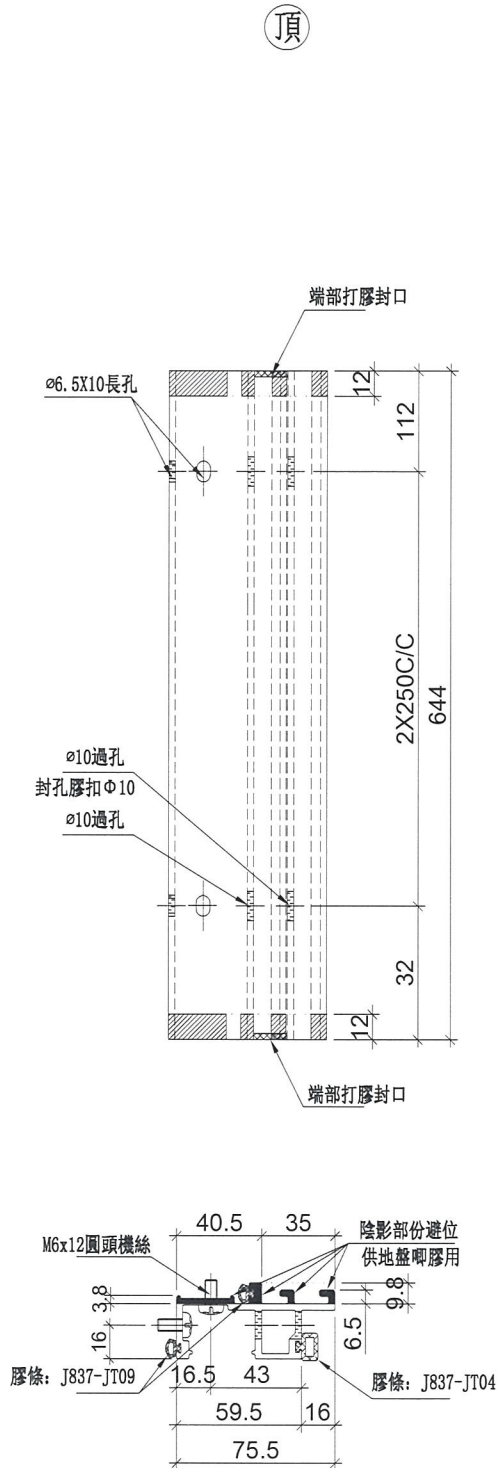
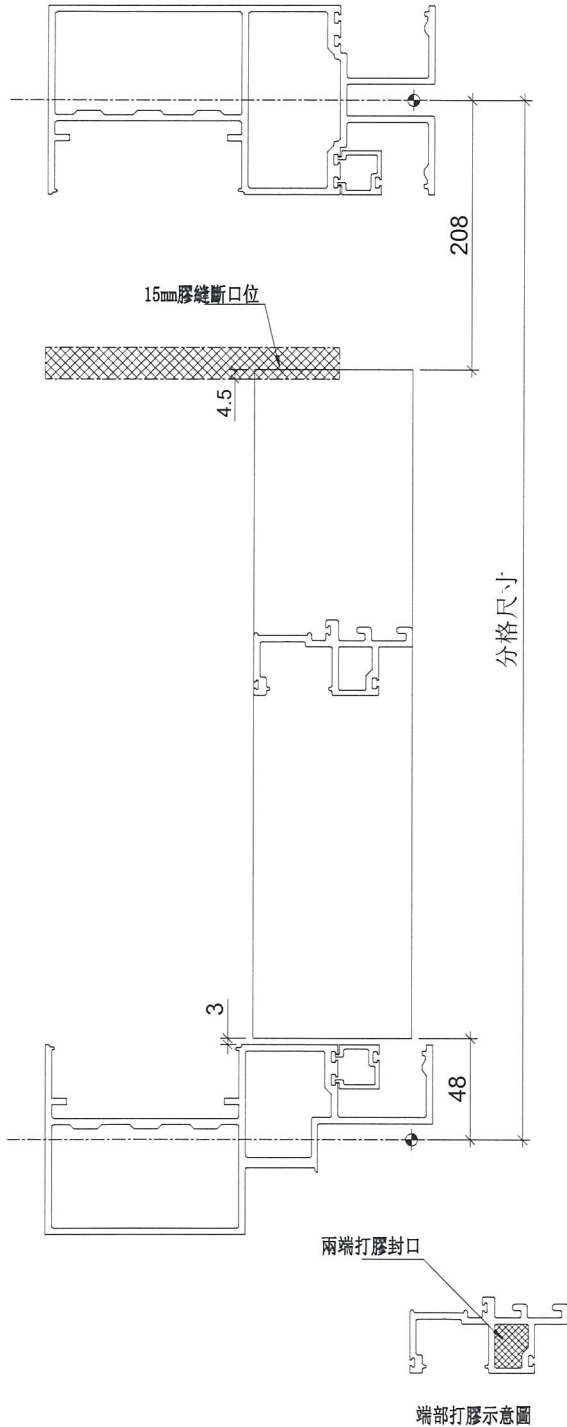

名稱	生梗企單玻	制圖	羅志光	2019.1.07	修改	新增	
材料	X85561	復核	謝永林	2019.1.08	日期	2019.2.17	
顏色	EC-DG-S332054 (3塗)	批准			圖號	UN-DM1bR	



美特鋁質 有限公司
MIDI Aluminium Fabricator Ltd.

拆圖參見：UN-DM1bR

工程號 J-837 地盤 觀塘裕民坊

物料編號	層數	每層	總數量	分格尺寸	使用位置	樓層
UN-DM1bR	3	2	6	900	T1CW-H-1	7F~9F
	3	1	3	900	T1CW-G-2	7F~9F
	3	3	9	900	T1CW-G-1	7F~9F
	3	1	3	900	T1CW-F-2	7F~9F
	3	2	6	900	T1CW-E-2	7F~9F
	3	1	3	900	T1CW-E-1	7F~9F
	3	2	6	900	T1CW-A-2	7F~9F
	3	2	6	900	T1CW-A-1	7F~9F
	3	1	3	900	T1CW-B-3	7F~9F
	3	2	6	900	T1CW-B-2	7F~9F
	3	4	12	900	T1CW-C-1	7F~9F
	3	1	3	900	T1CW-M-1	7F~9F
	3	1	3	900	T1CW-K-1	7F~9F
	3	2	6	900	T1CW-H-2	7F~9F
	3	3	9	900	T1CW-D-1	7F~9F
	3	2	6	900	T1CW-L-2	7F~9F
	3	2	6	900	T1CW-J-2	7F~9F
	3	1	3	900	T1CW-B-1	7F~9F
	3	1	3	900	T1CW-L-1	7F~9F
	3	1	3	900	T1CW-J-1	7F~9F
3	1	3	900	T1CW-A-3	7F~9F	
3	1	3	900	T1CW-M-2	7F~9F	
3	1	3	900	T1CW-K-2	7F~9F	
合計：			114			

名稱	生梗企單玻	制圖	羅志光	2019.1.07	修改	新增		
材料	X85561	復核	謝永林	2019.1.08	日期	2019.2.17		
顏色	EC-DG-S332054 (3塗)	批准			圖號	UN-DM1bR-1		



工程號 J-837 地盤 觀塘裕民坊

SD頂死牆位用

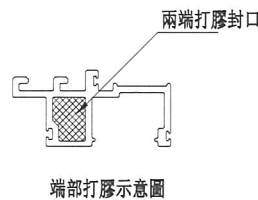
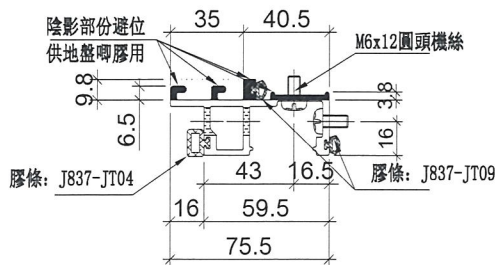
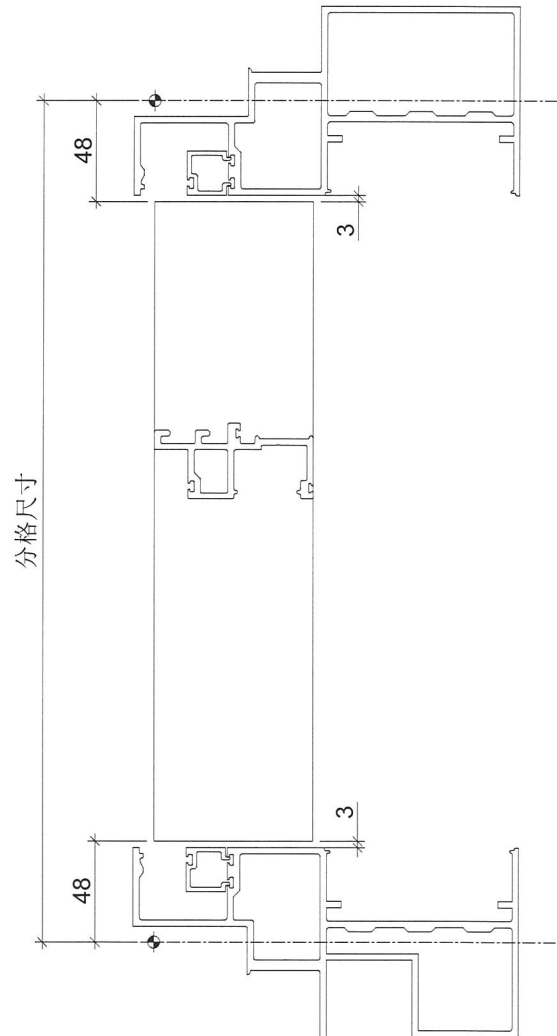
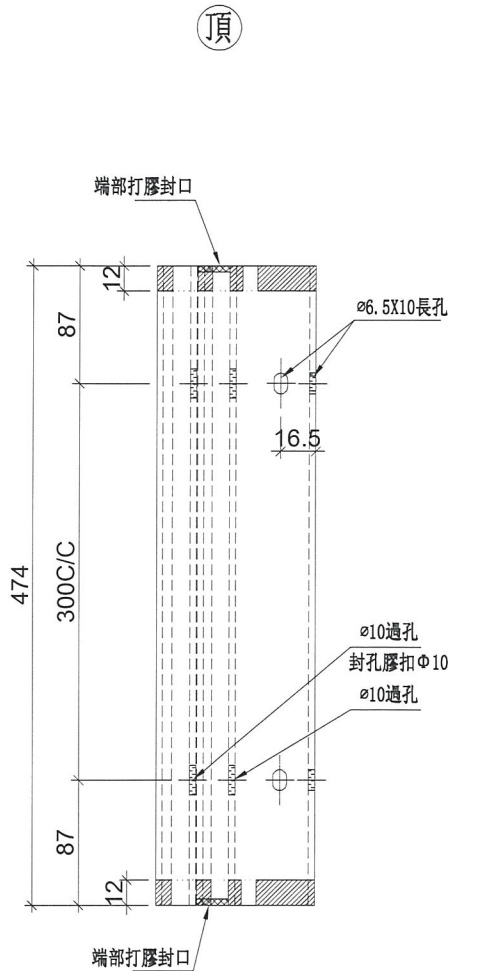

名稱	生梗企單玻	制圖	羅志光	2019. 1. 07	修改	新增		
材料	X85561	復核	謝永林	2019. 1. 08	日期	2019. 2. 17		
顏色	EC-DG-S332054 (3塗)	批准			圖號	UN-DM1d		



美特鋁質 有限公司
MIDI Aluminium Fabricator Ltd.

拆圖參見：UN-DM1d

工程號 J-837 地盤 觀塘裕民坊

物料編號	層數	每層	總數量	分格尺寸	使用位置	樓層
UN-DM1d	3	1	3	570	T1CW-G-1	7F~9F
	3	1	3	570	T1CW-E-1	7F~9F
	3	3	9	570	T1CW-D-1	7F~9F
	3	1	3	570	T1CW-B-2	7F~9F
	3	1	3	570	T1CW-L-2	7F~9F
	3	1	3	570	T1CW-L-1	7F~9F
	3	1	3	570	T1CW-J-1	7F~9F
	3	1	3	570	T1CW-F-2	7F~9F
	3	1	3	570	T1CW-B-1	7F~9F
	3	1	3	570	T1CW-A-3	7F~9F
	3	1	3	570	T1CW-A-2	7F~9F
	3	2	6	570	T1CW-C-1	7F~9F
	3	1	3	570	T1CW-M-2	7F~9F
	3	1	3	570	T1CW-M-1	7F~9F
	3	1	3	570	T1CW-K-2	7F~9F
3	2	6	570	T1CW-H-2	7F~9F	
合計：			60			

名稱	生梗企單玻	制圖	羅志光	2019.1.07	修改	新增		
材料	X85561	復核	謝永林	2019.1.08	日期	2019.2.17		
顏色	EC-DG-S332054 (3塗)	批准			圖號	UN-DM1d-1		



美特鋁質 有限公司
MIDI Aluminium Fabricator Ltd.

工程號

J-837

地盤

觀塘裕民坊

數據表參見：UN-DM1dR-1

SD頂死牆位用

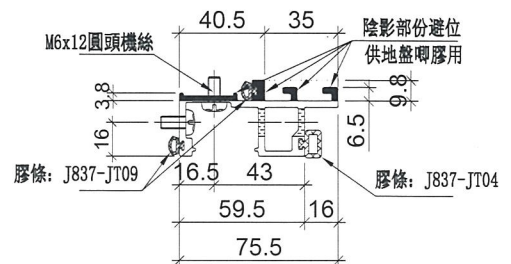
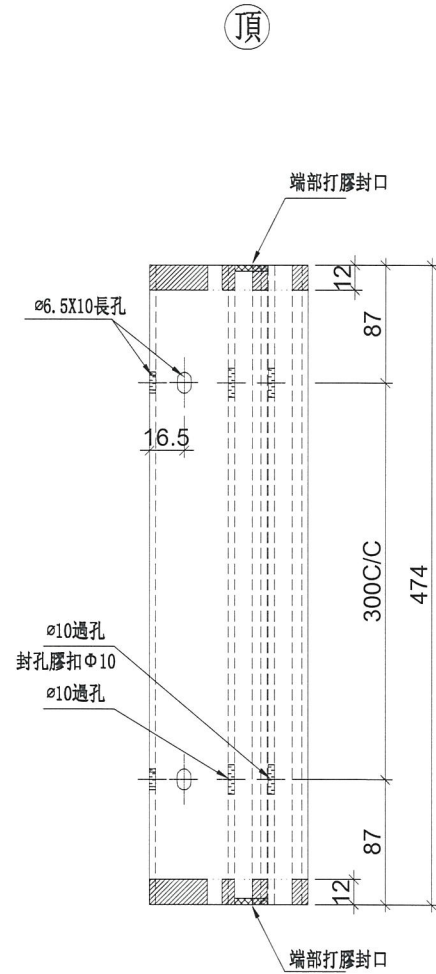
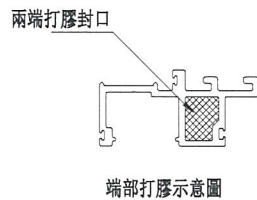
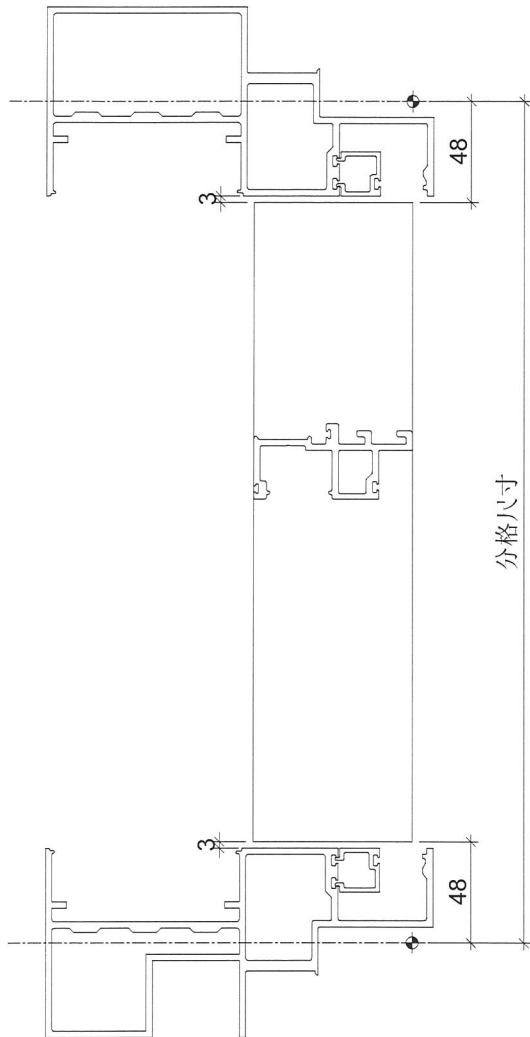

名稱	生梗企單玻	制圖	羅志光	2019.1.07	修改	新增	
材料	X85561	復核	謝永林	2019.1.08	日期	2019.2.17	
顏色	EC-DG-S332054 (3塗)	批准			圖號	UN-DM1dR	



美特鋁質 有限公司
MIDI Aluminium Fabricator Ltd.

拆圖參見：UN-DM1dR

工程號 J-837 地盤 觀塘裕民坊

物料編號	層數	每層	總數量	分格尺寸	使用位置	樓層
UN-DM1dR	3	1	3	570	T1CW-G-1	7F~9F
	3	1	3	570	T1CW-E-1	7F~9F
	3	3	9	570	T1CW-D-1	7F~9F
	3	1	3	570	T1CW-B-2	7F~9F
	3	1	3	570	T1CW-L-2	7F~9F
	3	1	3	570	T1CW-L-1	7F~9F
	3	1	3	570	T1CW-J-1	7F~9F
	3	1	3	570	T1CW-F-2	7F~9F
	3	1	3	570	T1CW-B-1	7F~9F
	3	1	3	570	T1CW-A-3	7F~9F
	3	1	3	570	T1CW-A-2	7F~9F
	3	2	6	570	T1CW-C-1	7F~9F
	3	1	3	570	T1CW-M-2	7F~9F
	3	1	3	570	T1CW-M-1	7F~9F
	3	1	3	570	T1CW-K-2	7F~9F
3	2	6	570	T1CW-H-2	7F~9F	
合計：		60				

名稱	生梗企單玻	制圖	羅志光	2019.1.07	修改	新增		
材料	X85561	復核	謝永林	2019.1.08	日期	2019.2.17		
顏色	EC-DG-S332054 (3塗)	批准			圖號	UN-DM1dR-1		



美特鋁質 有限公司
MIDI Aluminium Fabricator Ltd.

數據表參見：UN-SM1-1

工程號	J-837	地盤	觀塘裕民坊
-----	-------	----	-------

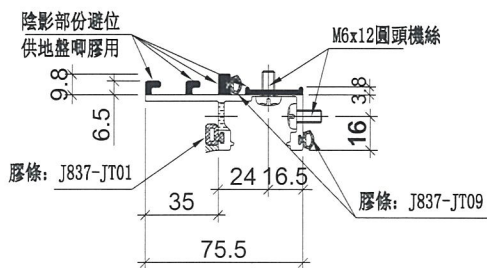
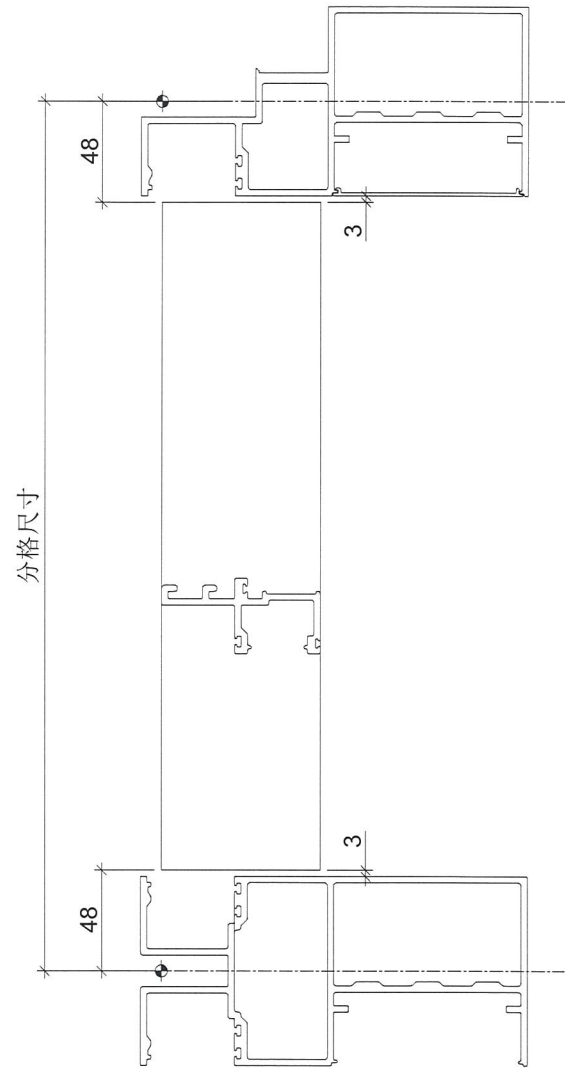
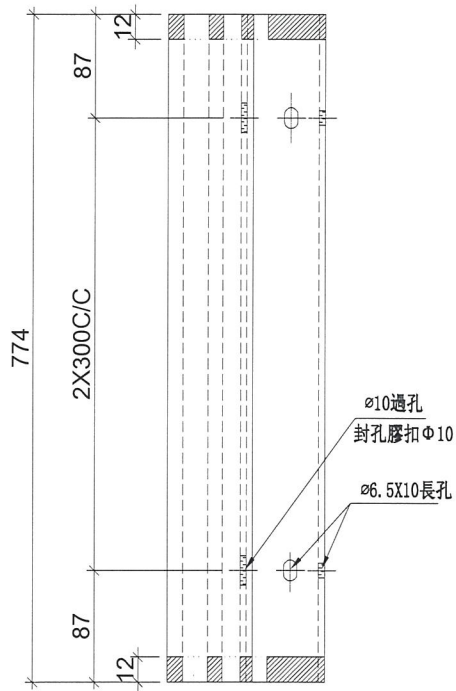

名稱	生梗企雙玻	制圖	羅志光	2019.1.07	修改	新增		
材料	X85562	復核	謝永林	2019.1.08	日期	2019.2.17		
顏色	EC-DG-S332054 (3塗)	批准			圖號	UN-SM1		



美特鋁質 有限公司
MIDI Aluminium Fabricator Ltd.

拆圖參見：UN-SM1

工程號 J-837 地盤 觀塘裕民坊

物料編號	層數	每層	總數量	分格尺寸	使用位置	樓層
UN-SM1	3	4	12	870	T1CW-G-1	7F~9F
	3	2	6	870	T1CW-E-1	7F~9F
	3	4	12	870	T1CW-D-1	7F~9F
	3	3	9	870	T1CW-B-2	7F~9F
	3	2	6	870	T1CW-L-2	7F~9F
	3	1	3	870	T1CW-L-1	7F~9F
	3	1	3	870	T1CW-J-1	7F~9F
	3	3	9	870	T1CW-F-2	7F~9F
	3	1	3	870	T1CW-B-1	7F~9F
	3	4	12	870	T1CW-A-2	7F~9F
	3	2	6	870	T1CW-M-1	7F~9F
	3	2	6	870	T1CW-K-1	7F~9F
	3	5	15	870	T1CW-C-1	7F~9F
	3	4	12	870	T1CW-H-2	7F~9F
	3	2	6	870	T1CW-H-1	7F~9F
	3	2	6	870	T1CW-G-2	7F~9F
	3	2	6	870	T1CW-E-2	7F~9F
	3	3	9	870	T1CW-A-1	7F~9F
	3	2	6	870	T1CW-B-3	7F~9F
	3	2	6	870	T1CW-J-2	7F~9F
3	1	3	870	T1CW-A-3	7F~9F	
3	1	3	870	T1CW-M-2	7F~9F	
3	1	3	870	T1CW-K-2	7F~9F	
小計：			162			

名稱	生梗企雙玻	制圖	羅志光	2019.1.07	修改	新增		
材料	X85562	復核	謝永林	2019.1.08	日期	2019.2.17		
顏色	EC-DG-S332054 (3塗)	批准			圖號	UN-SM1-1		



美特鋁質 有限公司
MIDI Aluminium Fabricator Ltd.

工程號

J-837

地盤

觀塘裕民坊

數據表參見：UN-SM1R-1

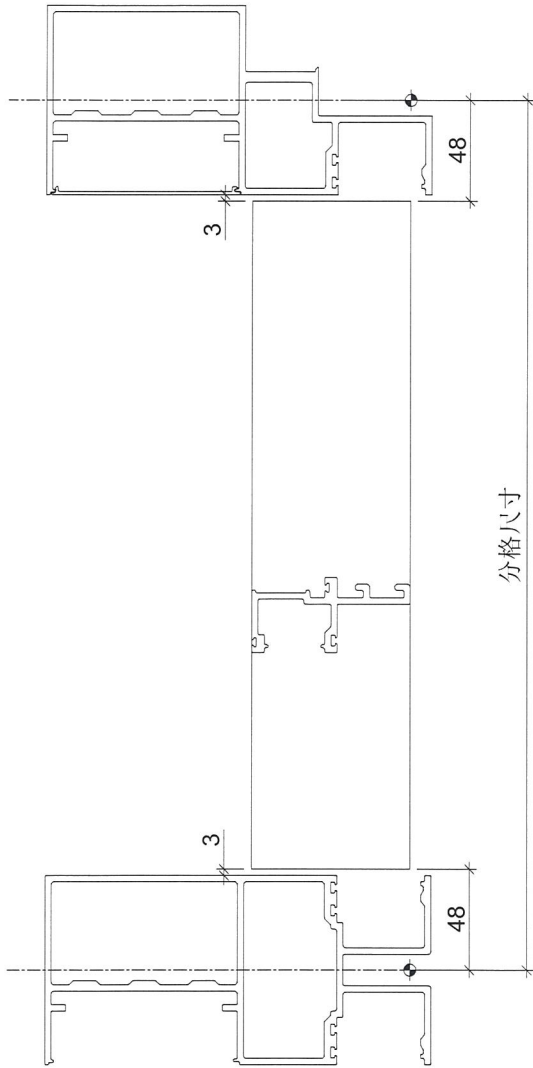

頂

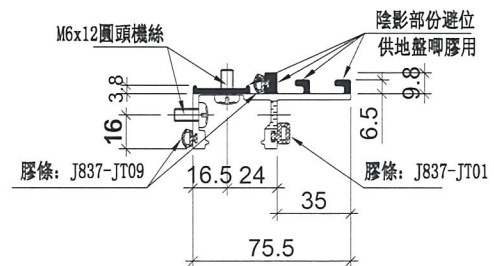
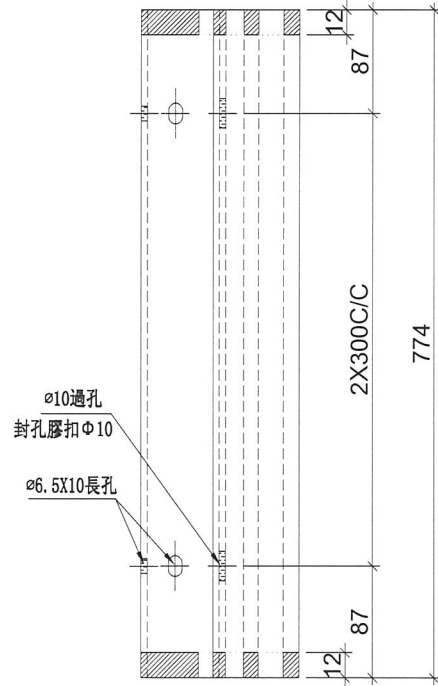

名稱	生梗企雙玻	制圖	羅志光	2019. 1. 07	修改	新增	
材料	X85562	復核	謝永林	2019. 1. 08	日期	2019. 2. 17	
顏色	EC-DG-S332054 (3塗)	批准			圖號	UN-SM1R	



美特鋁質 有限公司
MIDI Aluminium Fabricator Ltd.

拆圖參見：UN-SM1R

工程號 J-837 地盤 觀塘裕民坊

物料編號	層數	每層	總數量	分格尺寸	使用位置	樓層
UN-SM1R	3	2	6	870	T1CW-H-1	7F~9F
	3	2	6	870	T1CW-G-2	7F~9F
	3	4	12	870	T1CW-G-1	7F~9F
	3	3	9	870	T1CW-F-2	7F~9F
	3	2	6	870	T1CW-E-2	7F~9F
	3	2	6	870	T1CW-E-1	7F~9F
	3	4	12	870	T1CW-A-2	7F~9F
	3	3	9	870	T1CW-A-1	7F~9F
	3	2	6	870	T1CW-B-3	7F~9F
	3	3	9	870	T1CW-B-2	7F~9F
	3	5	15	870	T1CW-C-1	7F~9F
	3	2	6	870	T1CW-M-1	7F~9F
	3	2	6	870	T1CW-K-1	7F~9F
	3	4	12	870	T1CW-H-2	7F~9F
	3	4	12	870	T1CW-D-1	7F~9F
	3	2	6	870	T1CW-L-2	7F~9F
	3	2	6	870	T1CW-J-2	7F~9F
	3	1	3	870	T1CW-B-1	7F~9F
	3	1	3	870	T1CW-A-3	7F~9F
	3	1	3	870	T1CW-M-2	7F~9F
	3	1	3	870	T1CW-K-2	7F~9F
3	1	3	870	T1CW-L-1	7F~9F	
3	1	3	870	T1CW-J-1	7F~9F	
小計：		162				

名稱	生梗企雙玻	制圖	羅志光	2019.1.07	修改	新增		
材料	X85562	復核	謝永林	2019.1.08	日期	2019.2.17		
顏色	EC-DG-S332054 (3塗)	批准			圖號	UN-SM1R-1		



美特鋁質 有限公司
MIDI Aluminium Fabricator Ltd.

數據表參見：UN-AM1a-1

工程號	J-837	地盤	觀塘裕民坊
-----	-------	----	-------

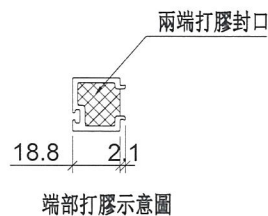
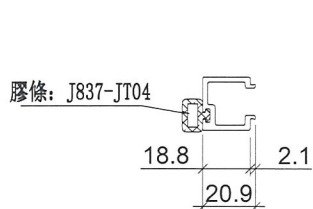
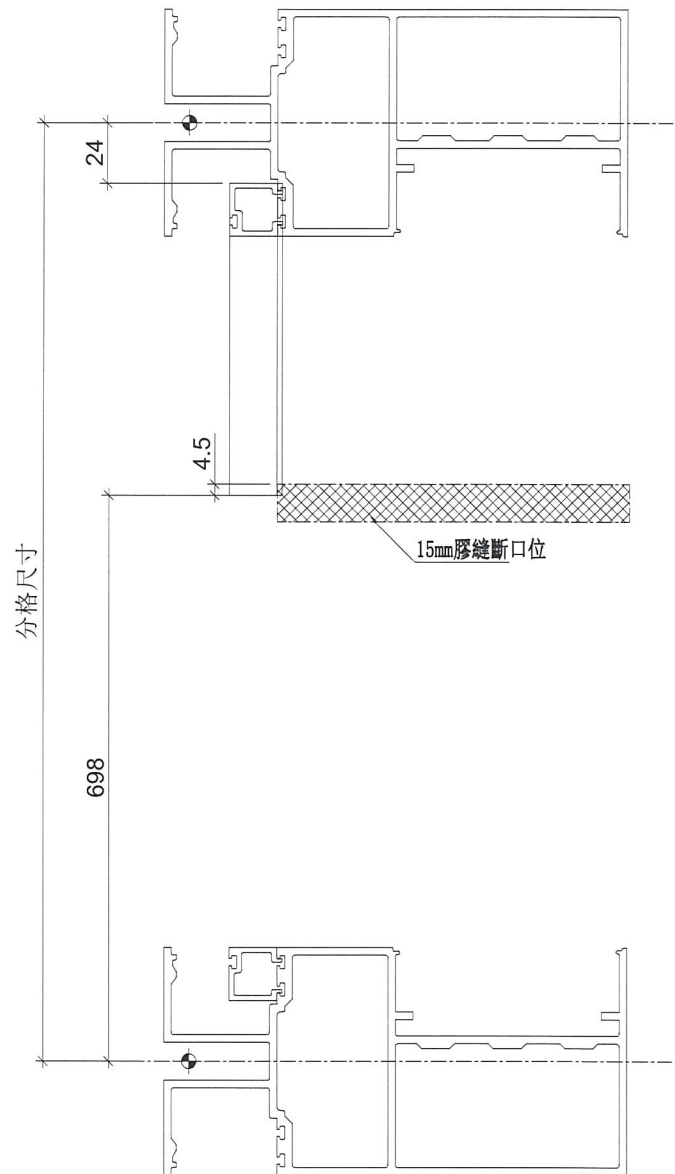
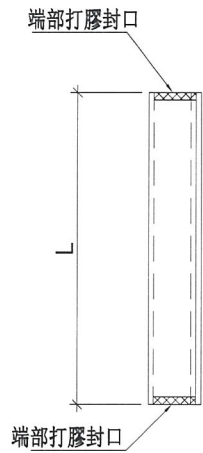

端部打膠示意圖

名稱	單玻插線	制圖	羅志光	2019. 1. 07	修改	新增		
材料	X85560	復核	謝永林	2019. 1. 08	日期	2019.2.17		
顏色	EC-DG-S332054 (3塗)	批准			圖號	UN-AM1a		



美特鋁質 有限公司
MIDI Aluminium Fabricator Ltd.

拆圖參見：UN-AM1a

工程號	J-837	地盤	觀塘裕民坊
-----	-------	----	-------

物料編號	L	層數	每層	總數量	分格尺寸	使用位置	樓層	
UN-AM1a	178	3	1	3	900	T1CW-H-1	7F~9F	
	178	3	1	3	900	T1CW-G-1	7F~9F	
	178	3	2	6	900	T1CW-E-2	7F~9F	
	178	3	1	3	900	T1CW-E-1	7F~9F	
	178	3	1	3	900	T1CW-A-2	7F~9F	
	178	3	1	3	900	T1CW-A-1	7F~9F	
	178	3	1	3	900	T1CW-B-2	7F~9F	
	178	3	1	3	900	T1CW-C-1	7F~9F	
	178	3	1	3	900	T1CW-K-1	7F~9F	
	178	3	1	3	900	T1CW-H-2	7F~9F	
	178	3	1	3	900	T1CW-L-2	7F~9F	
	178	3	2	6	900	T1CW-J-2	7F~9F	
	178	3	1	3	900	T1CW-B-1	7F~9F	
	178	3	1	3	900	T1CW-D-1	7F~9F	
小計：				48				
後備：				3				
合計：				51				
名稱	單玻插線			制圖	羅志光	2019.1.07	修改	新增
材料	X85560			復核	謝永林	2019.1.08	日期	2019.2.17
顏色	EC-DG-S332054 (3塗)			批准			圖號	UN-AM1a-1



美特鋁質 有限公司
MIDI Aluminium Fabricator Ltd.

數據表參見：UN-AM1aR-1

工程號	J-837	地盤	觀塘裕民坊
-----	-------	----	-------

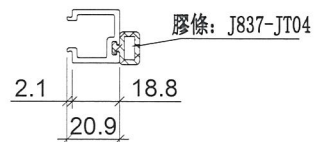
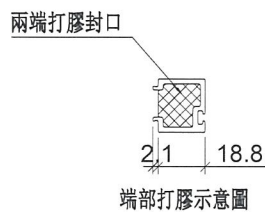
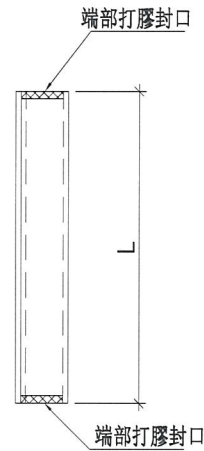
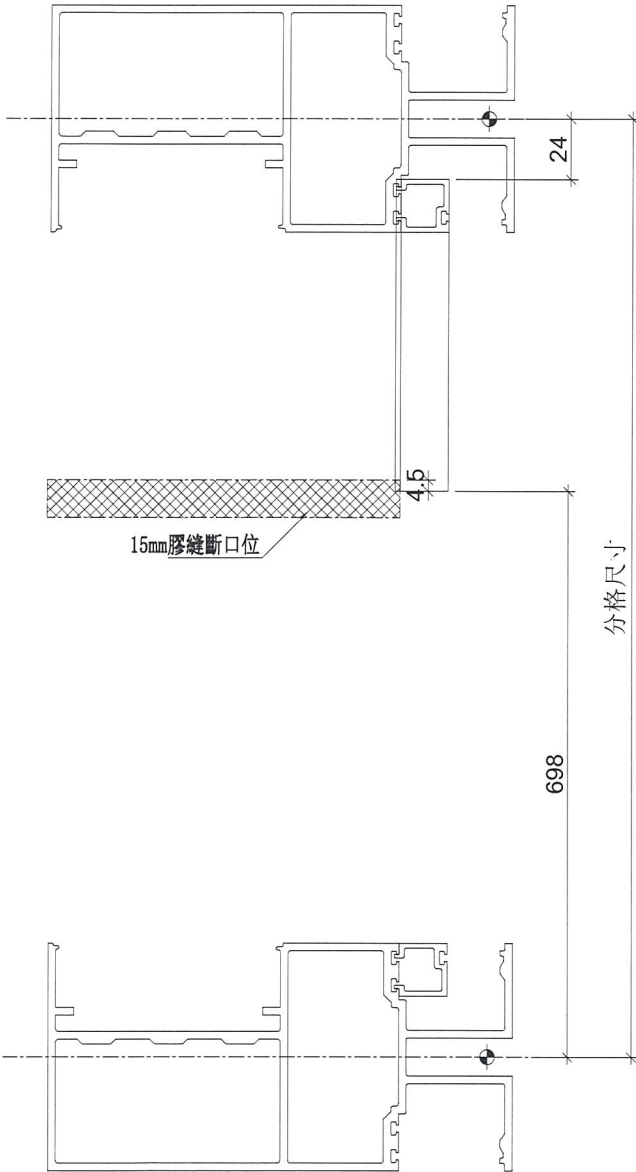

名稱	單玻插線	制圖	羅志光	2019.1.07	修改	新增		
材料	X85560	復核	謝永林	2019.1.08	日期	2019.2.17		
顏色	EC-DG-S332054 (3塗)	批准			圖號	UN-AM1aR		



美特鋁質 有限公司
MIDI Aluminium Fabricator Ltd.

拆圖參見：UN-AM1aR

工程號	J-837	地盤	觀塘裕民坊
-----	-------	----	-------

物料編號	L	層數	每層	總數量	分格尺寸	使用位置	樓層
UN-AM1aR	178	3	2	6	900	T1CW-F-2	7F~9F
	178	3	2	6	900	T1CW-A-2	7F~9F
	178	3	2	6	900	T1CW-K-1	7F~9F
	178	3	1	3	900	T1CW-G-1	7F~9F
	178	3	1	3	900	T1CW-B-2	7F~9F
	178	3	1	3	900	T1CW-C-1	7F~9F
	178	3	2	6	900	T1CW-H-2	7F~9F
	178	3	1	3	900	T1CW-E-2	7F~9F
	178	3	1	3	900	T1CW-A-1	7F~9F
	178	3	1	3	900	T1CW-J-2	7F~9F
	178	3	1	3	900	T1CW-M-1	7F~9F
	178	3	1	3	900	T1CW-G-2	7F~9F
	178	3	1	3	900	T1CW-D-1	7F~9F
	178	3	1	3	900	T1CW-B-3	7F~9F
	178	3	1	3	900	T1CW-E-1	7F~9F
	178	3	1	3	900	T1CW-B-1	7F~9F
合計：				60			

名稱	單玻插線	制圖	羅志光	2019.1.07	修改	新增		
材料	X85560	復核	謝永林	2019.1.08	日期	2019.2.17		
顏色	EC-DG-S332054 (3塗)	批准			圖號	UN-AM1aR-1		



美特鋁質 有限公司
MIDI Aluminium Fabricator Ltd.

數據表參見：UN-AM1b-1

工程號 J-837 地盤 觀塘裕民坊

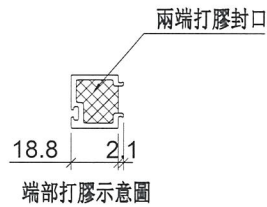
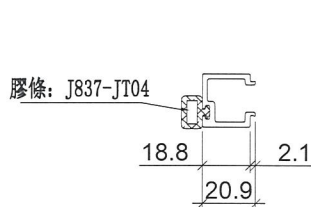
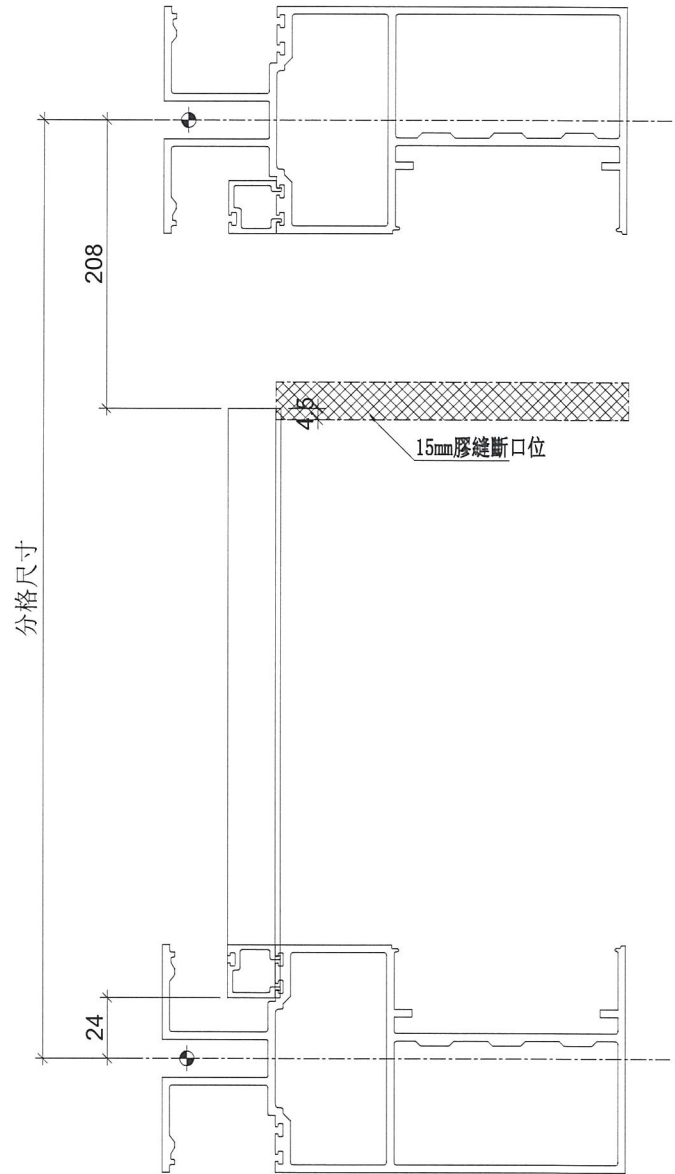
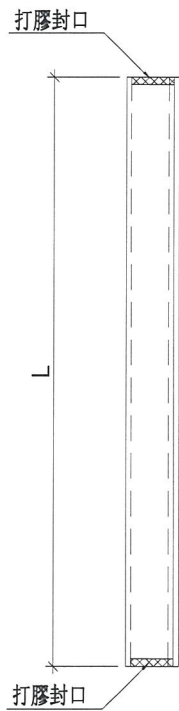

名稱	單玻插線	制圖	羅志光	2019. 1. 07	修改	新增		
材料	X85560	復核	謝永林	2019. 1. 08	日期	2019.2.17		
顏色	EC-DG-S332054 (3塗)	批准			圖號	UN-AM1b		



美特鋁質 有限公司
MIDI Aluminium Fabricator Ltd.

拆圖參見：UN-AM1b

工程號	J-837	地盤	觀塘裕民坊
-----	-------	----	-------

物料編號	L	層數	每層	總數量	分格尺寸	使用位置	樓層
UN-AM1b	668	3	1	3	900	T1CW-H-1	7F~9F
	668	3	1	3	900	T1CW-G-1	7F~9F
	668	3	2	6	900	T1CW-E-2	7F~9F
	668	3	1	3	900	T1CW-E-1	7F~9F
	668	3	1	3	900	T1CW-A-2	7F~9F
	668	3	1	3	900	T1CW-A-1	7F~9F
	668	3	1	3	900	T1CW-B-2	7F~9F
	668	3	1	3	900	T1CW-C-1	7F~9F
	668	3	1	3	900	T1CW-K-1	7F~9F
	668	3	1	3	900	T1CW-H-2	7F~9F
	668	3	1	3	900	T1CW-L-2	7F~9F
	668	3	2	6	900	T1CW-J-2	7F~9F
	668	3	1	3	900	T1CW-B-1	7F~9F
	668	3	1	3	900	T1CW-D-1	7F~9F

合計： 48

名稱	單玻插線	制圖	羅志光	2019. 1. 07	修改	新增	
材料	X85560	復核	謝永林	2019. 1. 08	日期	2019. 2. 17	
顏色	EC-DG-S332054 (3塗)	批准			圖號	UN-AM1b-1	



美特鋁質 有限公司
MIDI Aluminium Fabricator Ltd.

數據表參見：UN-AM1bR-1

工程號	J-837	地盤	觀塘裕民坊
-----	-------	----	-------

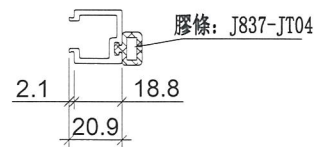
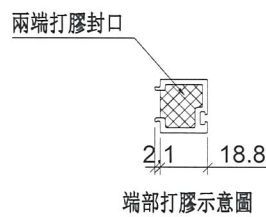
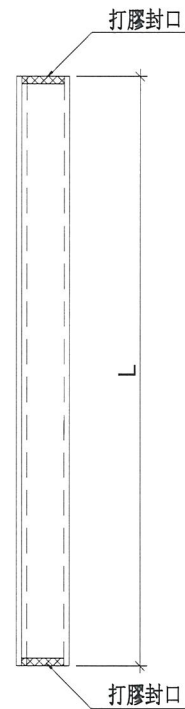
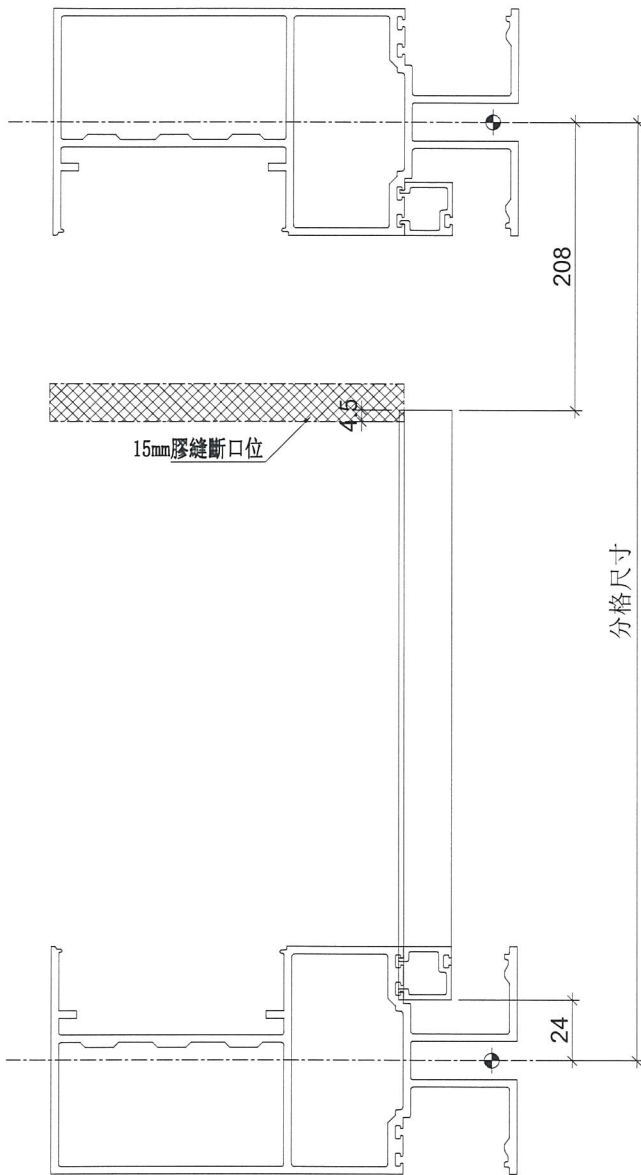

名稱	單玻插線	制圖	羅志光	2019. 1. 07	修改	新增	
材料	X85560	復核	謝永林	2019. 1. 07	日期	2019. 2. 17	
顏色	EC-DG-S332054 (3塗)	批准			圖號	UN-AM1bR	



美特鋁質 有限公司
MIDI Aluminium Fabricator Ltd.

拆圖參見：UN-AM1bR

工程號	J-837	地盤	觀塘裕民坊
-----	-------	----	-------

物料編號	L	層數	每層	總數量	分格尺寸	使用位置	樓層
UN-AM1bR	668	3	2	6	900	T1CW-F-2	7F~9F
	668	3	2	6	900	T1CW-A-2	7F~9F
	668	3	2	6	900	T1CW-K-1	7F~9F
	668	3	1	3	900	T1CW-G-1	7F~9F
	668	3	1	3	900	T1CW-B-2	7F~9F
	668	3	1	3	900	T1CW-C-1	7F~9F
	668	3	2	6	900	T1CW-H-2	7F~9F
	668	3	1	3	900	T1CW-E-2	7F~9F
	668	3	1	3	900	T1CW-A-1	7F~9F
	668	3	1	3	900	T1CW-J-2	7F~9F
	668	3	1	3	900	T1CW-M-1	7F~9F
	668	3	1	3	900	T1CW-G-2	7F~9F
	668	3	1	3	900	T1CW-D-1	7F~9F
	668	3	1	3	900	T1CW-B-3	7F~9F
	668	3	1	3	900	T1CW-E-1	7F~9F
	668	3	1	3	900	T1CW-B-1	7F~9F

合計： 60

名稱	單玻插線	制圖	羅志光	2019.1.07	修改	新增	
材料	X85560	復核	謝永林	2019.1.08	日期	2019.2.17	
顏色	EC-DG-S332054 (3塗)	批准			圖號	UN-AM1bR-1	



美特鋁質 有限公司
MIDI Aluminium Fabricator Ltd.

工程號

J-837

地盤

觀塘裕民坊

數據表參見：ZS-KG1-1

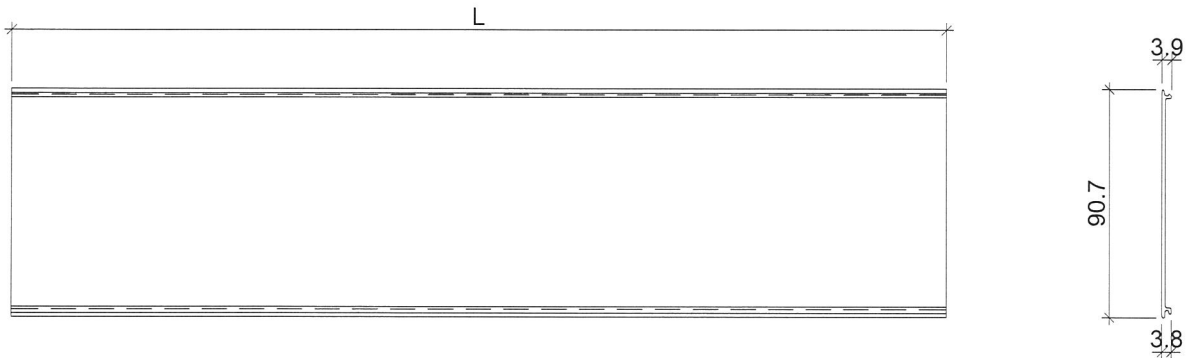

室外

安裝示意圖

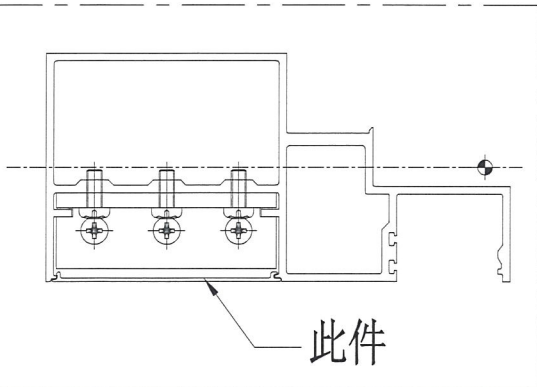

名稱	框橫料扣蓋	制圖	羅志光	2019.02.14	修改	新增		
材料	X85556	復核	謝永林	2019.02.15	日期	2019.2.17		
顏色	EC-DG-S332054 (3塗)	批准			圖號	ZS-KG1		

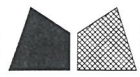

美特鋁質 有限公司
MIDI Aluminium Fabricator Ltd.

拆圖參見：ZS-KG1

工程號 J-837 地盤 觀塘裕民坊

物料編號	L	數量	分格尺寸	使用位置	樓層				
ZS-KG1	560	9	650	T1CW-G-1	7F~9F				
	560	6	650	T1CW-F-2	7F~9F				
	560	6	650	T1CW-E-1	7F~9F				
	560	6	650	T1CW-D-1	7F~9F				
	560	3	650	T1CW-A-3	7F~9F				
	560	12	650	T1CW-A-2	7F~9F				
	560	9	650	T1CW-B-2	7F~9F				
	560	9	650	T1CW-C-1	7F~9F				
	560	3	650	T1CW-M-2	7F~9F				
	560	3	650	T1CW-M-1	7F~9F				
	560	3	650	T1CW-L-2	7F~9F				
	560	3	650	T1CW-L-1	7F~9F				
	560	3	650	T1CW-K-2	7F~9F				
	560	3	650	T1CW-K-1	7F~9F				
	560	3	650	T1CW-J-2	7F~9F				
	560	3	650	T1CW-J-1	7F~9F				
	560	9	650	T1CW-H-2	7F~9F				
	小計：	93							
ZS-KG2	360	6	450	T1CW-H-1	7F~9F				
	360	6	450	T1CW-G-2	7F~9F				
	360	6	450	T1CW-E-2	7F~9F				
	360	6	450	T1CW-D-1	7F~9F				
	360	6	450	T1CW-A-1	7F~9F				
	360	6	450	T1CW-B-3	7F~9F				
	360	3	450	T1CW-C-1	7F~9F				
	360	3	450	T1CW-M-1	7F~9F				
	360	3	450	T1CW-L-2	7F~9F				
	360	3	450	T1CW-H-2	7F~9F				
	小計：	48							
ZS-KG16	460	3	550	T1CW-A-1	7F~9F				
ZS-KG26	310	3	400	T1CW-F-2	7F~9F				
ZS-TG01	985	3	1075	T1CW-G-1	7F~9F				
ZS-TG02	827.5	3	917.5	T1CW-K-1	7F~9F				
	827.5	3	917.5	T1CW-J-2	7F~9F				
名稱	框橫料扣蓋		制圖	羅志光	2019.02.14	修改	新增		
材料	X85556		復核	謝永林	2019.02.15	日期	2019.2.17		
顏色	EC-DG-S332054 (3塗)		批准			圖號	ZS-KG1-1		



美特鋁質 有限公司
MIDI Aluminium Fabricator Ltd.

工程號	J-837	地盤	觀塘裕民坊
-----	-------	----	-------

圖號: ZS-KG1Z

數量: 3

位置: T1CW-B-1

樓層: 7F~9F

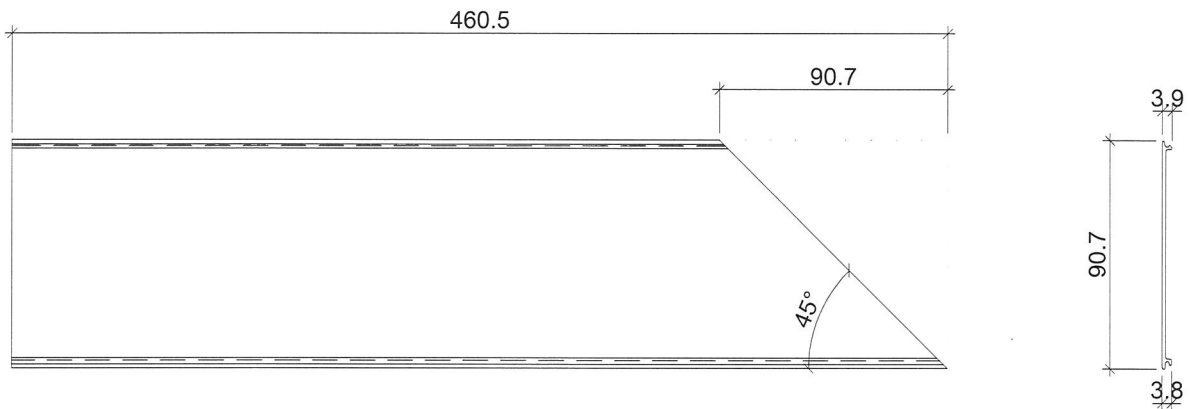

室外

安裝示意圖

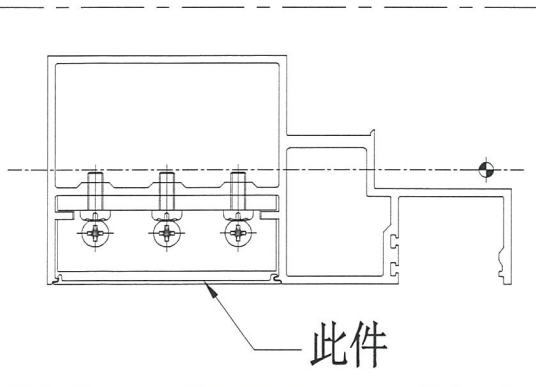

名稱	框橫料扣蓋	制圖	羅志光	2019.02.14	修改	新增		
材料	X85556	復核	謝永林	2019.02.15	日期	2019.2.17		
顏色	EC-DG-S332054 (3塗)	批准			圖號	ZS-KG1Z		



美特鋁質 有限公司
MIDI Aluminium Fabricator Ltd.

數據表參見：ZS-S01b-1

工程號	J-837	地盤	觀塘裕民坊
-----	-------	----	-------

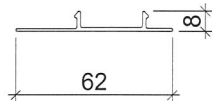
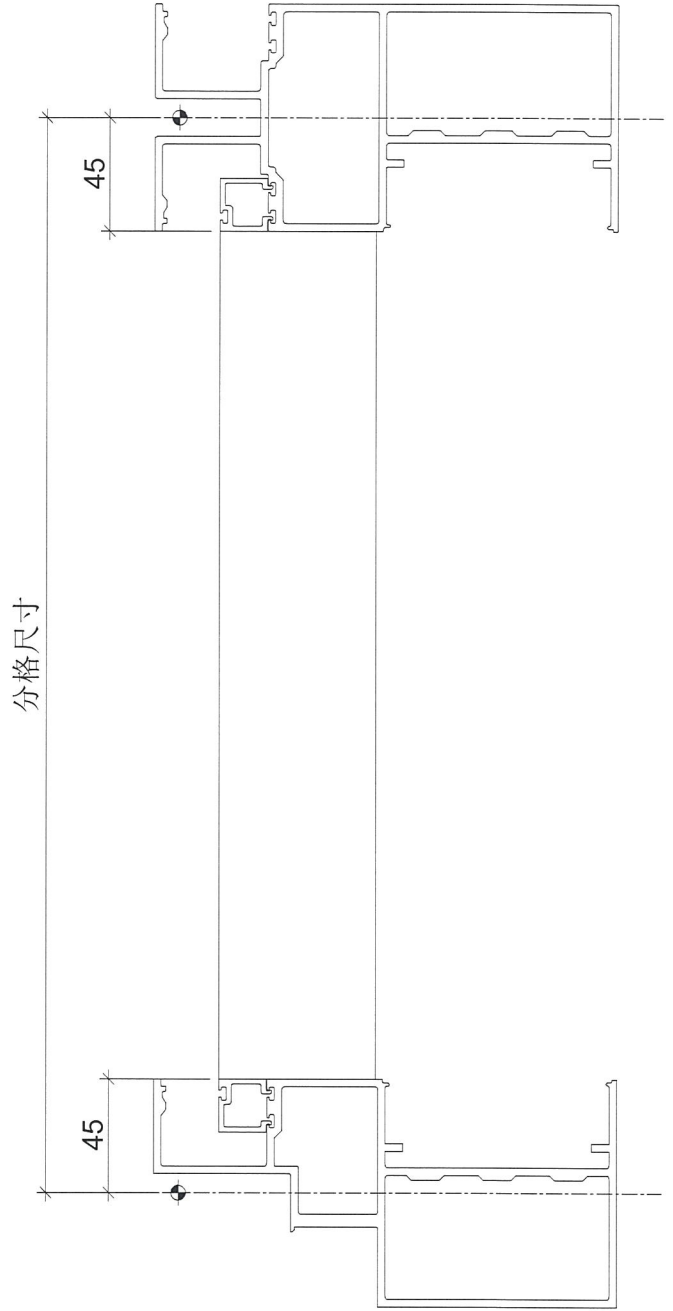
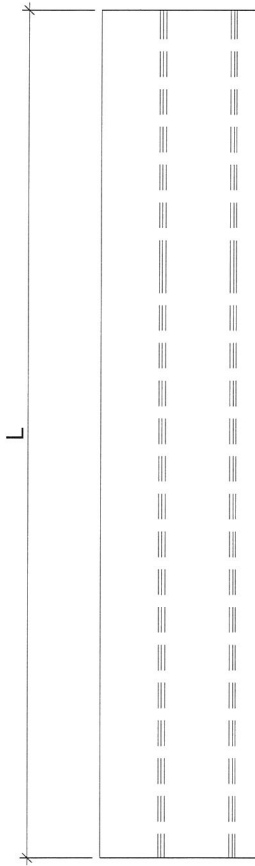

名稱	生梗企單玻扣蓋	制圖	羅志光	2019.02.14	修改	新增		
材料	X85563	復核	謝永林	2019.02.15	日期	2019.2.17		
顏色	EC-DG-S332054 (3塗)	批准			圖號	ZS-S01b		



美特鋁質 有限公司
MIDI Aluminium Fabricator Ltd.

拆圖參見：ZS-S01b

工程號	J-837	地盤	觀塘裕民坊
-----	-------	----	-------

物料編號	L	層數	每層	總數量	分格尺寸	使用位置	樓層
ZS-S01b	810	3	3	9	900	T1CW-F-2	7F~9F
	810	3	3	9	900	T1CW-A-2	7F~9F
	810	3	2	6	900	T1CW-M-1	7F~9F
	810	3	2	6	900	T1CW-K-1	7F~9F
	810	3	3	9	900	T1CW-G-1	7F~9F
	810	3	1	3	900	T1CW-E-1	7F~9F
	810	3	3	9	900	T1CW-D-1	7F~9F
	810	3	2	6	900	T1CW-B-2	7F~9F
	810	3	4	12	900	T1CW-C-1	7F~9F
	810	3	3	9	900	T1CW-H-2	7F~9F
	810	3	1	3	900	T1CW-H-1	7F~9F
	810	3	2	6	900	T1CW-G-2	7F~9F
	810	3	1	3	900	T1CW-E-2	7F~9F
	810	3	2	6	900	T1CW-A-1	7F~9F
	810	3	2	6	900	T1CW-B-3	7F~9F
	810	3	1	3	900	T1CW-L-2	7F~9F
	810	3	1	3	900	T1CW-J-2	7F~9F
	810	3	1	3	900	T1CW-A-3	7F~9F
	810	3	1	3	900	T1CW-M-2	7F~9F
	810	3	1	3	900	T1CW-K-2	7F~9F
	810	3	1	3	900	T1CW-L-1	7F~9F
	810	3	1	3	900	T1CW-J-1	7F~9F
	810	3	1	3	900	T1CW-B-1	7F~9F
		合計：		126			

名稱	生梗企單玻扣蓋	制圖	羅志光	2019.02.14	修改	新增		
材料	X85563	復核	謝永林	2019.02.15	日期	2019.2.17		
顏色	EC-DG-S332054 (3塗)	批准			圖號	ZS-S01b-1		



美特鋁質 有限公司
MIDI Aluminium Fabricator Ltd.

數據表參見：ZS-S01bR-1

工程號	J-837	地盤	觀塘裕民坊
-----	-------	----	-------

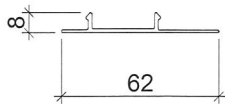
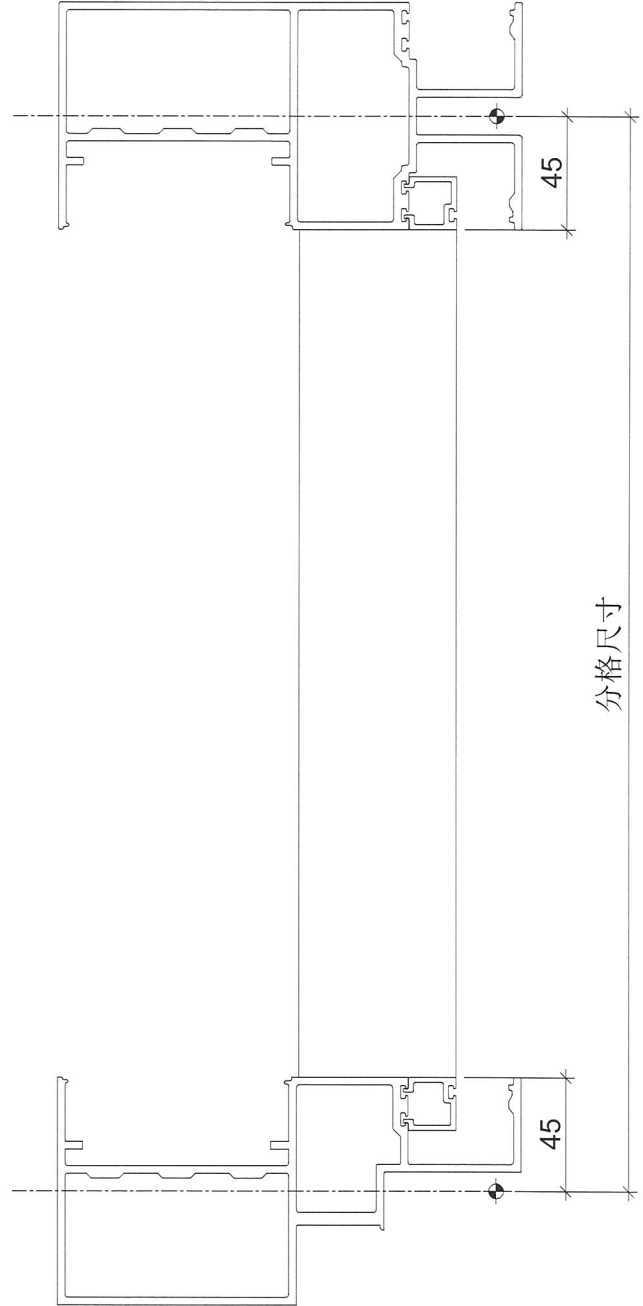
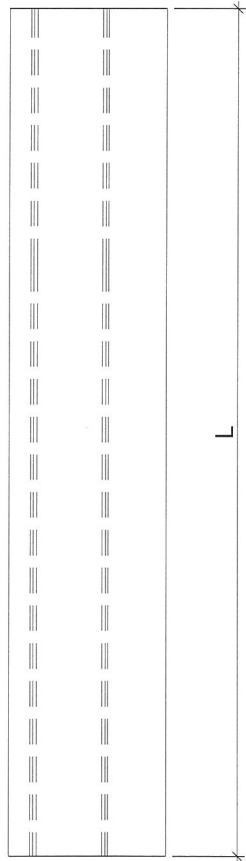

名稱	生梗企單玻扣蓋	制圖	羅志光	2019.02.14	修改	新增		
材料	X85563	復核	謝永林	2019.02.15	日期	2019.2.17		
顏色	EC-DG-S332054 (3塗)	批准			圖號	ZS-S01bR		



美特鋁質 有限公司
MIDI Aluminium Fabricator Ltd.

拆圖參見：ZS-S01bR

工程號	J-837	地盤	觀塘裕民坊
-----	-------	----	-------

物料編號	L	層數	每層	總數量	分格尺寸	使用位置	樓層
ZS-S01bR	810	3	2	6	900	T1CW-H-1	7F~9F
	810	3	1	3	900	T1CW-G-2	7F~9F
	810	3	3	9	900	T1CW-G-1	7F~9F
	810	3	1	3	900	T1CW-F-2	7F~9F
	810	3	2	6	900	T1CW-E-2	7F~9F
	810	3	1	3	900	T1CW-E-1	7F~9F
	810	3	2	6	900	T1CW-A-2	7F~9F
	810	3	2	6	900	T1CW-A-1	7F~9F
	810	3	1	3	900	T1CW-B-3	7F~9F
	810	3	2	6	900	T1CW-B-2	7F~9F
	810	3	4	12	900	T1CW-C-1	7F~9F
	810	3	1	3	900	T1CW-M-1	7F~9F
	810	3	1	3	900	T1CW-K-1	7F~9F
	810	3	2	6	900	T1CW-H-2	7F~9F
	810	3	3	9	900	T1CW-D-1	7F~9F
	810	3	2	6	900	T1CW-L-2	7F~9F
	810	3	2	6	900	T1CW-J-2	7F~9F
	810	3	1	3	900	T1CW-B-1	7F~9F
	810	3	1	3	900	T1CW-L-1	7F~9F
	810	3	1	3	900	T1CW-J-1	7F~9F
	810	3	1	3	900	T1CW-A-3	7F~9F
810	3	1	3	900	T1CW-M-2	7F~9F	
810	3	1	3	900	T1CW-K-2	7F~9F	
		合計：		114			

名稱	生梗企單玻扣蓋	制圖	羅志光	2019.02.14	修改	新增		
材料	X85563	復核	謝永林	2019.02.15	日期	2019.2.17		
顏色	EC-DG-S332054 (3塗)	批准			圖號	ZS-S01bR-1		



美特鋁質 有限公司
MIDI Aluminium Fabricator Ltd.

數據表參見：ZS-S01d-1

工程號	J-837	地盤	觀塘裕民坊
-----	-------	----	-------

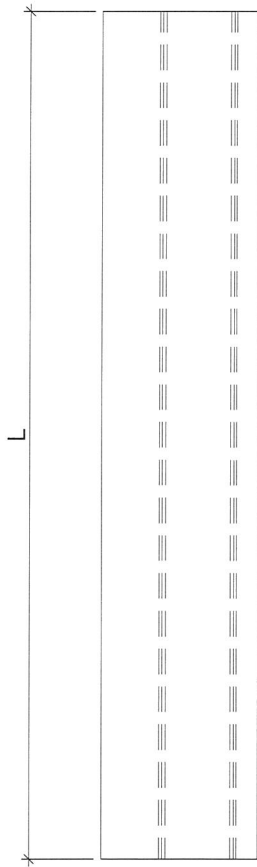

分格尺寸

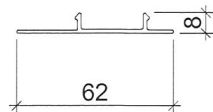
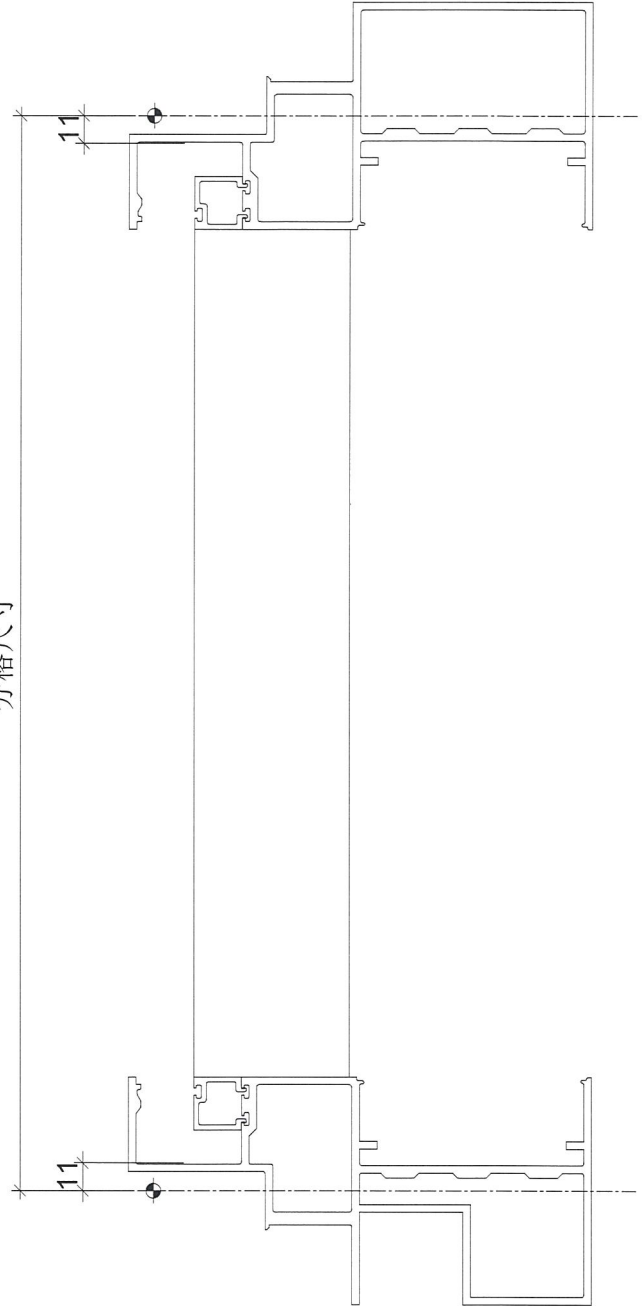

名稱	生梗企單玻扣蓋	制圖	羅志光	2019.02.14	修改	新增	
材料	X85563	復核	謝永林	2019.02.15	日期	2019.2.17	
顏色	EC-DG-S332054 (3塗)	批准			圖號	ZS-S01d	



美特鋁質 有限公司
MIDI Aluminium Fabricator Ltd.

拆圖參見：ZS-S01d

工程號	J-837	地盤	觀塘裕民坊
-----	-------	----	-------

物料編號	L	層數	每層	總數量	分格尺寸	使用位置	樓層
ZS-S01d	480	3	1	3	570	T1CW-G-1	7F~9F
	480	3	1	3	570	T1CW-E-1	7F~9F
	480	3	3	9	570	T1CW-D-1	7F~9F
	480	3	1	3	570	T1CW-B-2	7F~9F
	480	3	1	3	570	T1CW-L-2	7F~9F
	480	3	1	3	570	T1CW-L-1	7F~9F
	480	3	1	3	570	T1CW-J-1	7F~9F
	480	3	1	3	570	T1CW-F-2	7F~9F
	480	3	1	3	570	T1CW-B-1	7F~9F
	480	3	1	3	570	T1CW-A-3	7F~9F
	480	3	1	3	570	T1CW-A-2	7F~9F
	480	3	2	6	570	T1CW-C-1	7F~9F
	480	3	1	3	570	T1CW-M-2	7F~9F
	480	3	1	3	570	T1CW-M-1	7F~9F
	480	3	1	3	570	T1CW-K-2	7F~9F
	480	3	2	6	570	T1CW-H-2	7F~9F
		合計：		60			

名稱	生梗企單玻扣蓋	制圖	羅志光	2019.02.14	修改	新增	
材料	X85563	復核	謝永林	2019.02.15	日期	2019.2.17	
顏色	EC-DG-S332054 (3塗)	批準			圖號	ZS-S01d-1	



美特鋁質 有限公司
MIDI Aluminium Fabricator Ltd.

數據表參見：ZS-S01dR-1

工程號	J-837	地盤	觀塘裕民坊
-----	-------	----	-------

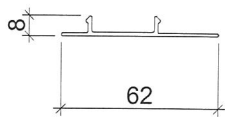
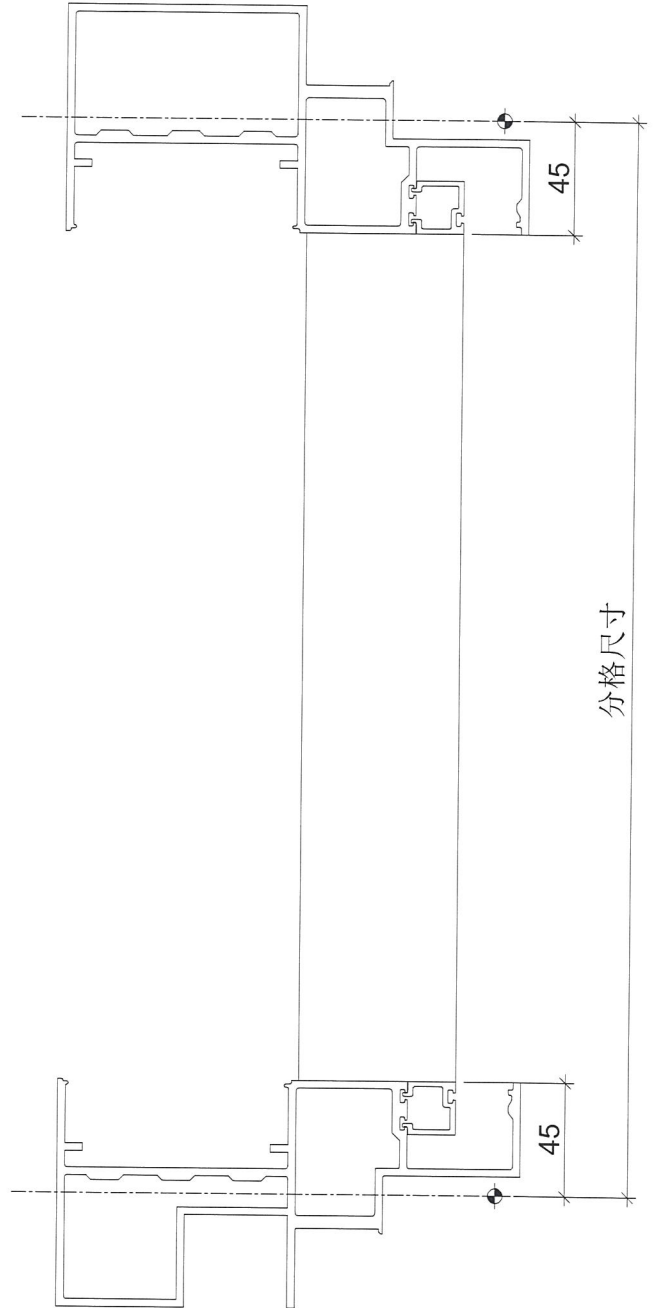
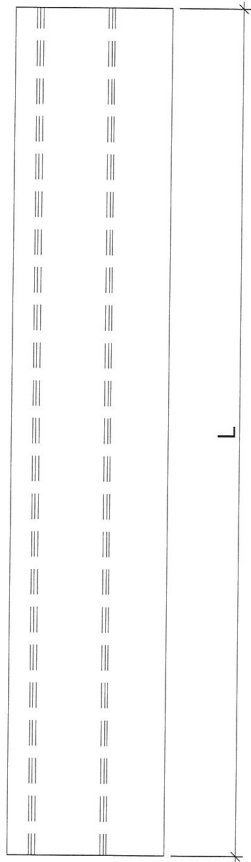

名稱	生梗企單玻扣蓋	制圖	羅志光	2019.02.14	修改	新增	
材料	X85563	復核	謝永林	2019.02.15	日期	2019.2.17	
顏色	EC-DG-S332054 (3塗)	批準			圖號	ZS-S01dR	



美特鋁質 有限公司
MIDI Aluminium Fabricator Ltd.

拆圖參見: ZS-S01dR

工程號	J-837	地盤	觀塘裕民坊
-----	-------	----	-------

物料編號	L	層數	每層	總數量	分格尺寸	使用位置	樓層
ZS-S01dR	480	3	1	3	570	T1CW-G-1	7F~9F
	480	3	1	3	570	T1CW-E-1	7F~9F
	480	3	3	9	570	T1CW-D-1	7F~9F
	480	3	1	3	570	T1CW-B-2	7F~9F
	480	3	1	3	570	T1CW-L-2	7F~9F
	480	3	1	3	570	T1CW-L-1	7F~9F
	480	3	1	3	570	T1CW-J-1	7F~9F
	480	3	1	3	570	T1CW-F-2	7F~9F
	480	3	1	3	570	T1CW-B-1	7F~9F
	480	3	1	3	570	T1CW-A-3	7F~9F
	480	3	1	3	570	T1CW-A-2	7F~9F
	480	3	2	6	570	T1CW-C-1	7F~9F
	480	3	1	3	570	T1CW-M-2	7F~9F
	480	3	1	3	570	T1CW-M-1	7F~9F
	480	3	1	3	570	T1CW-K-2	7F~9F
	480	3	2	6	570	T1CW-H-2	7F~9F
		合計:		60			

名稱	生梗企單玻扣蓋	制圖	羅志光	2019.02.14	修改	新增		
材料	X85563	復核	謝永林	2019.02.15	日期	2019.2.17		
顏色	EC-DG-S332054 (3塗)	批准			圖號	ZS-S01dR-1		



美特鋁質 有限公司
MIDI Aluminium Fabricator Ltd.

數據表參見：ZS-BG1-1

工程號	J-837	地盤	觀塘裕民坊
-----	-------	----	-------

室外

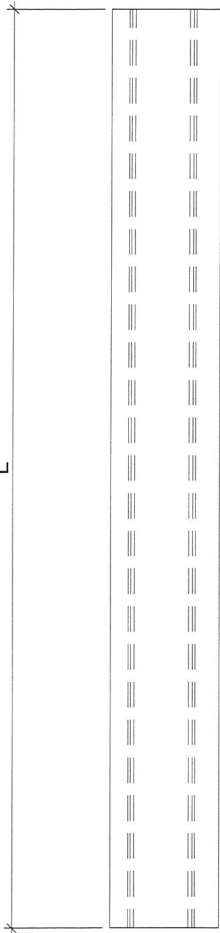

分格尺寸

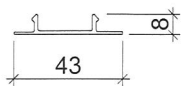
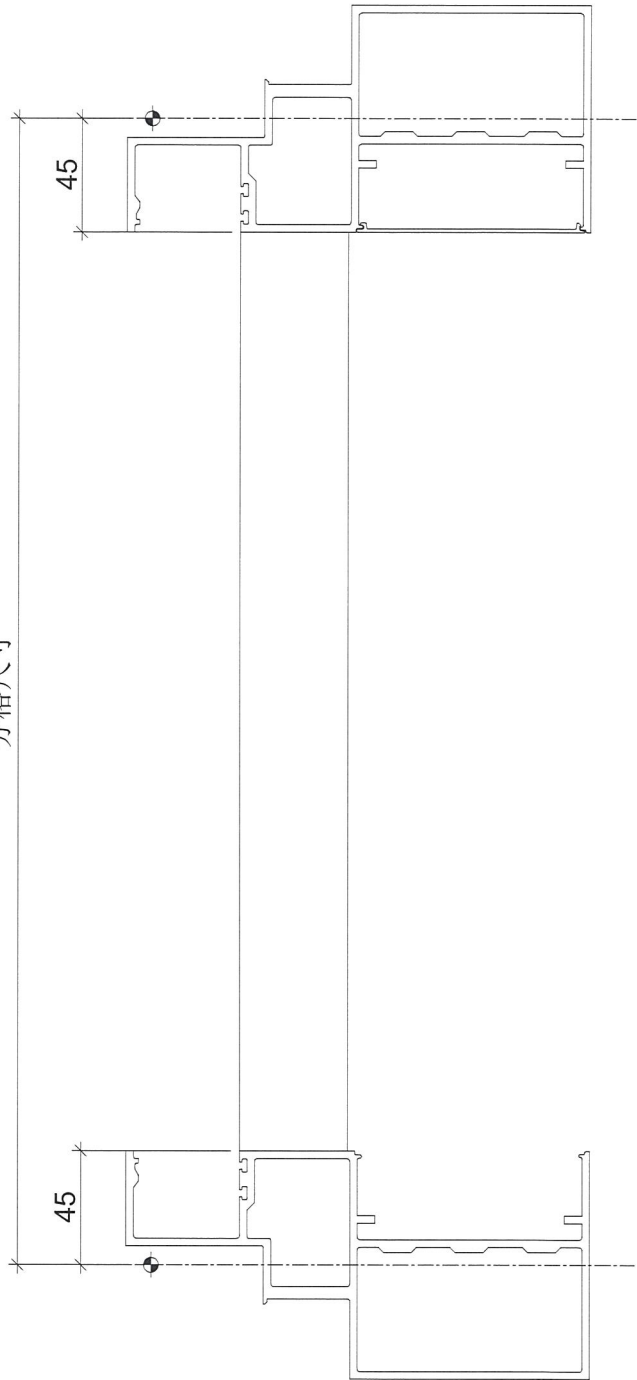

名稱	生梗企雙玻扣蓋	制圖	羅志光	2019.02.14	修改	新增		
材料	X85564	復核	謝永林	2019.02.15	日期	2019.2.17		
顏色	EC-DG-S332054 (3塗)	批准			圖號	ZS-BG1		



美特鋁質 有限公司
MIDI Aluminium Fabricator Ltd.

拆圖參見：ZS-BG1

工程號	J-837	地盤	觀塘裕民坊
-----	-------	----	-------

物料編號	L	層數	每層	總數	分格尺寸	使用位置	樓層
ZS-BG1	780	3	4	12	870	T1CW-G-1	7F~9F
	780	3	2	6	870	T1CW-E-1	7F~9F
	780	3	4	12	870	T1CW-D-1	7F~9F
	780	3	3	9	870	T1CW-B-2	7F~9F
	780	3	2	6	870	T1CW-L-2	7F~9F
	780	3	1	3	870	T1CW-L-1	7F~9F
	780	3	1	3	870	T1CW-J-1	7F~9F
	780	3	3	9	870	T1CW-F-2	7F~9F
	780	3	1	3	870	T1CW-B-1	7F~9F
	780	3	4	12	870	T1CW-A-2	7F~9F
	780	3	2	6	870	T1CW-M-1	7F~9F
	780	3	2	6	870	T1CW-K-1	7F~9F
	780	3	5	15	870	T1CW-C-1	7F~9F
	780	3	4	12	870	T1CW-H-2	7F~9F
	780	3	2	6	870	T1CW-H-1	7F~9F
	780	3	2	6	870	T1CW-G-2	7F~9F
	780	3	2	6	870	T1CW-E-2	7F~9F
	780	3	3	9	870	T1CW-A-1	7F~9F
	780	3	2	6	870	T1CW-B-3	7F~9F
	780	3	2	6	870	T1CW-J-2	7F~9F
	780	3	1	3	870	T1CW-A-3	7F~9F
780	3	1	3	870	T1CW-M-2	7F~9F	
780	3	1	3	870	T1CW-K-2	7F~9F	
		合計：		162			

名稱	生梗企雙玻扣蓋	制圖	羅志光	2019.02.14	修改	新增		
材料	X85564	復核	謝永林	2019.02.15	日期	2019.2.17		
顏色	EC-DG-S332054 (3塗)	批准			圖號	ZS-BG1-1		



美特鋁質 有限公司
MIDI Aluminium Fabricator Ltd.

數據表參見：ZS-BG1R-1

工程號	J-837	地盤	觀塘裕民坊
-----	-------	----	-------

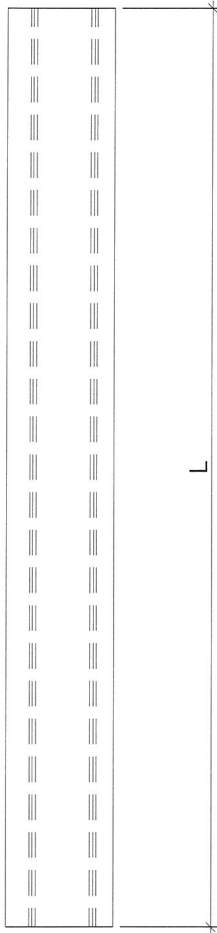

室外

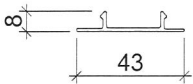
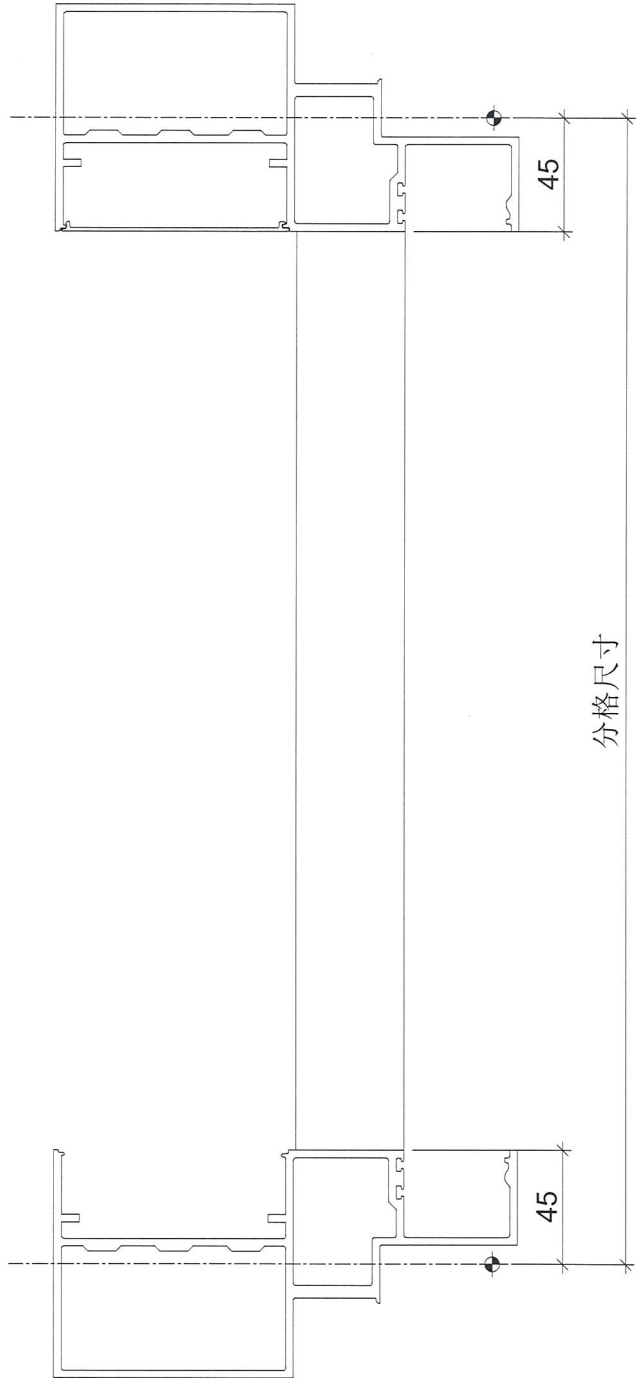

名稱	生梗企雙玻扣蓋	制圖	羅志光	2019.02.14	修改	新增		
材料	X85564	復核	謝永林	2019.02.15	日期	2019.2.17		
顏色	EC-DG-S332054 (3塗)	批准			圖號	ZS-BG1R		



美特鋁質 有限公司
MIDI Aluminium Fabricator Ltd.

拆圖參見：ZS-BG1R

工程號

J-837

地盤

觀塘裕民坊

物料編號	L	層數	每層	總數	分格尺寸	使用位置	樓層
ZS-BG1R	780	3	4	12	870	T1CW-G-1	7F~9F
	780	3	2	6	870	T1CW-E-1	7F~9F
	780	3	4	12	870	T1CW-D-1	7F~9F
	780	3	3	9	870	T1CW-B-2	7F~9F
	780	3	2	6	870	T1CW-L-2	7F~9F
	780	3	1	3	870	T1CW-L-1	7F~9F
	780	3	1	3	870	T1CW-J-1	7F~9F
	780	3	3	9	870	T1CW-F-2	7F~9F
	780	3	1	3	870	T1CW-B-1	7F~9F
	780	3	4	12	870	T1CW-A-2	7F~9F
	780	3	2	6	870	T1CW-M-1	7F~9F
	780	3	2	6	870	T1CW-K-1	7F~9F
	780	3	5	15	870	T1CW-C-1	7F~9F
	780	3	4	12	870	T1CW-H-2	7F~9F
	780	3	2	6	870	T1CW-H-1	7F~9F
	780	3	2	6	870	T1CW-G-2	7F~9F
	780	3	2	6	870	T1CW-E-2	7F~9F
	780	3	3	9	870	T1CW-A-1	7F~9F
	780	3	2	6	870	T1CW-B-3	7F~9F
	780	3	2	6	870	T1CW-J-2	7F~9F
	780	3	1	3	870	T1CW-A-3	7F~9F
780	3	1	3	870	T1CW-M-2	7F~9F	
780	3	1	3	870	T1CW-K-2	7F~9F	
		合計：		162			

名稱	生梗企雙玻扣蓋	制圖	羅志光	2019.02.14	修改	新增		
材料	X85564	復核	謝永林	2019.02.15	日期	2019.2.17		
顏色	EC-DG-S332054 (3塗)	批準			圖號	ZS-BG1R-1		

J837-幕牆膠條安裝位置圖

A版 CW-JT01

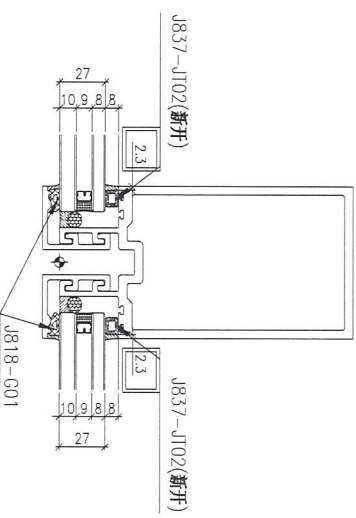
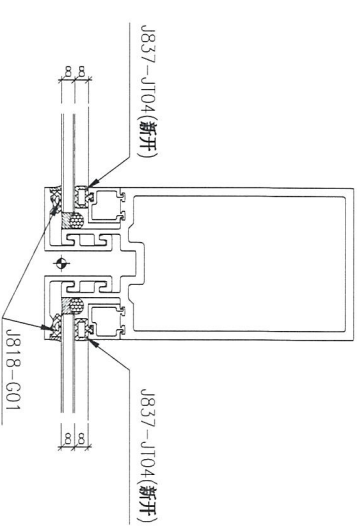
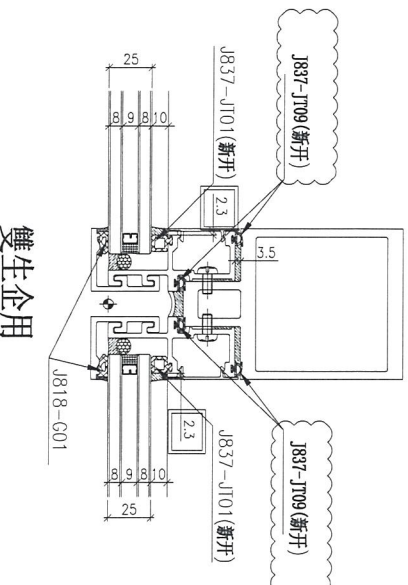
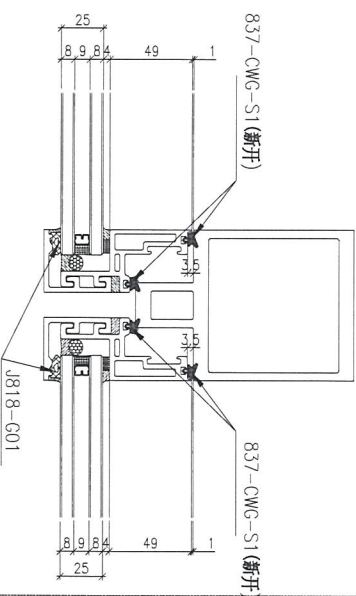
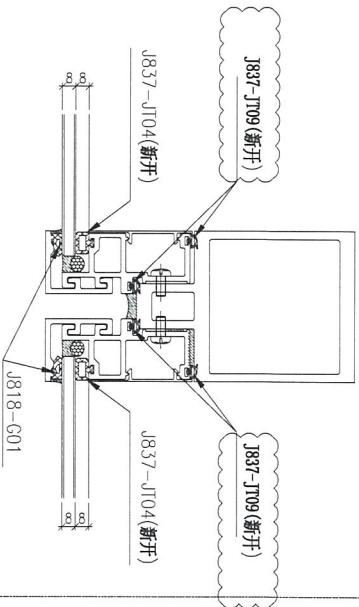
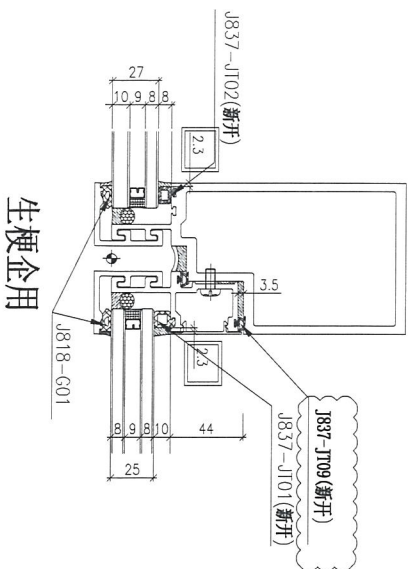
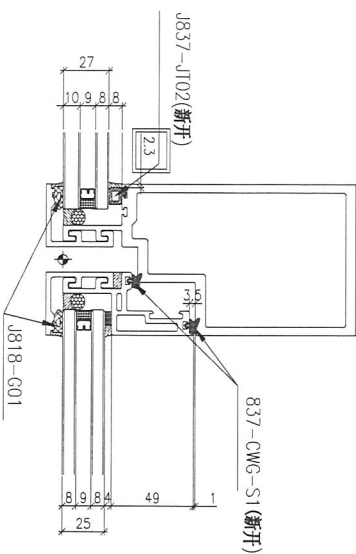
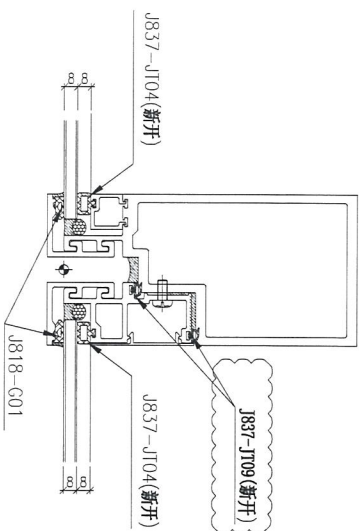

注：(地盤安裝) 玻璃安裝后 J818-G01

- (工廠安裝)：
- J837-JT01 (新開)
 - J837-JT02 (新開)
 - J837-JT04 (新開)
 - J837-JT09 (新開)
 - 837-CWG-S1 (新開)
- 生窗位玉玻璃：J818-G01

J837-幕墙膠條安裝位置圖

A版 CW-JT02

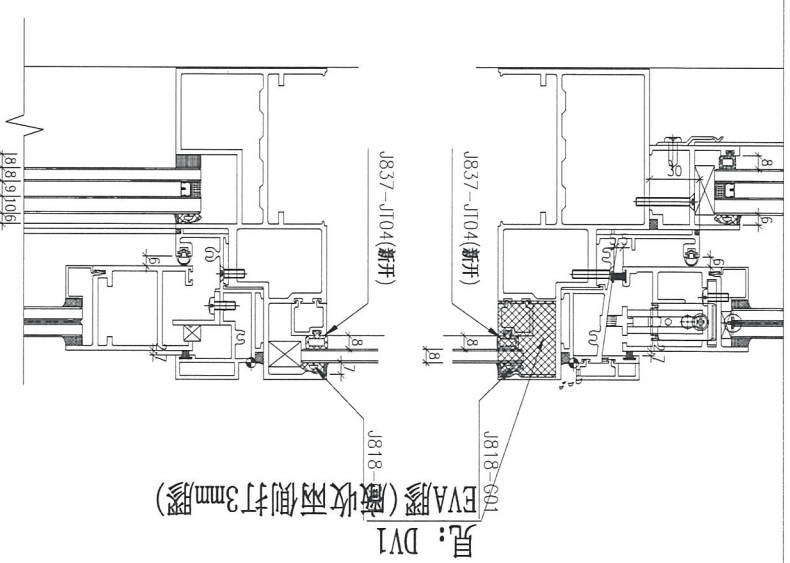
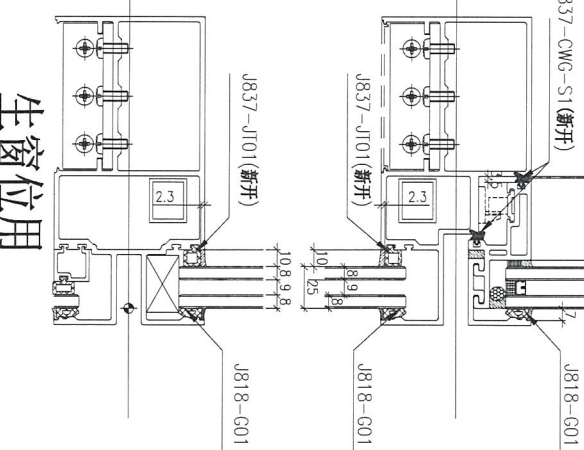
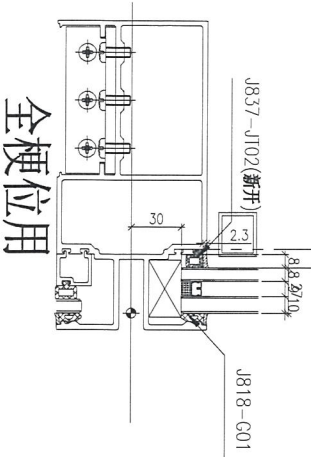
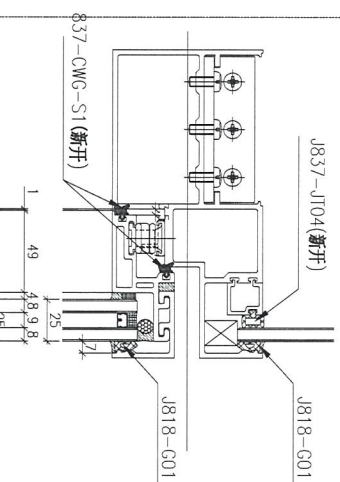
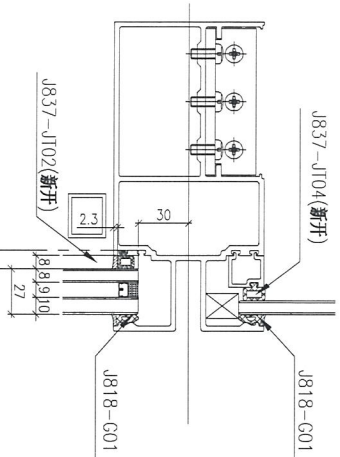
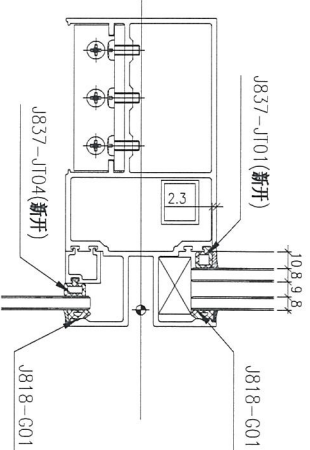
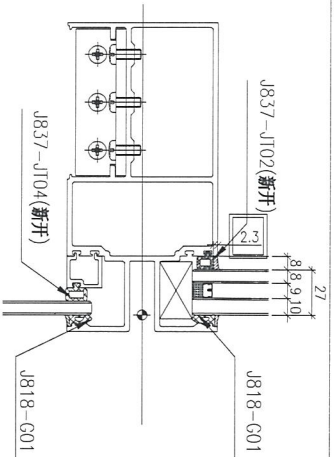

趟門位頂橫格用

注: (地盤安裝) 玻璃安裝后 J818-G01

(工廠安裝): J837-JT01 (新開)

J837-JT02 (新開)

J837-JT04 (新開)

837-CWG-S1 (新開)

生窗玉位玻璃: J818-G01

全框位用

生窗位用



美特鋁質 有限公司
MIDI Aluminium Fabricator Ltd.

工程號 J-837 地盤 觀塘裕民坊

物料編號	L	層數	每層	總數量	分格尺寸	使用位置	樓層
UN-HM1a	563	3	1	3	650	T1CW-A-3	7F~9F
	563	3	1	3	650	T1CW-A-2	7F~9F
	563	3	1	3	650	T1CW-C-1	7F~9F
	563	3	1	3	650	T1CW-M-2	7F~9F
	563	3	1	3	650	T1CW-K-2	7F~9F
	563	3	1	3	650	T1CW-H-2	7F~9F
	563	3	1	3	650	T1CW-G-1	7F~9F
	563	3	1	3	650	T1CW-B-2	7F~9F
	563	3	2	6	650	T1CW-D-1	7F~9F
	563	3	1	3	650	T1CW-L-1	7F~9F
	563	3	1	3	650	T1CW-J-1	7F~9F
UN-HM2a	363	3	1	3	450	T1CW-H-1	7F~9F
	363	3	1	3	450	T1CW-G-2	7F~9F
	363	3	1	3	450	T1CW-E-2	7F~9F
	363	3	1	3	450	T1CW-A-1	7F~9F
	363	3	1	3	450	T1CW-B-3	7F~9F
	363	3	1	3	450	T1CW-M-1	7F~9F
	363	3	1	3	450	T1CW-L-2	7F~9F
	363	3	1	3	450	T1CW-C-1	7F~9F
UN-HM26a	313	3	1	3	400	T1CW-F-2	7F~9F
UN-TM01a	988	3	1	3	1075	T1CW-G-1	7F~9F
UN-TM02a	830.5	3	1	3	917.5	T1CW-K-1	7F~9F
	830.5	3	1	3	917.5	T1CW-J-2	7F~9F
UN-ZM1a	503.5	3	1	3	650	T1CW-B-1	7F~9F

生窗死牆位底用

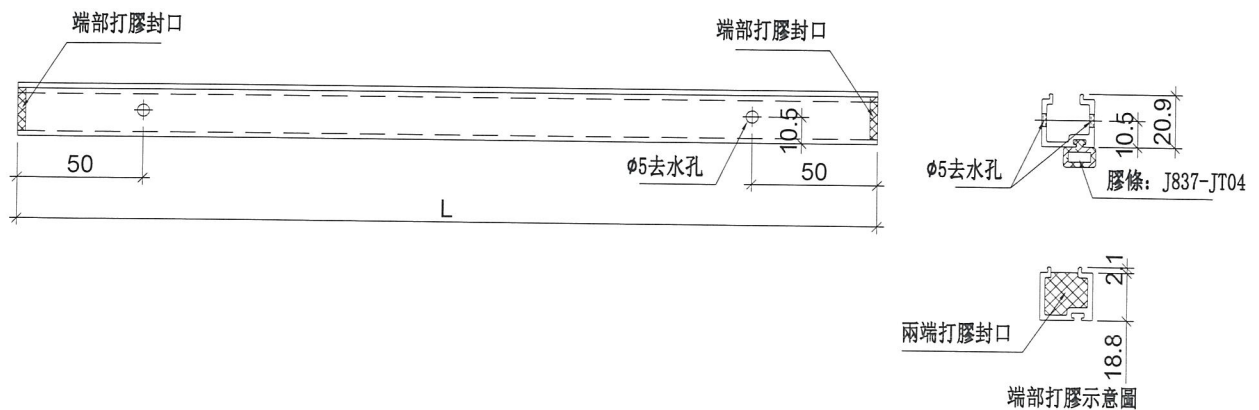

名稱	單玻插線	制圖	羅志光	2019.1.07	修改	新增		
材料	X85560	復核	謝永林	2019.1.08	日期	2019.2.17		
顏色	EC-DG-S332054 (3塗)	批準			圖號	UN-HM1a		



美特鋁質 有限公司

MIDI Aluminium Fabricator Ltd.

工程號

J-837

地盤

觀塘裕民坊

物料編號	L	層數	每層	總數量	分格尺寸	使用位置	樓層	備註
UN-HM108	1590	3	1	3	1680	T1CW-E-2	7F~9F	
UN-HM109	1602.5	3	1	3	1692.5	T1CW-E-1	7F~9F	
UN-HM110	720	3	1	3	810	T1CW-D-1	7F~9F	
UN-HM127	1435	3	1	3	1525	T1CW-H-2	7F~9F	
UN-ZM02	888	3	1	3	1075	T1CW-B-1	7F~9F	
			合計:	15				

梗窗死牆位頂用

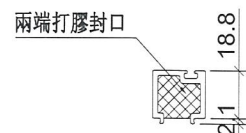
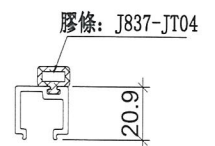
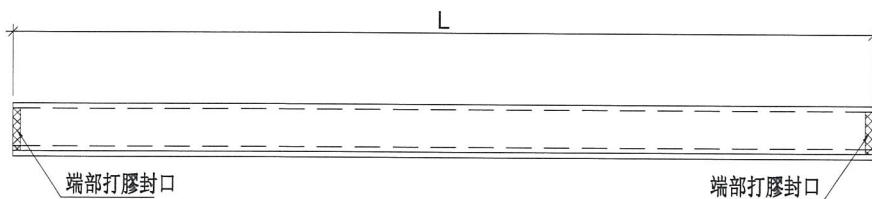

端部打膠示意圖

名稱	單玻插線	制圖	羅志光	2019. 1. 07	修改	新增		
材料	X85560	復核	謝永林	2019. 1. 08	日期	2019.2.17		
顏色	EC-DG-S332054 (3塗)	批准			圖號	UN-HM101		



美特鋁質 有限公司
MIDI Aluminium Fabricator Ltd.

工程號 J-837 地盤 觀塘裕民坊

物料編號	L	層數	每層	總數量	分格尺寸	使用位置	樓層	備註
UN-HM108a	1590	3	1	3	1680	T1CW-E-2	7F~9F	
UN-HM109a	1602.5	3	1	3	1692.5	T1CW-E-1	7F~9F	
UN-HM110a	720	3	1	3	810	T1CW-D-1	7F~9F	
UN-HM127a	1435	3	1	3	1525	T1CW-H-2	7F~9F	
UN-ZM02a	888	3	1	3	1075	T1CW-B-1	7F~9F	
			合計:	15				

梗窗死牆位底用

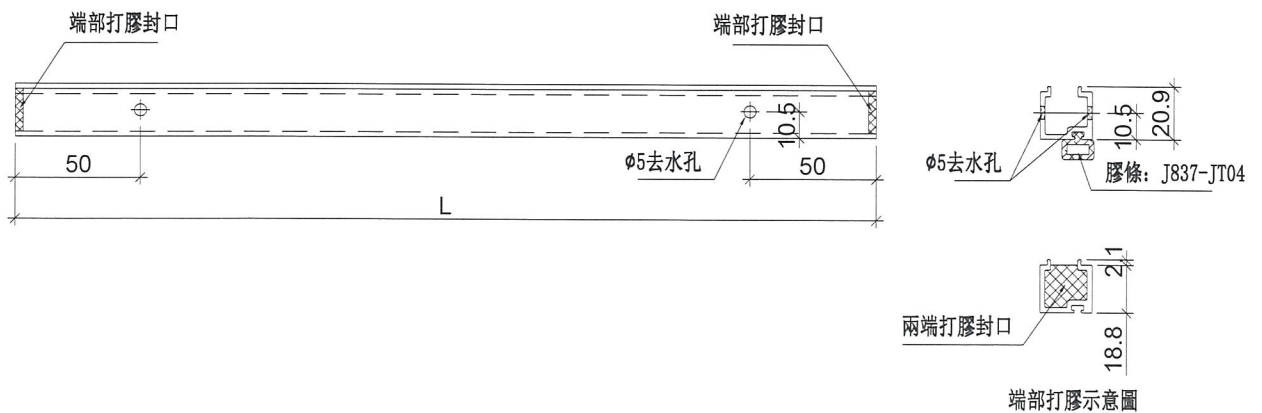

名稱	單玻插線	制圖	羅志光	2019. 1. 07	修改	新增	
材料	X85560	復核	謝永林	2019. 1. 08	日期	2019. 2. 17	
顏色	EC-DG-S332054 (3塗)	批准			圖號	UN-HM101a	



美特鋁質 有限公司
MIDI Aluminium Fabricator Ltd.

工程號 J-837 地盤 觀塘裕民坊

物料編號	L	層數	每層	總數量	分格尺寸	使用位置	樓層
UN-HM101S	858.5	3	1	3	907.5	T1CW-G-1	7F~9F
UN-HM103S	711	3	1	3	760	T1CW-F-2	7F~9F
UN-HM104S	918.5	3	1	3	967.5	T1CW-E-1	7F~9F
UN-HM105S	1043.5	3	1	3	1092.5	T1CW-D-1	7F~9F
UN-HM106S	718.5	3	1	3	767.5	T1CW-D-1	7F~9F
UN-HM107S	886	3	1	3	935	T1CW-D-1	7F~9F
UN-HM108S	1231	3	1	3	1280	T1CW-A-3	7F~9F
UN-HM109S	958.5	3	1	3	1007.5	T1CW-A-2	7F~9F
UN-HM110S	958.5	3	1	3	1007.5	T1CW-B-2	7F~9F
UN-HM111S	1381	3	1	3	1430	T1CW-B-1	7F~9F
UN-HM112S	986	3	1	3	1035	T1CW-C-1	7F~9F
UN-HM113S	818.5	3	1	3	867.5	T1CW-C-1	7F~9F
UN-HM114S	886	3	1	3	935	T1CW-M-2	7F~9F
UN-HM115S	718.5	3	1	3	767.5	T1CW-M-1	7F~9F
UN-HM116S	718.5	3	1	3	767.5	T1CW-L-2	7F~9F
UN-HM117S	886	3	1	3	935	T1CW-L-1	7F~9F
UN-HM118S	886	3	1	3	935	T1CW-K-2	7F~9F
UN-HM121S	911	3	1	3	960	T1CW-J-1	7F~9F
UN-HM122S	1086	3	1	3	1135	T1CW-H-2	7F~9F
UN-HM123S	758.5	3	1	3	807.5	T1CW-H-2	7F~9F
		合計：		60			

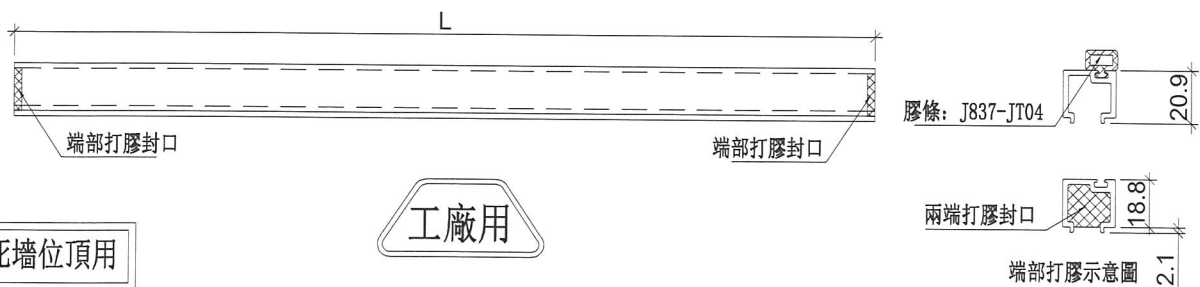

SD死牆位頂用

名稱	單玻插線	制圖	羅志光	2019.1.07	修改	新增	
材料	X85560	復核	謝永林	2019.1.08	日期	2019.2.17	
顏色	EC-DG-S332054 (3塗)	批準			圖號	UN-HM101S	



美特鋁質 有限公司
MIDI Aluminium Fabricator Ltd.

工程號 J-837 地盤 觀塘裕民坊

物料編號	L	層數	每層	總數量	分格尺寸	使用位置	樓層
UN-HM101Sa	858.5	3	1	3	907.5	T1CW-G-1	7F~9F
UN-HM103Sa	711	3	1	3	760	T1CW-F-2	7F~9F
UN-HM104Sa	918.5	3	1	3	967.5	T1CW-E-1	7F~9F
UN-HM105Sa	1043.5	3	1	3	1092.5	T1CW-D-1	7F~9F
UN-HM106Sa	718.5	3	1	3	767.5	T1CW-D-1	7F~9F
UN-HM107Sa	886	3	1	3	935	T1CW-D-1	7F~9F
UN-HM108Sa	1231	3	1	3	1280	T1CW-A-3	7F~9F
UN-HM109Sa	958.5	3	1	3	1007.5	T1CW-A-2	7F~9F
UN-HM110Sa	958.5	3	1	3	1007.5	T1CW-B-2	7F~9F
UN-HM111Sa	1381	3	1	3	1430	T1CW-B-1	7F~9F
UN-HM112Sa	986	3	1	3	1035	T1CW-C-1	7F~9F
UN-HM113Sa	818.5	3	1	3	867.5	T1CW-C-1	7F~9F
UN-HM114Sa	886	3	1	3	935	T1CW-M-2	7F~9F
UN-HM115Sa	718.5	3	1	3	767.5	T1CW-M-1	7F~9F
UN-HM116Sa	718.5	3	1	3	767.5	T1CW-L-2	7F~9F
UN-HM117Sa	886	3	1	3	935	T1CW-L-1	7F~9F
UN-HM118Sa	886	3	1	3	935	T1CW-K-2	7F~9F
UN-HM121Sa	911	3	1	3	960	T1CW-J-1	7F~9F
UN-HM122Sa	1086	3	1	3	1135	T1CW-H-2	7F~9F
UN-HM123Sa	758.5	3	1	3	807.5	T1CW-H-2	7F~9F
		合計：		60			

SD死牆底用

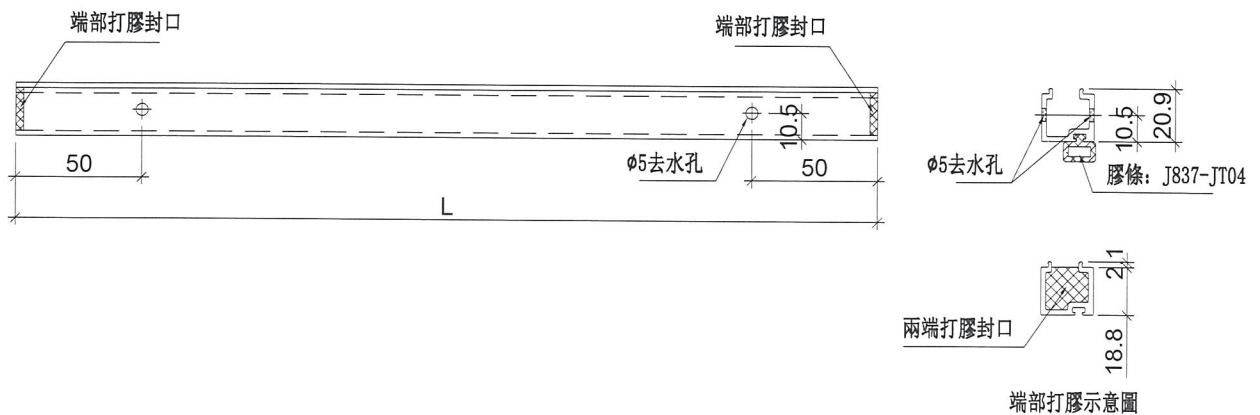

名稱	單玻插線	制圖	羅志光	2019. 1. 07	修改	新增	
材料	X85560	復核	謝永林	2019. 1. 08	日期	2019. 2. 17	
顏色	EC-DG-S332054 (3塗)	批准			圖號	UN-HM101Sa	



美特鋁質 有限公司
MIDI Aluminium Fabricator Ltd.

工程號

J-837

地盤

觀塘裕民坊

物料編號	L	層數	每層	總數量	分格尺寸	使用位置	樓層
UN-EH1	625	3	1	3	650	T1CW-E-1	7F~9F
	625	3	2	6	650	T1CW-F-2	7F~9F
	625	3	2	6	650	T1CW-A-2	7F~9F
	625	3	1	3	650	T1CW-C-1	7F~9F
	625	3	1	3	650	T1CW-M-1	7F~9F
	625	3	1	3	650	T1CW-K-1	7F~9F
	625	3	1	3	650	T1CW-H-2	7F~9F
	625	3	1	3	650	T1CW-G-1	7F~9F
	625	3	1	3	650	T1CW-B-2	7F~9F
UN-EH2	425	3	1	3	450	T1CW-D-1	7F~9F
	425	3	1	3	450	T1CW-H-2	7F~9F
	425	3	1	3	450	T1CW-G-2	7F~9F
	425	3	1	3	450	T1CW-B-3	7F~9F
UN-EH16	525	3	1	3	550	T1CW-A-1	7F~9F

新增

SHL生窗死牆位二合一頂用

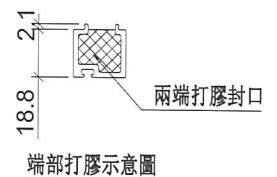
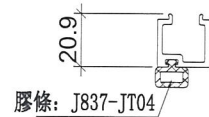
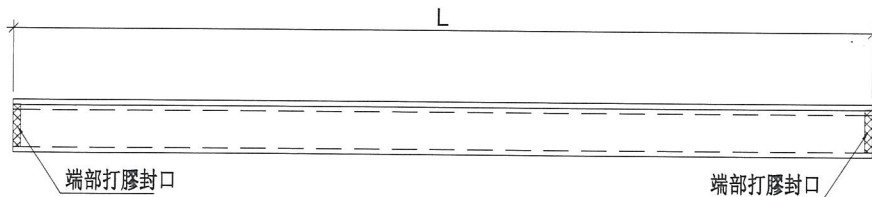

名稱	單玻插線	制圖	羅志光	2019.01.22	修改	新增	
材料	X85560	復核	謝永林	2019.01.25	日期	2019.2.17	
顏色	EC-DG-S332054 (3塗)	批準			圖號	UN-EH1	



美特鋁質 有限公司
MIDI Aluminium Fabricator Ltd.

工程號 J-837 地盤 觀塘裕民坊

物料編號	L	層數	每層	總數量	分格尺寸	使用位置	樓層
UN-EH1a	625	3	1	3	650	T1CW-E-1	7F~9F
	625	3	2	6	650	T1CW-F-2	7F~9F
	625	3	2	6	650	T1CW-A-2	7F~9F
	625	3	1	3	650	T1CW-C-1	7F~9F
	625	3	1	3	650	T1CW-M-1	7F~9F
	625	3	1	3	650	T1CW-K-1	7F~9F
	625	3	1	3	650	T1CW-H-2	7F~9F
	625	3	1	3	650	T1CW-G-1	7F~9F
	625	3	1	3	650	T1CW-B-2	7F~9F
UN-EH2a	425	3	1	3	450	T1CW-D-1	7F~9F
	425	3	1	3	450	T1CW-H-2	7F~9F
	425	3	1	3	450	T1CW-G-2	7F~9F
	425	3	1	3	450	T1CW-B-3	7F~9F
UN-EH16a	525	3	1	3	550	T1CW-A-1	7F~9F

新增

SHL生窗死牆位二合一底用

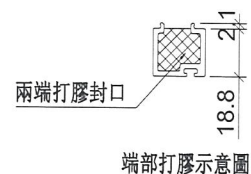
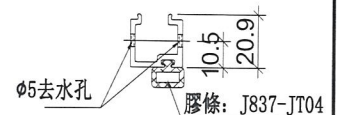
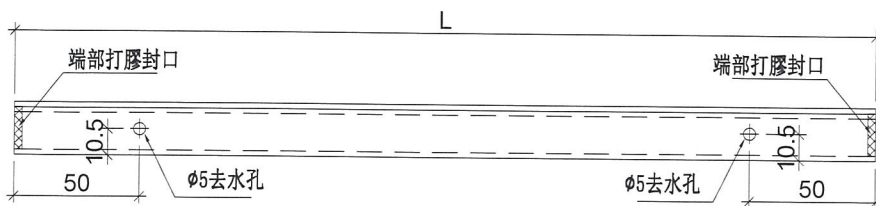

名稱	單玻插線	制圖	羅志光	2019.01.22	修改	新增	
材料	X85560	復核	謝永林	2019.01.25	日期	2019.2.17	
顏色	EC-DG-S332054 (3塗)	批準			圖號	UN-EH1a	

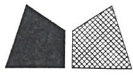

美特鋁質 有限公司
MIDI Aluminium Fabricator Ltd.

工程號 J-837 地盤 觀塘裕民坊

物料編號	L	層數	每層	總數量	分格尺寸	使用位置	樓層
UN-EH1R	625	3	1	3	650	T1CW-G-1	7F~9F
	625	3	1	3	650	T1CW-B-2	7F~9F
	625	3	1	3	650	T1CW-L-2	7F~9F
	625	3	1	3	650	T1CW-J-2	7F~9F
	625	3	1	3	650	T1CW-A-2	7F~9F
	625	3	1	3	650	T1CW-C-1	7F~9F
	625	3	1	3	650	T1CW-E-1	7F~9F
	625	3	1	3	650	T1CW-H-2	7F~9F
UN-EH2R	425	3	1	3	450	T1CW-E-2	7F~9F
	425	3	1	3	450	T1CW-H-1	7F~9F
	425	3	1	3	450	T1CW-A-1	7F~9F
	425	3	1	3	450	T1CW-D-1	7F~9F

新增

SHR生窗死牆位二合一頂用

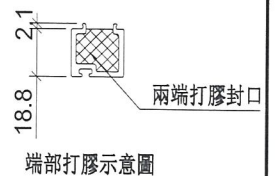
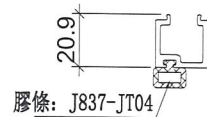
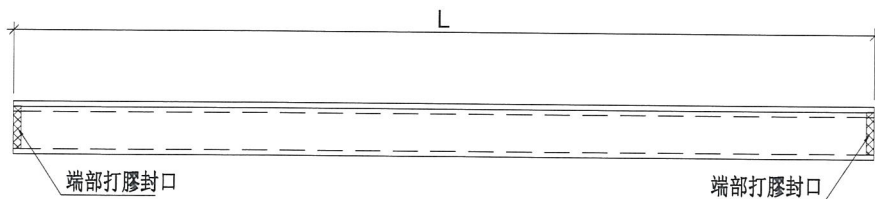

名稱	單玻插線	制圖	羅志光	2019. 01. 22	修改	新增	
材料	X85560	復核	謝永林	2019. 01. 25	日期	2019. 2. 17	
顏色	EC-DG-S332054 (3塗)	批准			圖號	UN-EH1R	



美特鋁質 有限公司
MIDI Aluminium Fabricator Ltd.

工程號

J-837

地盤

觀塘裕民坊

物料編號	L	層數	每層	總數量	分格尺寸	使用位置	樓層
UN-EH1aR	625	3	1	3	650	T1CW-G-1	7F~9F
	625	3	1	3	650	T1CW-B-2	7F~9F
	625	3	1	3	650	T1CW-L-2	7F~9F
	625	3	1	3	650	T1CW-J-2	7F~9F
	625	3	1	3	650	T1CW-A-2	7F~9F
	625	3	1	3	650	T1CW-C-1	7F~9F
	625	3	1	3	650	T1CW-E-1	7F~9F
	625	3	1	3	650	T1CW-H-2	7F~9F
UN-EH2aR	425	3	1	3	450	T1CW-E-2	7F~9F
	425	3	1	3	450	T1CW-H-1	7F~9F
	425	3	1	3	450	T1CW-A-1	7F~9F
	425	3	1	3	450	T1CW-D-1	7F~9F

新增

SHR生窗死牆位二合一底用

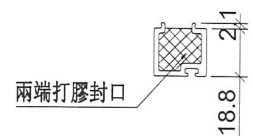
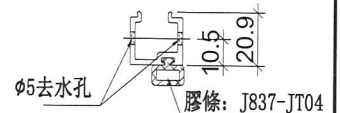
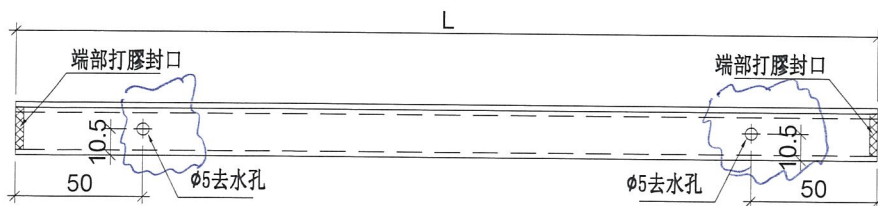

端部打膠示意圖

名稱	單玻插線	制圖	羅志光	2019.01.22	修改	新增	A
材料	X85560	復核	謝永林	2019.01.25	日期	2019.2.17	
顏色	EC-DG-S332054 (3塗)	批準			圖號	UN-EH1aR	



美特鋁質 有限公司
MIDI Aluminium Fabricator Ltd.

工程號 J-837 地盤 觀塘裕民坊

物料編號	L	層數	每層	總數量	分格尺寸	使用位置	樓層
UN-EH102a	1664.5	3	1	3	1710	T1CW G-2	7F~9F
UN-EH103a	1479.5	3	1	3	1525	T1CW-G-1	7F~9F
UN-EH105a	1612	3	1	3	1657.5	T1CW-F-2	7F~9F
UN-EH106a	997	3	1	3	1042.5	T1CW-F-2	7F~9F
UN-EH111a	997	3	1	3	1042.5	T1CW-A-2	7F~9F
UN-EH113a	1479.5	3	1	3	1525	T1CW-A-2	7F~9F
UN-EH115a	954.5	3	1	3	1000	T1CW-A-1	7F~9F
UN-EH117a	1954.5	3	1	3	2000	T1CW-B-2	7F~9F
UN-EH120a	1172	3	1	3	1217.5	T1CW-C-1	7F~9F
UN-EH122a	1072	3	1	3	1117.5	T1CW-M-1	7F~9F
UN-EH124a	1072	3	1	3	1117.5	T1CW-K-1	7F~9F
UN-EH126a	1097	3	1	3	1142.5	T1CW-H-2	7F~9F
UN-EH130a	1314.5	3	1	3	1360	T1CW-B-3	7F~9F
			合計:	39			

新增

梗窗死牆位二合一底用

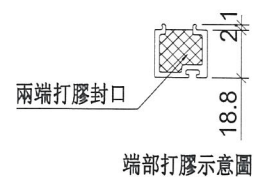
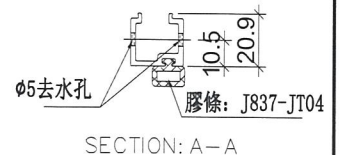
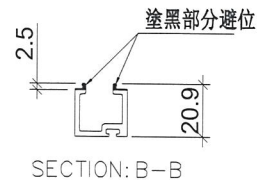
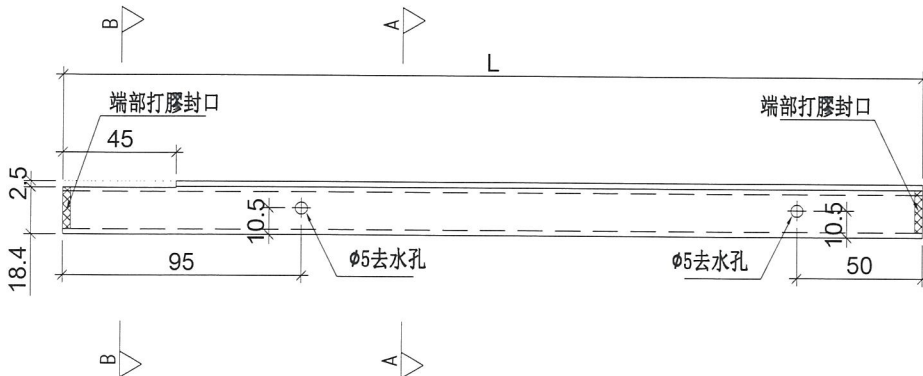

名稱	單玻插線	制圖	羅志光	2019. 01. 22	修改	新增	
材料	X85560	復核	謝永林	2019. 01. 25	日期	2019. 2. 17	
顏色	EC-DG-S332054 (3塗)	批准			圖號	UN-EH102a	



美特鋁質 有限公司
MIDI Aluminium Fabricator Ltd.

工程號 J-837 地盤 觀塘裕民坊

物料編號	L	層數	每層	總數量	分格尺寸	使用位置	樓層
UN-EH101aR	1664.5	3	1	3	1710	T1CWH-1	7F~9F
UN-EH104aR	1097	3	1	3	1142.5	T1CW-G-1	7F~9F
UN-EH107aR	709.5	3	1	3	755	T1CW-E-2	7F~9F
UN-EH112aR	1479.5	3	1	3	1525	T1CW-A-2	7F~9F
UN-EH114aR	1864.5	3	1	3	1910	T1CW-A-1	7F~9F
UN-EH118aR	1622	3	1	3	1667.5	T1CW-B-2	7F~9F
UN-EH121aR	1479.5	3	1	3	1525	T1CW-C-1	7F~9F
UN-EH123aR	1072	3	1	3	1117.5	T1CW-L-2	7F~9F
UN-EH125aR	1072	3	1	3	1117.5	T1CW-J-2	7F~9F
			合計:	27			

新增

梗窗死牆位二合一底用

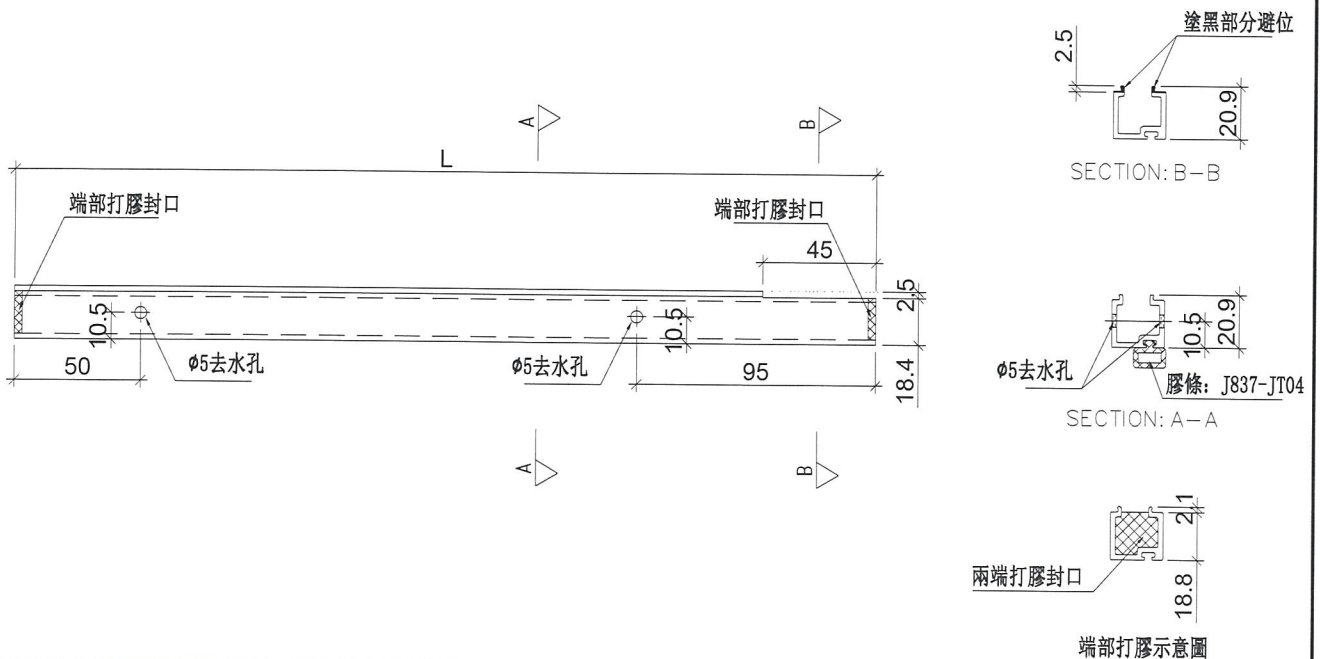

名稱	單玻插線	制圖	羅志光	2019.01.22	修改	新增	
材料	X85560	復核	謝永林	2019.01.25	日期	2019.2.17	
顏色	EC-DG-S332054 (3塗)	批準			圖號	UN-EH101aR	



美特鋁質 有限公司
MIDI Aluminium Fabricator Ltd.

工程號 J-837 地盤 觀塘裕民坊

物料編號	L	層數	每層	總數量	分格尺寸	使用位置	樓層
UN-HM1	563	3	1	3	650	T1CW-A-3	7F~9F
	563	3	1	3	650	T1CW-A-2	7F~9F
	563	3	1	3	650	T1CW-C-1	7F~9F
	563	3	1	3	650	T1CW-M-2	7F~9F
	563	3	1	3	650	T1CW-K-2	7F~9F
	563	3	1	3	650	T1CW-H-2	7F~9F
	563	3	1	3	650	T1CW-G-1	7F~9F
	563	3	1	3	650	T1CW-B-2	7F~9F
	563	3	2	6	650	T1CW-D-1	7F~9F
	563	3	1	3	650	T1CW-L-1	7F~9F
	563	3	1	3	650	T1CW-J-1	7F~9F
UN-HM2	363	3	1	3	450	T1CW-H-1	7F~9F
	363	3	1	3	450	T1CW-G-2	7F~9F
	363	3	1	3	450	T1CW-E-2	7F~9F
	363	3	1	3	450	T1CW-A-1	7F~9F
	363	3	1	3	450	T1CW-B-3	7F~9F
	363	3	1	3	450	T1CW-M-1	7F~9F
	363	3	1	3	450	T1CW-L-2	7F~9F
	363	3	1	3	450	T1CW-C-1	7F~9F
UN-HM26	313	3	1	3	400	T1CW-F-2	7F~9F
UN-TM01	988	3	1	3	1075	T1CW-G-1	7F~9F
UN-TM02	830.5	3	1	3	917.5	T1CW-K-1	7F~9F
	830.5	3	1	3	917.5	T1CW-J-2	7F~9F
UN-ZM1	503.5	3	1	3	650	T1CW-B-1	7F~9F

生窗死牆位頂用

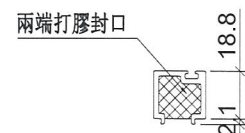
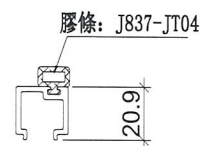
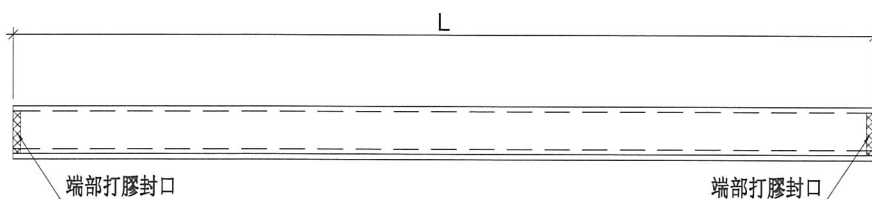

端部打膠示意圖

名稱	單玻插線	制圖	羅志光	2019.1.07	修改	新增	A
材料	X85560	復核	謝永林	2019.1.08	日期	2019.2.17	
顏色	EC-DG-S332054 (3塗)	批准			圖號	UN-HM1	



美特鋁質 有限公司

MIDI Aluminium Fabricator Ltd.

工程號

J-837

地盤

觀塘裕民坊

物料編號	L	層數	每層	總數量	分格尺寸	使用位置	樓層
UN-EH102	1664.5	3	1	3	1710	T1CW-G-2	7F~9F
UN-EH103	1479.5	3	1	3	1525	T1CW-G-1	7F~9F
UN-EH105	1612	3	1	3	1657.5	T1CW-F-2	7F~9F
UN-EH106	997	3	1	3	1042.5	T1CW-F-2	7F~9F
UN-EH111	997	3	1	3	1042.5	T1CW-A-2	7F~9F
UN-EH113	1479.5	3	1	3	1525	T1CW-A-2	7F~9F
UN-EH115	954.5	3	1	3	1000	T1CW-A-1	7F~9F
UN-EH117	1954.5	3	1	3	2000	T1CW-B-2	7F~9F
UN-EH120	1172	3	1	3	1217.5	T1CW-C-1	7F~9F
UN-EH122	1072	3	1	3	1117.5	T1CW-M-1	7F~9F
UN-EH124	1072	3	1	3	1117.5	T1CW-K-1	7F~9F
UN-EH126	1097	3	1	3	1142.5	T1CW-H-2	7F~9F
UN-EH130	1314.5	3	1	3	1360	T1CW-B-3	7F~9F
			合計:	39			

新增

梗窗死牆位二合一頂用

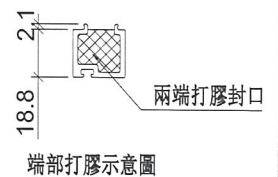
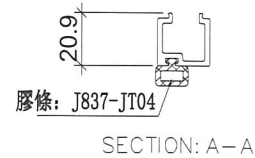
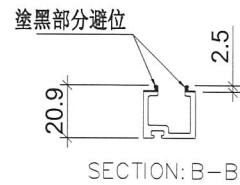
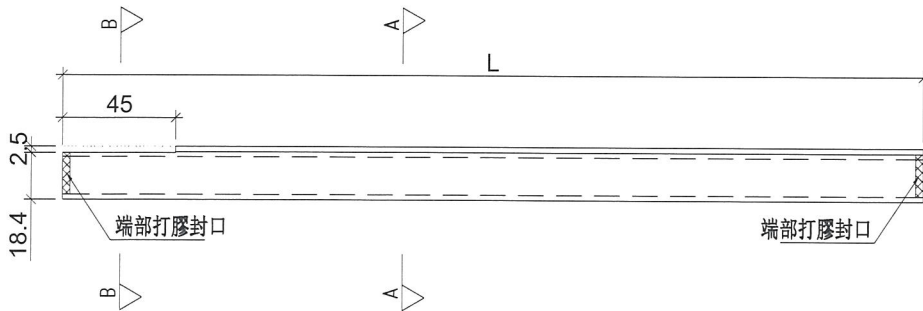

端部打膠示意圖

名稱	單玻插線	制圖	羅志光	2019.01.22	修改	新增	A
材料	X85560	復核	謝永林	2019.01.25	日期	2019.2.17	
顏色	EC-DG-S332054 (3塗)	批准			圖號	UN-EH102	



美特鋁質 有限公司
MIDI Aluminium Fabricator Ltd.

工程號 J-837 地盤 觀塘裕民坊

物料編號	L	層數	每層	總數量	分格尺寸	使用位置	樓層
UN-EH101R	1664.5	3	1	3	1710	T1CW-H-1	7F~9F
UN-EH104R	1097	3	1	3	1142.5	T1CW-G-1	7F~9F
UN-EH107R	709.5	3	1	3	755	T1CW-E-2	7F~9F
UN-EH112R	1479.5	3	1	3	1525	T1CW-A-2	7F~9F
UN-EH114R	1864.5	3	1	3	1910	T1CW-A-1	7F~9F
UN-EH118R	1622	3	1	3	1667.5	T1CW-B-2	7F~9F
UN-EH121R	1479.5	3	1	3	1525	T1CW-C-1	7F~9F
UN-EH123R	1072	3	1	3	1117.5	T1CW-L-2	7F~9F
UN-EH125R	1072	3	1	3	1117.5	T1CW-J-2	7F~9F
			合計:	27			

新增

梗窗死牆位二合一頂用

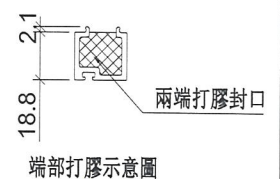
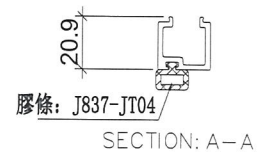
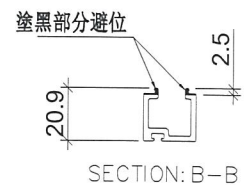
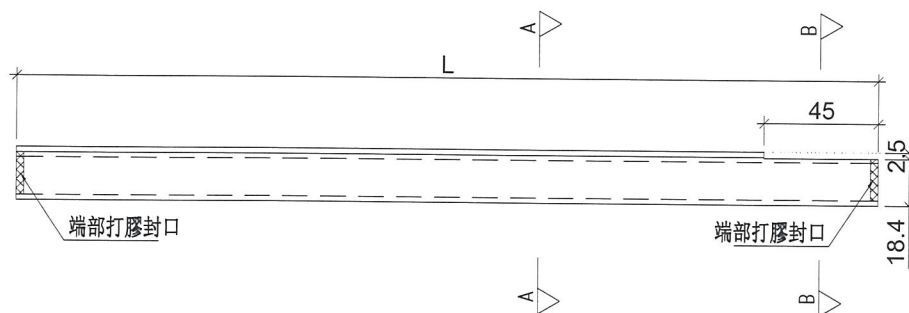

名稱	單玻插線	制圖	羅志光	2019.01.22	修改	新增	A
材料	X85560	復核	謝永林	2019.01.25	日期	2019.2.17	
顏色	EC-DG-S332054 (3塗)	批准			圖號	UN-EH101R	