



工程指示 / 要求簡箋(E.I.)

工程指示編號：EI / 324 / 21 修改版次：

工程編號：J-837

工程名稱：官塘(裕民坊)平台

工程項目：3/F 平台百葉 鐵件生產 PE-06 (S.I. 2555)

收件人：Maggie 姐

發件人：大明

日期：31/03/2021

要求提供 / 確認 事項：

- () 初步鋁料 B.M. () 加工拆圖，然後生產 () 尺寸表
- () 正式鋁料 B.M. () 技術上資料 / 指示 () 報價
- () 配件 B.M. () 樣辦或貨品說明書 () 分判合約
- () 其他：_____

內容：

煩請按加工圖紙生產鐵件後 送地盤安裝。

請在 14/04/2021 前完成上列要求。

附有關圖紙 / 文件：BM 表 1 頁, 圖紙 20 頁

以上項目為:

- 原合約工程包 原合約工程加 / 減賬 新工程報價

原因：-

分發東莞各部門：

- () 生產技術總監 連附件 () 技術部 連附件 () 生產部 連附件 () 機械設計部 連附件
- () 採購部 連附件 () 生產統籌部 連附件
- () 質檢部 連附件 () 會計部 連附件 () 報關組 連附件 () 其他 _____ 連附件

分發香港各部門：

- () 行政部 連附件 () 會計部 連附件 () 統籌部 連附件 () 工程部地盤科文 連附件 貴
- () 採購部 連附件 () QS 部 連附件 () 維修部 連附件 () 其他 _____ 連附件

傳遞編號：

發件人簽署：

項目經理簽署：

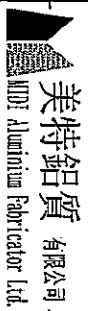

美特鋁質有限公司
MDT Aluminium Fabricator Ltd.

工程號: J-837
地點名稱: 觀塘項目

計算: 吳禱瑜
核對: 王禮秋

日期: 18/3/2019
日期: 18/3/2019

送呈: 施哥
副本:

地盤用鐵件BM表

項目類別: FEATURE&LOUVER

批准:

日期:

BM編號

修改內容

修改版本

圖紙名稱

A/C Code:

鐵件總重量KG:

310.33

此BM依據最新施工圖資料計算

序號	修改內容	鐵件圖號	圖紙名稱	顏色	實用	後備	總數	單位	單件 (kg)	總重量 (kg)	備注
1		J837-GMS-001	鐵角加工圖	熱浸鍍鋅	1	0	1	件	15.920	15.920	
2		J837-GMS-002	鐵角加工圖	熱浸鍍鋅	1	0	1	件	4.680	4.680	
3		J837-GMS-003	鐵角加工圖	熱浸鍍鋅	2	0	2	件	6.660	13.320	
4		J837-GMS-004	鐵角加工圖	熱浸鍍鋅	2	0	2	件	1.960	3.920	
5		J837-GMS-005	鐵通加工圖	熱浸鍍鋅	12	0	12	件	0.730	8.760	
6		J837-GMS-006	鐵通加工圖	熱浸鍍鋅	2	0	2	件	7.860	15.720	
7		J837-GMS-007	鐵通加工圖	熱浸鍍鋅	2	0	2	件	5.710	11.420	
8		J837-GMS-008	鐵通加工圖	熱浸鍍鋅	2	0	2	件	3.800	7.600	
9		J837-GMS-009	鐵通加工圖	熱浸鍍鋅	2	0	2	件	41.500	83.000	
10		J837-GMS-010	鐵通加工圖	熱浸鍍鋅	1	0	1	件	15.410	15.410	
11		J837-GMS-011	鐵通加工圖	熱浸鍍鋅	1	0	1	件	4.530	4.530	
12		J837-GMS-012	鐵通加工圖	熱浸鍍鋅	1	0	1	件	4.530	4.530	
13		J837-GMS-012	鐵通加工圖	熱浸鍍鋅	1	0	1	件	12.510	12.510	
14		J837-GMS-014	鐵通加工圖	熱浸鍍鋅	1	0	1	件	3.710	3.710	
15		J837-GMS-015	鐵通加工圖	熱浸鍍鋅	3	0	3	件	0.490	1.470	
16		J837-GMS-016	鐵通加工圖	熱浸鍍鋅	3	0	3	件	6.910	20.730	
17		J837-GMS-017	鐵通加工圖	熱浸鍍鋅	1	0	1	件	51.370	51.370	
18		J837-GMS-018	鐵通加工圖	熱浸鍍鋅	1	0	1	件	8.127	8.127	
19		J837-GMS-019	鐵板加工圖	熱浸鍍鋅	8	0	8	件	1.180	9.440	
20		J837-GMS-020	鐵板加工圖	熱浸鍍鋅+噴防青油	6	0	6	件	2.360	14.160	
					合計:		53	件	合計:	310.33	KG

1.所有需燒焊之鐵件均需驗磁粉焊20%,目測100%.除特別注明外,詳見附件8.56-1

2.所有鐵件均需熱浸鍍鋅,材質為Grade S275(BS EN10025 & EN10210)

3.加工成品分三批交地盤,到貨前需提前三至五天聯絡地盤負責人,以便安排申請入關紙及告知來貨詳情

加工說明

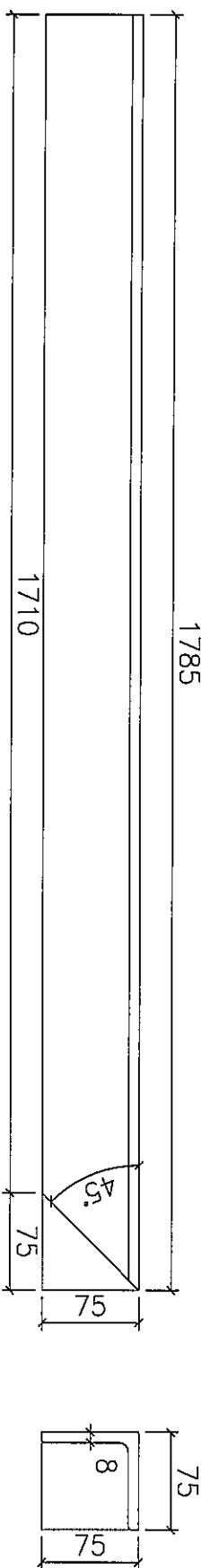

75x75x8mm 厚鐵角 熱浸鋅 共 1 件 15.92 kg/pc

001

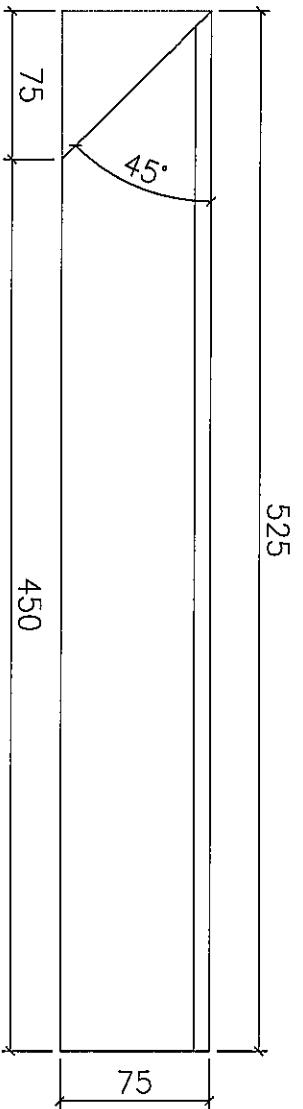
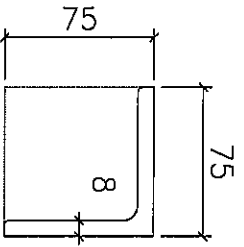

75x75x8mm 厚鐵角熱浸鋅 共1件4.68kg/pc

002

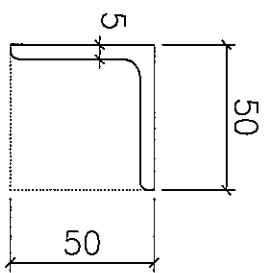
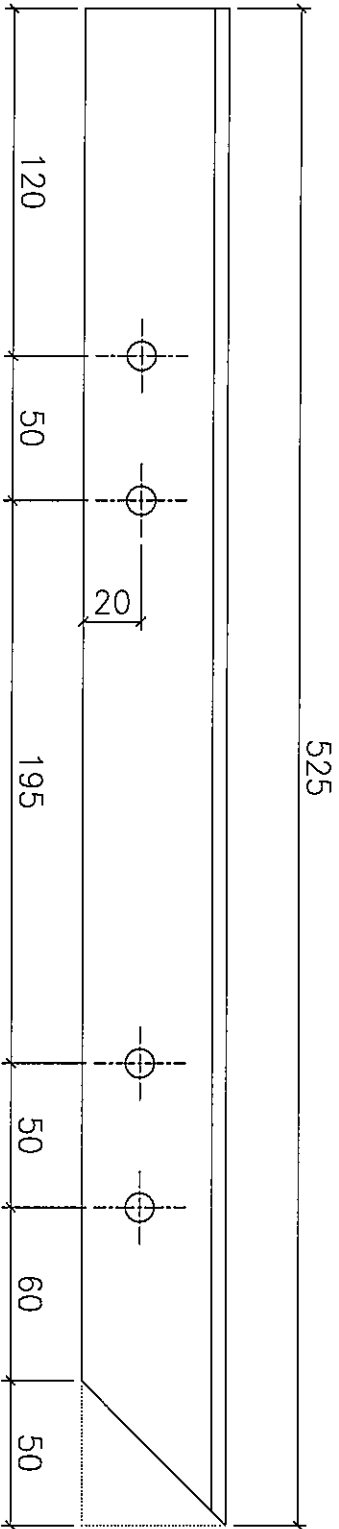

50x50x5mm 厚鐵角 熱浸鋅 共 2 件 1.96 kg/pc

004

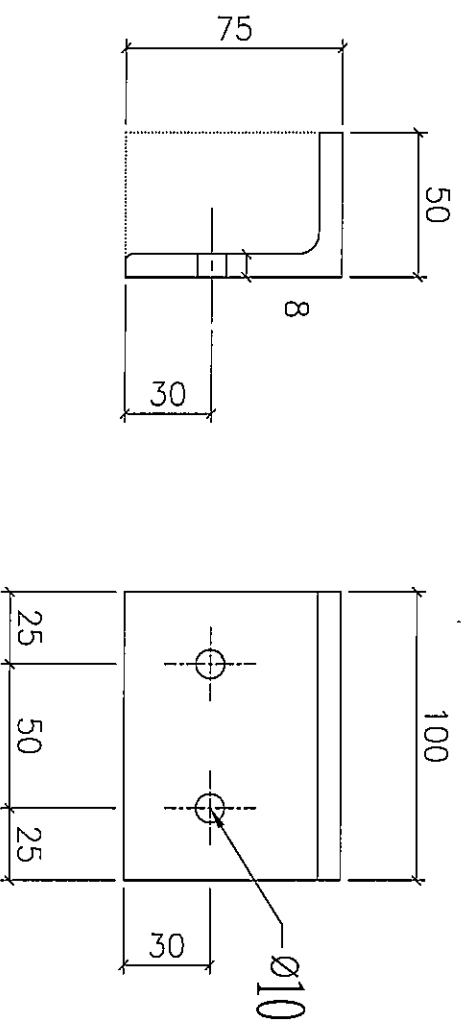

75x50x8mm 厚鐵角熱浸鋅 共 12 件 0.73 kg/pc
 (用 75x75x8mm 厚鐵角界成)

005

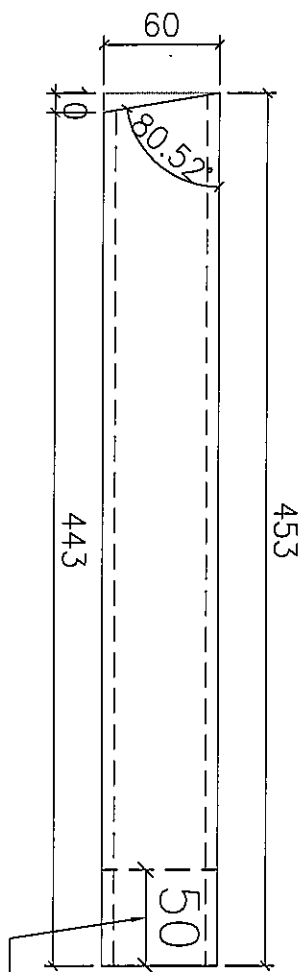

60x120x6.3mm 厚扁通熱浸鋅 共2件 7.86 kg/pc

預長現場修改

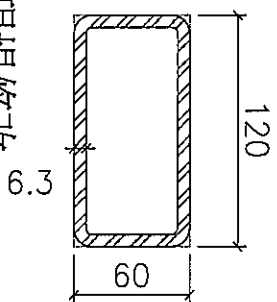

066

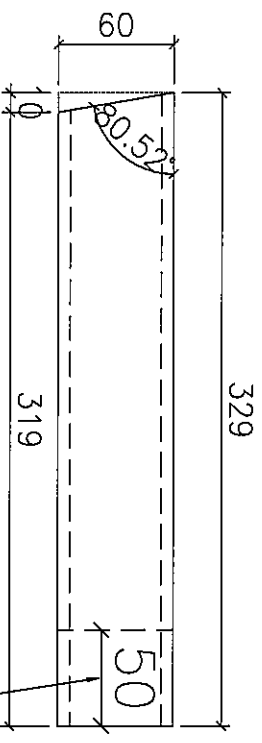

60x120x6.3mm 厚扁通熱浸鋅 共2件 5.71 kg/pc

預長現場修改

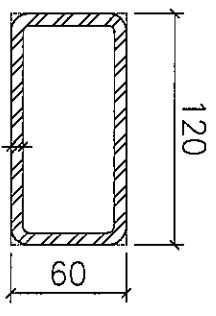

607

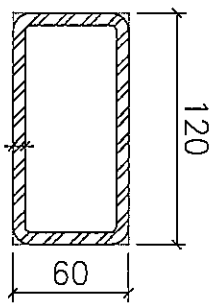
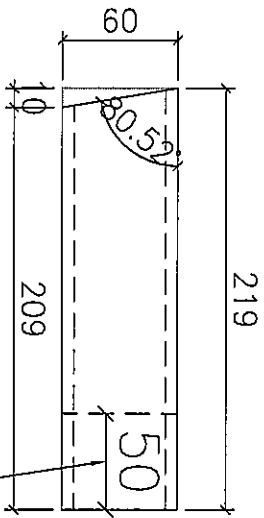

60x120x6.3mm 厚扁通熱浸鋅 共2件 3.8 kg/pc

預長現場修改

508

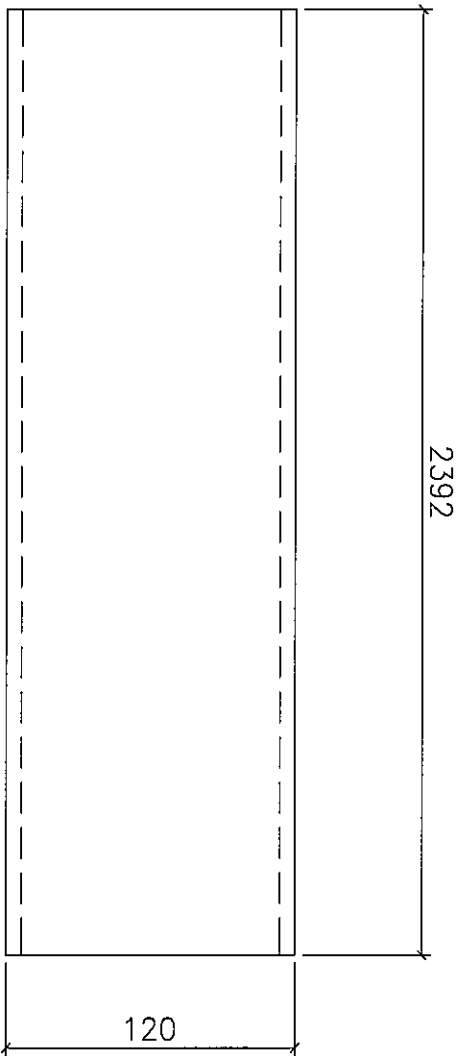
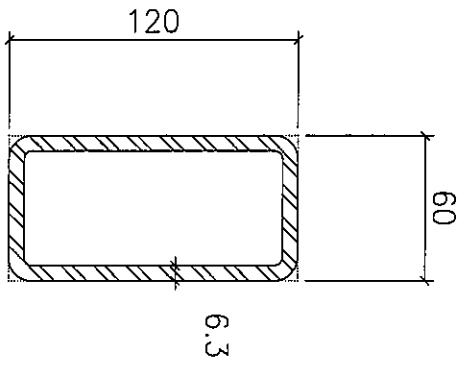

60x120x6.3mm 厚扁通熱浸鋅 共2件 41.5 kg/pc

009

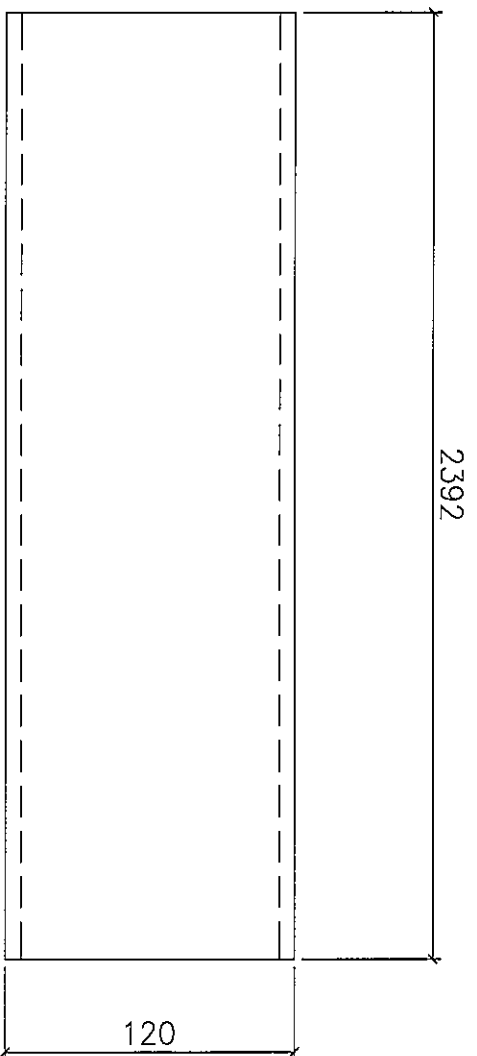
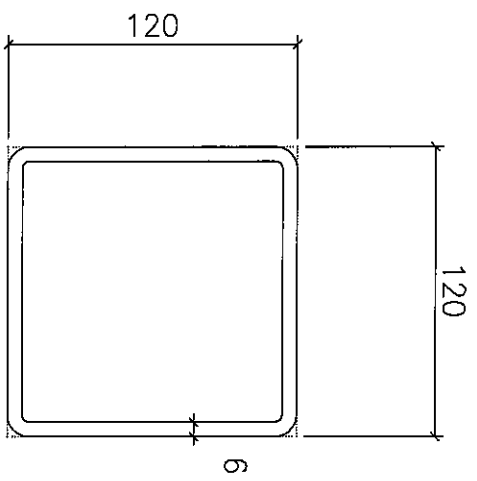

120x120x6mm 厚方通熱浸鋅 共1件 51.37 kg/pc

010

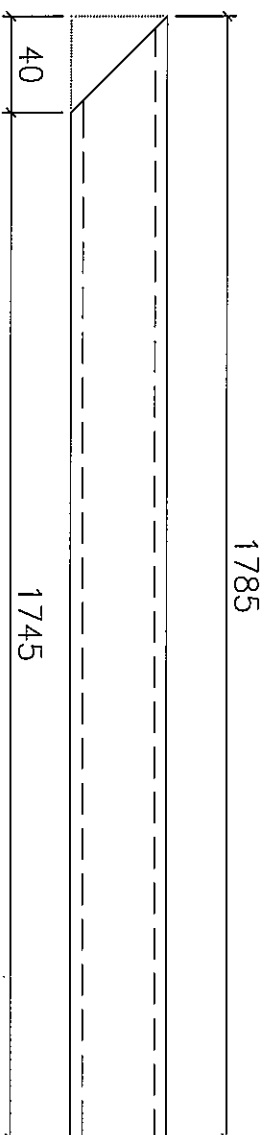
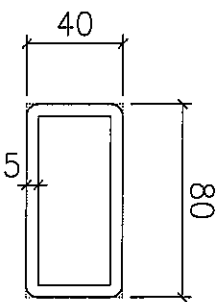

40x80x5mm 厚扁通熱浸鋅 共1件 15.41 kg/pc

011

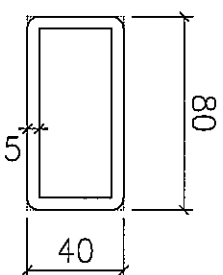
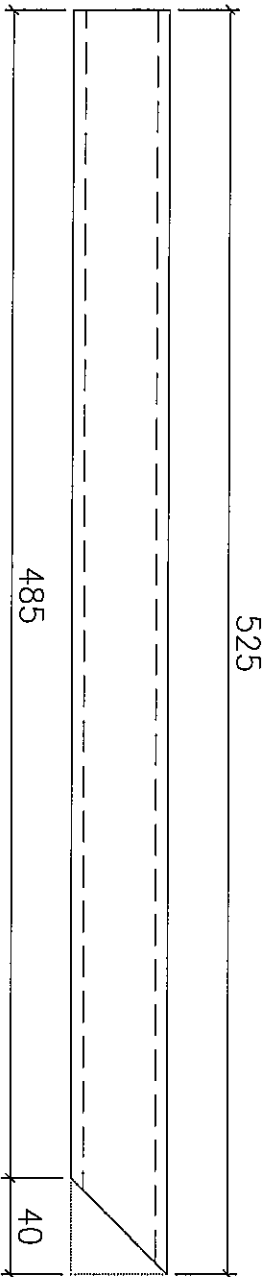

40x80x5mm 厚扁通熱浸鋅 共 1 件 4.53 kg/pc

012

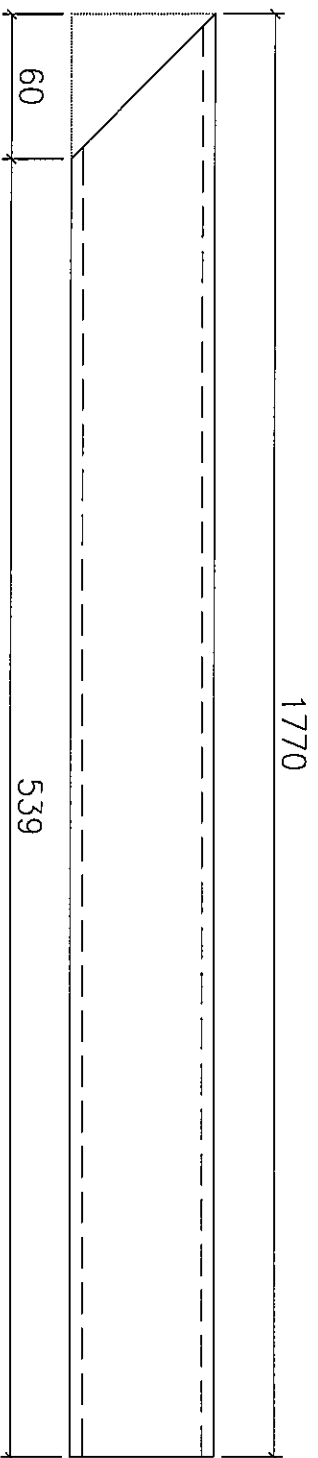
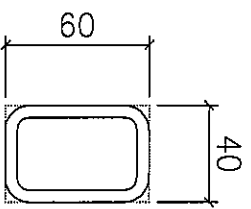

40x60x5mm 厚扁通熱浸鋅 共 1 件 12.51 kg/pc

013

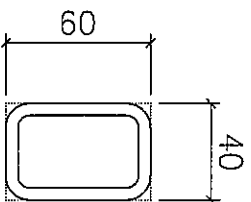
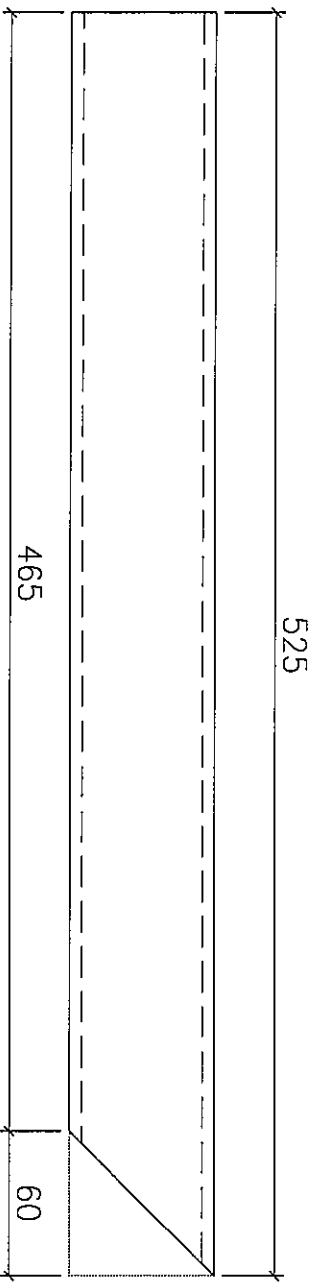

40x60x5mm 厚扁通熱浸鋅 共1件 3.71 kg/pc

Ø14

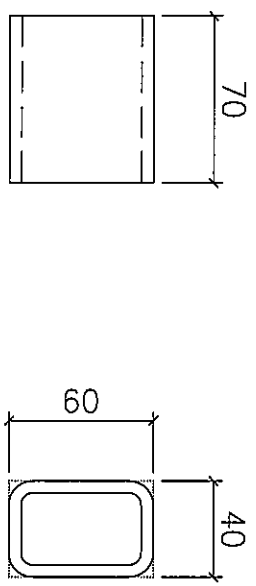

40x60x5mm 厚扁通熱浸鋅 共3件 0.49 kg/pc

0/5

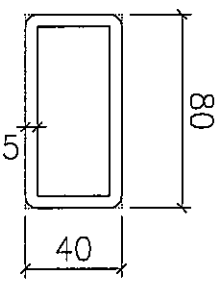
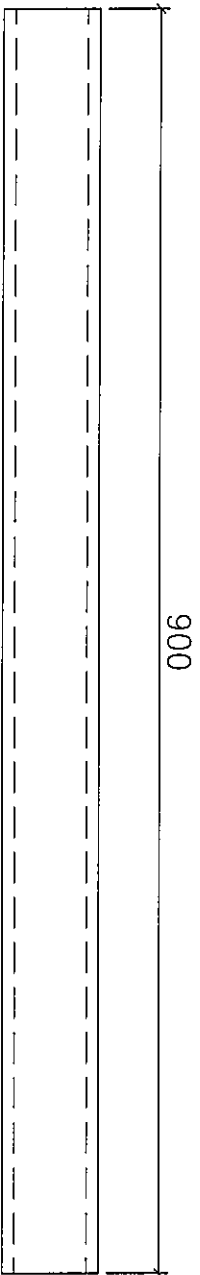

40x80x5mm 厚扁通熱浸鋅 共3件 6.91 kg/pc

Q16

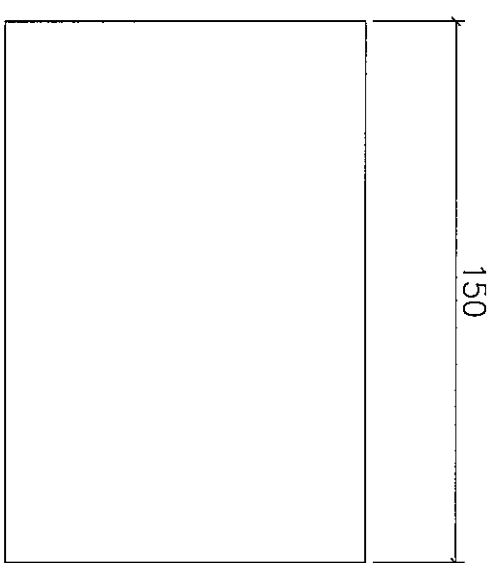
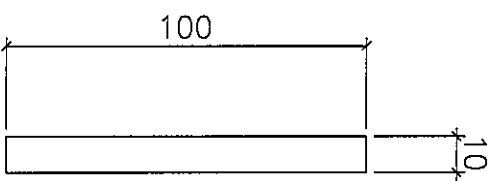

100x150x10mm 厚鐵板熱浸鋅 共8件 1.18 kg/pc

019

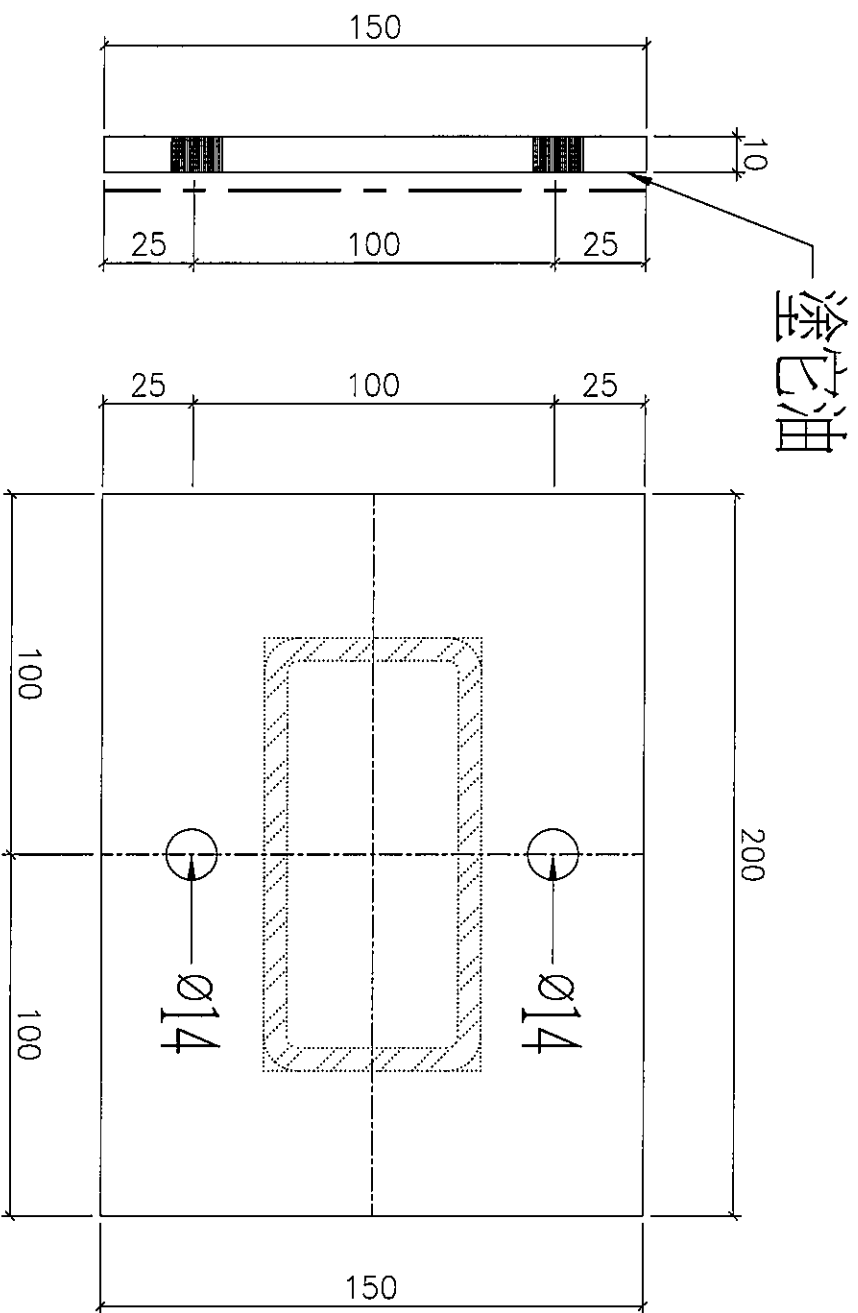

150x200x10mm 厚鐵板熱浸鋅 共6件 2.36 kg/pc

Q26