



工程指示 / 要求簡箋(E.I.)

工程指示編號：EI/ 3105 / 21 修改版次：

工程編號：J-837

工程名稱：官塘 (裕民坊)

工程項目：5/F 欄河後加室內鋁板生產 (S.I. 1418) Detail 'D'

收件人：生統

發件人：大明

日期：29/01/2021

要求提供 / 確認 事項：

- | | | |
|------------------------------------|-------------------------------------|-------------------------------|
| <input type="checkbox"/> 初步鋁料 B.M. | <input type="checkbox"/> 加工拆圖，然後生產 | <input type="checkbox"/> 尺寸表 |
| <input type="checkbox"/> 正式鋁料 B.M. | <input type="checkbox"/> 技術上資料 / 指示 | <input type="checkbox"/> 報 |
| <input type="checkbox"/> 配件 B.M. | <input type="checkbox"/> 樣辦或貨品說明書 | <input type="checkbox"/> 分判合約 |
| <input type="checkbox"/> 其他：_____ | | |

內容：

煩請按圖紙生產鋁板後 送地盤安裝。

請在 10/02/2021 前完成上列要求。

附有關圖紙 / 文件：附 B.M 表 1 頁, 圖紙 11 頁

以上項目為:

- 原合約工程包 原合約工程加 / 減脹 新工程報價

原因：-

分發東莞各部門：

- () 生產技術總監 連附件 () 技術部 連附件 () 生產部 連附件 () 機械設計部 連附件
 () 採購部 連附件 () 生產統籌部 連附件 **梅**
 () 質檢部 連附件 () 會計部 連附件 () 報關組 連附件 () 其他 _____ 連附件

分發香港各部門：

- () 行政部 連附件 () 會計部 連附件 () 統籌部 連附件 () 工程部地盤科文 連附件 **陸明**
 () 採購部 連附件 () QS 部 連附件 () 維修部 連附件 () 其他 _____ 連附件

傳遞編號：Hk 0230

發件人簽署：**大明**

項目經理簽署：**陸明**

F7P

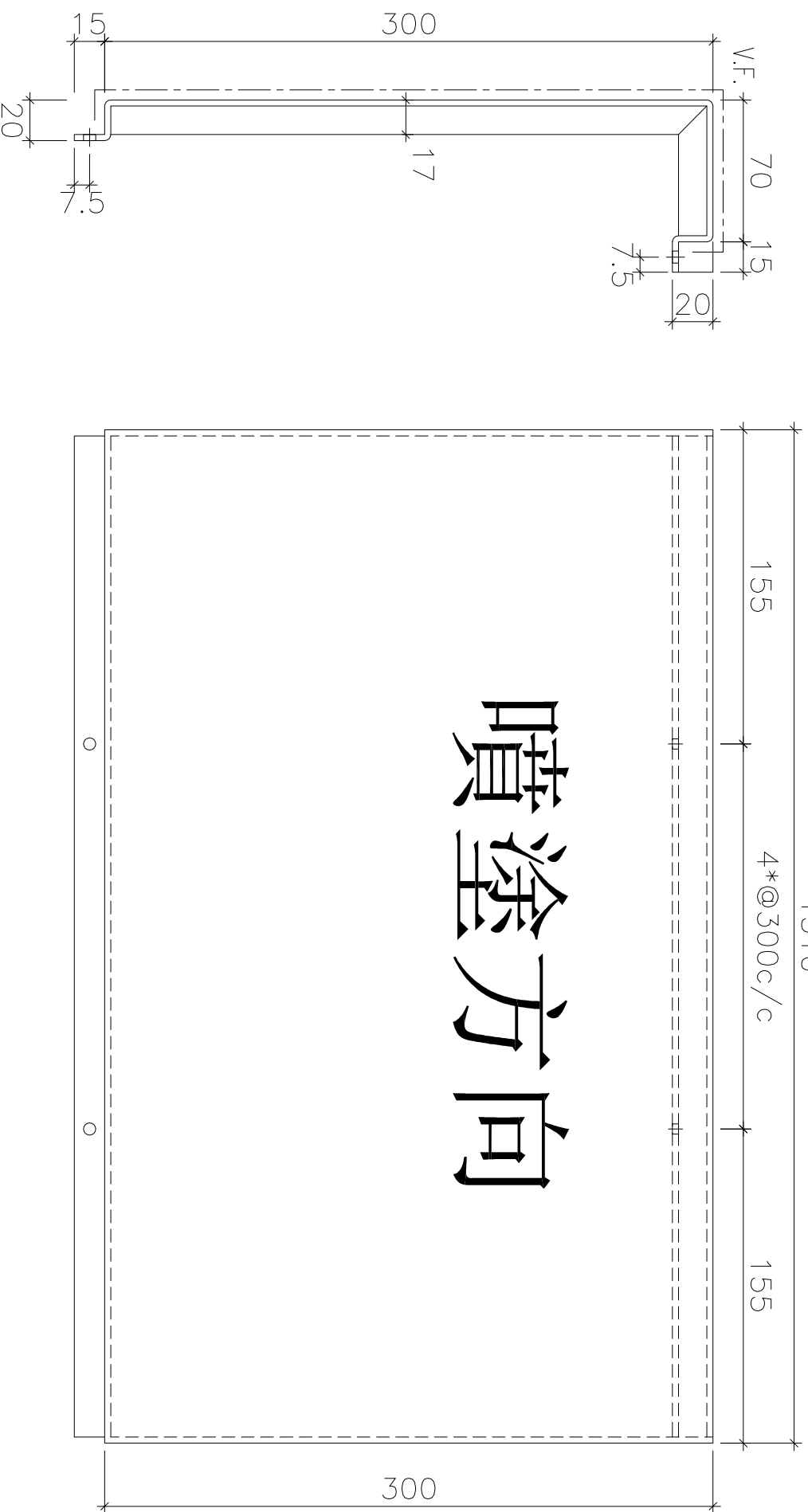

J837-GB-001

3mm 厚鋁板

顏色：UCCT803649FXL-3(香檳金)

數量：共 2 件

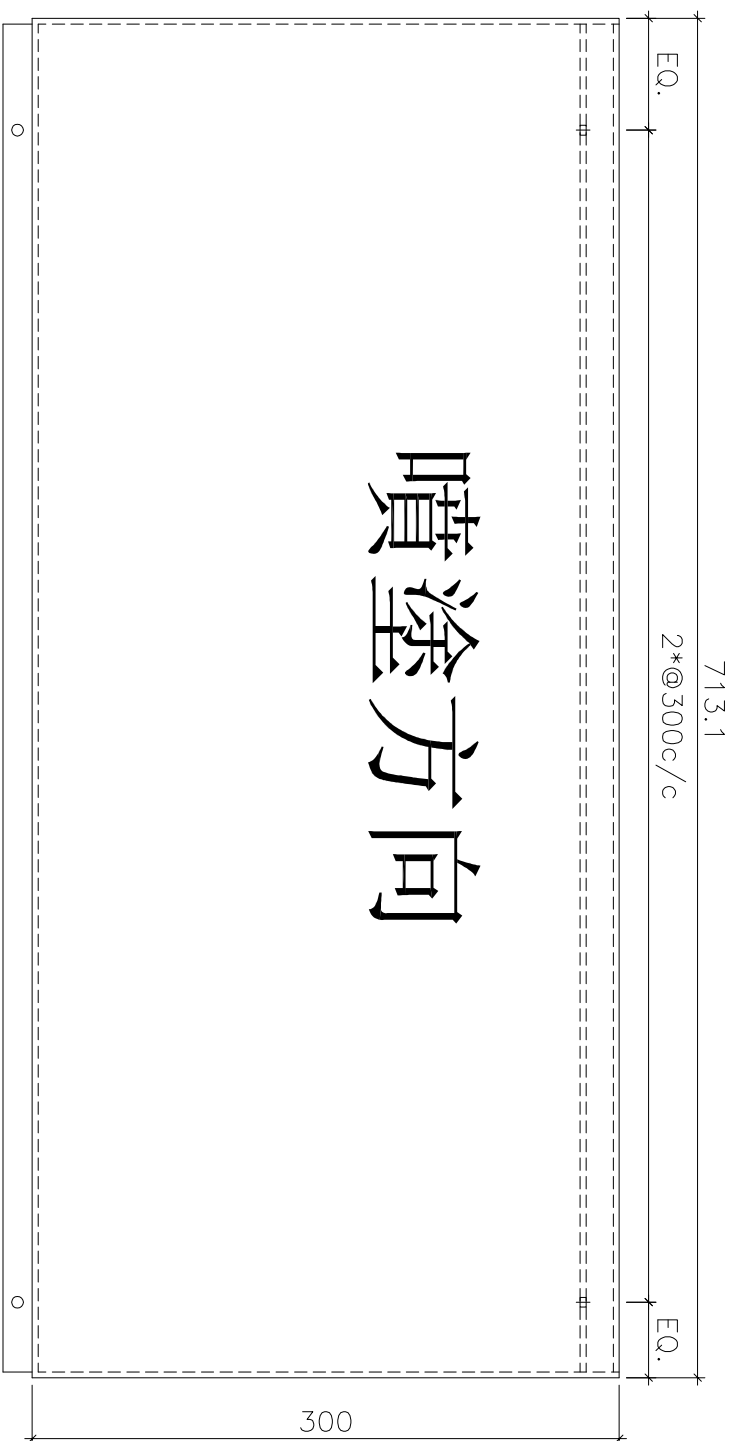
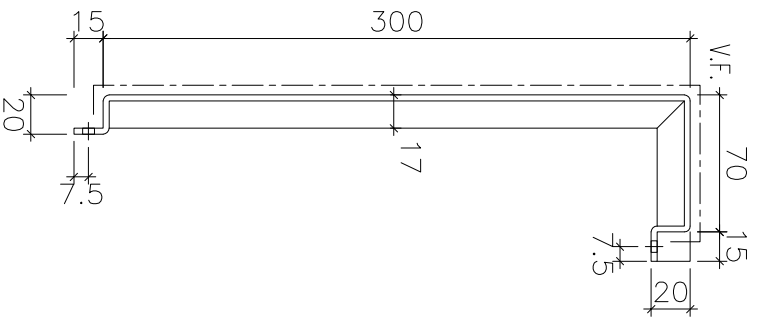

噴塗方向

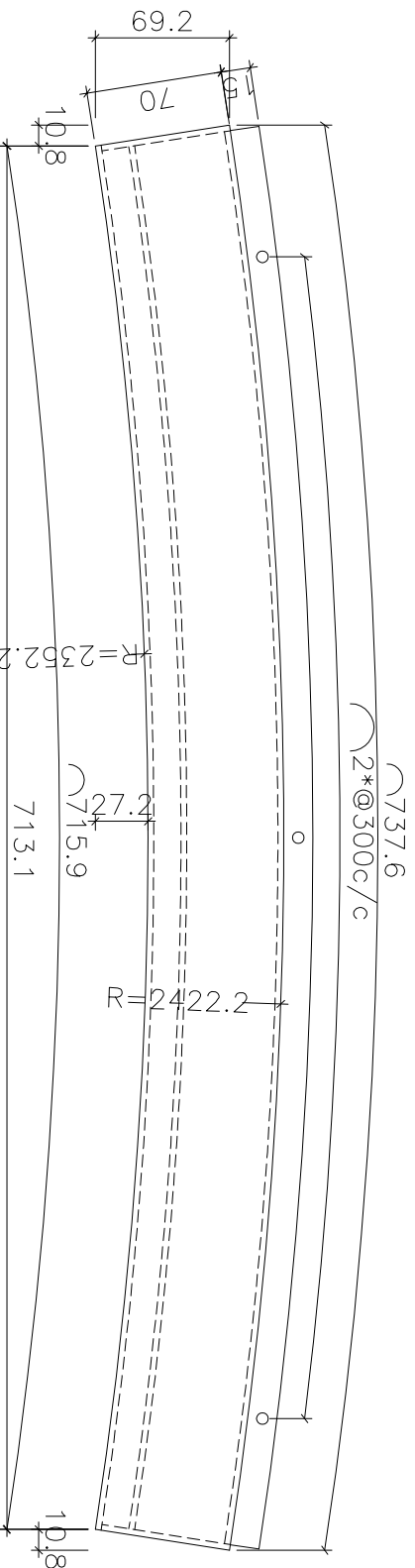

3mm 厚鋁板

顏色：UCCT803649FXL-3(香檳金)

數量：共 4 件

J837-GB-004

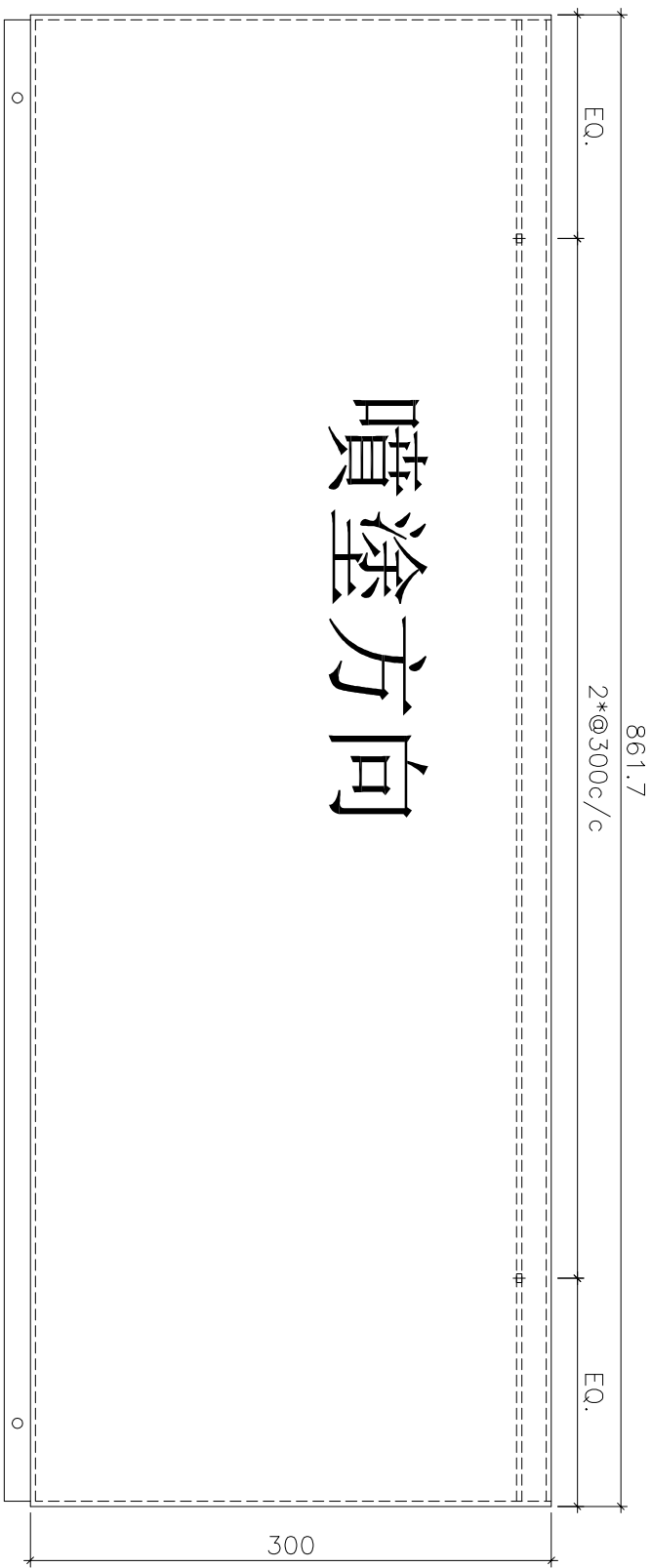
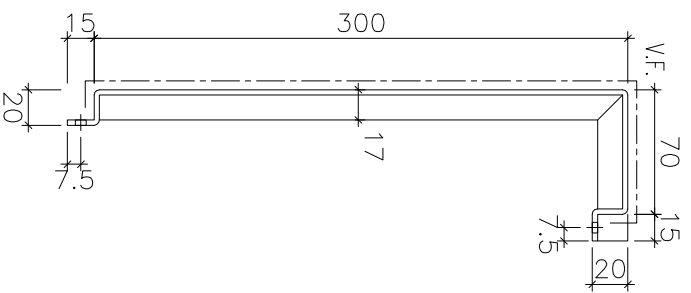

噴塗方向

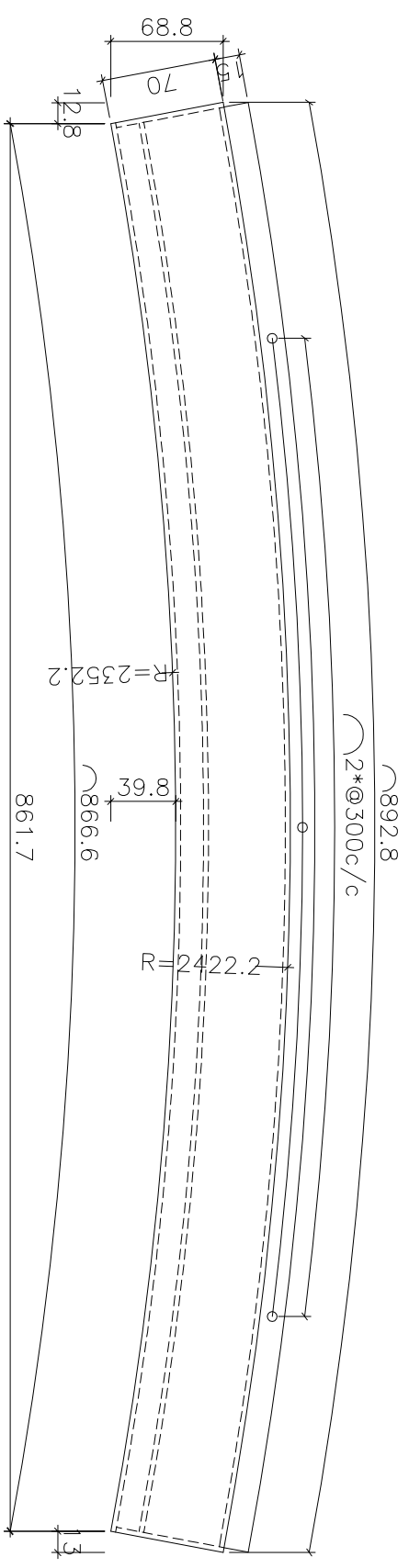

3mm 厚鋁板

顏色：UCCT803649FXL-3(香檳金)

數量：共 4 件

J837-GB-005

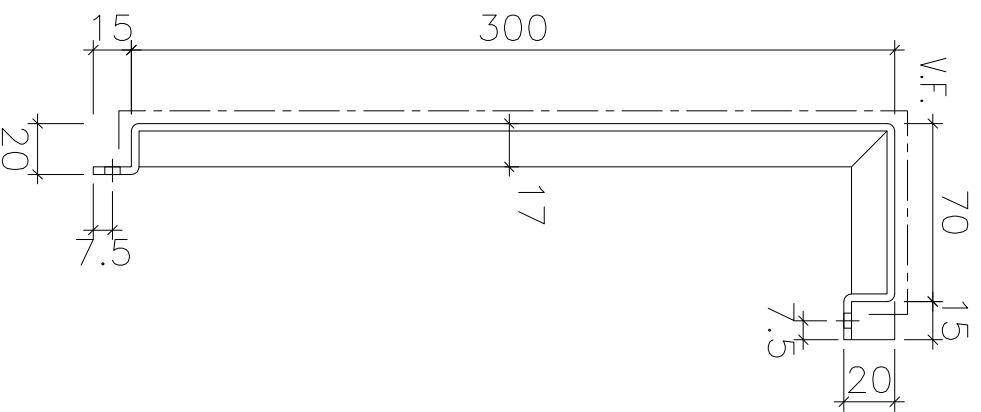

J837-GB-006

3mm 厚鋁板

顏色：UCT803649FXL-3(香檳金)

數量：共 1 件

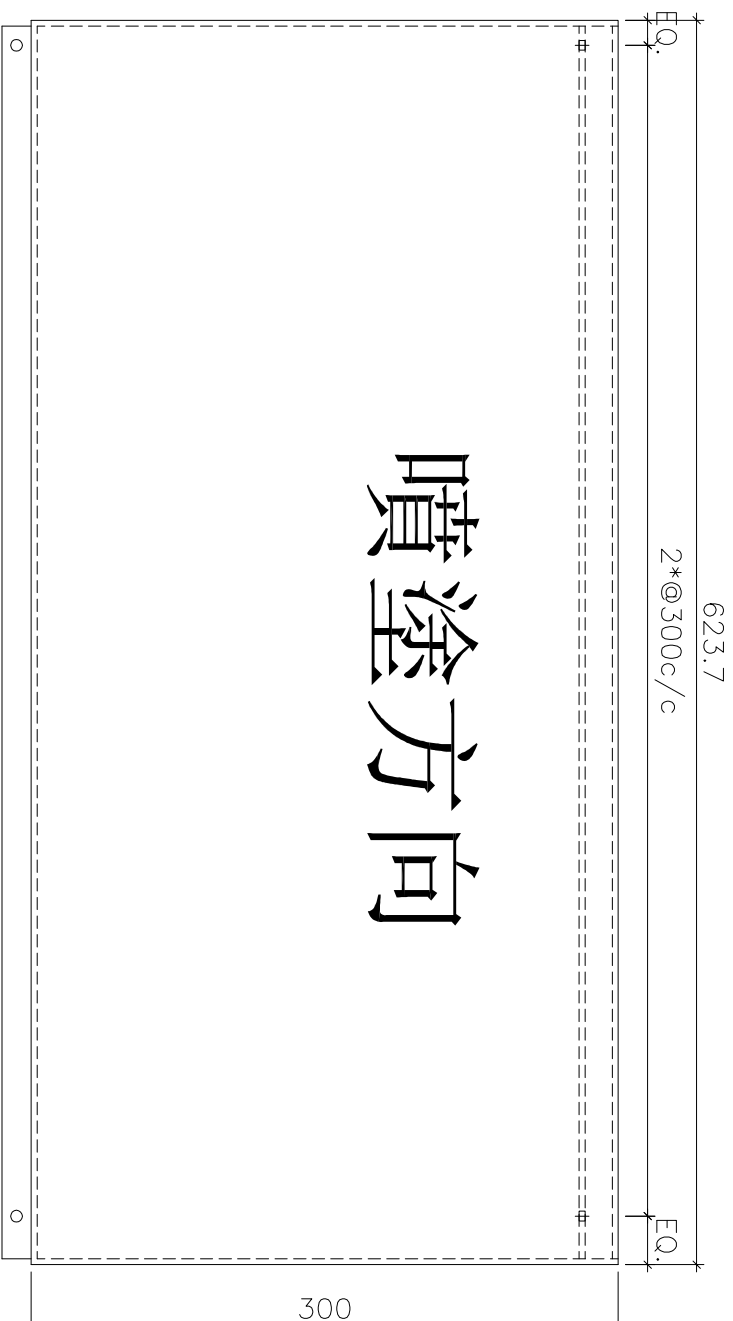
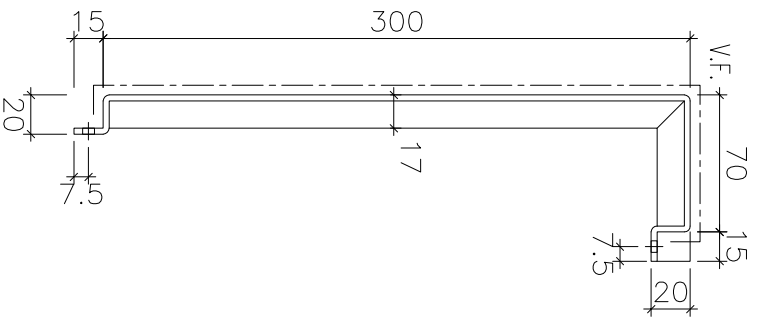

噴塗方向

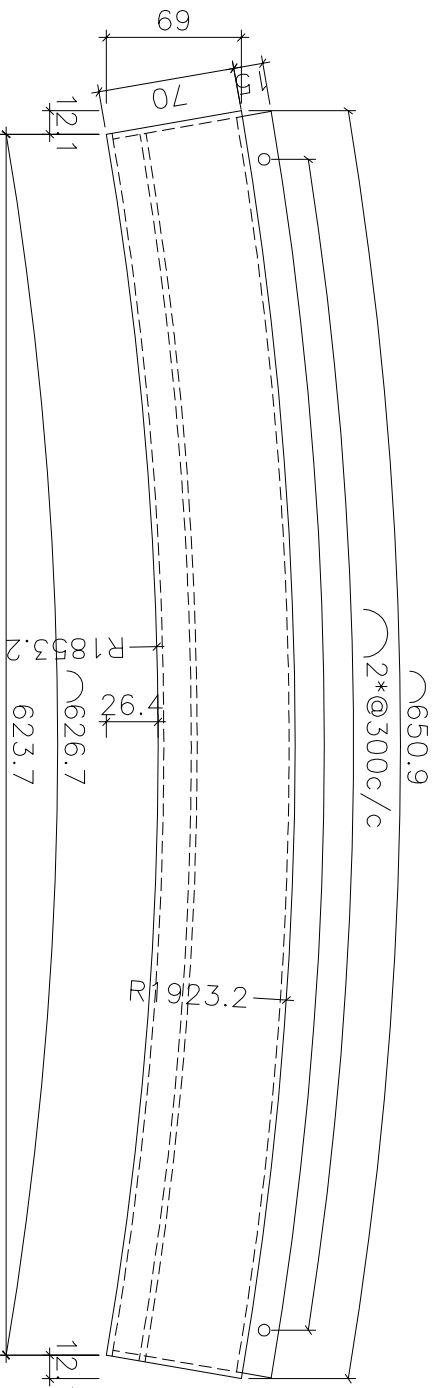

3mm 厚鋁板

顏色：UCCT803649FXL-3(香檳金)

數量：共 1 件

J837-GB-008

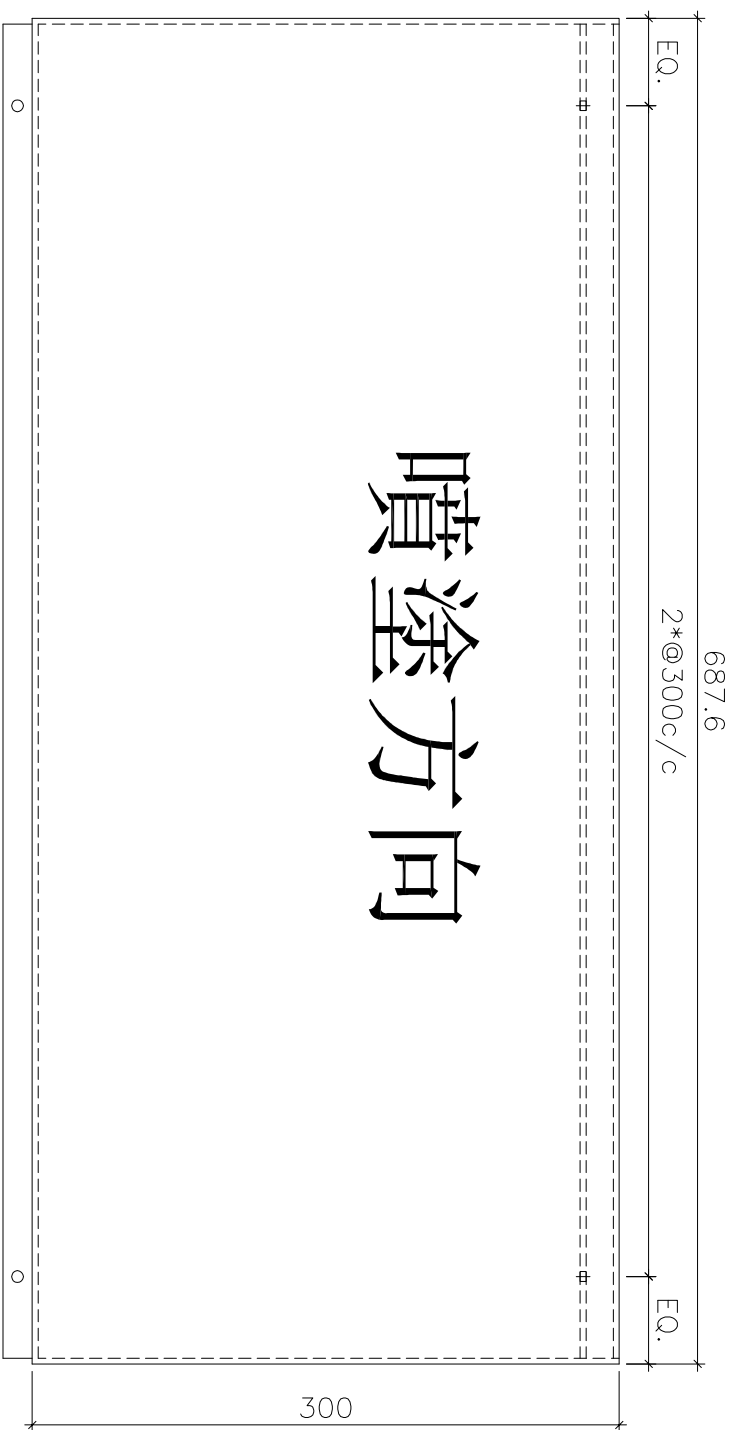
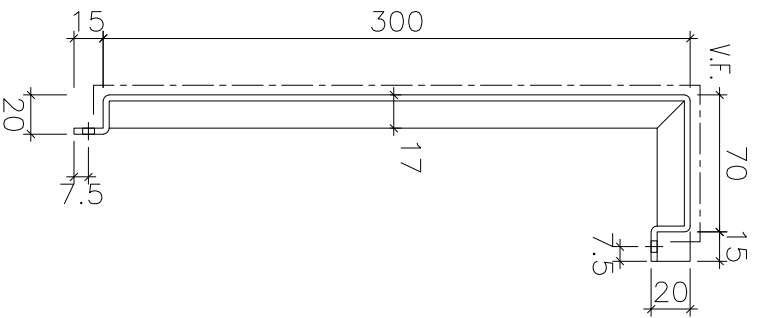

噴塗方向

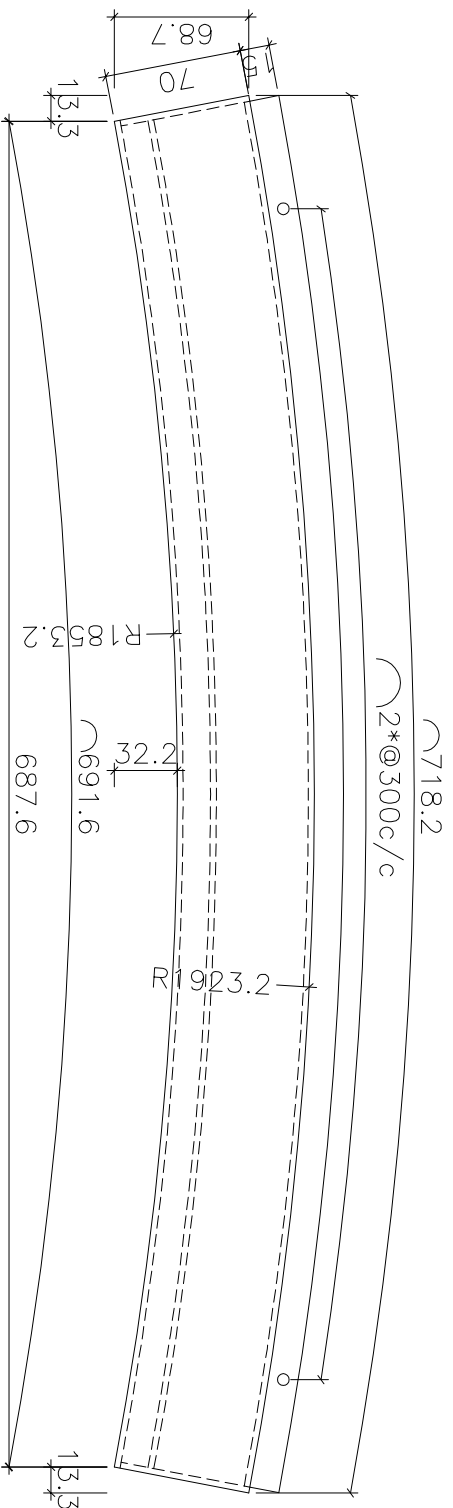

3mm 厚鋁板

顏色：UCCT803649FXL-3(香檳金)

數量：共 1 件

J837-GB-009

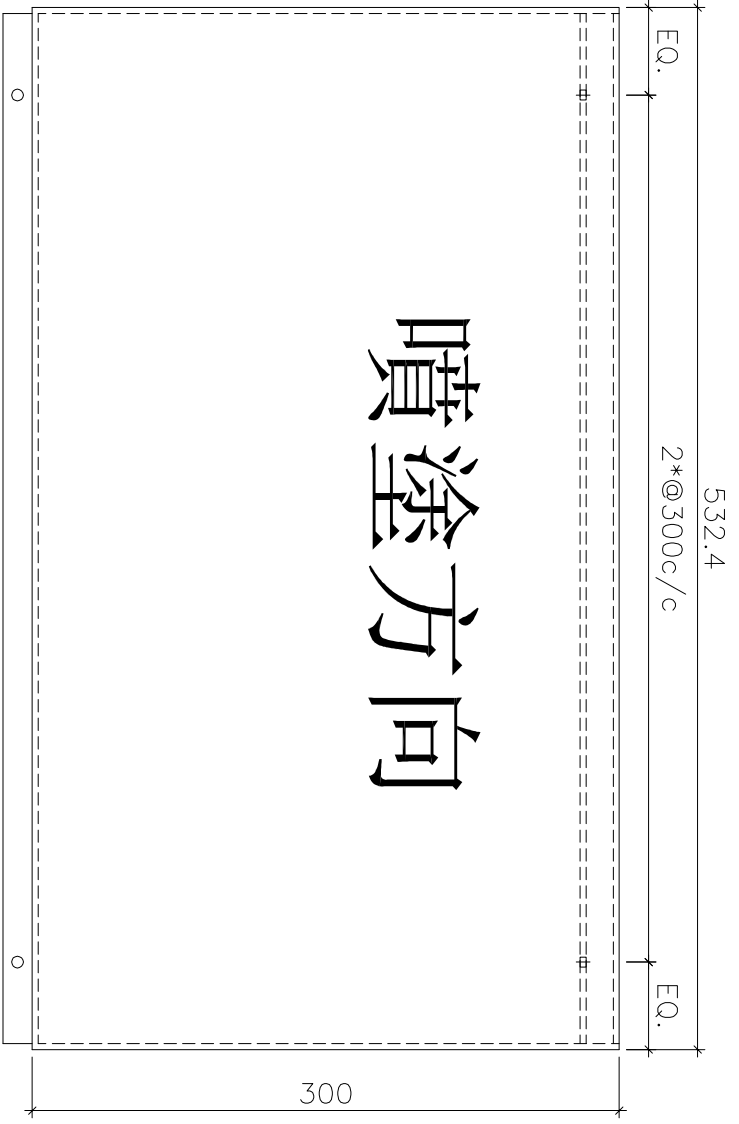
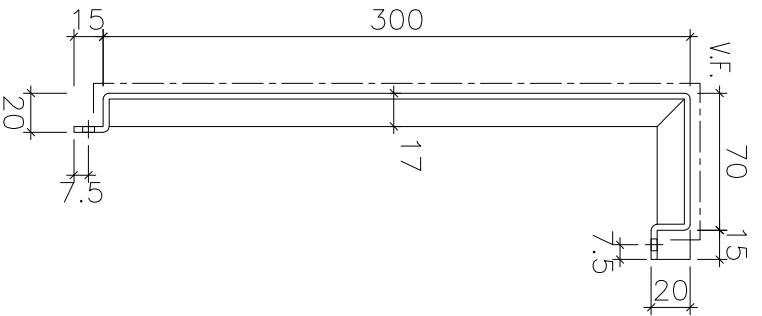

噴塗方向

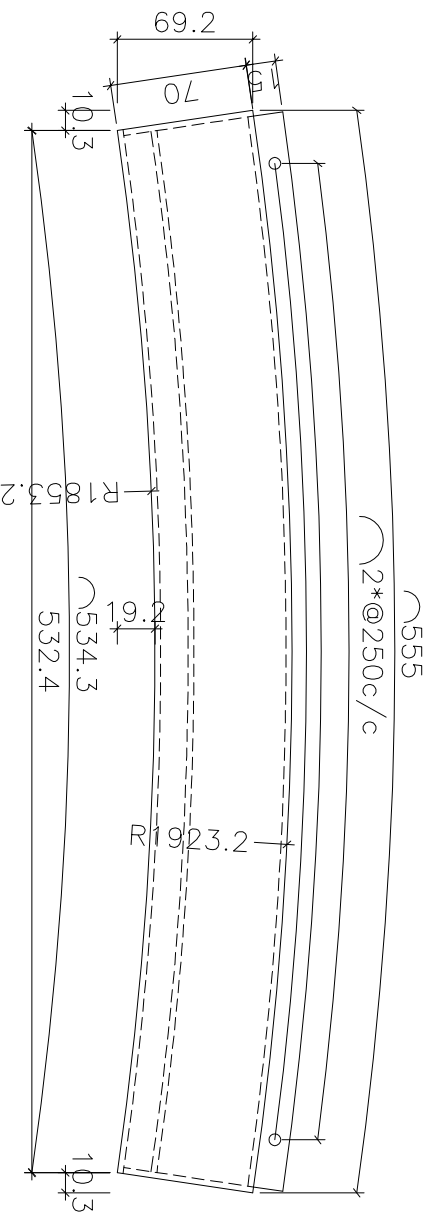

3mm 厚鋁板

顏色：UCCT803649FXL-3(香檳金)

數量：共 1 件

J837-GB-010

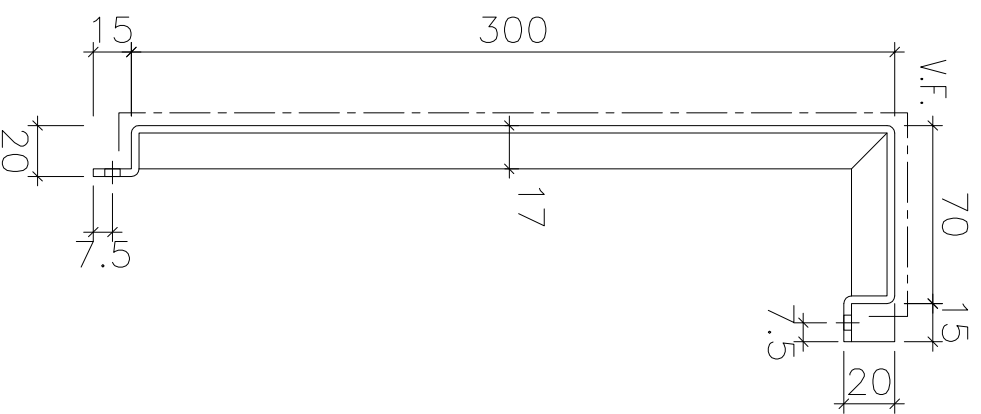

J837-GB-011

3mm 厚鋁板

顏色：UCT803649FXL-3(香檳金)

數量：共 1 件

