



工程指示 / 要求簡箋(E.I.)

工程指示編號：EI / 1899

修改版次：-

工程編號：J837 平台

工程名稱：觀塘 裕民坊

工程項目：地盤用鐵件加工圖(鋁飾線位置)

收件人：Maggie

發件人

: Leung Hin Wai 日期：3/6-2020

要求提供 / 確認 事項：

- | | | |
|------------------------------------|-------------------------------------|-------------------------------|
| <input type="checkbox"/> 初步鋁料 B.M. | <input type="checkbox"/> 加工拆圖，然後生產 | <input type="checkbox"/> 尺寸表 |
| <input type="checkbox"/> 正式鋁料 B.M. | <input type="checkbox"/> 技術上資料 / 指示 | <input type="checkbox"/> 報價 |
| <input type="checkbox"/> 配件 B.M. | <input type="checkbox"/> 樣辦或貨品說明書 | <input type="checkbox"/> 分判合約 |
| <input type="checkbox"/> 其他：_____ | | |

內容：

請按附頁加工，送交地盤。

請在 _____ 前完成上列要求。

附有關圖紙 / 文件：

1 + 5 頁

以上項目為：

- 原合約工程包 原合約工程加 / 減賬 新工程報價

原因：-

分發東莞各部門：

- () 生產技術總監 連附件 () 技術部 連附件 () 生產部 連附件 () 機械設計部 連附件
 () 採購部 連附件 () 生產統籌部 連附件
 () 質檢部 連附件 () 會計部 連附件 () 報關組 連附件 () 其他 _____ 連附件

分發香港各部門：

- () 行政部 連附件 () 會計部 連附件 () 統籌部 連附件 () 工程部地盤科文 連附件
 () 採購部 連附件 () QS 部 連附件 () 維修部 連附件 () 其他 _____ 連附件

傳遞編號：

發件人簽署

(Handwritten signature)

項目經理簽署：

(Handwritten signature)

 美特铝质有限公司 MPT Aluminium Fabricator Ltd.		工程號: J-837	計算:	吳禕瑜	日期: 18/5/2020	送呈: 施哥					
地盤用鐵件BM表		項目類別: FEATURE&LOUVER	核對:	王禮秋	日期: 18/5/2020	副本:					
BM編號:		修改版次:	A/C Code:	鐵件總重量KG:			此BM依據最新施工圖資料				
序號	修改內容	鐵件圖號	圖紙名稱	顏色	實用	後備	總數	單位	單件 (kg)	總重量 (kg)	備注
1		J837-TJ160	鐵件加工圖	熱浸鍍鋅+噴瀝青油	260	0	260	件	1,342	348,920	
2		J837-TJ161	鐵件加工圖	熱浸鍍鋅	12	0	12	件	4,601	55,213	
3		J837-TJ162	鐵件加工圖	熱浸鍍鋅	6	0	6	件	13,659	81,952	
4		J837-TJ163	鐵件加工圖	熱浸鍍鋅	42	0	42	件	11,398	478,695	
5		J837-TJ164	鐵件加工圖	熱浸鍍鋅	12	0	12	件	10,003	120,035	
6		J837-TJ165	鐵件加工圖	熱浸鍍鋅	6	0	6	件	7,101	42,605	
7		J837-TJ166	鐵件加工圖	熱浸鍍鋅	6	0	6	件	11,010	66,062	
8		J837-TJ167	鐵件加工圖	熱浸鍍鋅	2	0	2	件	4,601	9,202	
9		J837-TJ168	鐵件加工圖	熱浸鍍鋅	1	0	1	件	13,659	13,659	
10		J837-TJ169	鐵件加工圖	熱浸鍍鋅	7	0	7	件	11,398	79,783	
11		J837-TJ170	鐵件加工圖	熱浸鍍鋅	2	0	2	件	10,003	20,006	
12		J837-TJ171	鐵件加工圖	熱浸鍍鋅	1	0	1	件	7,101	7,101	
13		J837-TJ172	鐵件加工圖	熱浸鍍鋅	3	0	3	件	11,010	33,031	
14		J837-TJ173	鐵件加工圖	熱浸鍍鋅+噴瀝青油	32	0	32	件	4,666	149,312	
15					合計:		392	件	合共:	1505.58	KG
加工說明 1.所有需燒焊之鐵件均需驗磁粉焊20%,目測100%,除特別注明外,詳見附件8.56-1 2.所有鐵件均需熱浸鍍鋅,材質為Grade S275(BS EN10025 & EN10210) 3.加工成品分三批交地盤,到貨前需提前三至五天聯絡地盤負責人以便安排申請入閘紙及告知來貨詳情											



美特鋁質 有限公司
MIDI Aluminium Fabricator Ltd.

工程號 J-837 地盤 觀塘

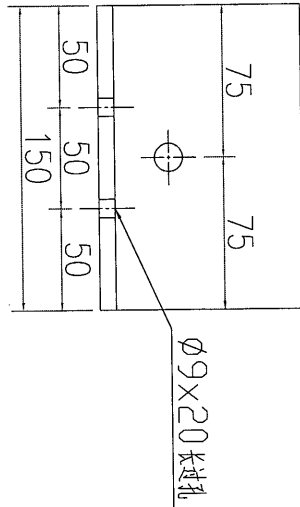
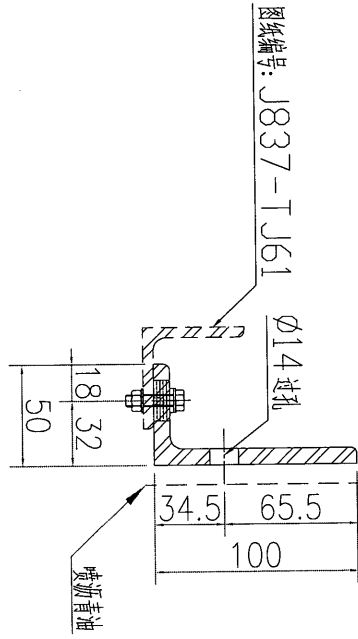
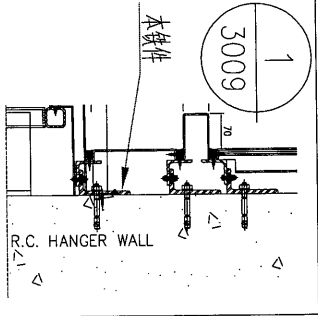

圖紙編號: J837-TJ61

數量	260
备注	

名稱	鐵件加工圖	制圖	吳禕瑜	2019.03.14	修改	
材料	100x50x8mm厚鐵角	復核			日期	
顏色	熱浸鍍鋅+噴瀝青油	批准			圖號	J837-TJ60

1:Jobs 637 JVC 圖樣 配件 玻璃 加工圖紙 (Ordinary) 圖紙 Feature and cladding 鐵件 637 鋁飾架和百叶 地盤用鐵件拆圖修改 E10136 B (2019-4-17) J837 鋁飾架和百叶 地盤用鐵件拆圖修改 E10136 B (2019-4-17) CAD 鐵件加工

美特鋁質 有限公司
 MIDI Aluminium Fabricator Ltd.

工程號	J-837	地盤	觀塘
-----	-------	----	----

序号	编号	数量	长度L	A	N	B
1	J837-TJ61	12	1224	237	750	237
2	J837-TJ62	6	3634	316.75	750	316.75
3	J837-TJ63	42	3032	391	750	391
4	J837-TJ64	12	2661	205.5	750	205.5
5	J837-TJ65	6	1889	194.5	750	194.5
6	J837-TJ66	6	2929	339.5	750	339.5

软件编号: J837-TJ60

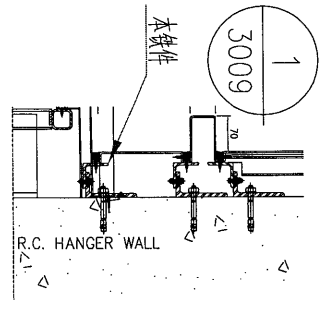
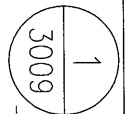
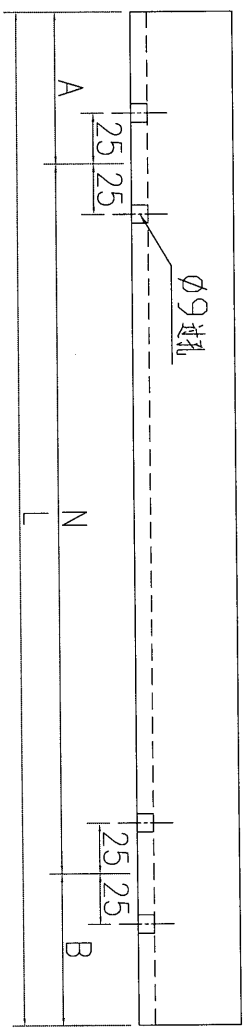
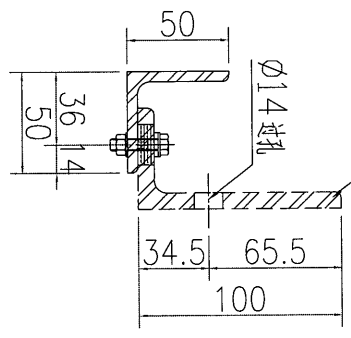

名稱	鐵件加工圖	制圖	吳禕瑜	2019.03.14	修改	
材料	50x50x5mm厚铁角	復核			日期	
顏色	热浸镀锌	批准			圖號	J837-TJ61

T:\Jobs\837\ALV\圖紙\配件-玻璃-加工圖紙\Ordinary\Room\Feature and cladding\鐵件\837 吊掛架和百叶 地盤用铁件拆圖修改 E10136 B (2019-4-17)\837 吊掛架和百叶 地盤用铁件拆圖修改 E10136 B (2019-4-17)\CAD\鐵件加工

G-DWG3

美特鋁質 有限公司
MIDI Aluminium Fabricator Ltd.

工程號 J-837 地盤 觀塘

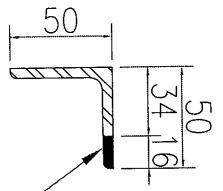
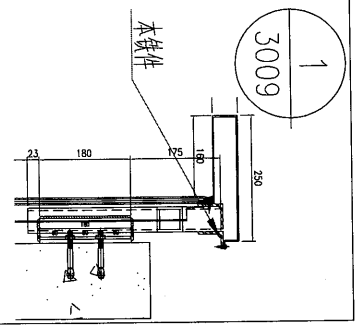

附影部分通长切除

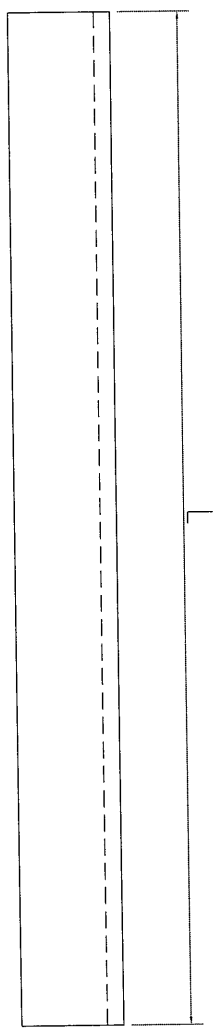

序号	编号	数量	长度L
1	J837-TJ67	2	1224
2	J837-TJ68	1	3634
3	J837-TJ69	7	3032
4	J837-TJ70	2	2661
5	J837-TJ71	1	1889
6	J837-TJ72	3	2929

名稱	鐵件加工圖	制圖	吳祿瑜	2019.03.14	修改	
材料	50x50x5mm厚铁角	復核			日期	
顏色	热浸镀锌	批准			圖號	J837-TJ67

T:\jobs\837\VC7-圖紙\配件-玻璃\加工圖紙\odiamj\4-Atom-Feature and cladding\鐵件\837-铝饰条和百叶-地盘用铁件拆圖修改 E10138-B (2019-4-17)\CAD\鐵件加工