



工程指示 / 要求簡箋(E.I.)

工程指示編號：EI / 1656

修改版次：-

工程編號：J837 平台

工程名稱：觀塘 裕民坊

工程項目：平台 5樓 Glass Wall

廠用鋁料 BM

收件人：生統

發件人：Leung Hin Wai

日期：2/4-2020

要求提供 / 確認 事項：

- |                                    |                                     |                               |
|------------------------------------|-------------------------------------|-------------------------------|
| <input type="checkbox"/> 初步鋁料 B.M. | <input type="checkbox"/> 加工拆圖，然後生產  | <input type="checkbox"/> 尺寸表  |
| <input type="checkbox"/> 正式鋁料 B.M. | <input type="checkbox"/> 技術上資料 / 指示 | <input type="checkbox"/> 報價   |
| <input type="checkbox"/> 配件 B.M.   | <input type="checkbox"/> 樣辦或貨品說明書   | <input type="checkbox"/> 分判合約 |
| <input type="checkbox"/> 其他：_____  |                                     |                               |

內容：

請按附頁鋁料 BM 訂購。

請在\_\_\_\_\_前完成上列要求。

附：-

以上項目為：

- 原合約工程包                       原合約工程加 / 減賬                       新工程報價

原因：-

分發東莞各部門：

- ( ) 生產技術總監  連附件    ( ) 技術部     連附件    ( ) 生產部     連附件    ( ) 機械設計部  連附件  
 ( ) 採購部     連附件    ( ) 生產統籌部  連附件  
 ( ) 質檢部     連附件    ( ) 會計部     連附件    ( ) 報關組     連附件    ( ) 其他 \_\_\_\_\_  連附件

分發香港各部門：

- ( ) 行政部  連附件    ( ) 會計部  連附件    ( ) 統籌部  連附件    ( ) 工程部地盤科文  連附件  
 ( ) 採購部  連附件    ( ) QS 部  連附件    ( ) 維修部  連附件    ( ) 其他 \_\_\_\_\_  連附件

傳遞編號：

HR0502

發件人簽署：

項目經理簽署：

 <b>美特鋁質</b> 有限公司 MIDI Aluminium Fabricator Ltd.		工程號:	J-837	計算:	黃漢卿	日期:	1/4/2020	送呈: 施哥	副本:					
		地盤名稱:	觀塘平台	核對:	王禮秋	日期:	1/4/2020	A/C Code:						
		項目類別:	GLASS WALL	批准:		日期:		此BM依據 收2020.3.20 施工圖 計算						
BM編號:		修改版次:		有顏色鋁料(Kg):	3039.884	無電鍍鋁料(Kg):	430.980	V.F總面積(米 <sup>2</sup> ):	320.642					
序號	修改內容	物料編號	鋁料名稱	顏色	合金狀態	長度 (mm)	數量 (支)			重量(Kg)		V.F.(米 <sup>2</sup> )		備注
							實用	後備	總數	Kg/M	總重量	米 <sup>2</sup> /米	Total_V.F.	
1		X85611	頂橫料	EC-DG-W333007RY 白色	6063-T6	6000	17	5	22	2.923	385.836	0.176	23.200	
2		X85612	企副框	EC-DG-W333007RY 白色	6063-T6	3800	146	14	160	0.765	465.120	0.065	39.702	
3		X85615	頂副框	EC-DG-W333007RY 白色	6063-T6	6000	13	5	18	0.702	75.816	0.065	7.052	
4		X85615	頂副框	EC-DG-W333007RY 白色	6063-T4	5000	8	4	12	0.702	42.120	0.065	3.918	用於彎弧 (一開二用)
5		X85633	企向裝飾型材	EC-DG-W333007RY 白色	6063-T6	4100	95	7	102	3.243	1356.223	0.382	159.786	
6		X85635	主企副框	EC-DG-W333007RY 白色	6063-T6	4100	95	7	102	0.687	287.303	0.074	31.018	
7		ME0000566	80x25x3mm厚鋁通	EC-DG-W333007RY 白色	6063-T5	4100	60	5	65	1.604	427.466	0.210	55.965	
8		X85261	後蓋底托料	MILL	6063-T5	4100	95	7	102	0.240	100.368			搭配企向裝飾型材用
9		X85614	鋁壓碼	MILL	6061-T6	6000	12	2	14	1.121	94.164			
10		ME0001961	44x30x3mm厚鋁角	MILL	6063-T6	6000	17	5	22	0.788	104.016			用50x50x3mm厚鋁角削 (單元頂擋膠)
11		ME0001961	44x30x3mm厚鋁角	MILL	6063-T4	5000	8	2	10	0.788	39.400			用於彎弧, 用50x50x3mm角削 (單元頂擋膠)
12		ME0000018	32x20x3mm厚鋁角	MILL	6063-T6	6000	17	5	22	0.397	52.404			頂部鋁板固定
13		ME0000018	32x20x3mm厚鋁角	MILL	6063-T4	5000	8	2	10	0.397	19.850			用於彎弧, 頂部鋁板固定
14		LH0080096	35x35x5mm厚鋁角	MILL	6061-T6	6000	2	1	3	0.881	15.858			修橫框鋁碼
15		PE0E10021	20x20x3mm厚鋁角	MILL	6063-T6	4100	2	2	4	0.300	4.920			牆側收口鋁板固定
										总计	3470.9	合計:	320.642	

# J-837 GLASS WALL 鋁料模圖(一)

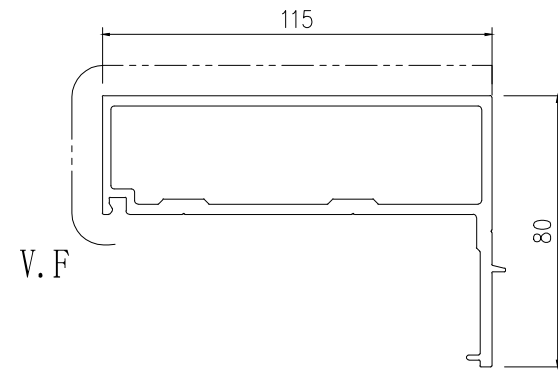

模號: X85611  
名稱: 玻璃頂橫料  
合金狀態: 6063-T6  
重量: 2.923 KG/M  
V.F.: 175.76 mm

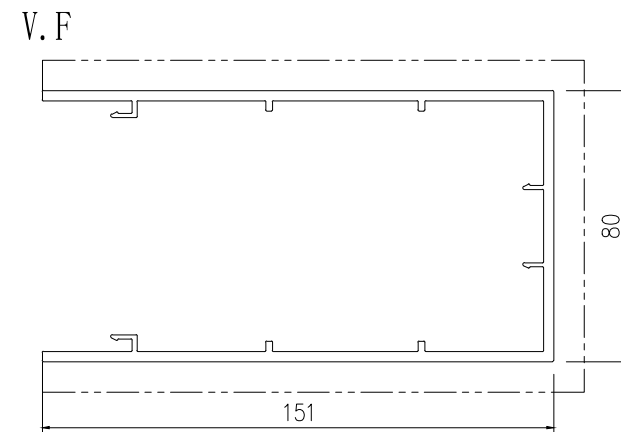

模號: X85633  
名稱: 企向裝飾型材  
合金狀態: 6063-T6  
重量: 3.243 KG/M  
V.F.: 382.08 mm

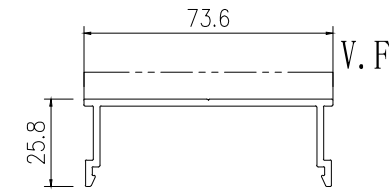

模號: X85635  
名稱: 主企副框  
合金狀態: 6063-T6  
重量: 0.687 KG/M  
V.F.: 74.17 mm

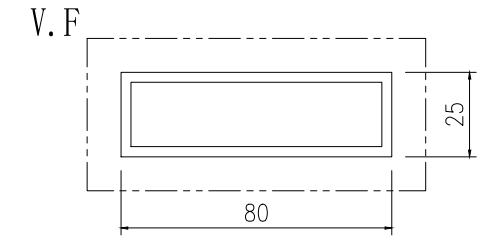

模號: ME0000566  
名稱: 80x25x3mm厚鋁通  
合金狀態: 6063-T5  
重量: 1.604 KG/M  
V.F.: 210 mm

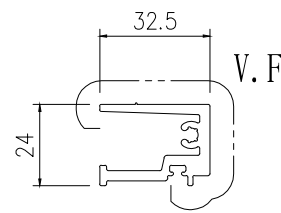

模號: X85612  
名稱: 企副框  
合金狀態: 6063-T6  
重量: 0.765 KG/M  
V.F.: 65 mm

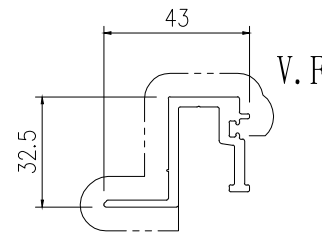

模號: X85613  
名稱: 底副框  
合金狀態: 6063-T6  
重量: 0.807 KG/M  
V.F.: 0.103 mm

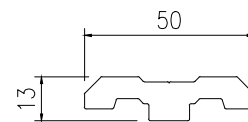

模號: X85614  
名稱: 鋁壓碼  
合金狀態: 6063-T6  
重量: 1.121 KG/M  
V.F.: mm

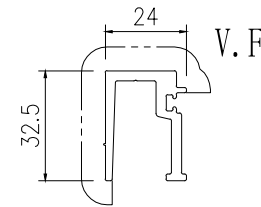

模號: X85615  
名稱: 頂副框  
合金狀態: 6063-T6 & 6063-T4  
重量: 0.702 KG/M  
V.F.: 65.3 mm

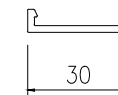

模號: X85261  
名稱: 後蓋底托料  
合金狀態: 6063-T5  
重量: 0.24 KG/M  
V.F.: mm

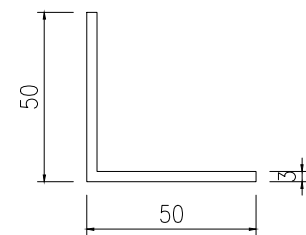

模號: ME0001961  
名稱: 50x50x3mm厚鋁角  
合金狀態: 6063-T6 & 6063-T4  
重量: 0.788 KG/M  
V.F.: mm

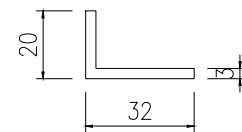

模號: ME0000018  
名稱: 32x20x3mm厚鋁角  
合金狀態: 6063-T6 & 6063-T4  
重量: 0.397 KG/M  
V.F.: mm

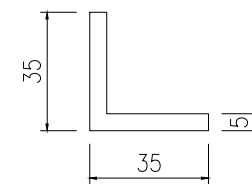

模號: LH0080096  
名稱: 35x35x5mm厚鋁角  
合金狀態: 6061-T6  
重量: 0.881 KG/M  
V.F.: mm

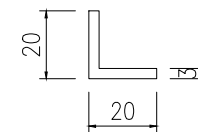

模號: PEOE10021  
名稱: 20x20x3mm厚鋁角  
合金狀態: 6063-T6  
重量: 0.3 KG/M  
V.F.: mm



加工數量：16支

工程號	J837	地盤	觀塘平台
-----	------	----	------

兩邊各預長350mm

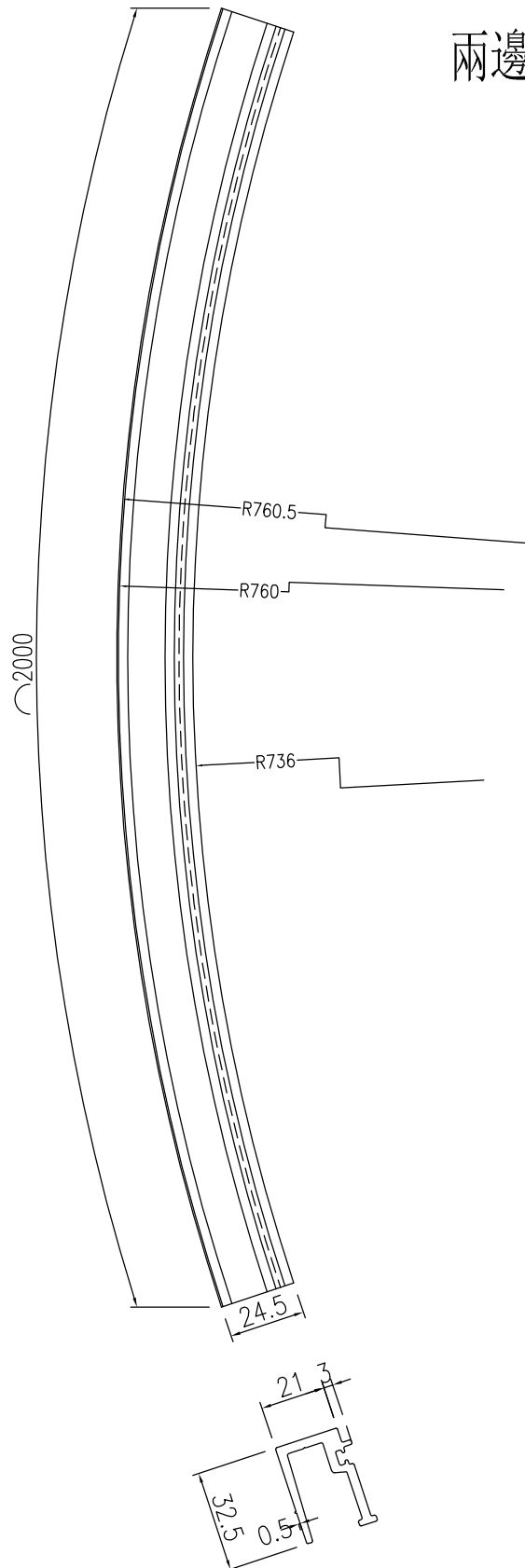

名稱	頂副框彎弧圖	制圖	黃漢卿	2020.4.1	修改			
材料	X85615	復核			日期			
顏色	EC-DG-W333007RY 白色	批准			圖號	J837-GW-H1		

兩邊各預長350mm

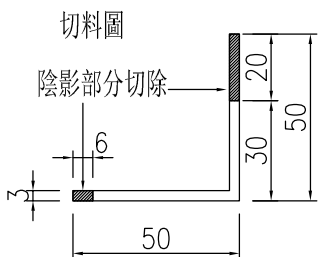
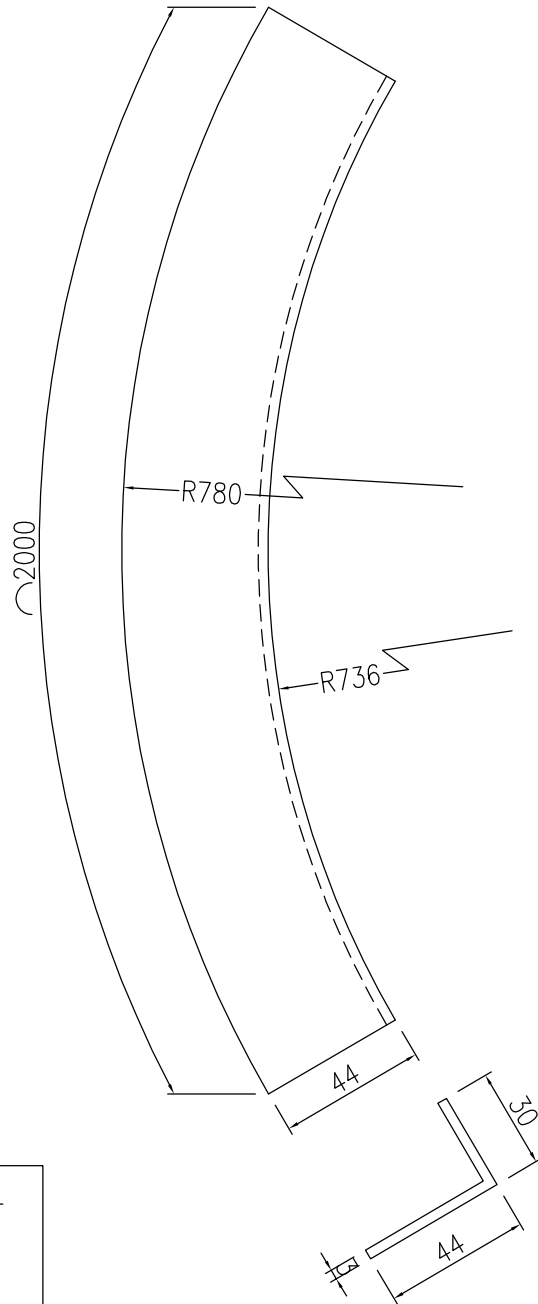

名稱	鋁角鋁料彎弧圖	制圖	黃漢卿	2020.4.1	修改			
材料	44x30x3mm鋁角	復核			日期			
顏色	MILL	批准			圖號	J837-GW-H2		



加工數量: 16支

工程號	J837	地盤	觀塘平台
-----	------	----	------

兩邊各預長350mm

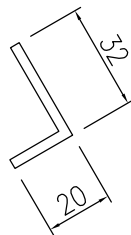
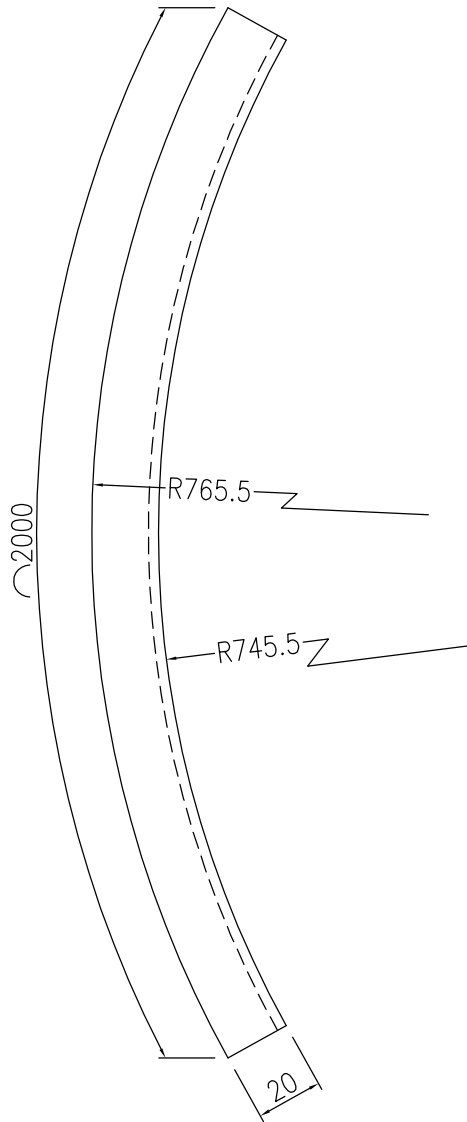

名稱	鋁角彎弧圖	制圖	黃漢卿	2020.4.1	修改			
材料	32x20x3mm鋁角	復核			日期			
顏色	MILL	批准			圖號	J837-GW-H3		