



工程指示 / 要求簡箋(E.I.)

工程指示編號：EI / 0989 / 19

修改版次：-

工程編號：J837 平台

工程名稱：觀塘 裕民坊

工程項目：地盤用加工圖(鋁飾線位置)

收件人：Maggie

發件人：Kin

日期：22 - 8 - 2019

要求提供 / 確認 事項：

- | | | |
|------------------------------------|-------------------------------------|-------------------------------|
| <input type="checkbox"/> 初步鋁料 B.M. | <input type="checkbox"/> 加工拆圖，然後生產 | <input type="checkbox"/> 尺寸表 |
| <input type="checkbox"/> 正式鋁料 B.M. | <input type="checkbox"/> 技術上資料 / 指示 | <input type="checkbox"/> 報價 |
| <input type="checkbox"/> 配件 B.M. | <input type="checkbox"/> 樣辦或貨品說明書 | <input type="checkbox"/> 分判合約 |
| <input type="checkbox"/> 其他：_____ | | |

內容：

請按附頁加工，送交地盤。(50X35X5mm 鐵角可用50X50X5mm 鐵角削成)

請在 5-9-2019 前完成上列要求。

附有關圖紙 / 文件：

1+11頁

以上項目為：

- 原合約工程包 原合約工程加 / 減賬 新工程報價

原因：-

分發東莞各部門：

- () 生產技術總監 連附件 () 技術部 連附件 () 生產部 連附件 () 機械設計部 連附件
 () 採購部 連附件 () 生產統籌部 連附件
 () 質檢部 連附件 () 會計部 連附件 () 報關組 連附件 () 其他 _____ 連附件

分發香港各部門：

- () 行政部 連附件 () 會計部 連附件 () 統籌部 連附件 (✓) 工程部地盤科文 連附件 炳哥
 () 採購部 連附件 () QS 部 連附件 () 維修部 連附件 () 其他 _____ 連附件

傳遞編號：

發件人簽署：Kin

項目經理簽署：Kin P.P.

BM編號:		工程號:	J-837	計算:	吳禕瑜	日期:	22/8/2019	送呈:施哥
修改內容		地盤名稱:	觀塘	核對:	王禮秋	日期:	22/8/2019	副本:
鐵件圖號		項目類別:	平台(鋁飾線位置)	批准:		日期:		
修改版次:		A/C Code:	顏色	實用	後備	總數	單件	總重量
		圖紙名稱	熱浸鍍鋅	1	0	1	(kg)	(kg)
1	J837-GMS-AA84	鐵角加工圖	熱浸鍍鋅	19	0	19	2.001	2.001
2	J837-GMS-AA85	鐵角加工圖	熱浸鍍鋅	1	0	1	7.415	140.886
3	J837-GMS-AA86	鐵角加工圖	熱浸鍍鋅	1	0	1	6.971	6.971
4	J837-GMS-AA87	鐵角加工圖	熱浸鍍鋅	1	0	1	8.049	8.049
5	J837-GMS-AA88	鐵角加工圖	熱浸鍍鋅	1	0	1	6.781	6.781
6	J837-GMS-AA89	鐵角加工圖	熱浸鍍鋅	1	0	1	7.856	7.856
7	J837-GMS-AA90	鐵角加工圖	熱浸鍍鋅	7	0	7	5.560	5.560
8	J837-GMS-AA95	鐵角加工圖	熱浸鍍鋅	1	0	1	4.355	30.482
9	J837-GMS-AA96	鐵角加工圖	熱浸鍍鋅	1	0	1	3.695	3.695
10	J837-GMS-AA97	鐵角加工圖	熱浸鍍鋅	1	0	1	3.479	3.479
11	J837-GMS-AA98	鐵角加工圖	熱浸鍍鋅	1	0	1	4.618	4.618
12	J837-GMS-AA99	鐵角加工圖	熱浸鍍鋅	1	0	1	6.603	6.603
13	J837-GMS-AA100	鐵角加工圖	熱浸鍍鋅	1	0	1	5.052	5.052
14	J837-GMS-AA111	鐵角加工圖	熱浸鍍鋅	1	0	1	6.923	6.923
15	J837-GMS-AA102	鐵角加工圖	熱浸鍍鋅	1	0	1	5.426	5.426
16	J837-GMS-AA103	鐵角加工圖	熱浸鍍鋅	1	0	1	7.088	7.088
17	J837-GMS-AA104	鐵角加工圖	熱浸鍍鋅	1	0	1	7.082	7.082
18	J837-GMS-AA105	鐵角加工圖	熱浸鍍鋅	1	0	1	6.797	6.797
19	J837-GMS-AA106	鐵角加工圖	熱浸鍍鋅	1	0	1	6.771	6.771
20	J837-GMS-AA107	鐵角加工圖	熱浸鍍鋅	1	0	1	6.308	6.308

 美特鋁質 有限公司 MIDI Aluminum Fabricator Ltd.		工程號: J-837	計算:	吳禕瑜	日期: 22/8/2019	送呈: 施哥
地盤名稱: 觀塘		核對:	王禮秋	日期: 22/8/2019	副本:	
項目類別: 平台(鋁飾線位置)		批准:				
修改版次:		A/C Code:		鐵件總重量KG:		712.34
BM編號:		顏色	後備	總數	單位	單件
鐵件圖號		圖紙名稱	實用	總重量	(kg)	備注
序號	修改內容	鐵件圖號	實色	後備	總數	單位
21		J837-GMS-AA108	熱浸鍍鋅	1	0	1
22		J837-GMS-AA109	熱浸鍍鋅	1	0	1
23		J837-GMS-AA110	熱浸鍍鋅	1	0	1
24		J837-GMS-AA151	熱浸鍍鋅	25	0	25
25		J837-GMS-AA91	熱浸鍍鋅	1	0	1
26		J837-GMS-AA92	熱浸鍍鋅	1	0	1
27		J837-GMS-AA93	熱浸鍍鋅	1	0	1
28		J837-GMS-AA94	熱浸鍍鋅	1	0	1
29		J837-GMS-TJ17	熱浸鍍鋅+噴油	100	0	100
			合計:	135	件	合計:
						712.344
						KG
加工說明						
1. 所有需燒焊之鐵件均需驗磁粉焊20%, 目測100%, 除特別注明外, 詳見附件8.56-1 2. 所有鐵件均需熱浸鍍鋅, 材質為Grade S275(BS EN10025 & EN10210) 3. 加工成品分三批交地盤, 到貨前需提前三至五天聯絡地盤負責人以便安排申請入關紙及告知來貨詳情						

EG-DWG3

美特鋁質 有限公司
 MIDI Aluminium Fabricator Ltd.

工程號 J-837 | 地盤 觀塘

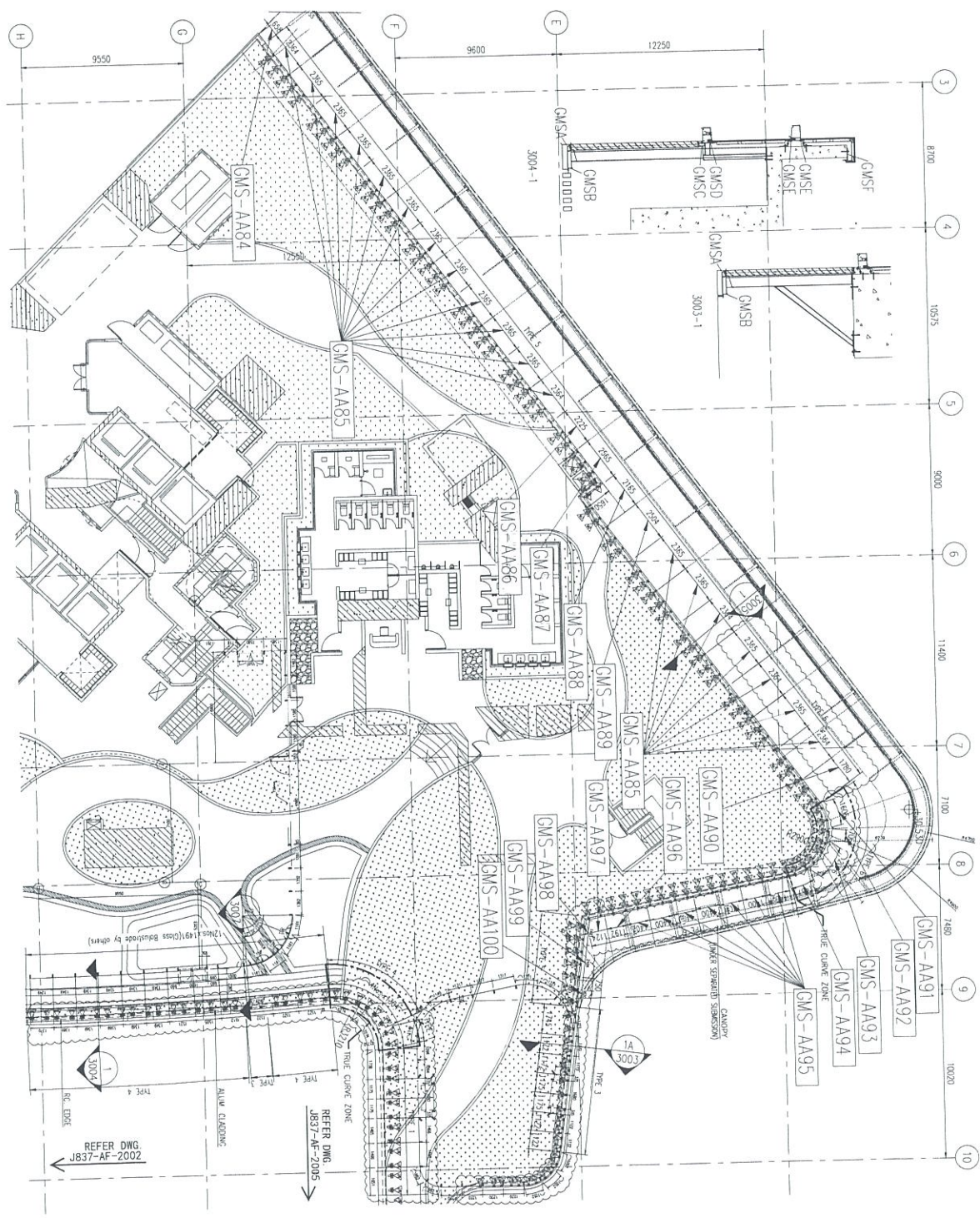

名稱	鐵件安裝位置圖	制圖	吳祚瑜	2019.08.22	修改	
材料		復核			日期	
顏色		批准			圖號	J837-TJW8

EG-DWG3

美特鋁質 有限公司
MIDI Aluminium Fabricator Ltd.

工程號 J-837 地盤 觀塘

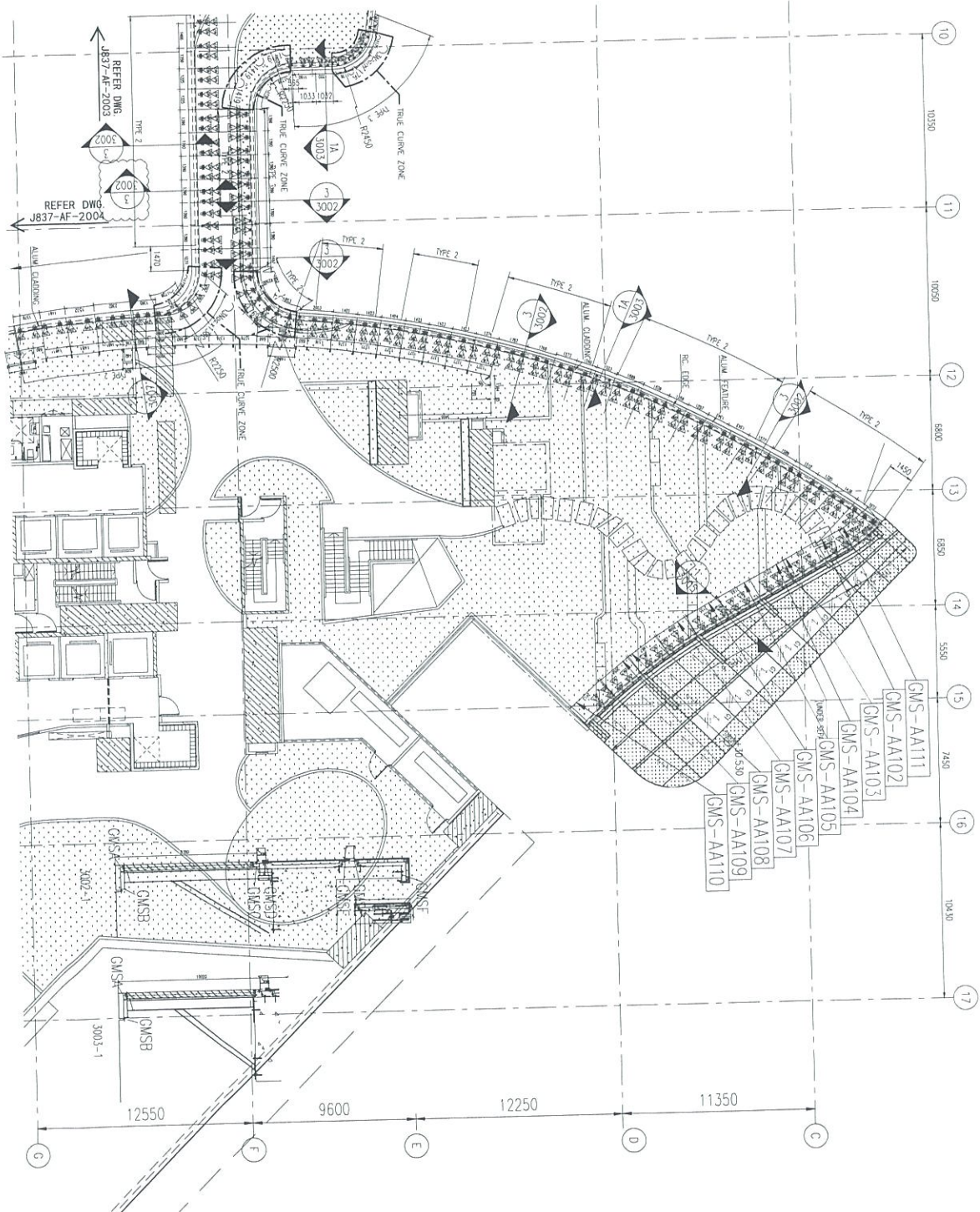

名稱	鐵件安裝位置圖	制圖	吳祐瑜	2019.08.22	修改		
材料		復核			日期		
顏色		批准			圖號	J837-TJW10	

EG-DWG3

美特鋁質 有限公司
MIDI Aluminium Fabricator Ltd.

工程號 J-837 地盤 觀塘

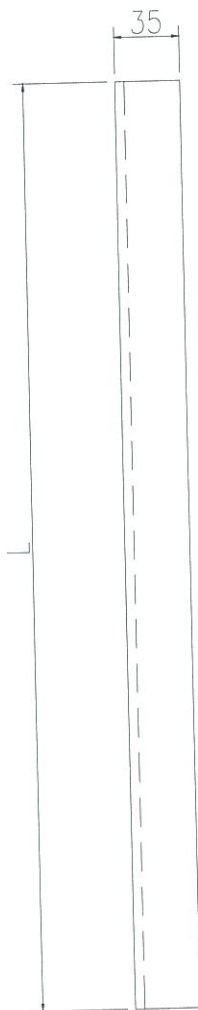
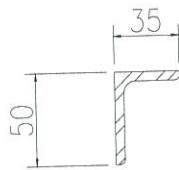
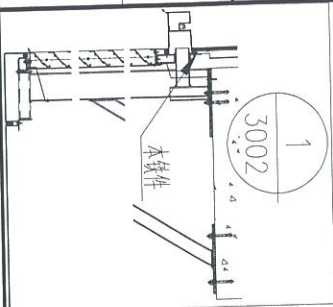

序號	編號	長度	數量
1	GMS-AA84	631	1
2	GMS-AA85	2338	19
3	GMS-AA86	2198	1
4	GMS-AA87	2538	1
5	GMS-AA88	2138	1
6	GMS-AA89	2477	1
7	GMS-AA90	1753	1
8	GMS-AA95	1373	7
9	GMS-AA96	1165	1
10	GMS-AA97	1097	1
11	GMS-AA98	1456	1
12	GMS-AA99	2082	1
13	GMS-AA100	1593	1
14	GMS-AA111	2183	1
15	GMS-AA102	1711	1
16	GMS-AA103	2235	1
17	GMS-AA104	2233	1
18	GMS-AA105	2143	1
19	GMS-AA106	2135	1
20	GMS-AA107	1989	1
21	GMS-AA108	1967	1
22	GMS-AA109	2038	1
23	GMS-AA110	2393	1
24	GMS-AA151	3000	25

名稱	鐵角加工圖	制圖	吳祿瑜	2019.08.22	修改		
材料	50x35x5mm鐵角	復核			日期		
顏色	熱浸鍍鋅	批准			圖號	J837-GMS-AA01	

EG-DWG3



美特鋁質 有限公司
MIDI Aluminium Fabricator Ltd.

工程號	J-837	地盤	觀塘
-----	-------	----	----

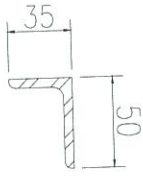
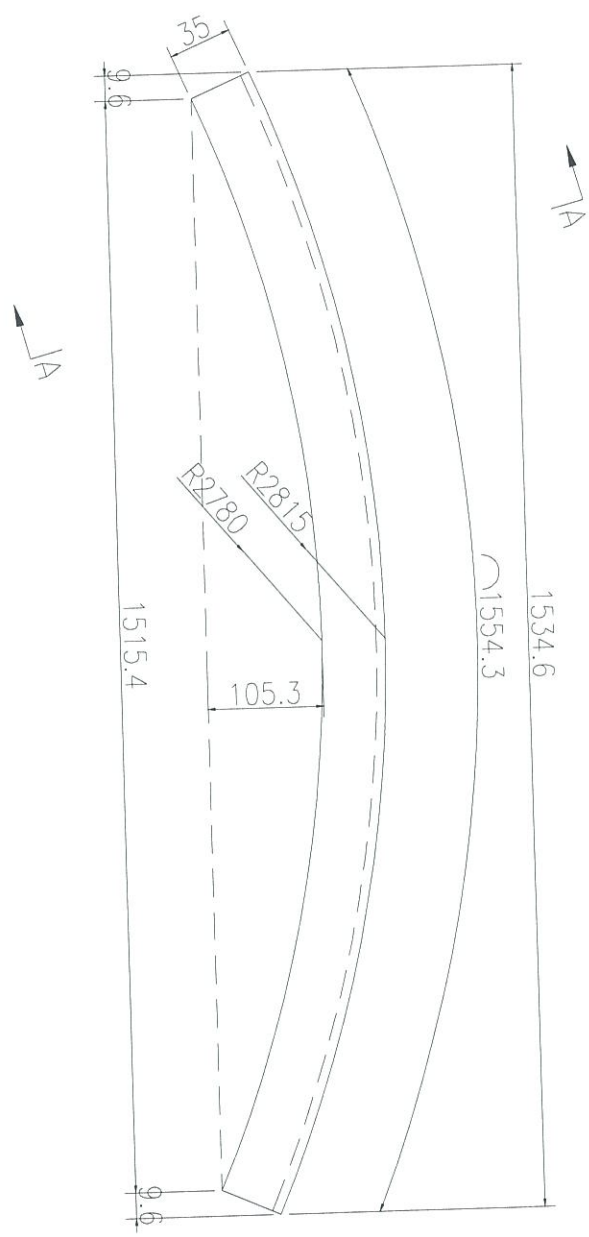
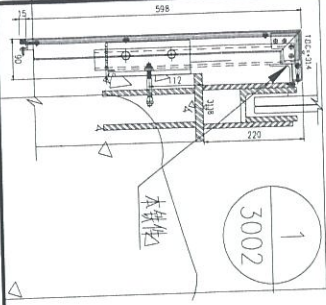

A-A

数量	备注
1	

名稱	鐵角加工圖	制圖	吳禕瑜	2019.08.22	修改	
材料	50x35x5mm铁角	復核			日期	
顏色	热浸镀锌	批准			圖號	J837-GMS-AA91

EG-DWG3



美特鋁質 有限公司
MIDI Aluminium Fabricator Ltd.

工程號 J-837 地盤 觀塘

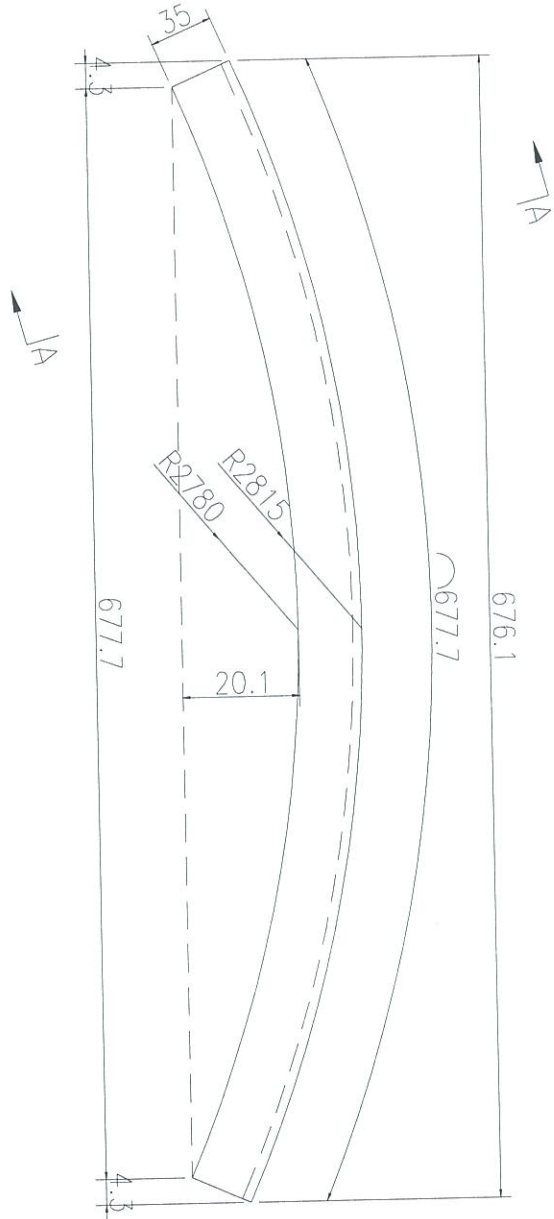
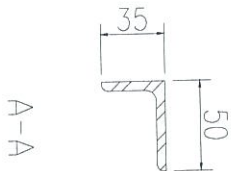
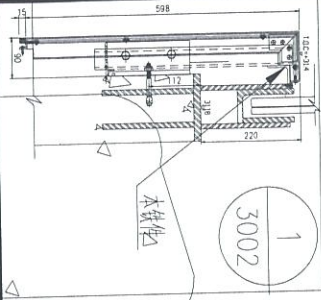

数量	备注
1	

名稱	鐵角加工圖	制圖	吳祿瑜	2019.08.22	修改	
材料	50x35x5mm鐵角	復核			日期	
顏色	熱浸鍍鋅	批准			圖號	J837-GMS-AA92

EG-DWG3

美特鋁質 有限公司
MIDI Aluminium Fabricator Ltd.

工程號 J-837 地盤 觀塘

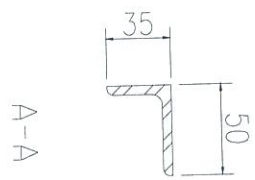
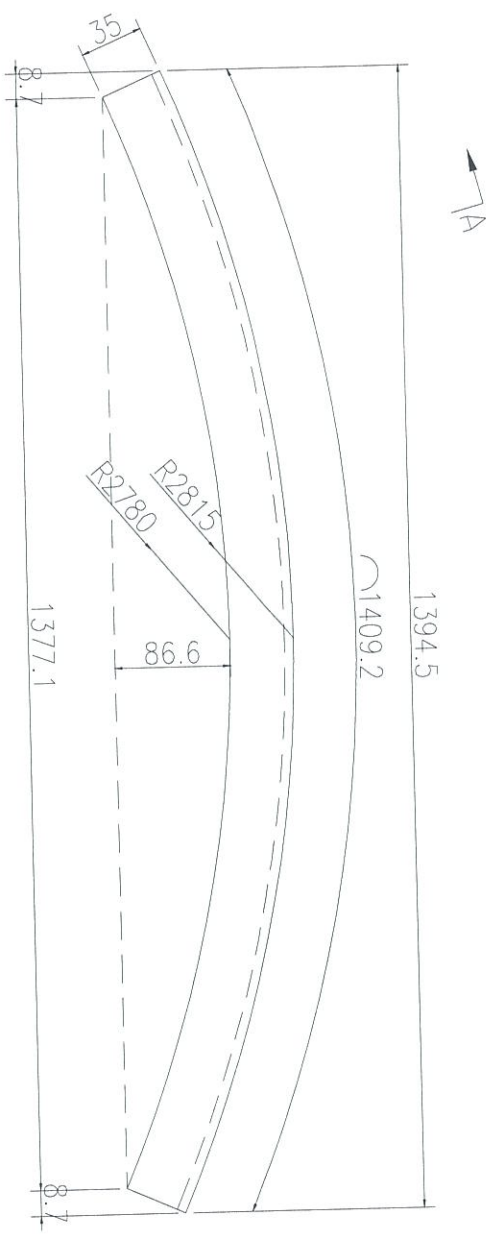
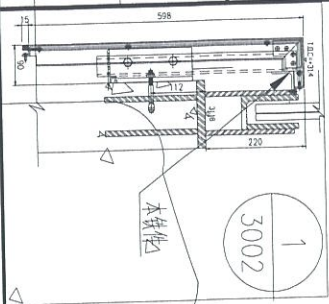

数量	备注
1	

名稱	鐵角加工圖	制圖	吳禕瑜	2019.08.22	修改	
材料	50x35x5mm 鐵角	復核			日期	
顏色	熱浸鍍鋅	批准			圖號	J837-GMS-AA94

EG-DWG3



美特鋁質 有限公司
MIDI Aluminium Fabricator Ltd.

工程號 J-837 地盤 觀塘

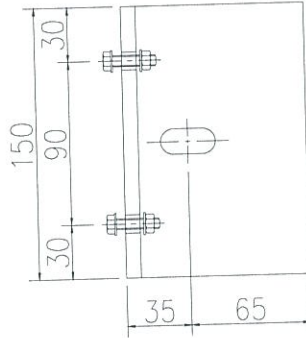
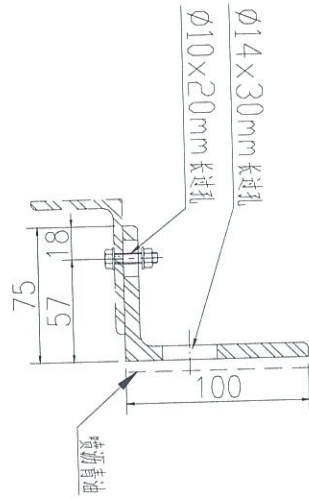
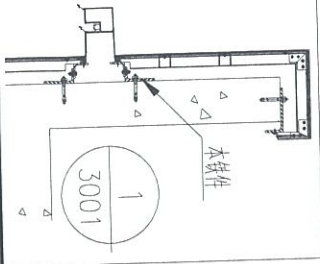

数量	备注
100	

名稱	鐵角加工圖	制圖	吳祿瑜	2019.08.22	修改		
材料	100x75x8mm鐵角	復核			日期		
顏色	熱浸鍍鋅+噴瀝青油	批准			圖號	J837-GMS-TJ17	