



工程指示 / 要求簡箋(E.I.)

工程指示編號：EI/0954/19

修改版次：-

工程編號：J837 平台

工程名稱：觀塘 裕民坊

工程項目：地盤用鐵件加工圖(鋁飾線位置) (第三批)

收件人：Maggie

發件人：Kin

日期：13-8-2019

要求提供 / 確認 事項：

- () 初步鋁料 B.M. () 加工拆圖，然後生產 () 尺寸表
- () 正式鋁料 B.M. () 技術上資料 / 指示 () 報價
- () 配件 B.M. () 樣辦或貨品說明書 () 分判合約
- () 其他：_____

內容：

請按附頁加工，送交地盤。須驗焊 100% 目測 20% 磁粉

請在 27-8-2019 前完成上列要求。

附有關圖紙 / 文件：

1+16頁

以上項目為：

- 原合約工程包 原合約工程加 / 減賬 新工程報價

原因：-

分發東莞各部門：

- () 生產技術總監 連附件 () 技術部 連附件 () 生產部 連附件 () 機械設計部 連附件
- () 採購部 連附件 () 生產統籌部 連附件
- () 質檢部 連附件 () 會計部 連附件 () 報關組 連附件 () 其他 _____ 連附件

分發香港各部門：

- () 行政部 連附件 () 會計部 連附件 () 統籌部 連附件 () 工程部地盤科文 連附件
- () 採購部 連附件 () QS 部 連附件 () 維修部 連附件 () 其他 _____ 連附件

傳遞編號：

發件人簽署：Kin

項目經理簽署：Kin P.P.

 美特鋁質有限公司 MIDI Aluminium Fabricator Ltd.		工程號: J-837	計算:	Kin	日期: 13/8/2019	送呈: 施哥				
地盤名稱: 觀塘		核對:	Wai	日期: 13/8/2019	副本:					
項目類別: 平台鋁飾線		批准:		日期:						
修改版次:		A/C Code:	鐵件總重量KG:		3792.97	此BM依據最新施工圖資料計算				
BM編號	鐵件圖號	圖紙名稱	顏色	實用	後備	總數	單位	單件 (kg)	總重量 (kg)	備注
1	J837-AF-A01	鐵件加工圖	熱浸鍍鋅+噴瀝青油	60	0	60	件	26.044	1562.640	
2	J837-AF-A02	鐵件加工圖	熱浸鍍鋅+噴瀝青油	60	0	60	件	13.834	830.040	
3	J837-AF-A03	鐵件加工圖	熱浸鍍鋅	60	0	60	件	3.484	209.040	
4	J837-AF-A04	鐵巴加工圖	熱浸鍍鋅	120	0	120	件	0.096	11.520	
5	J837-AF-A05	鐵角加工圖	熱浸鍍鋅	30	0	30	件	12.116	363.480	
6	J837-AF-A06	鐵巴加工圖	熱浸鍍鋅	500	0	500	件	0.163	81.500	
7	J837-AF-A07	鐵巴加工圖	熱浸鍍鋅	500	0	500	件	0.098	49.000	
8	J837-AF-A08	鐵角加工圖	熱浸鍍鋅	12	0	12	件	10.938	131.256	
9	J837-AF-A09	鐵通加工圖	熱浸鍍鋅	12	0	12	件	25.409	304.908	
10	J837-AF-A10	鐵角加工圖	熱浸鍍鋅	3	0	3	件	10.938	32.814	
11	J837-AF-A11	鐵通加工圖	熱浸鍍鋅	3	0	3	件	25.409	76.227	
12	J837-AF-A12	鐵角加工圖	熱浸鍍鋅	3	0	3	件	10.938	32.814	
13	J837-AF-A13	鐵通加工圖	熱浸鍍鋅	3	0	3	件	25.409	76.227	
14	J837-AF-TJ32	鐵介子加工圖	熱浸鍍鋅	500	0	500	件	0.063	31.500	
15				合計:		1866	件	合計:	3792.966	KG
加工說明		1.所有需燒焊之鐵件均需驗磁粉焊20%,目測100%,除特別注明外,詳見附件8.56-1 2.所有鐵件均需熱浸鍍鋅,材質為Grade S275(BS EN10025 & EN10210) 3.加工成品分三批交地盤,到貨前需提前三至五天聯絡地盤負責人以便安排申請入閘紙及告知來貨詳情								

EG-DWG3



美特鋁質有限公司
MIDI Aluminium Fabricator Ltd.

注：所以焊缝都为5mm

数量

备注

60

工程號 J-837 地盤 觀塘

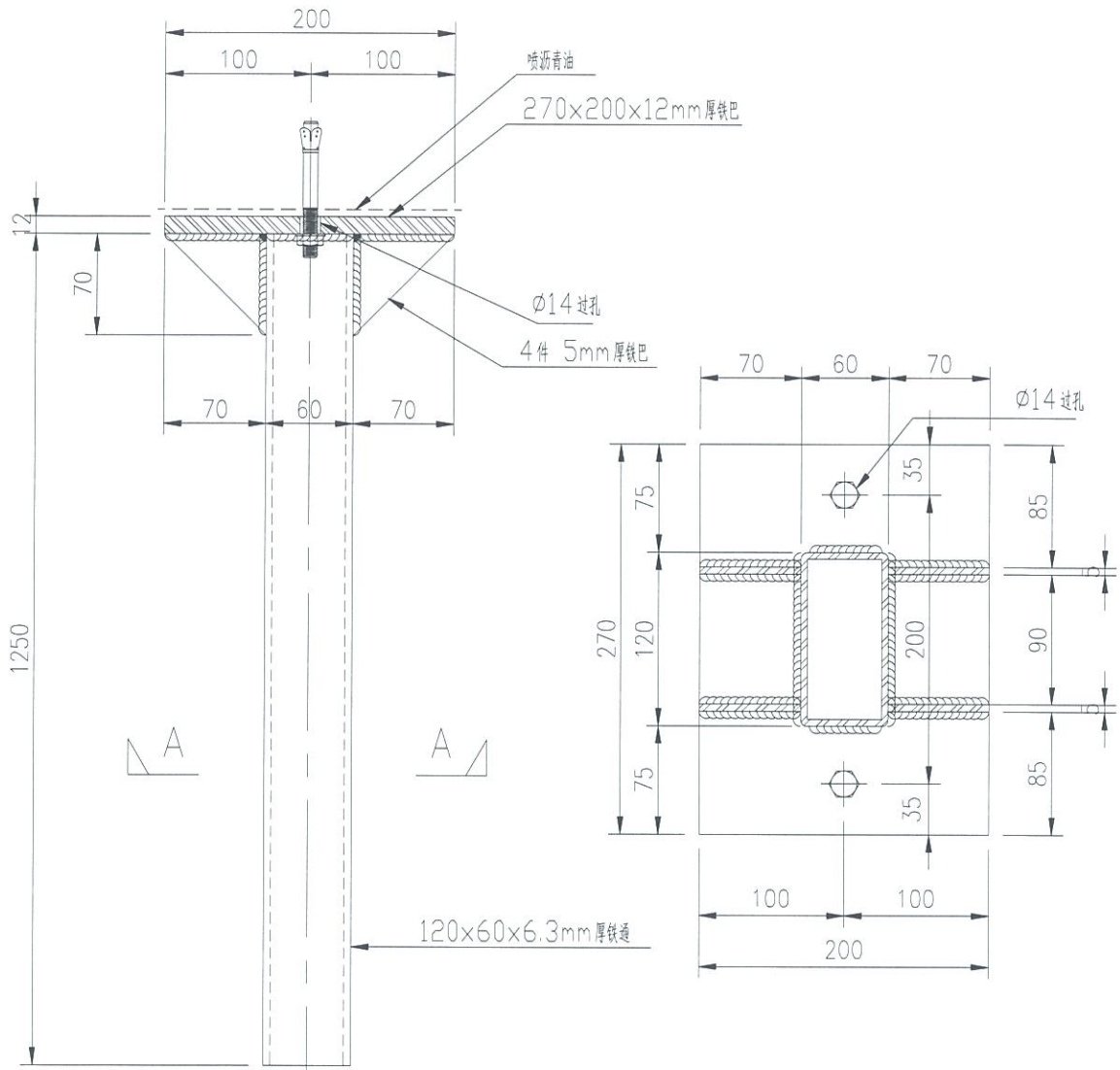

SECTION A-A

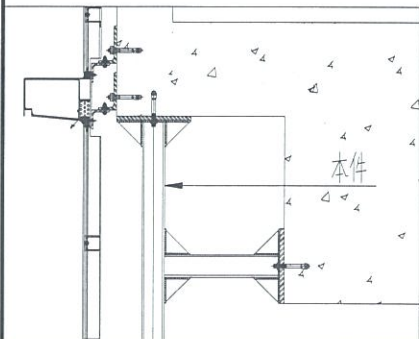

名稱	鐵件加工圖	制圖	吳祥瑜	2019.08.13	修改		
材料	詳見加工圖	復核			日期		
顏色	熱浸鍍鋅+噴瀝青油	批准			圖號	J837-AF-A01	

EG-DWG3



美特鋁質有限公司
MIDI Aluminium Fabricator Ltd.

注：所以焊缝都为5mm

数量

备注

60

工程號

J-837

地盤

觀塘

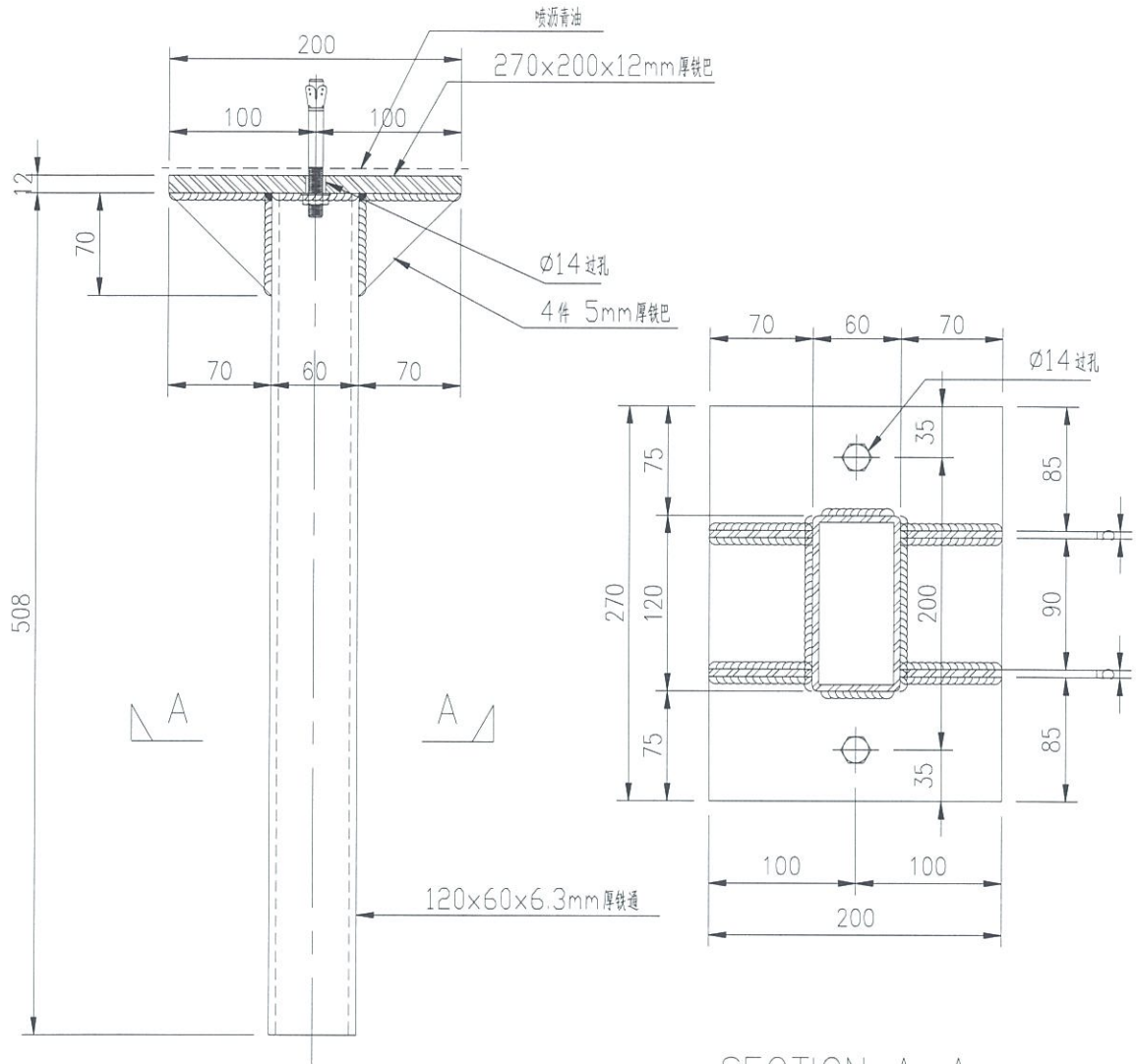

SECTION A-A

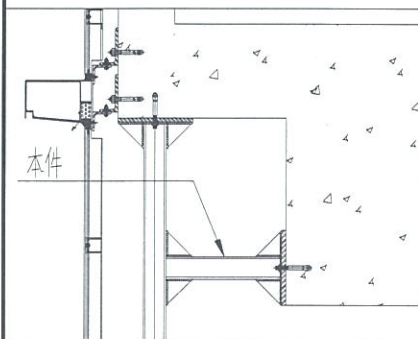

名稱	鐵件加工圖	制圖	吳祥瑜	2019.08.13	修改		
材料	詳見加工圖	復核			日期		
顏色	热浸镀锌+喷沥青油	批准			圖號	J837-AF-A02	

EG-DWG3



美特鋁質 有限公司
MIDI Aluminium Fabricator Ltd.

注：所以焊缝都为5mm

数量

备注

60

工程號

J-837

地盤

觀塘

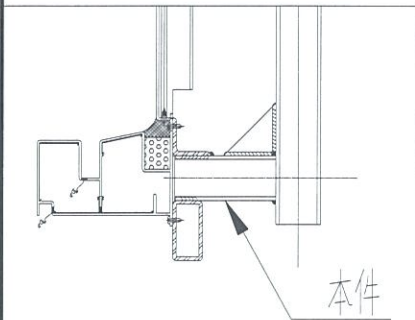
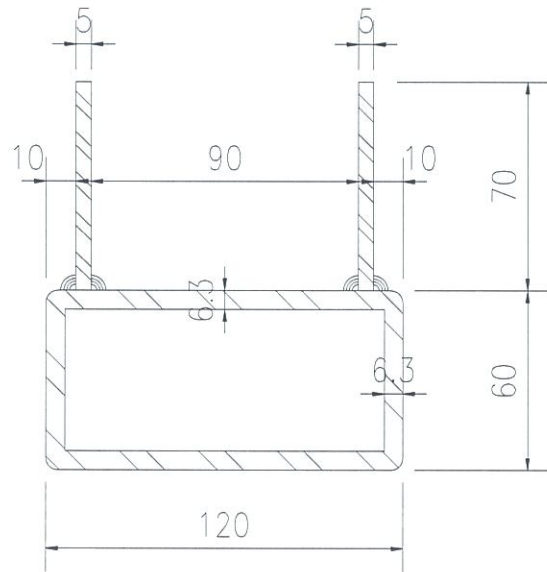
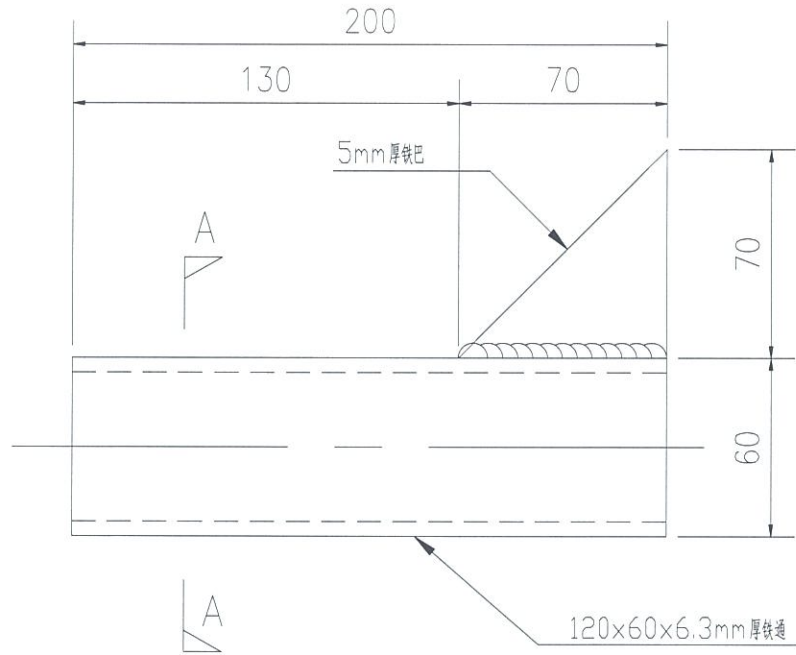

名稱	鐵件加工圖	制圖	吳沛瑜	2019.08.13	修改		
材料	詳見加工圖	復核			日期		
顏色	熱浸鍍鋅	批准			圖號	J837-AF-A03	

EG-DWG3

美特鋁質有限公司
MIDI Aluminium Fabricator Ltd.

工程號 J-837 地盤 觀塘

數量

備注

120



70

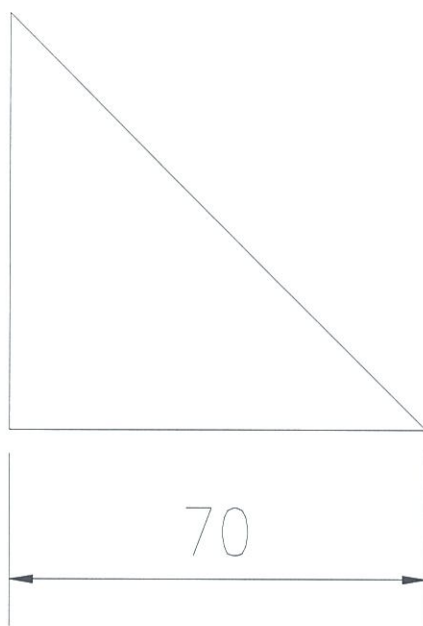

5

70

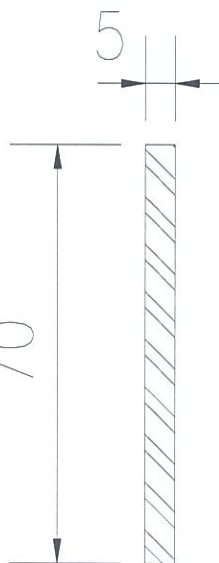

VIEW A

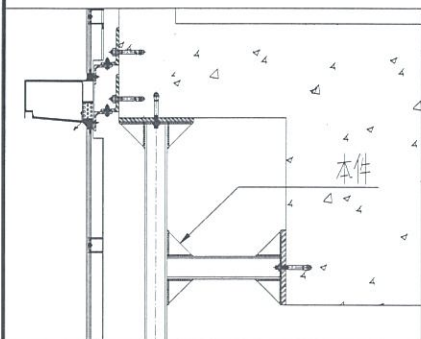

名稱	鐵巴加工圖	制圖	吳沛瑜	2019.08.13	修改		
材料	5mm厚鐵巴	復核			日期		
顏色	熱浸鍍鋅	批准			圖號	J837-AF-A04	

EG-DWG3



美特鋁質 有限公司
MIDI Aluminium Fabricator Ltd.

工程號

J-837

地盤

觀塘

數量

备注

30

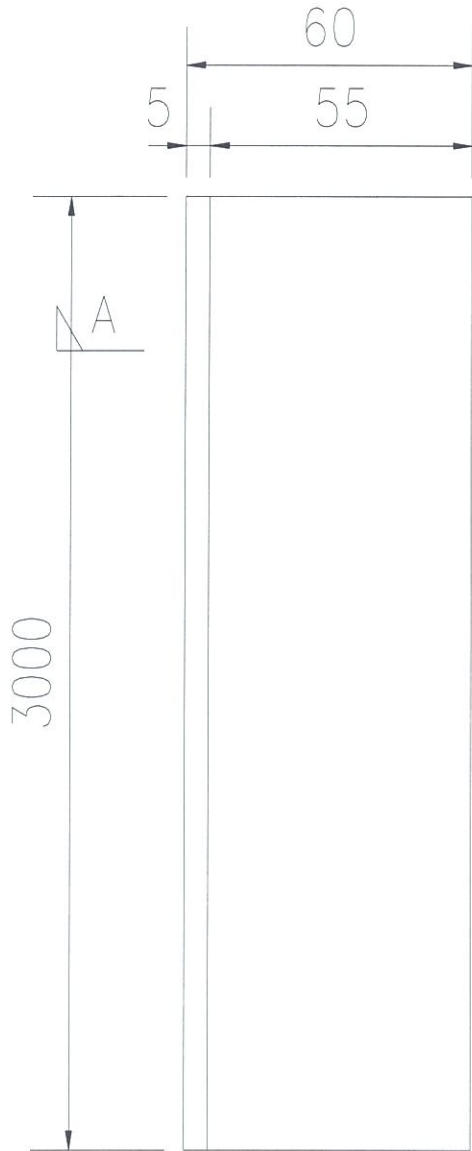

A

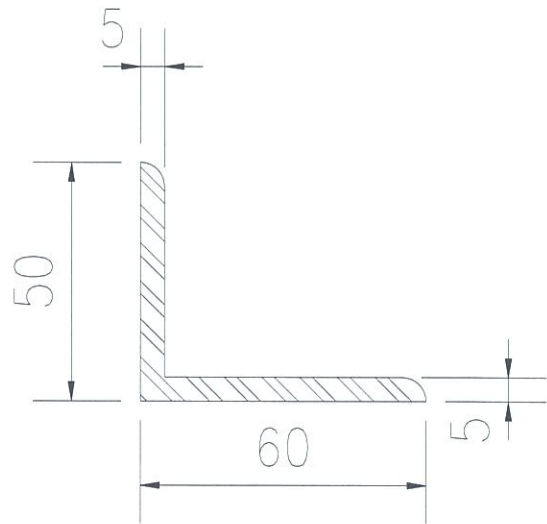

SECTION A-A

名稱	鐵角加工圖	制圖	吳沛瑜	2019.08.13	修改		
材料	60x50x5mm厚鐵角	復核			日期		
顏色	熱浸鍍鋅	批准			圖號	J837-AF-A05	

EG-DWG3

美特鋁質 有限公司
 MIDI Aluminium Fabricator Ltd.

工程號	?表??	地盤	觀塘
-----	------	----	----

數量	备注
500	

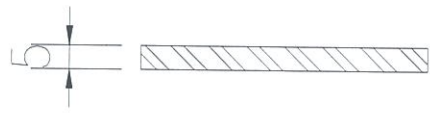
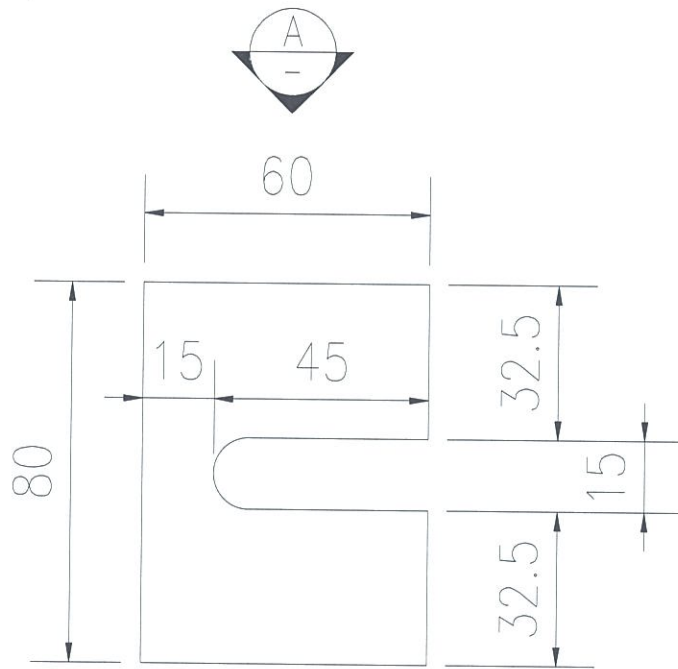

VIEW A

名稱	鐵巴加工圖	制圖	吳祚瑜	2019.08.13	修改		
材料	5mm厚鐵巴	復核			日期		
顏色	熱浸鍍鋅	批准			圖號	J837-AF-A06	

EG-DWG3



美特鋁質 有限公司
MIDI Aluminium Fabricator Ltd.

数量

备注

500

工程號

???

地盤

觀塘

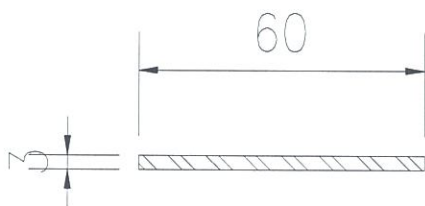
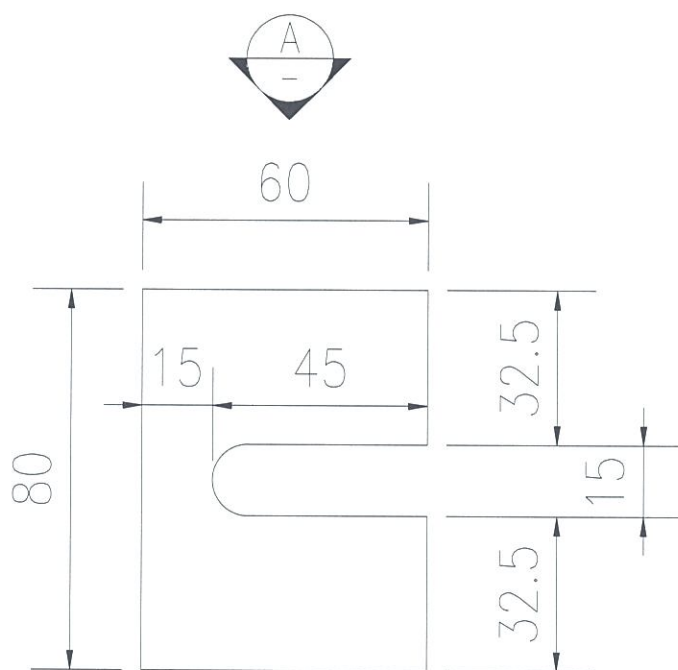

VIEW A

名稱	鐵巴加工圖	制圖	吳祥瑜	2019.08.13	修改		
材料	3mm厚鐵巴	復核			日期		
顏色	熱浸鍍鋅	批准			圖號	J837-AF-A07	

EG-DWG3

 美特鋁質 有限公司 MIDI Aluminium Fabricator Ltd.			
工程號	J-837	地盤	觀塘

數量	備注
12	

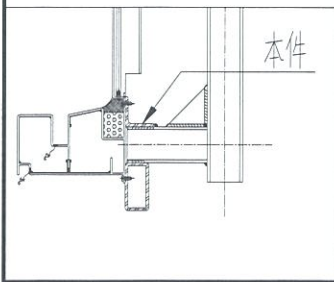
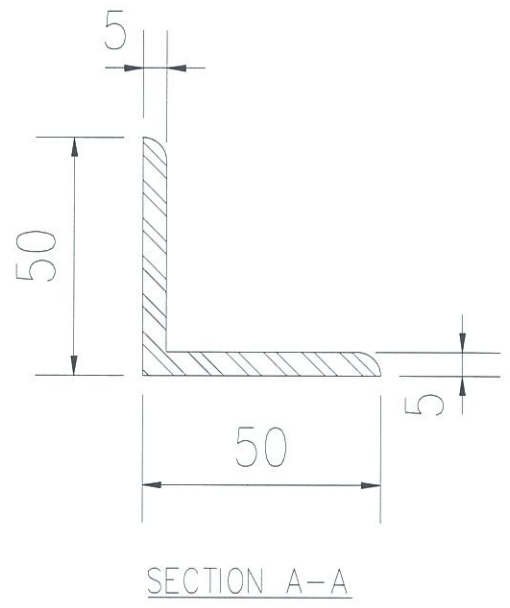
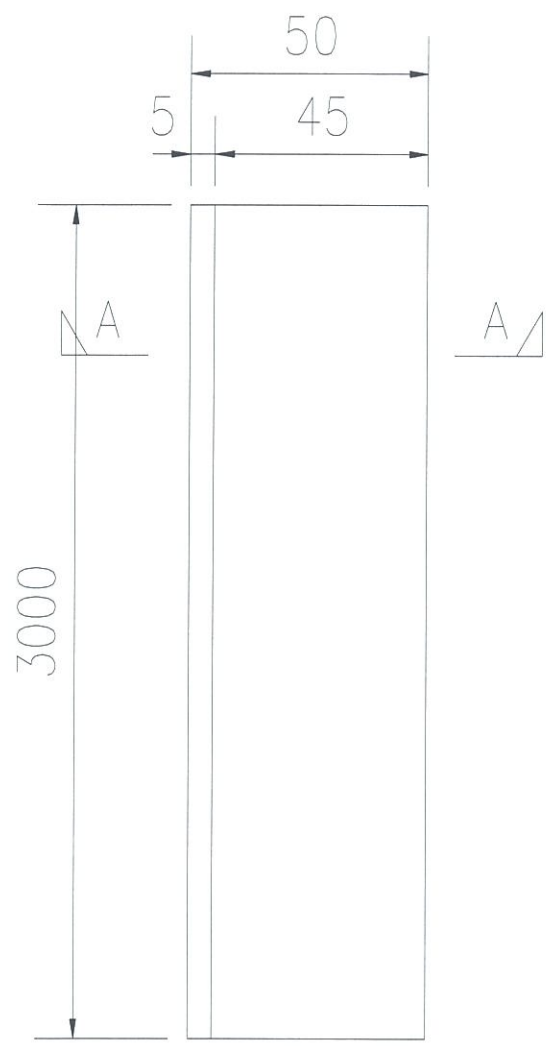

名稱	鐵角加工圖	制圖	吳沛瑜	2019.08.13	修改		
材料	50x50x5mm厚鐵角	復核			日期		
顏色	熱浸鍍鋅	批准			圖號	J837-AF-A08	

EG-DWG3



美特鋁質 有限公司
MIDI Aluminium Fabricator Ltd.

工程號

J-837

地盤

觀塘

數量

12

備注

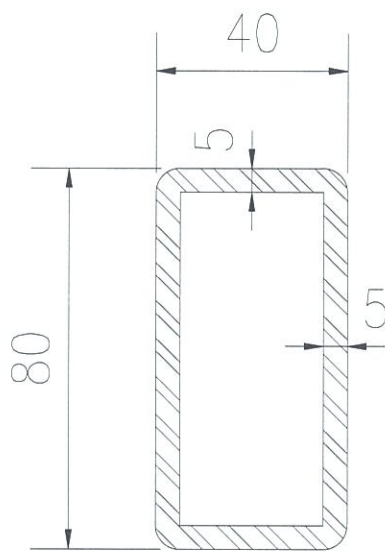
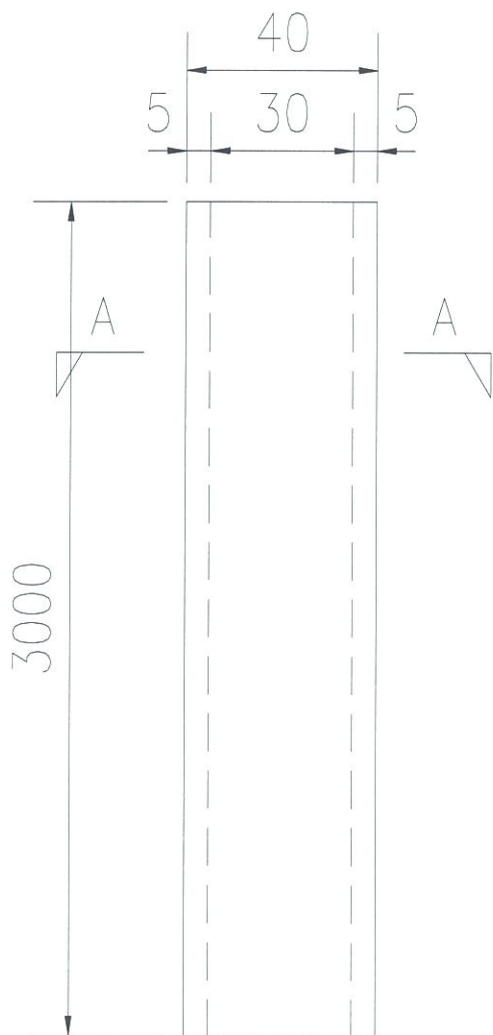

SECTION A-A

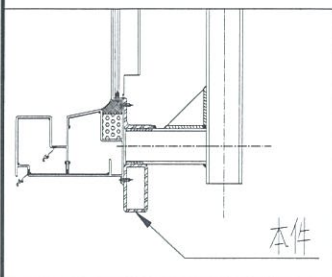

名稱	鐵通加工圖	制圖	吳祚瑜	2019.08.13	修改		
材料	80x40x5mm厚鐵通	復核			日期		
顏色	熱浸鍍鋅	批准			圖號	J837-AF-A09	

EG-DWG3

 美特鋁質 有限公司 MIDI Aluminium Fabricator Ltd.			
工程號	J-837	地盤	觀塘

數量	備注
3	

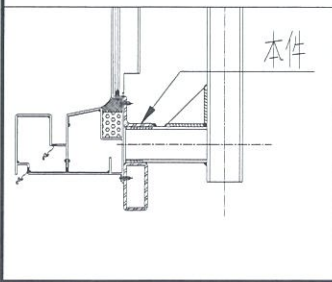
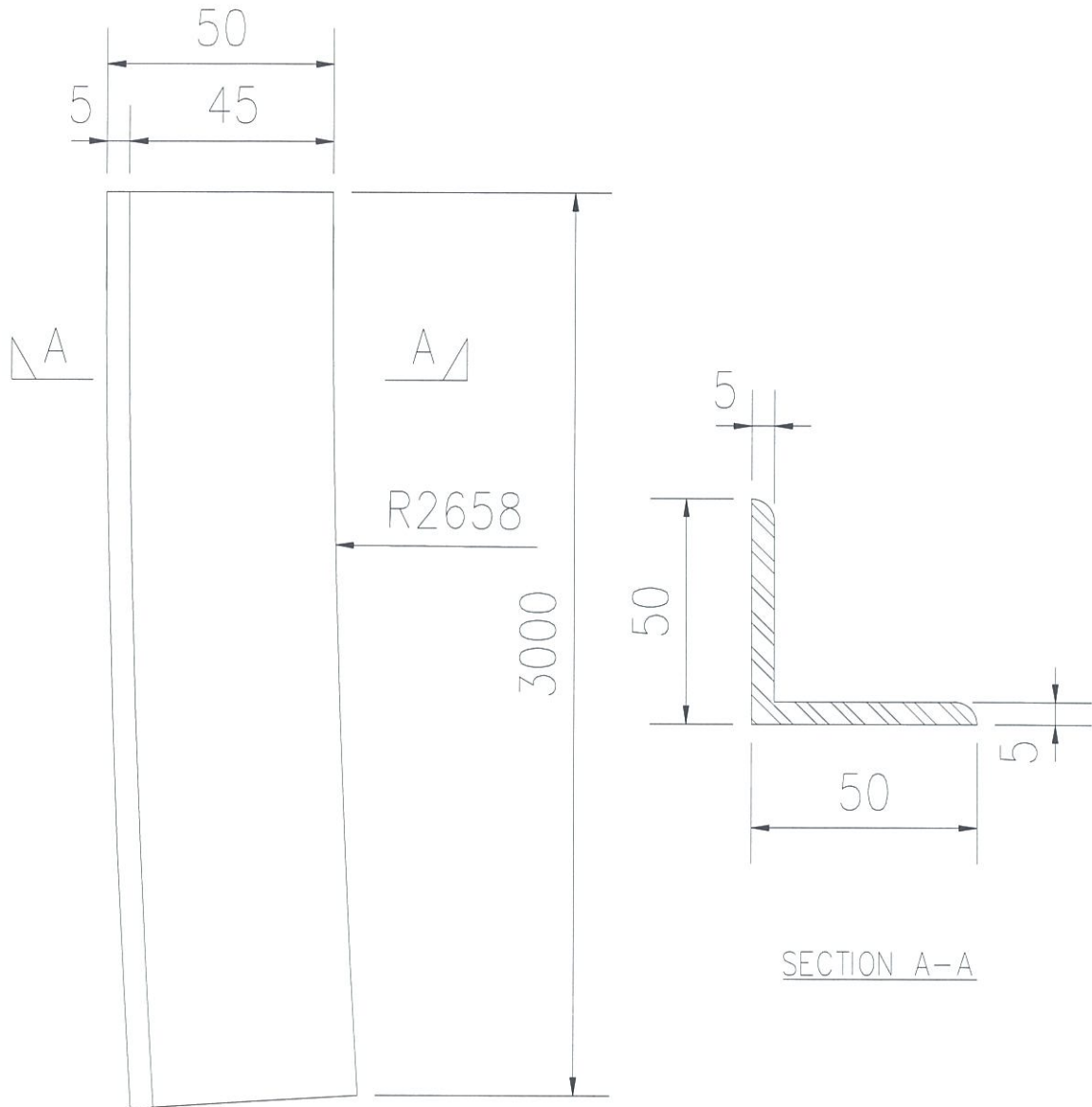

名稱	鐵角加工圖	制圖	吳沛瑜	2019.08.13	修改		
材料	50x50x5mm厚鐵角	復核			日期		
顏色	熱浸鍍鋅	批准			圖號	J837-AF-A10	

EG-DWG3

 美特鋁質 有限公司 MIDI Aluminium Fabricator Ltd.			
工程號	J-837	地盤	觀塘

數量	备注
3	

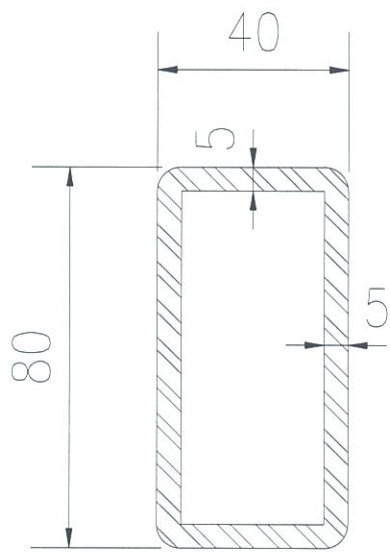
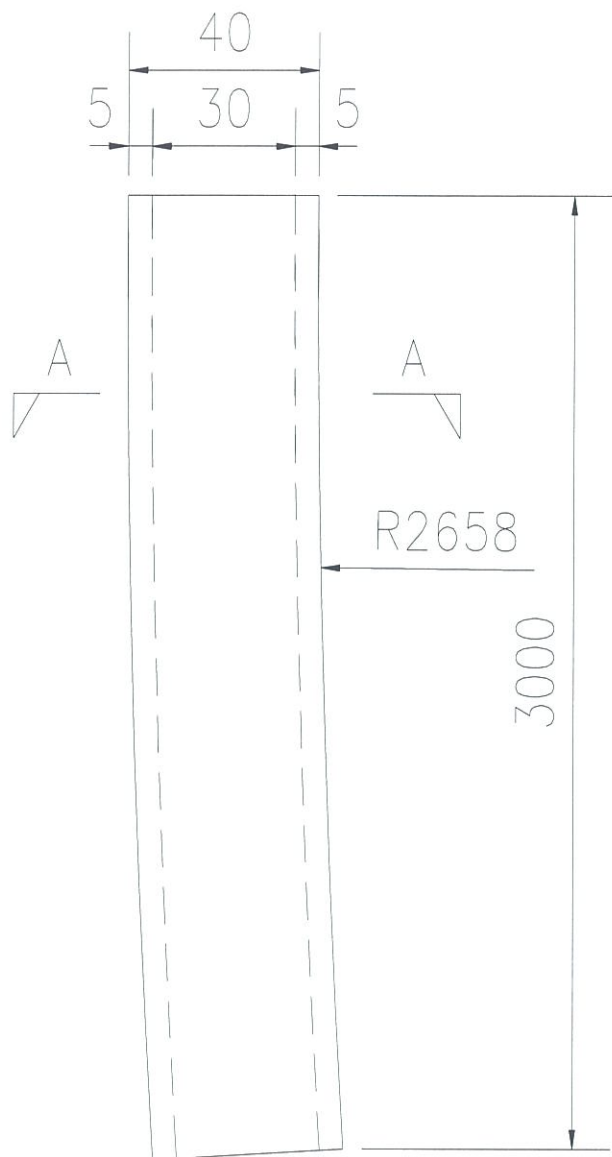

SECTION A-A

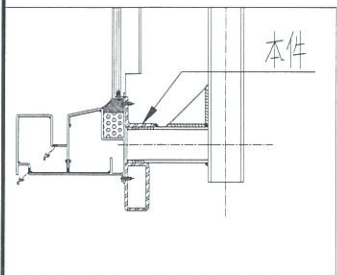

名稱	鐵通加工圖	制圖	吳禕瑜	2019.08.13	修改		
材料	80x40x5mm厚鐵通	復核			日期		
顏色	熱浸鍍鋅	批准			圖號	J837-AF-A11	

EG-DWG3

 美特鋁質 有限公司
 MIDI Aluminium Fabricator Ltd.

工程號 J-837 地盤 觀塘

数量	备注
----	----

3	
---	--

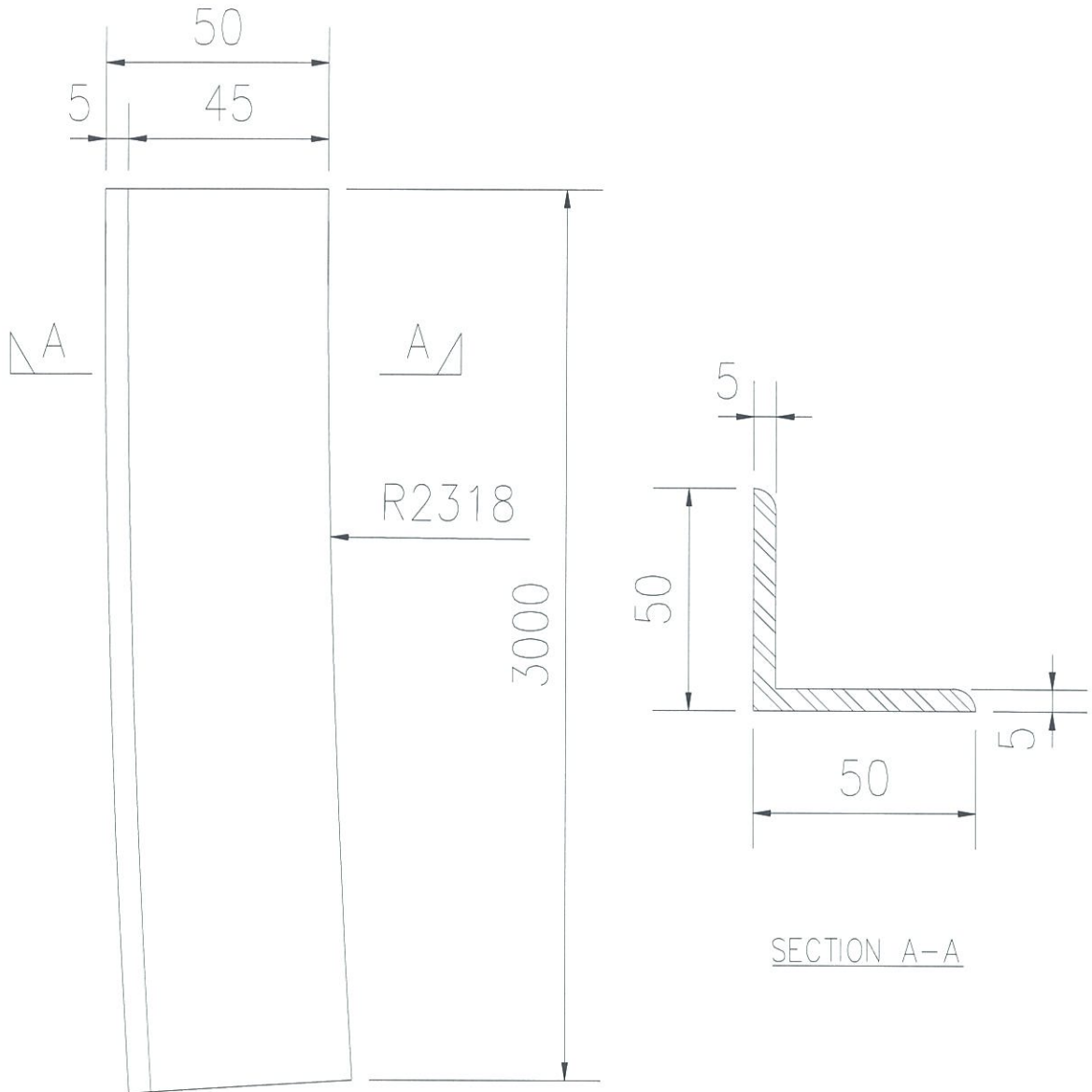

SECTION A-A

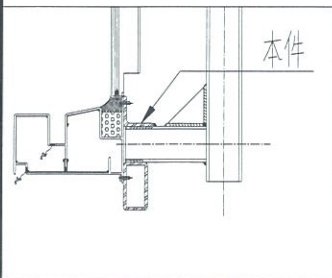

名稱	鐵角加工圖	制圖	吳沛瑜	2019.08.13	修改		
材料	50x50x5mm厚鐵角	復核			日期		
顏色	熱浸鍍鋅	批准			圖號	J837-AF-A12	

EG-DWG3

美特鋁質有限公司
MIDI Aluminium Fabricator Ltd.

工程號 J-837 地盤 觀塘

數量	备注
3	

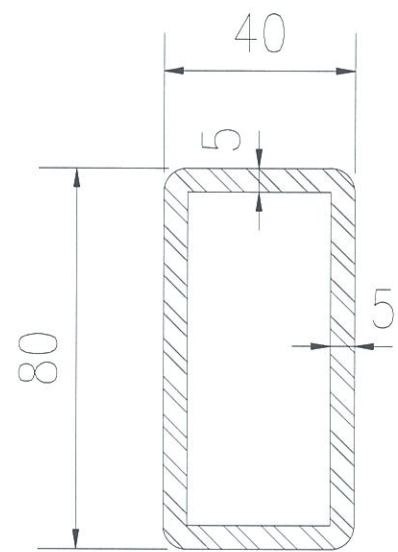
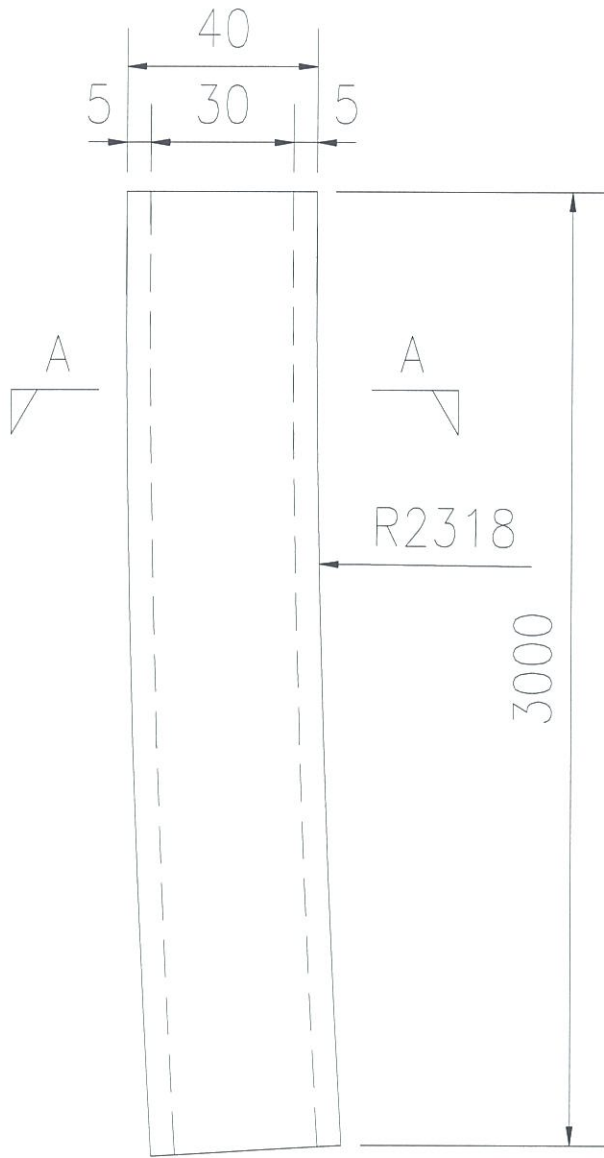

SECTION A-A

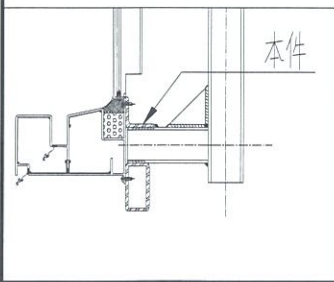

名稱	鐵通加工圖	制圖	吳沛瑜	2019.08.13	修改		
材料	80x40x5mm厚鐵通	復核			日期		
顏色	熱浸鍍鋅	批准			圖號	J837-AF-A13	

EG-DWG3



美特鋁質 有限公司
MIDI Aluminium Fabricator Ltd.

工程號

J-837

地盤

觀塘

數量

備註

500

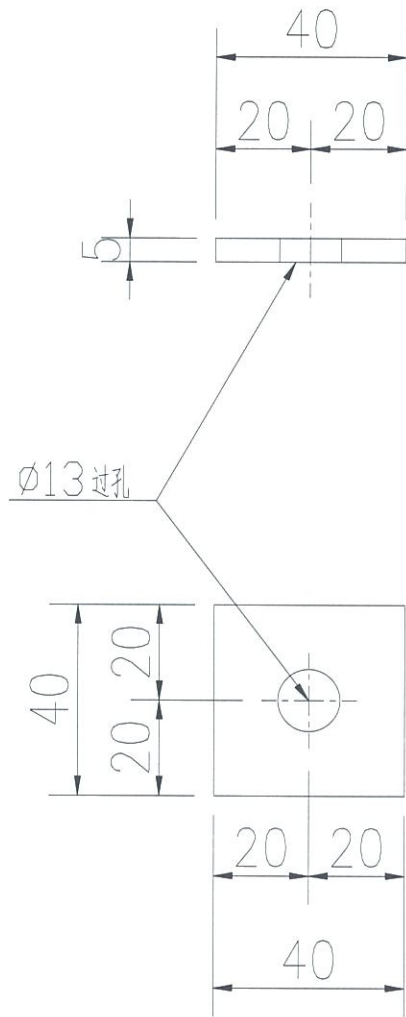

名稱	鐵介子加工圖	制圖	吳祚瑜	2019.08.13	修改		
材料	5mm厚鐵巴	復核			日期		
顏色	熱浸鍍鋅	批准			圖號	J837-AF-TJ32	