

工程指示 / 要求簡箋(E.I.)

工程指示編號：EI/0547/19      修改版次：-

工程編號      : J837 平台      工程名稱      : 觀塘 裕民坊平台

工程項目      : 地盤用鐵件加工圖(雨棚尾位鐵件)

收件人         : Maggie      發件人         : Leung Hin Wai      日期      : 08/05/2019

要求提供 / 確認 事項：

- |                                    |                                     |                               |
|------------------------------------|-------------------------------------|-------------------------------|
| <input type="checkbox"/> 初步鋁料 B.M. | <input type="checkbox"/> 加工拆圖，然後生產  | <input type="checkbox"/> 尺寸表  |
| <input type="checkbox"/> 正式鋁料 B.M. | <input type="checkbox"/> 技術上資料 / 指示 | <input type="checkbox"/> 報價   |
| <input type="checkbox"/> 配件 B.M.   | <input type="checkbox"/> 樣辦或貨品說明書   | <input type="checkbox"/> 分判合約 |
| <input type="checkbox"/> 其他：_____  |                                     |                               |

內容：

請按附頁加工。 須驗焊 100%目測、20%磁粉

圖名: YP-X-T1 和 YP-X-B1 要 100%超聲波

請在\_\_\_\_\_前完成上列要求。

附： - 1 + 24頁

以上項目為：

- 原合約工程包       原合約工程加 / 減賬       新工程報價

原因：-

分發東莞各部門：

- ( ) 生產技術總監  連附件    ( ) 技術部     連附件    ( ) 生產部     連附件    ( ) 機械設計部  連附件
- ( ) 採購部     連附件    ( ) 生產統籌部  連附件
- ( ) 質檢部     連附件    ( ) 會計部     連附件    ( ) 報關組     連附件    ( ) 其他 \_\_\_\_\_  連附件

分發香港各部門：

- ( ) 行政部  連附件    ( ) 會計部  連附件    ( ) 統籌部  連附件    ( ) 工程部地盤科文(柄)  連附件
- ( ) 採購部  連附件    ( ) QS 部  連附件    ( ) 維修部  連附件    ( ) 其他 \_\_\_\_\_  連附件

傳遞編號：

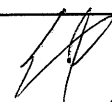
發件人簽署：  

項目經理簽署：  



 <b>美特鋁質</b> 有限公司 MIDI Aluminium Fabricator Ltd.		工程號: J-837	計算: 黃漢卿	日期: 8/5/2019	送呈: 施哥						
地盤名稱: 觀塘平台		核對: 王禮秋	日期: 8/5/2019	副本:							
項目類別: 雨棚		批准:	日期:								
修改版次:		A/C Code:	鐵件總重量KG:	2067.11	此BM依據最新施工圖資料計算						
序號	修改內容	鐵件圖號	鐵件名稱	顏色	實用	後備	總數	單位	單件 (kg)	總重量 (kg)	備注
1		YP-S2-T1b	鐵件加工圖	熱浸鍍鋅	1	0	1	件	206.059	206.059	
2		YP-S2-B1b	鐵件加工圖	熱浸鍍鋅	1	0	1	件	206.059	206.059	
3		YP-S2-T1c	鐵件加工圖	熱浸鍍鋅	1	0	1	件	211.067	211.067	
4		YP-S2-B1c	鐵件加工圖	熱浸鍍鋅	1	0	1	件	211.067	211.067	
5		YP-S2-T1d	鐵件加工圖	熱浸鍍鋅	1	0	1	件	405.730	405.730	
6		YP-S2-B1d	鐵件加工圖	熱浸鍍鋅	1	0	1	件	405.730	405.730	
7		YP-X-T1	鐵件加工圖	熱浸鍍鋅	1	0	1	件	269.766	269.766	
8		YP-B-T1	鐵件加工圖	熱浸鍍鋅	1	0	1	件	269.766	269.766	
9		YP-S2-LZ1	鐵件加工圖	熱浸鍍鋅	25	0	25	件	20.587	514.675	
10		YP-S2-TP1	鐵件加工圖	熱浸鍍鋅	1	0	1	件	58.451	58.451	
11		YP-S2-BP1	鐵件加工圖	熱浸鍍鋅	1	0	1	件	53.401	53.401	
12		YP-N-TJ1	鐵件加工圖	熱浸鍍鋅	1	0	1	件	3.105	3.105	
13		J837-YP-TJ1	鐵件加工圖	熱浸鍍鋅	2	0	2	件	1.341	2.682	
14		J837-YP-TJ1a	鐵件加工圖	熱浸鍍鋅	2	0	2	件	1.341	2.682	
15		J837-YP-TJ1b	鐵件加工圖	熱浸鍍鋅	1	0	1	件	2.814	2.814	
16		J837-YP-TJ1c	鐵件加工圖	熱浸鍍鋅	1	0	1	件	2.814	2.814	
17		YP-TZ3	鐵件加工圖	熱浸鍍鋅	1	0	1	件	18.149	18.149	
18		YP-TZ4	鐵件加工圖	熱浸鍍鋅	1	0	1	件	18.149	18.149	
19		YP-TZ5	鐵件加工圖	熱浸鍍鋅	2	0	2	件	19.600	39.200	
					合計:		42	件	合計:	2067.114	
<b>1.所有需燒焊之鐵件均需驗磁粉焊20%,目測100%,除特別注明外.</b> <b>2.所有鐵件均需熱浸鍍鋅,材質為Grade S275(BS EN10025 &amp; EN10210)</b>											
加工說明											

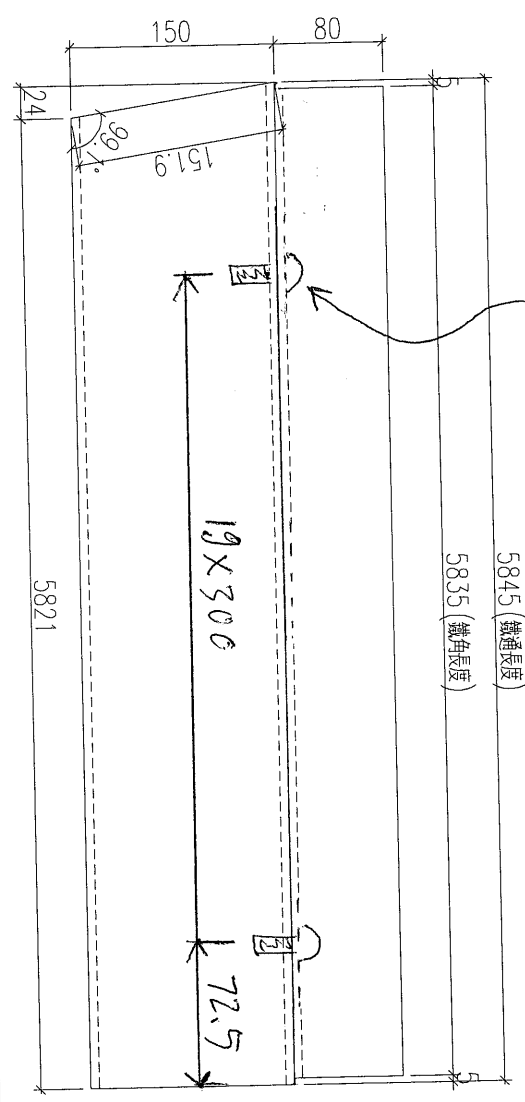
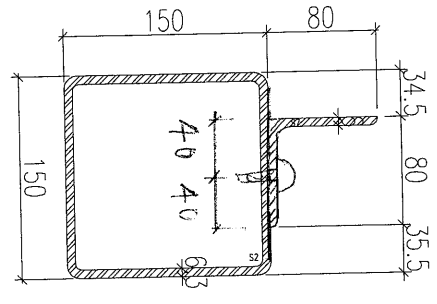

加工數量：1件

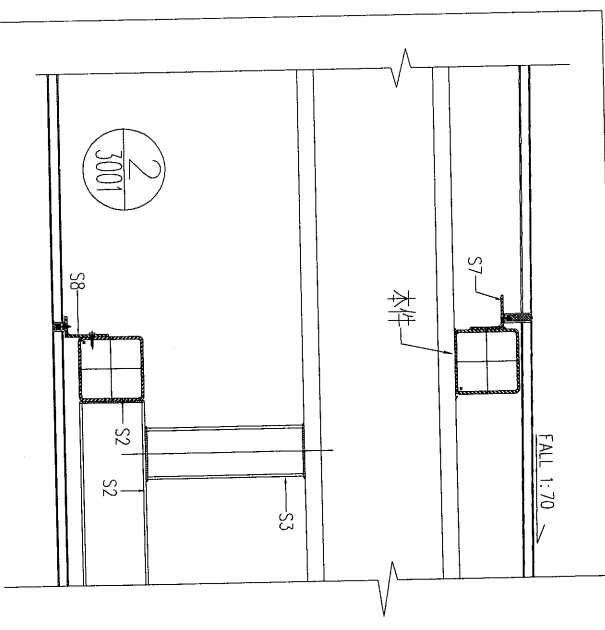

收M6圓頭螺絲



名稱	鐵件加工圖	制圖	黃漢卿	2019.5.8	修改	
材料	150X150X6.3通80x80x6mm鐵角	復核	王禮秋	2019.5.8	日期	
顏色	熱浸鋅	批准			圖號	YP-S2-T1b



工程號

J-837

地盤

觀塘平臺

加工數量：1件

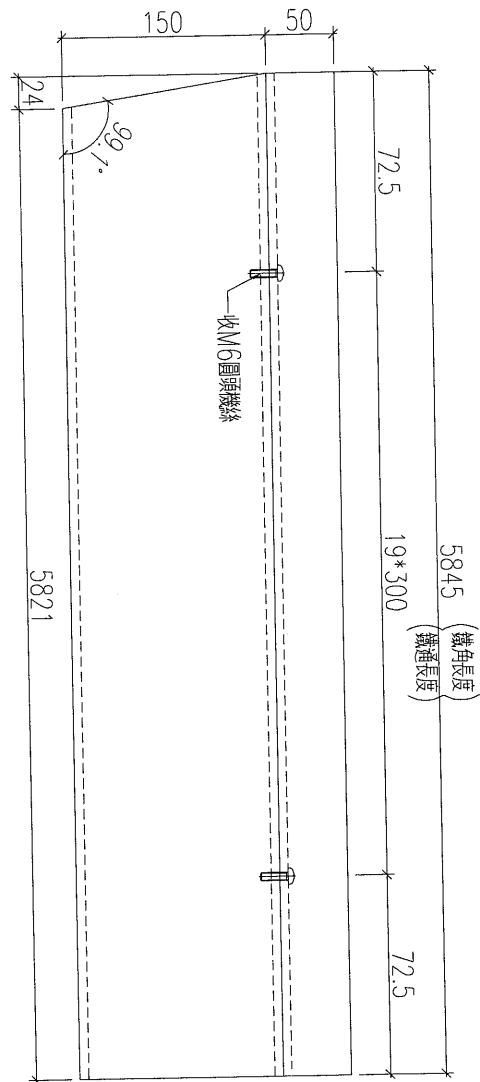
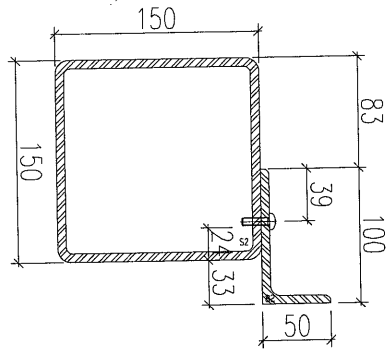

右邊預長234mm

5845 (鐵角長度)

19\*300 (鐵通長度)

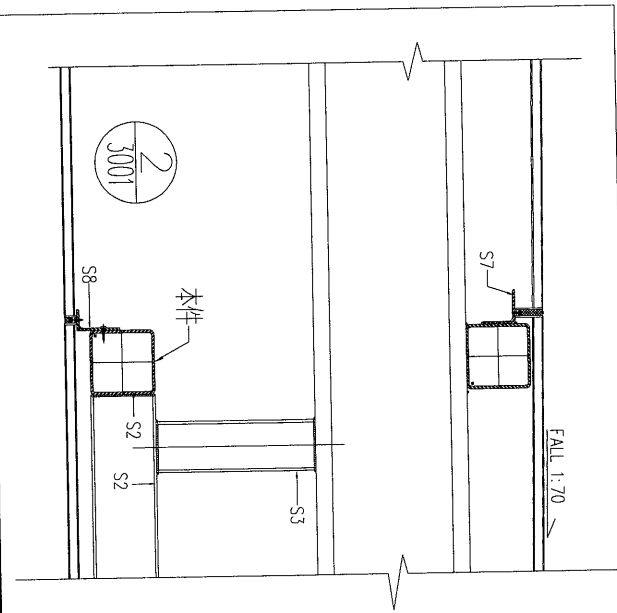

名稱	鐵件加工圖	制圖	黃漢卿	2019.5.8	修改	
材料	150X150X6.3通100x50x6mm鐵角	復核	王禮秋	2019.5.8	日期	
顏色	熱浸鋅	批准			圖號	YP-S2-B1b

EG-DWG3

美特鋁質 有限公司  
MIDI Aluminium Fabricator Ltd.

加工數量：1件

工程號 J-837 地盤 觀塘平臺

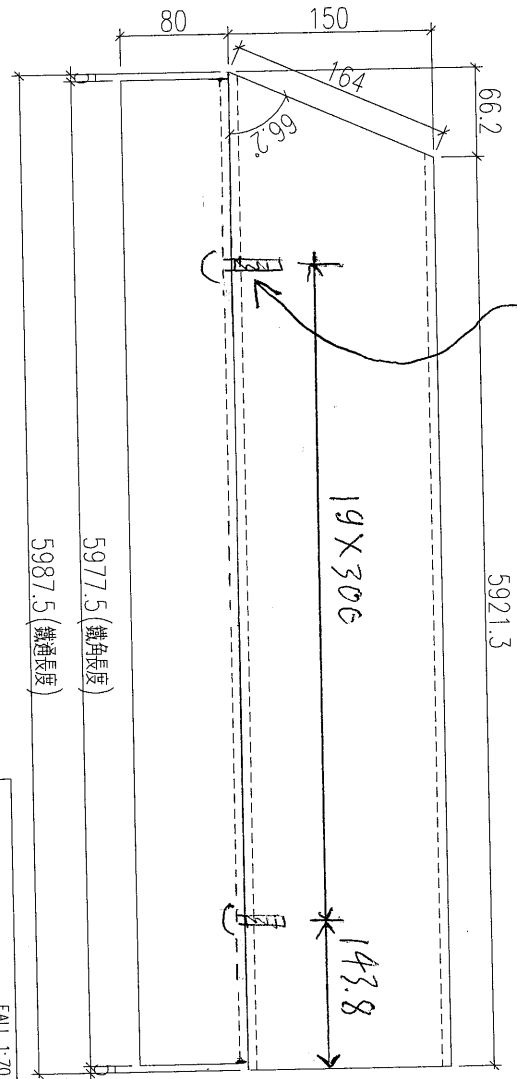
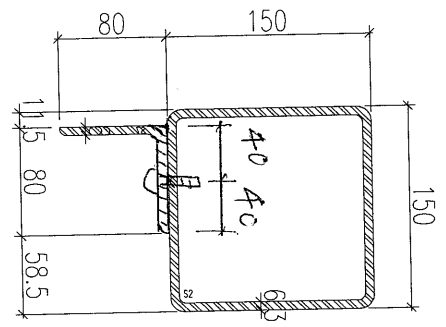

收MG圓頭鐵絲

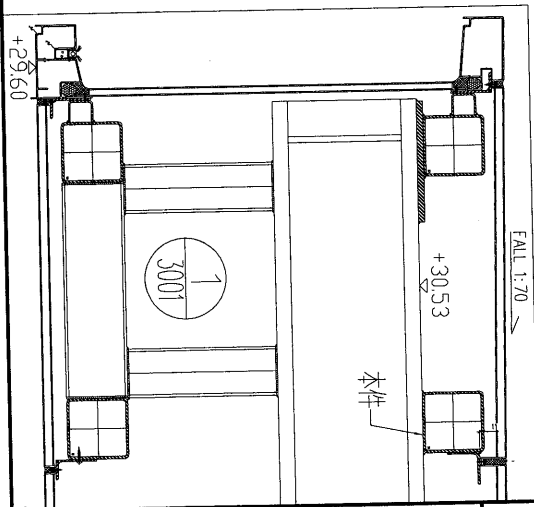

名稱	鐵件加工圖	制圖	黃漢卿	2019.5.8	修改		
材料	150X150X6.3#80x80x6mm鐵角	復核	王禮秋	2019.5.8	日期		
顏色	熱浸鋅	批准			圖號	YP-S2-T1c	



美特鋁質 有限公司  
MIDI Aluminium Fabricator Ltd.

加工數量：1件

工程號	J-837	地盤	觀塘平臺
-----	-------	----	------

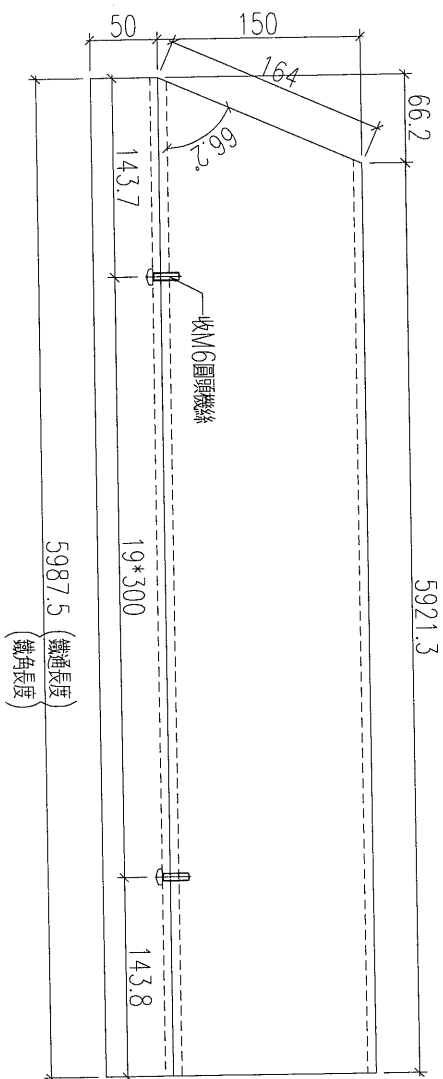
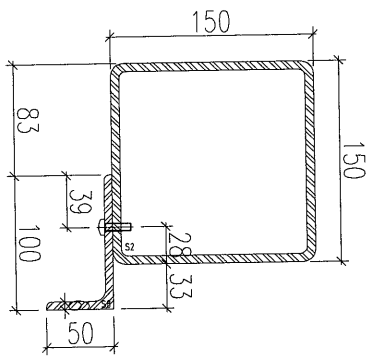

右邊預長234mm

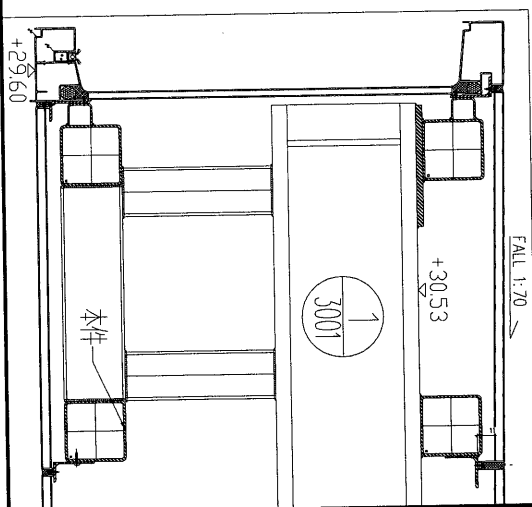

名稱	鐵件加工圖	制圖	黃漢卿	2019.5.8	修改		
材料	150X150X6.3通100x50x6mm鐵角	復核	王禮秋	2019.5.8	日期		
顏色	熱浸鋅	批准			圖號	YP-S2-B1c	



美特鋁質 有限公司  
MIDI Aluminium Fabricator Ltd.

工程號 J-837 地盤 觀塘平臺

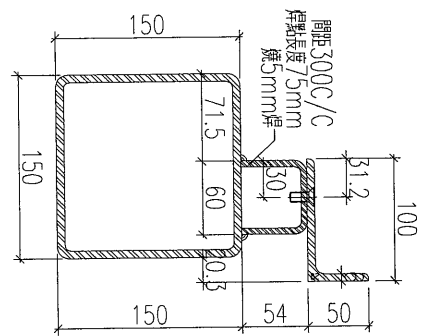
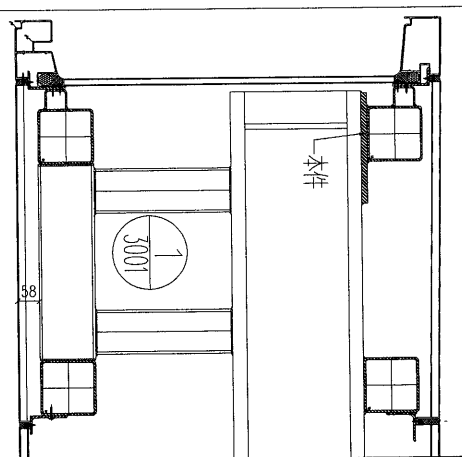
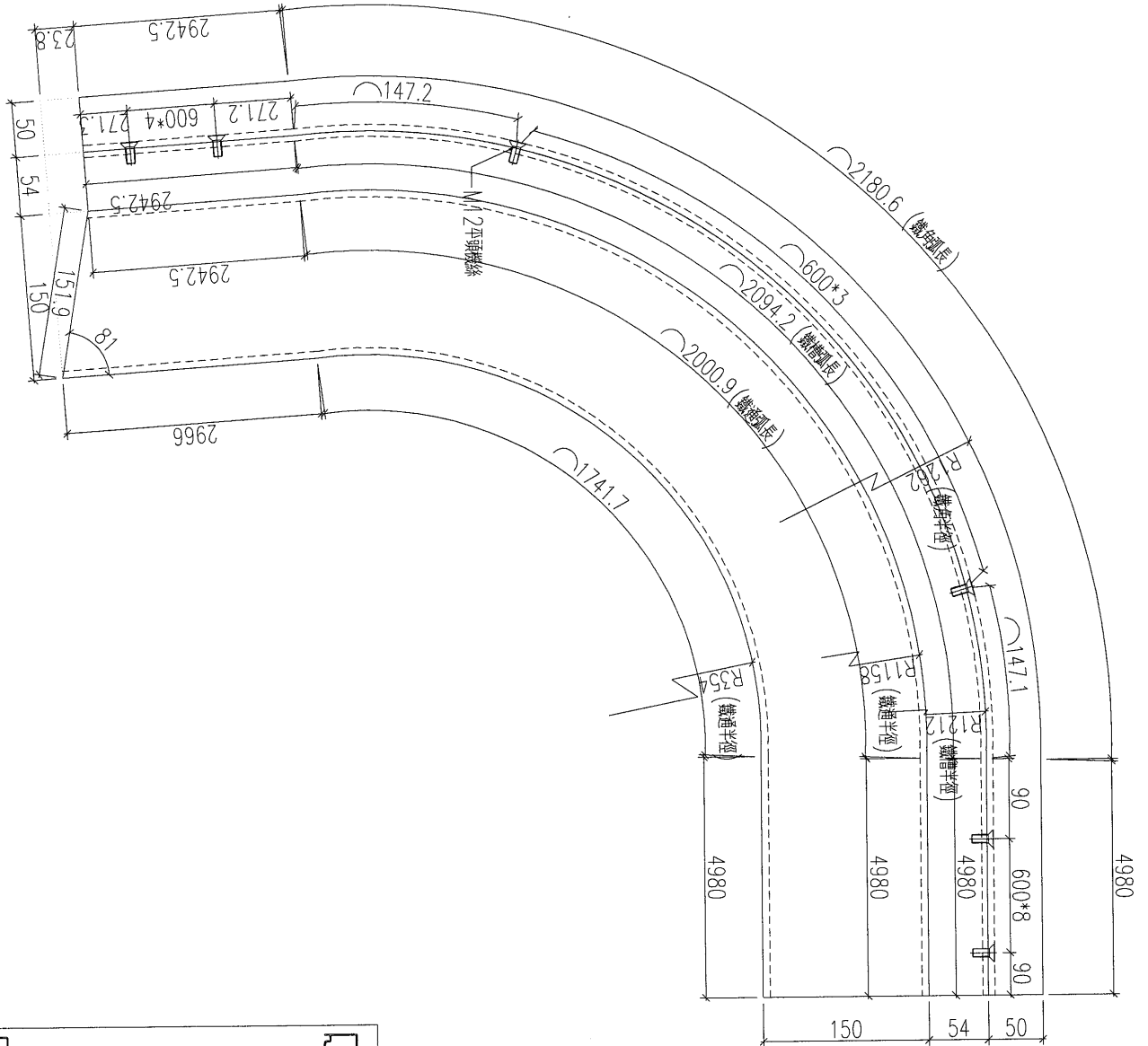

加工數量：1件

名稱	鐵件加工圖	制圖	黃漢卿	2019.5.8	修改	
材料	150X150X6.3槽+54x60x5槽+100x50x6角	復核	王禮秋	2019.5.8	日期	
顏色	熱浸鋅	批准			圖號	YP-S2-T1d

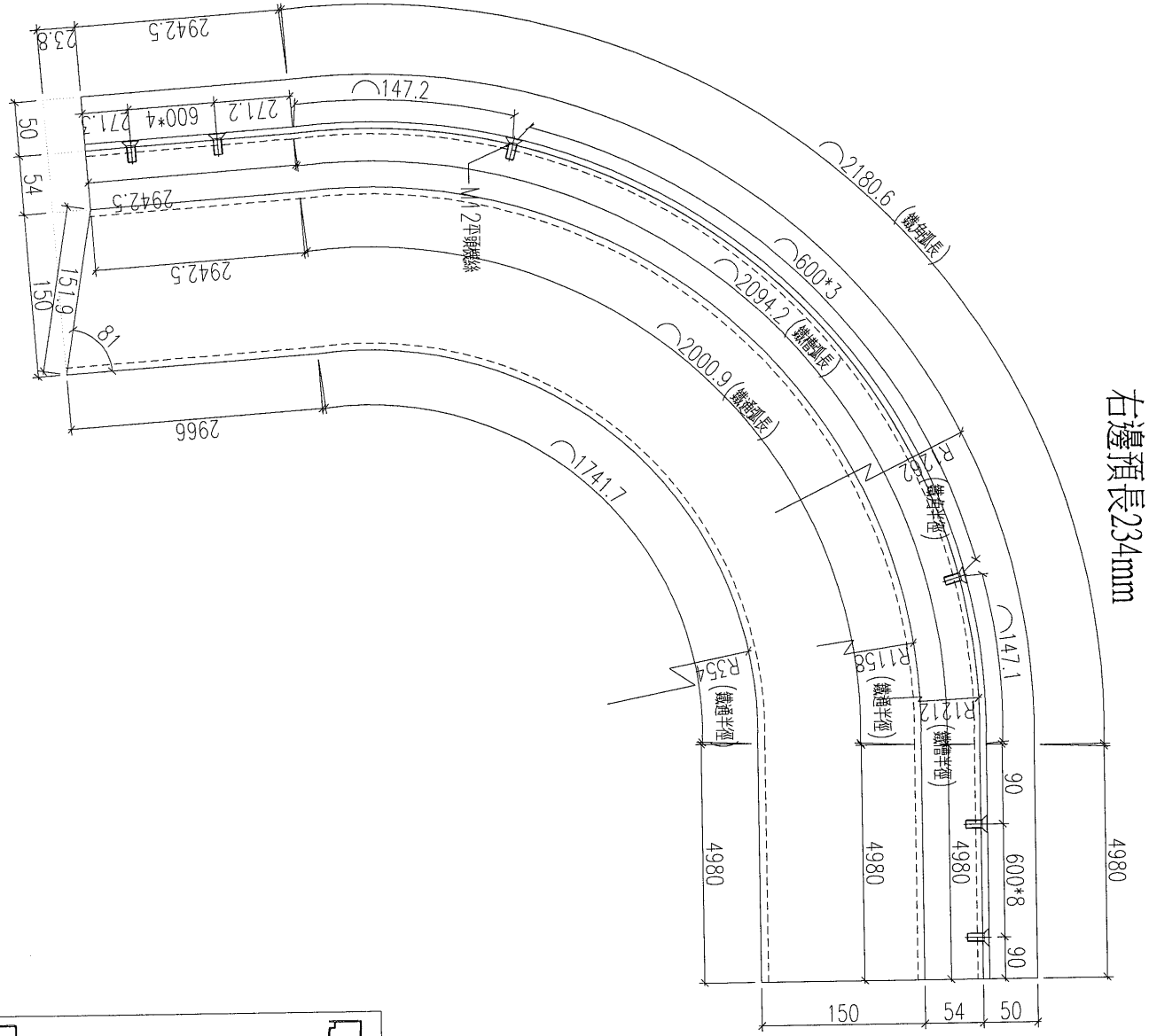

右邊預長234mm

加工數量：1件

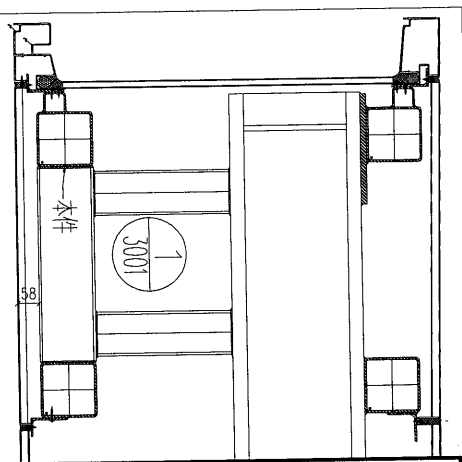
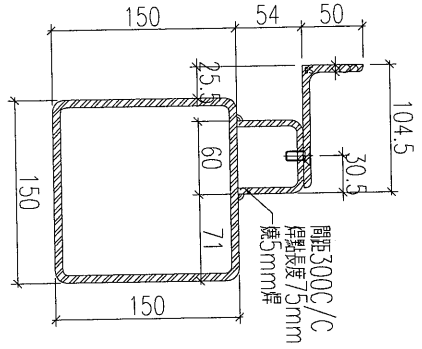

名稱	鐵件加工圖	制圖	黃漢卿	2019.5.8	修改		
材料	150X150X6.3通+54x60x5槽+100x50x6角	復核	王禮秋	2019.5.8	日期		
顏色	熱浸鋅	批准			圖號	YP-S2-B1d	



美特鋁質 有限公司  
MIDI Aluminium Fabricator Ltd.

加工數量：1件

工程號	J-837	地盤	觀塘平臺
-----	-------	----	------

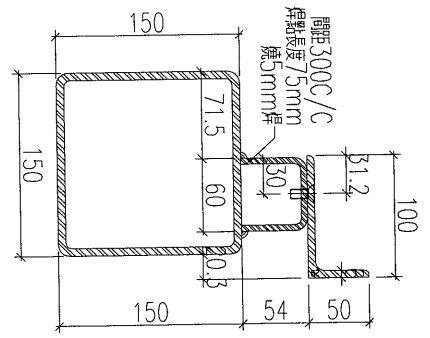
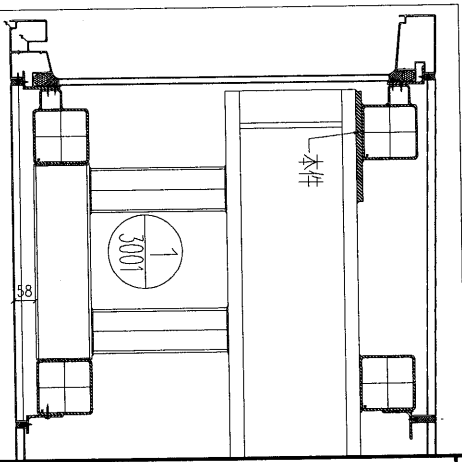
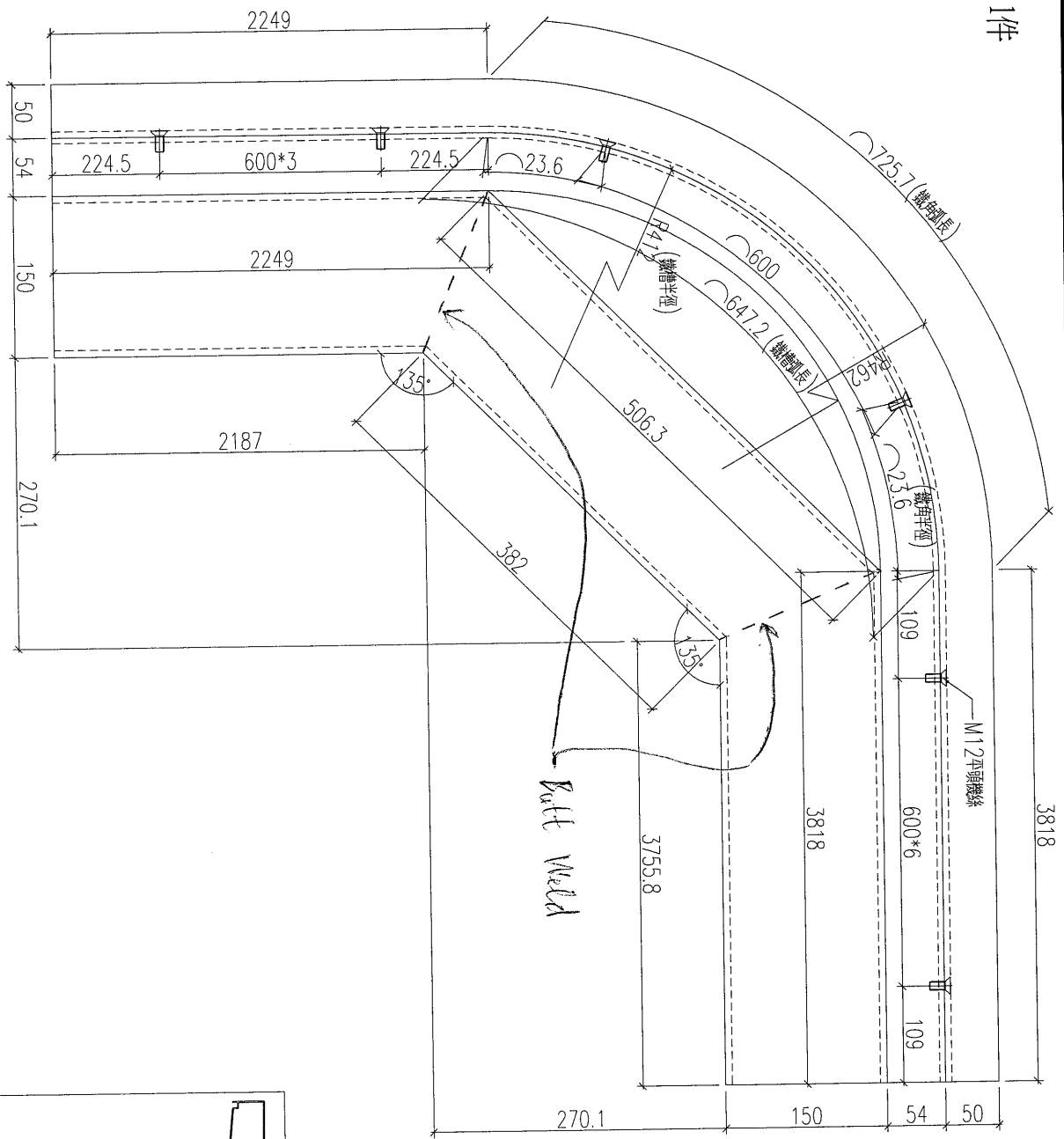

名稱	鐵件加工圖	制圖	黃漢卿	2019.5.8	修改	
材料	150X150X6.3槽+54x60x5槽+100x50x6角	復核	王禮秋	2019.5.8	日期	
顏色	熱浸鋅	批准			圖號	YP-X-T1

EG-DWG3



美特鋁質 有限公司  
MIDI Aluminium Fabricator Ltd.

工程號	J-837	地盤	觀塘平臺
-----	-------	----	------

加工數量：1件

右邊預長234mm

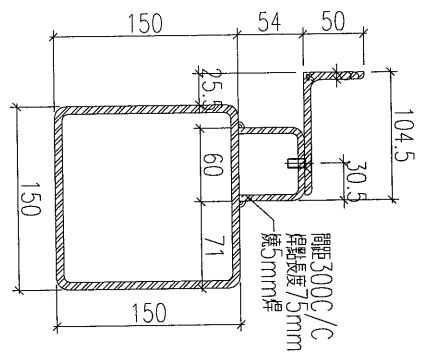
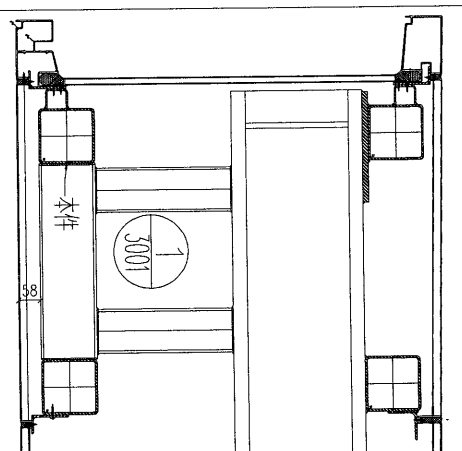
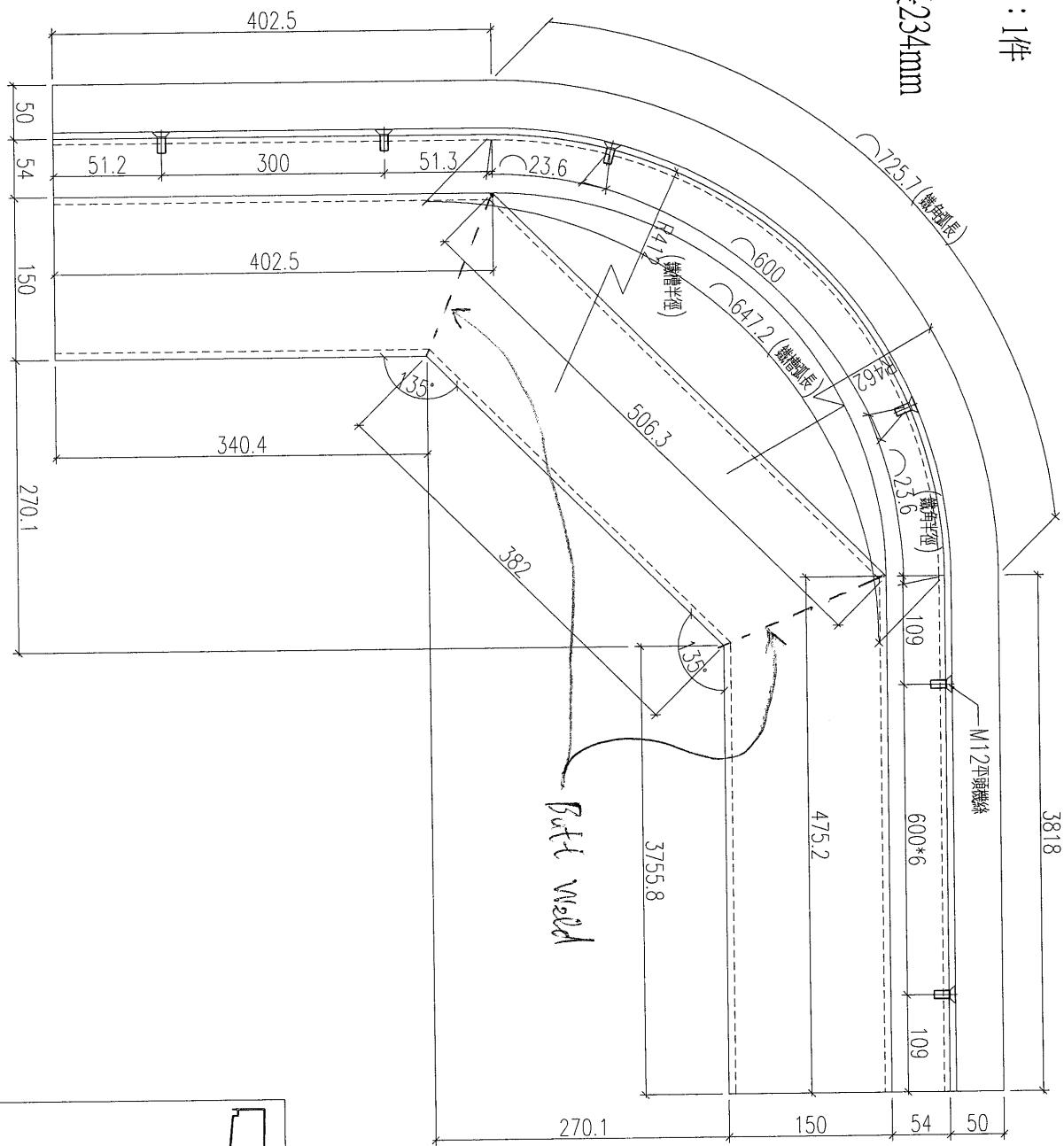

名稱	鐵件加工圖	制圖	黃漢卿	2019.5.8	修改	
材料	150X150X6.3通+54x60x5槽+100x50x6角	復核	王禮秋	2019.5.8	日期	
顏色	熱浸鋅	批准			圖號	YP-X-B1



美特鋁質 有限公司  
MIDI Aluminium Fabricator Ltd.

工程號	J-837	地盤	觀塘平臺
-----	-------	----	------

加工數量：25(含後備)  
以間距500C/C計算一個

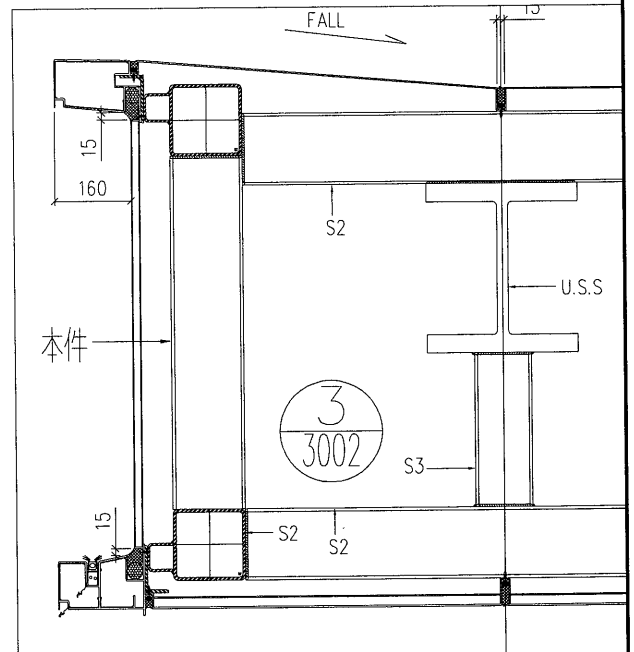
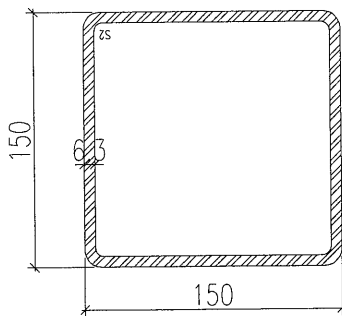
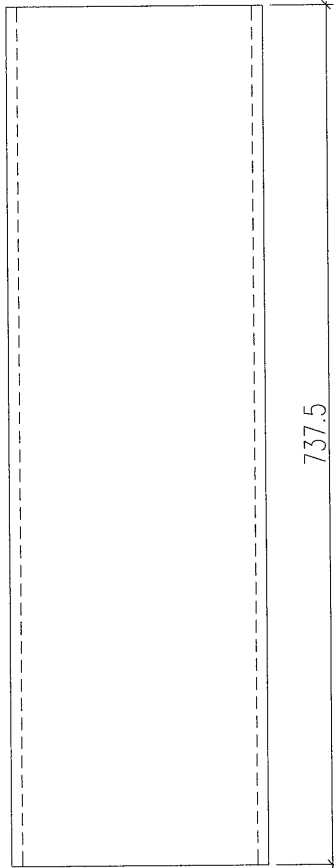

名稱	鐵件加工圖	制圖	黃漢卿	2019.5.8	修改		
材料	150x150x6.3厚鐵通	復核	王禮秋	2019.5.8	日期		
顏色	熱浸鋅	批准			圖號	YP-S2-LZ1	

EG-DWG3



美特鋁質 有限公司  
MIDI Aluminium Fabricator Ltd.

工程號

J-837

地盤

觀塘平臺

加工數量：1件

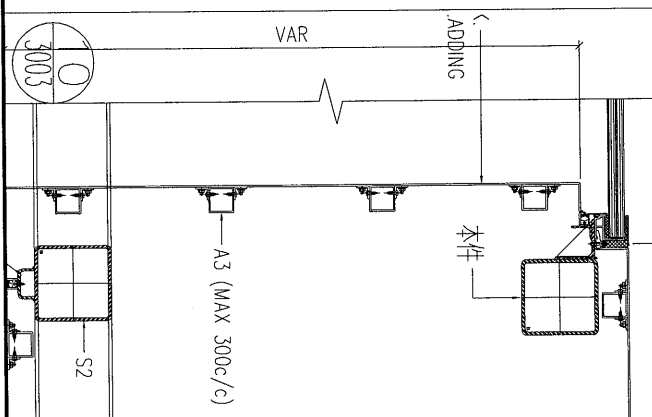
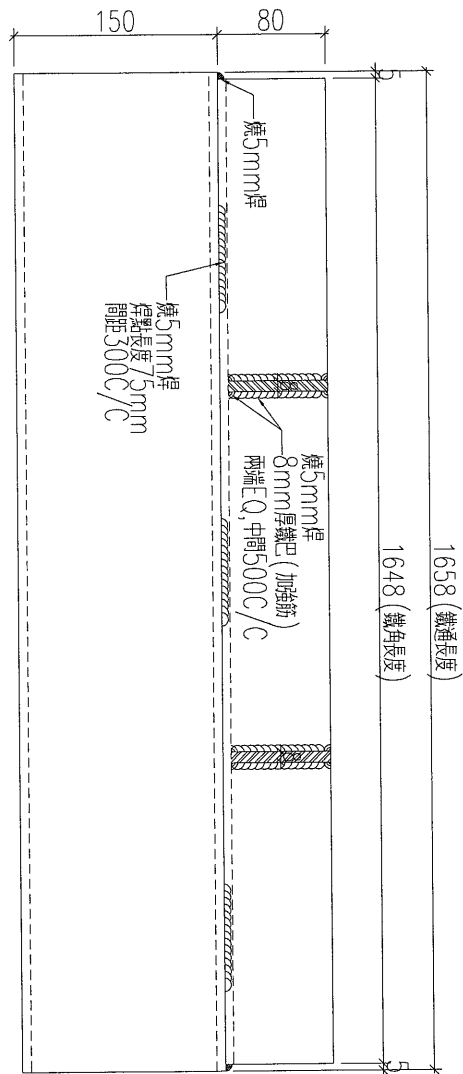
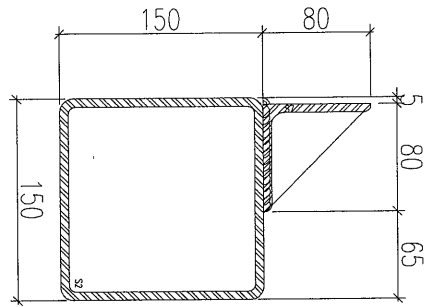

名稱	鐵件加工圖	制圖	黃漢卿	2019.5.8	修改		
材料	150X150X6.3通+80x80x6角+8mm厚鐵	復核	王禮秋	2019.5.8	日期		
顏色	熱浸鋅	批准			圖號	YP-S2-TP1	

EG-DWG3

美特鋁質 有限公司  
MIDI Aluminium Fabricator Ltd.

工程號 YP-S2-BP地盤 觀塘平臺

加工數量：1件

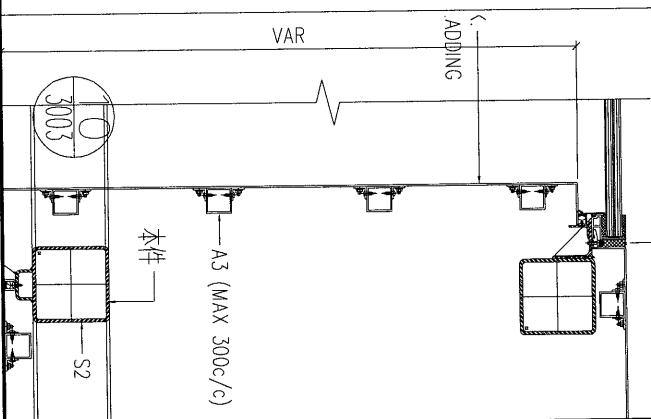
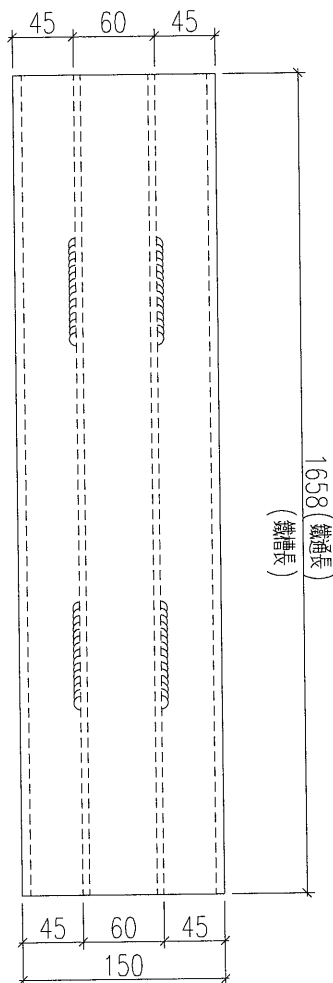
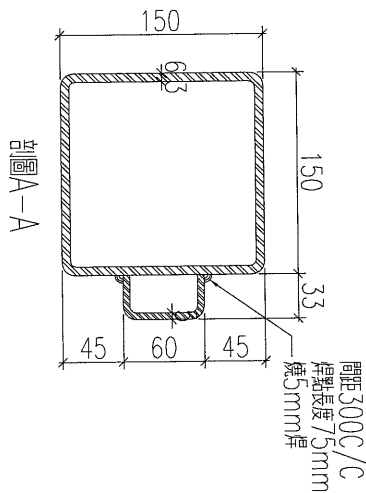

名稱	鐵件加工圖	制圖	黃漢卿	2019.5.8	修改		
材料	150X150X6.3槽+60x33x6mm鐵槽	復核	王禮秋	2019.5.8	日期		
顏色	熱浸鋅	批准			圖號	YP-S2-BP1	

# EG-DWG3



美特鋁質 有限公司  
MIDI Aluminium Fabricator Ltd.

工程號	J-837	地盤	觀塘平臺
-----	-------	----	------

加工數量：1支

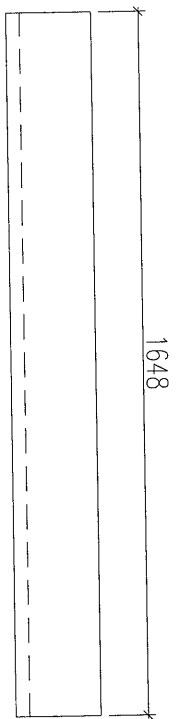
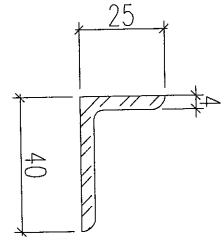

請地盤自行切割使用

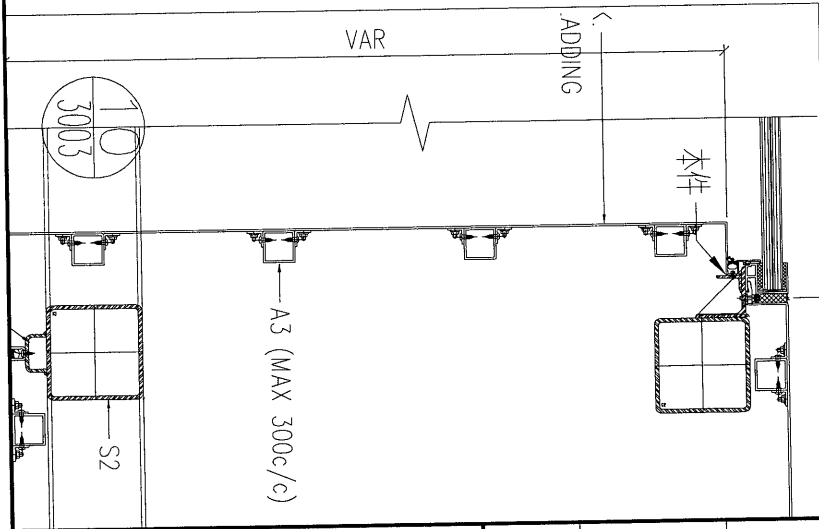

名稱	鐵件加工圖	制圖	黃漢卿	2019.5.8	修改		
材料	40x25x4mm鐵	復核	王禮秋	2019.5.8	日期		
顏色	熱浸鋅	批准			圖號	YP-N-TJ1	

EG-DWG3

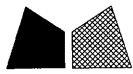

美特鋁質 有限公司  
MIDI Aluminium Fabricator Ltd.

工程號	J-837	地盤	觀塘平臺
-----	-------	----	------

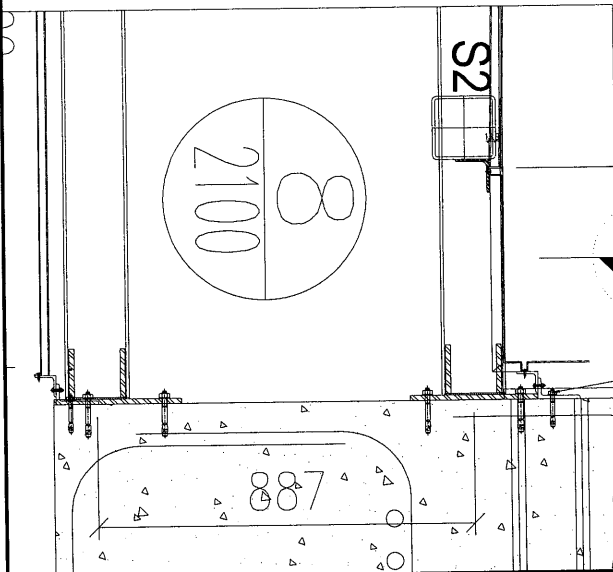
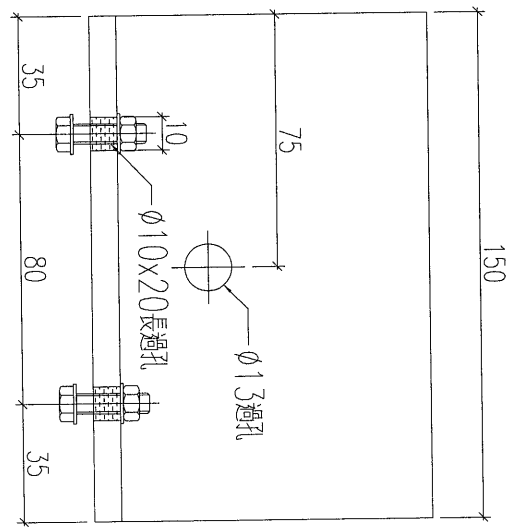
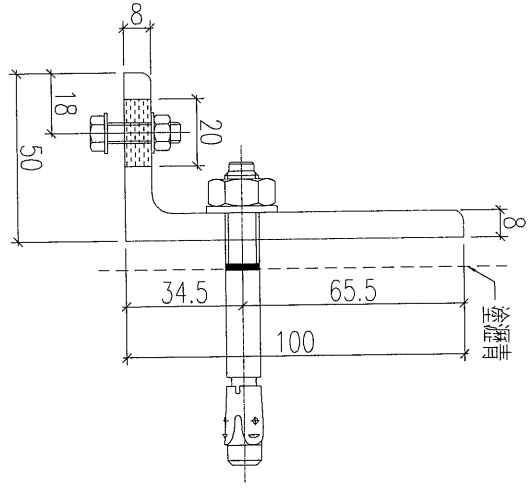

數量: 2

名稱	鐵件加工圖	制圖	黃漢卿	2019.1.15	修改		
材料	100x50x8mm鐵角	復核	王禮秋	2019.1.15	日期		
顏色	熱浸鋅	批准			圖號	J837-YP-TJ1	

EG-DWG3



美特鋁質 有限公司  
MIDI Aluminium Fabricator Ltd.

工程號	J-837	地盤	觀塘平臺
-----	-------	----	------

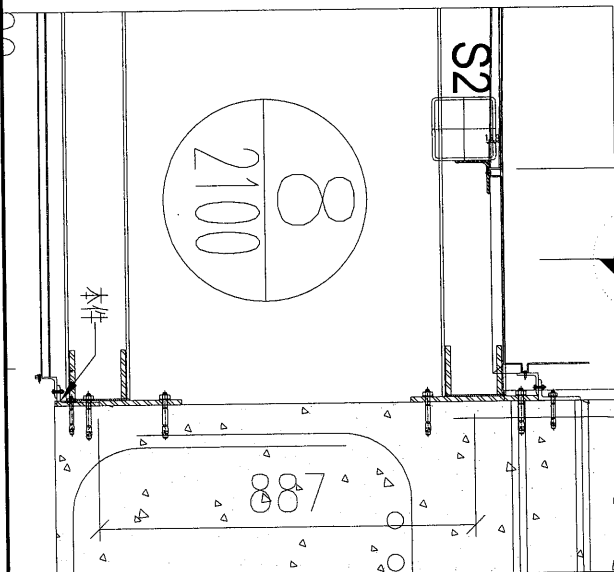
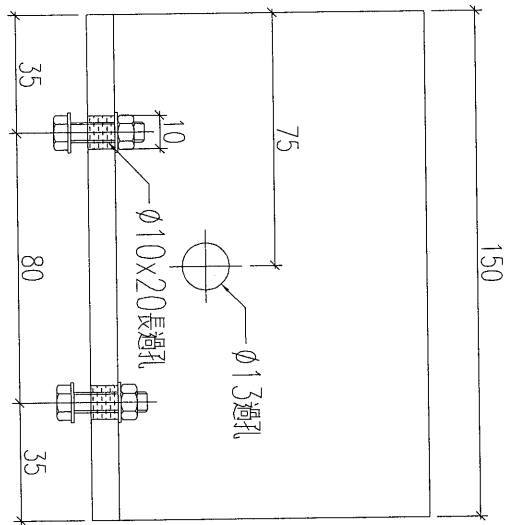
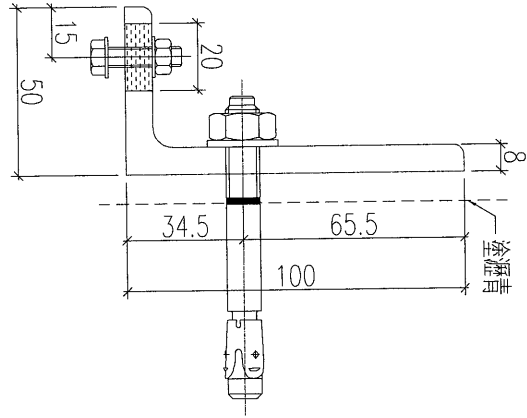

數量: 2

名稱	鐵件加工圖	制圖	黃漢卿	2019.1.15	修改		
材料	100x50x8mm鐵角	復核	王禮秋	2019.1.15	日期		
顏色	熱浸鋅	批准			圖號	J837-YP-TJ1a	

EG-DWG3



美特鋁質 有限公司  
MIDI Aluminium Fabricator Ltd.

工程號	J-837	地盤	觀塘平臺
-----	-------	----	------

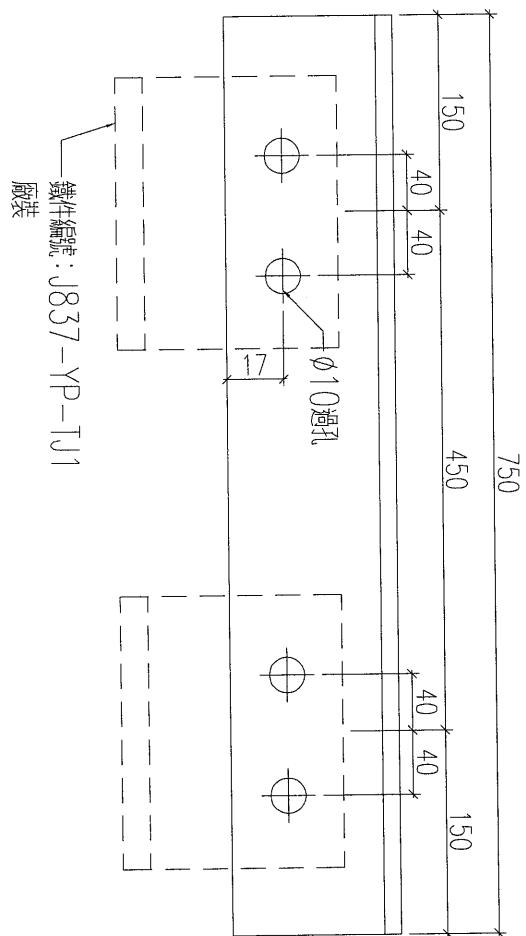
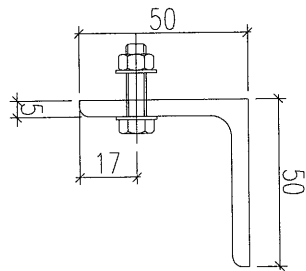

數量: 1

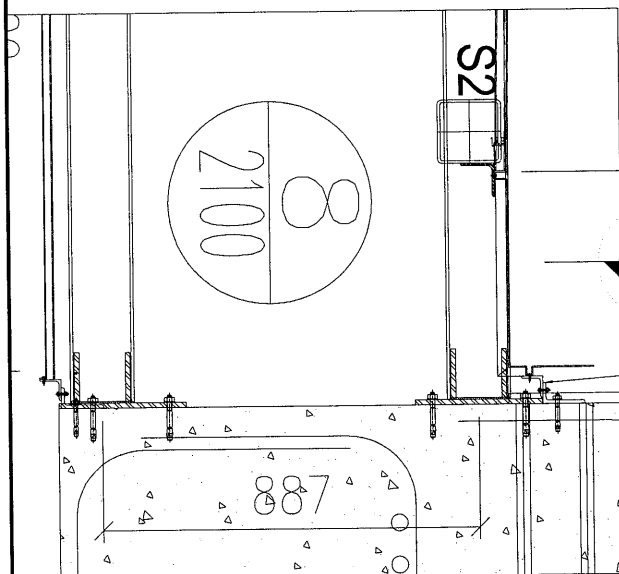

名稱	鐵件加工圖	制圖	黃漢卿	2019.1.15	修改		
材料	50x50x5mm鐵角	復核	王禮秋	2019.1.15	日期		
顏色	熱浸鋅	批准			圖號	J837-YP-TJ1b	

EG-DWG3



美特鋁質 有限公司  
MIDI Aluminium Fabricator Ltd.

工程號

J-837

地盤

觀塘平臺

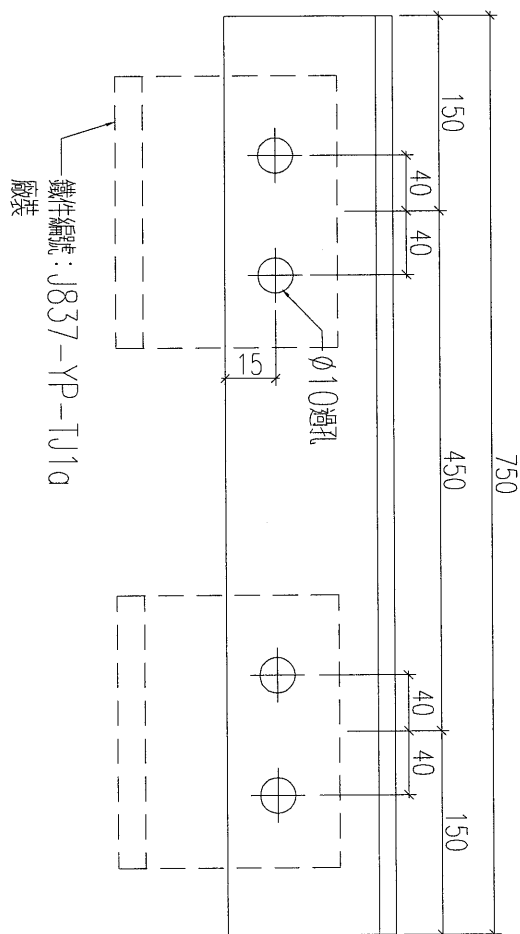
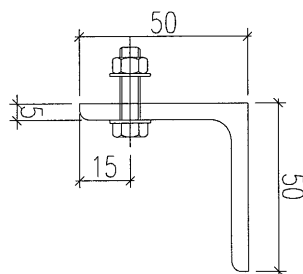

數量: 1

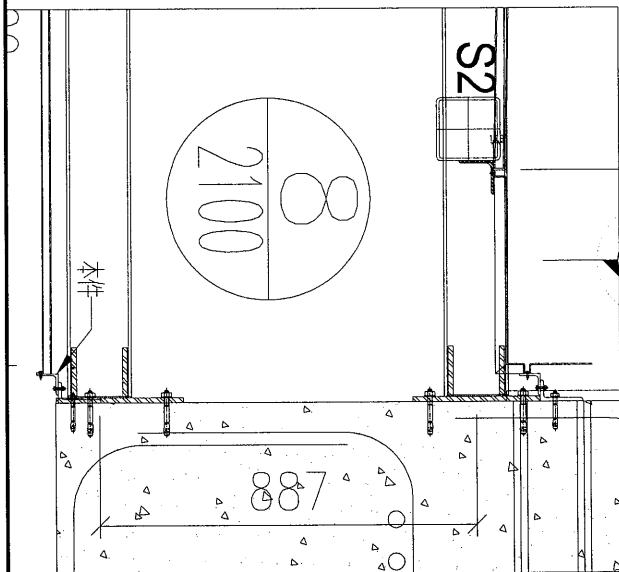

名稱	鐵件加工圖	制圖	黃漢卿	2019.1.15	修改		
材料	50x50x5mm鐵角	復核	王禮秋	2019.1.15	日期		
顏色	熱浸鋅	批准			圖號	J837-YP-TJ1c	



美特鋁質 有限公司  
MIDI Aluminium Fabricator Ltd.

工程號 J-837 地盤 觀塘平臺

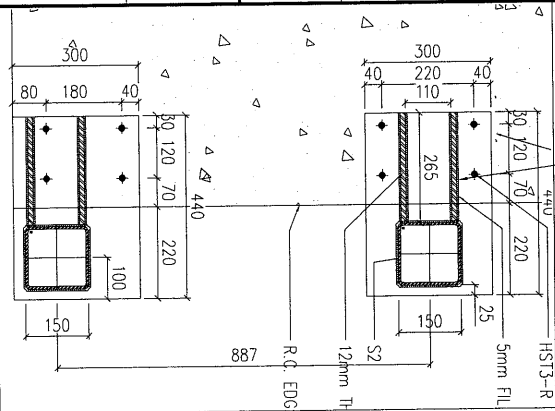

本鐵件

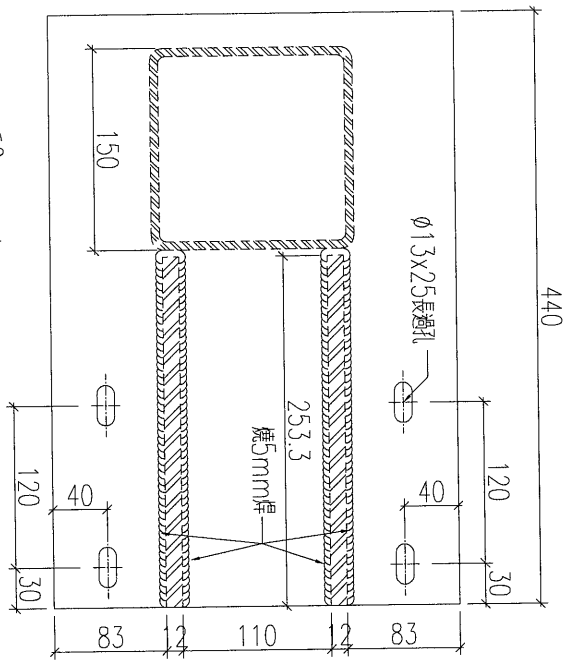
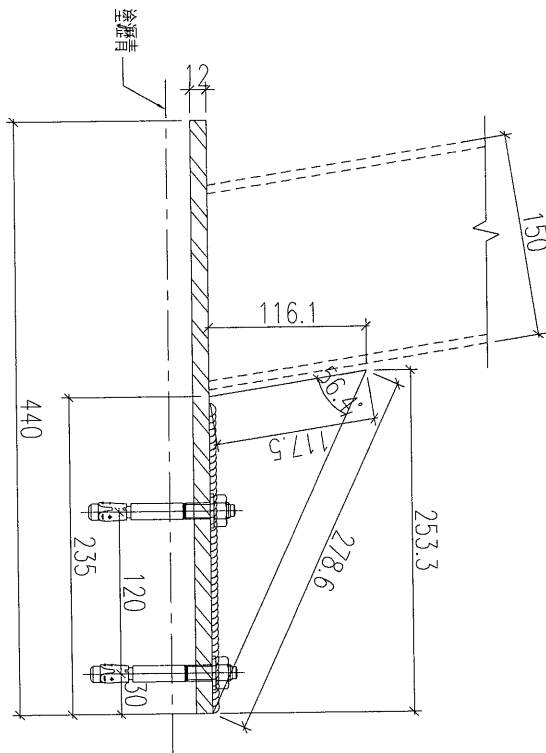
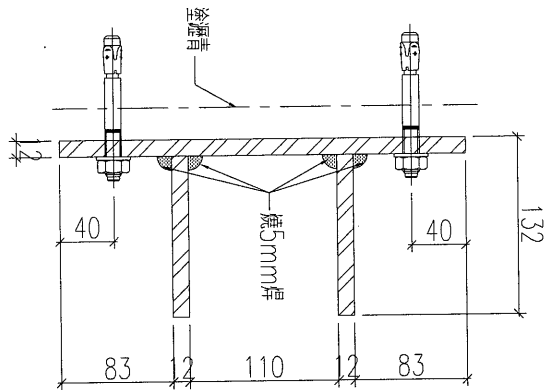

加工數量：1件

名稱	鐵件加工圖	制圖	黃漢卿	2019.5.8	修改		
材料	12mm厚吧	復核	王禮秋	2019.5.8	日期		
顏色	熱浸鋅	批准			圖號	YP-TZ3	

EG-DWG3

美特鋁質 有限公司  
MIDI Aluminium Fabricator Ltd.

工程號 J-837 地盤 觀塘平臺

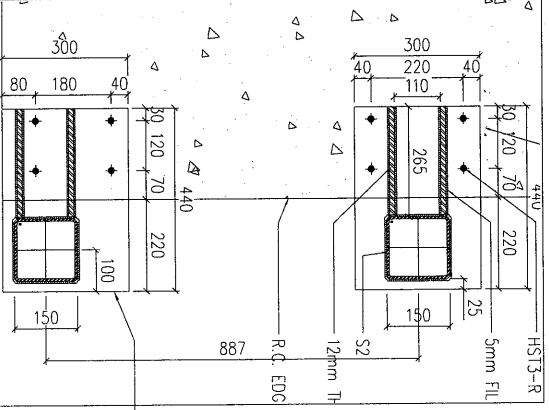

本鐵件

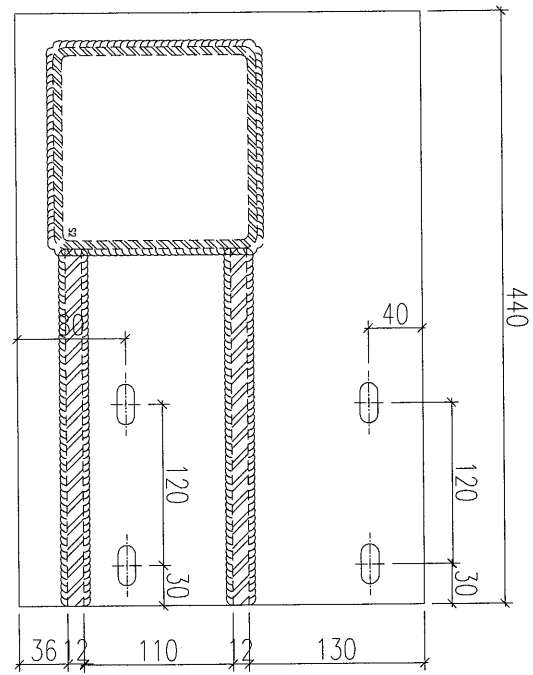
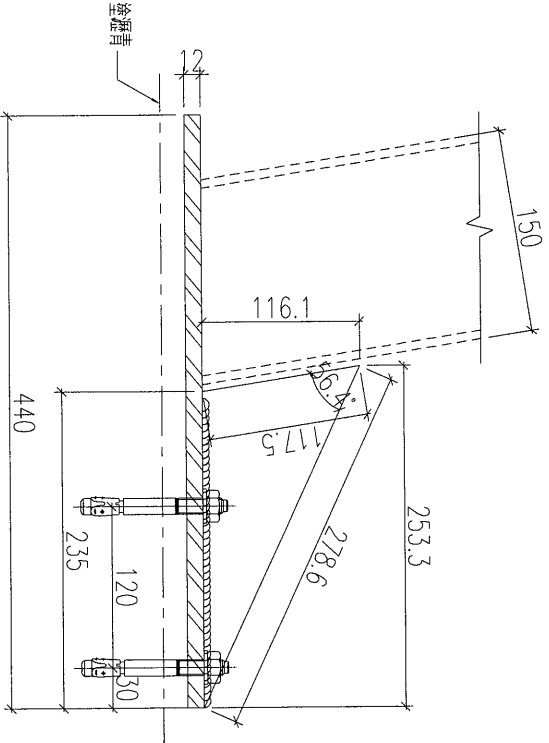
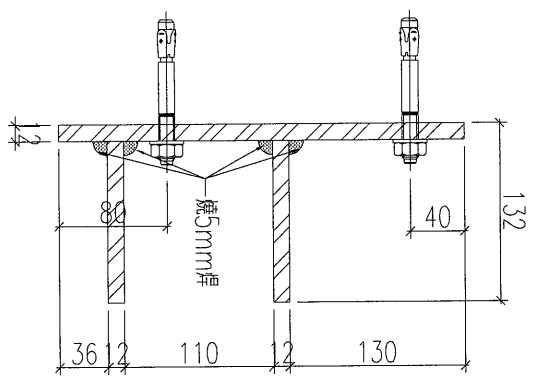

加工數量：1件

名稱	鐵件加工圖	制圖	黃漢卿	2019.5.8	修改		
材料	12mm厚板	復核	王禮秋	2019.5.8	日期		
顏色	熱浸鋅	批准			圖號	YP-TZ4	

EG-DWG3



美特鋁質 有限公司  
MIDI Aluminium Fabricator Ltd.

工程號

J-837

地盤

觀塘平臺

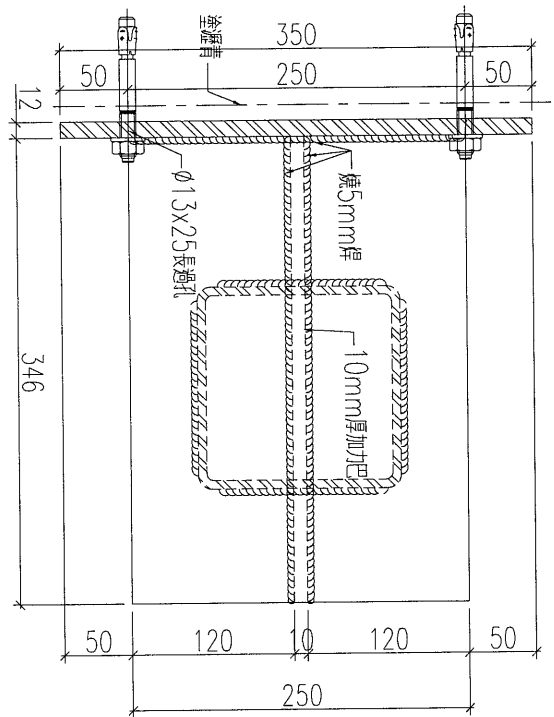
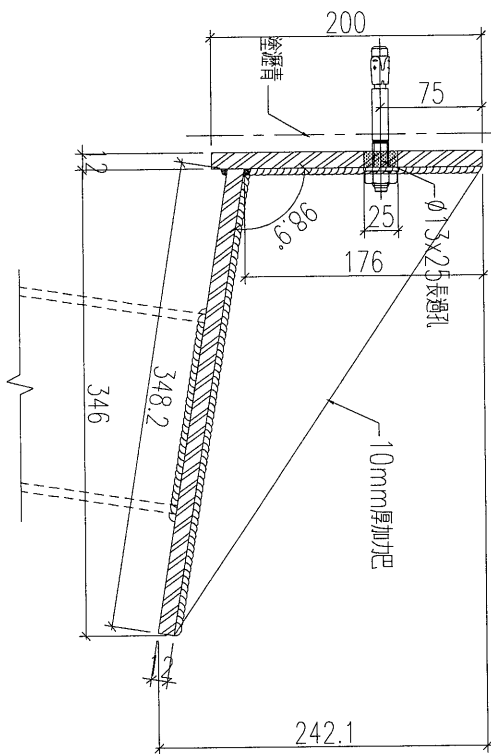

本鐵件

本鐵件

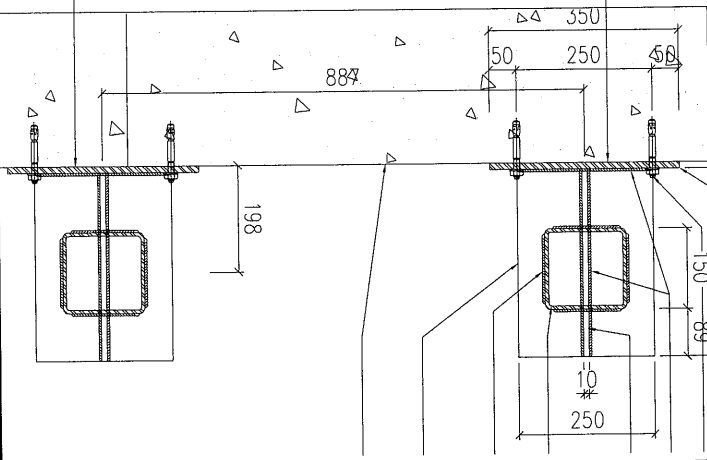

加工數量: 2件

名稱	鐵件加工圖	制圖	黃漢卿	2019.5.8	修改		
材料	12mm厚鐵板+10mm鐵把	復核	王禮秋	2019.5.8	日期		
顏色	熱浸鋅	批准			圖號	YP-TZ5	

20

EG-DWG3



美特鋁質 有限公司  
MIDI Aluminium Fabricator Ltd.

工程號

J-837

地盤

觀塘平臺

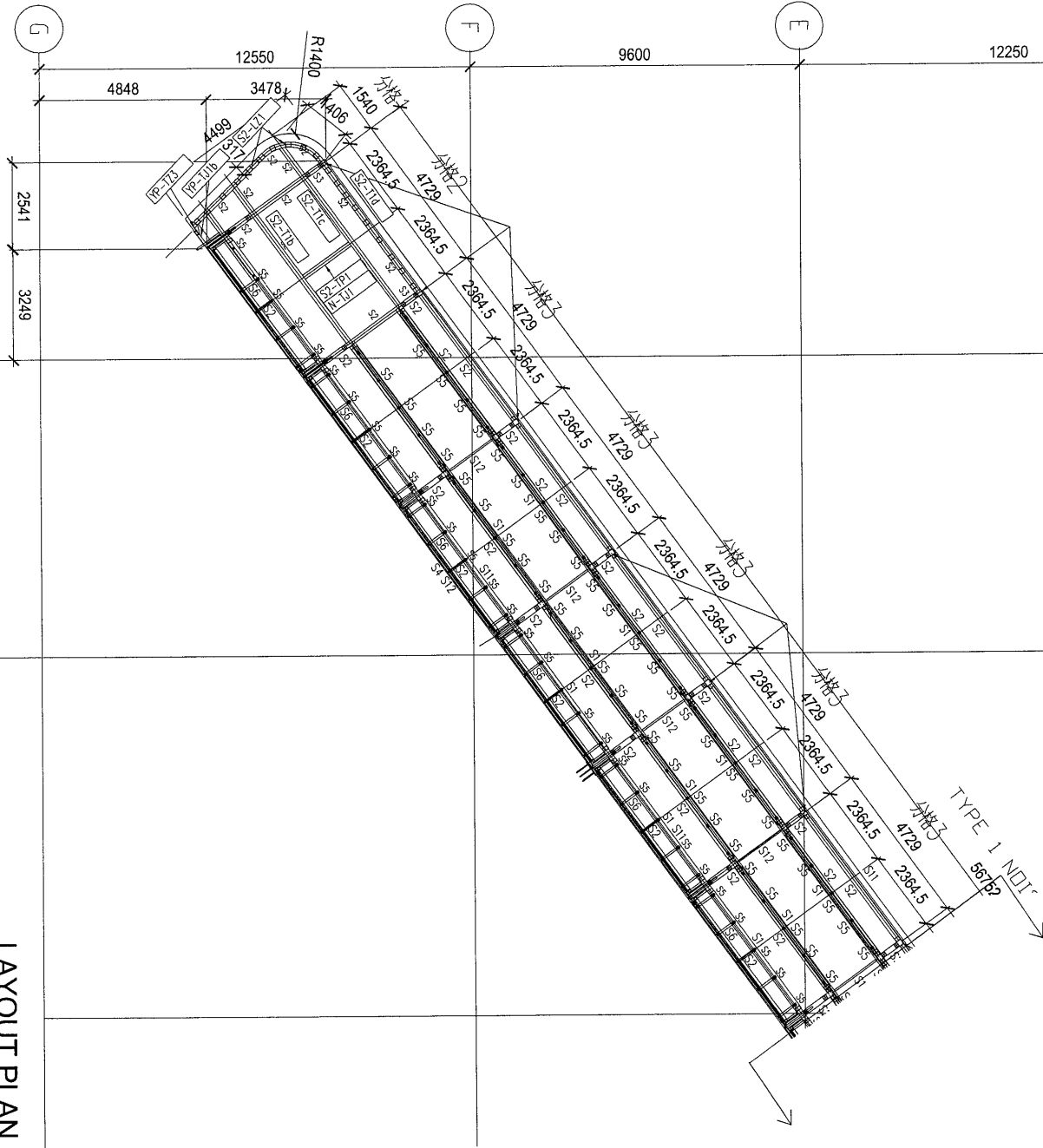

LAYOUT PLAN

名稱	鐵件安裝位置圖	制圖	黃漢卿	2019.5.8	修改		
材料	-	復核	王禮秋	2019.5.8	日期		
顏色	-	批准			圖號	YP-LP1	

EG-DWG3



美特鋁質 有限公司  
MIDI Aluminium Fabricator Ltd.

工程號	J-837	地盤	觀塘平臺
-----	-------	----	------

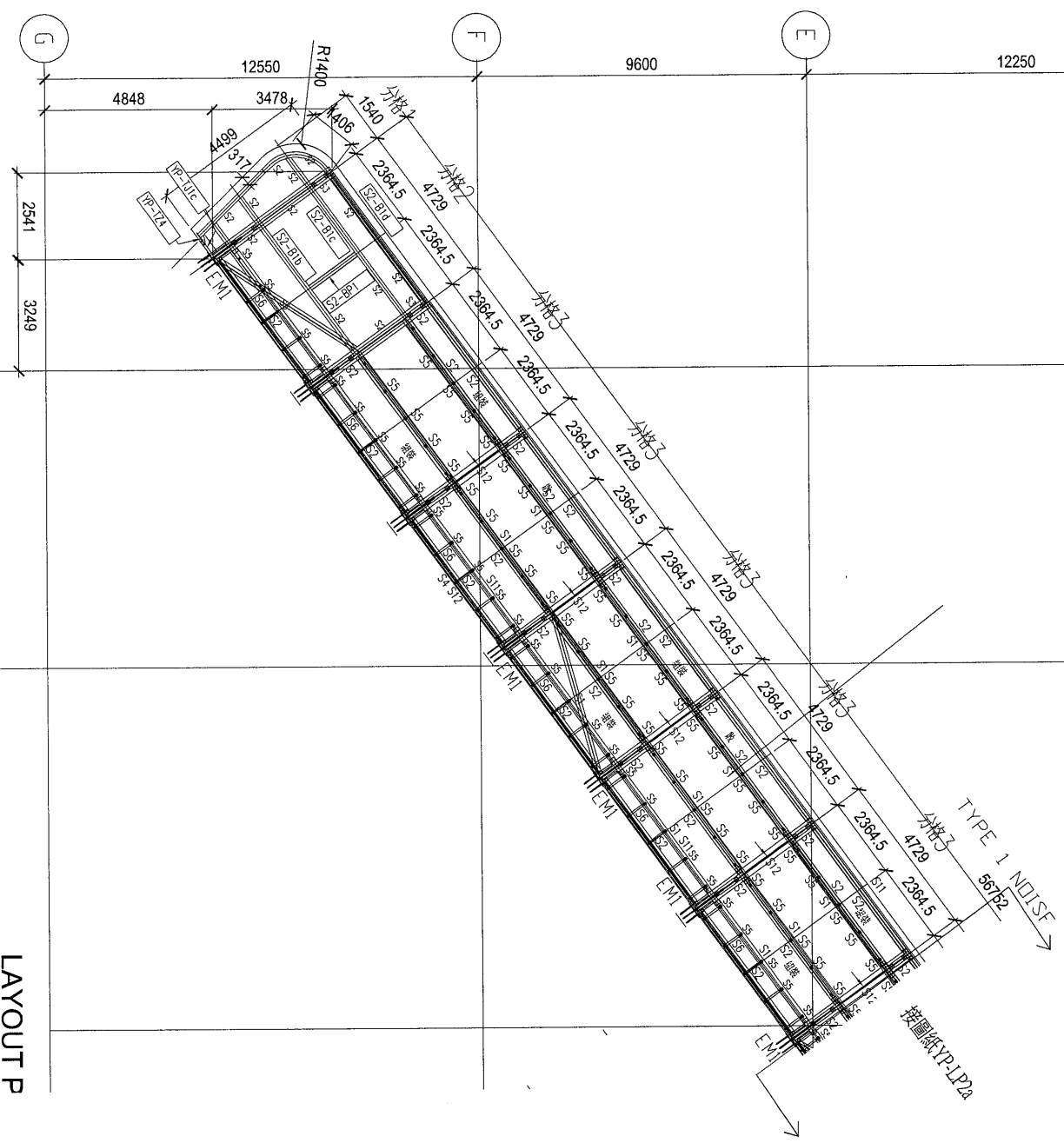

LAYOUT P

名稱	鐵件安裝位置圖	制圖	黃漢卿	2019.5.8	修改		
材料	-	復核	王禮秋	2019.5.8	日期		
顏色	-	批准			圖號	YP-LP2	

EG-DWG3



美特鋁質 有限公司  
MIDI Aluminium Fabricator Ltd.

工程號	J-837	地盤	觀塘平臺
-----	-------	----	------

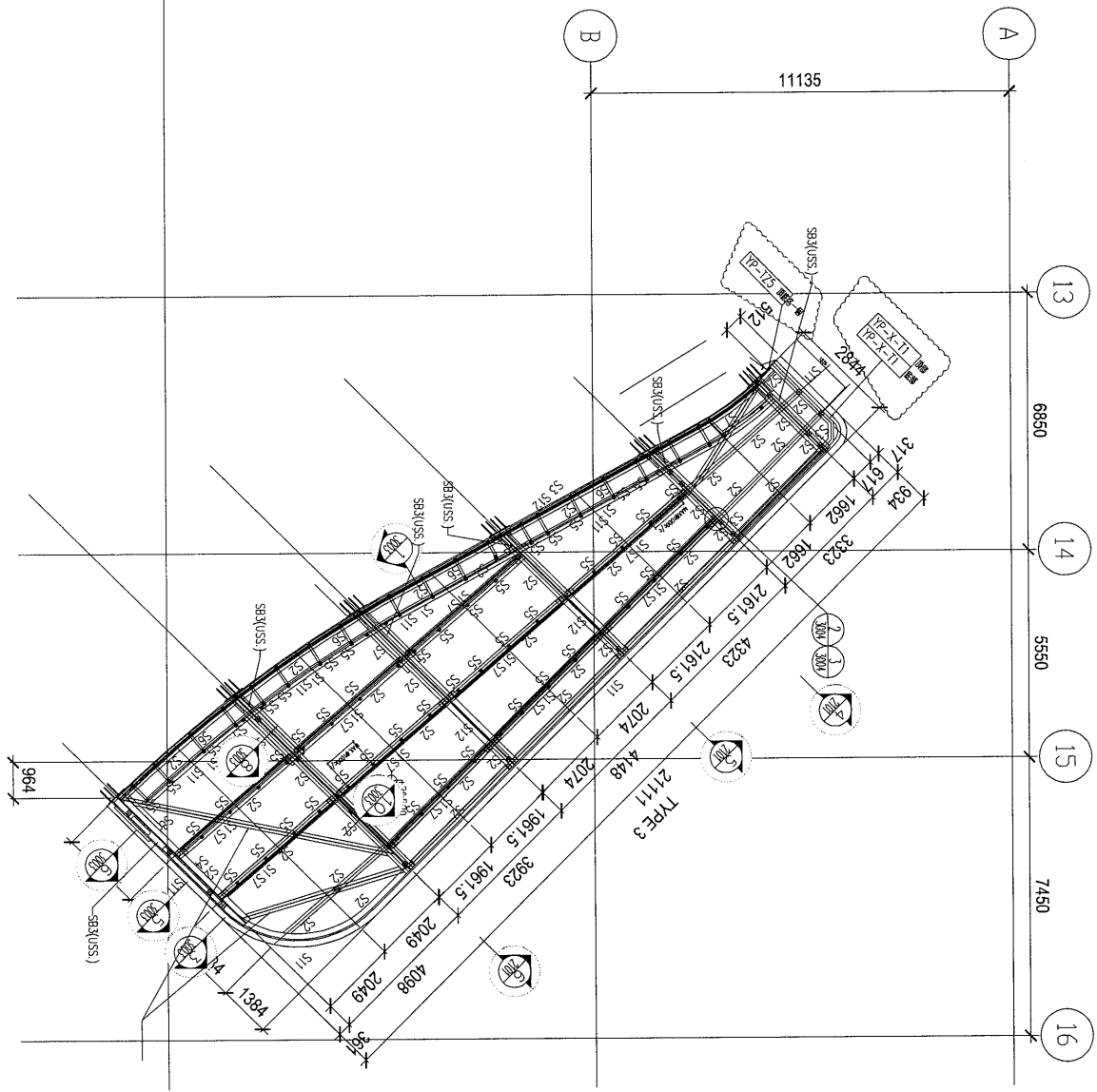

名稱	鐵件安裝位置圖	制圖	黃漢卿	2019.5.8	修改		
材料	-	復核	王禮秋	2019.5.8	日期		
顏色	-	批准			圖號	YP-LP3	