

工程指示 / 要求簡箋(E.I.)

工程指示編號：EI / 0480 / 19 修改版次：G
 工程編號：J837 平台 工程名稱：觀塘 裕民坊平台
 工程項目：地盤用鋁料加工圖(內圓 WindowWall 位置)
 收件人：生統 發件人：Leung Hin Wai 日期：23/5 2019

要求提供 / 確認 事項：

- | | | |
|------------------------------------|-------------------------------------|-------------------------------|
| <input type="checkbox"/> 初步鋁料 B.M. | <input type="checkbox"/> 加工拆圖，然後生產 | <input type="checkbox"/> 尺寸表 |
| <input type="checkbox"/> 正式鋁料 B.M. | <input type="checkbox"/> 技術上資料 / 指示 | <input type="checkbox"/> 報價 |
| <input type="checkbox"/> 配件 B.M. | <input type="checkbox"/> 樣辦或貨品說明書 | <input type="checkbox"/> 分判合約 |
| <input type="checkbox"/> 其他：_____ | | |

內容：

請按附頁加工。送地盤

請在 _____ 前完成上列要求。

附： - 1 + 70頁

以上項目為：

- 原合約工程包 原合約工程加 / 減賬 新工程報價

原因：-

分發東莞各部門：

- 生產技術總監 連附件 技術部 連附件 生產部 連附件 機械設計部 連附件
 採購部 連附件 生產統籌部 連附件
 質檢部 連附件 會計部 連附件 報關組 連附件 其他 _____ 連附件

分發香港各部門：

- 行政部 連附件 會計部 連附件 統籌部 連附件 工程部地盤科文(柄) 連附件
 採購部 連附件 QS 部 連附件 維修部 連附件 其他 _____ 連附件

傳遞編號：

JK 1186

發件人簽署：

項目經理簽署：



美特鋁質有限公司

MIDI ALUMINIUM FABRICATOR LTD

鋁材開料總表

工程號碼: J-837 工程名稱: 觀塘平台

序號	鋁料編號	名稱	表面處理		開料長度	實用長料總數量		浪費率(%)
			顏色	層厚		支數	長度	
2	X85633		白色		5100/ 4100	264	1082400	17.81
4	X85611		白色		6000	44	264000	2.88
5	X85610		白色		6000	40	240000	2.50
6	X85614		MILL		6000	12	72000	2.56
7	35x20x3厚鋁角	用倉存料	MILL		6000	11	66000	1.02
8	X85261		MILL		5100/ 4100	264	1082400	17.81
10	X85635		白色		5100/ 4100	264	1082400	17.81
12	X85634		白色		5100	22	112200	43.35
13	44x30x3mm厚鋁角		白色		6000	37	222000	2.76
14	25x25x3mm厚鋁角	用倉存料	MILL		5100	29	147900	3.51
15	25x25x3mm厚鋁角-1	用倉存料	MILL		6000	12	72000	3.55
16	20x20x3mm厚鋁角	用倉存料	MILL		6000	5	30000	35.92
17	45x35x5mm厚鋁角	用倉存料	MILL		5800	8	46400	11.30
18	35x35x5mm厚鋁角		MILL		6000	7	42000	2.06

送至: _____

由: _____

日期: _____

簡短說明: _____

共25頁 第1頁

打印日期: 2019/5/22 打印時間: 17:54



工程號碼:J-837, 工程名稱:觀塘平台

開料長度:6000, 總長料支數:7, 總開料支數:470

鋸片厚度(mm):4, 料頭尾總切除(mm):20, 浪費率(%):2.06

鋁材開料清單 35x35x5mm厚铝角

鋁料 長度	窗號	編號(用料狀況)	實用長度(長料開數)	需要 支數	開料 支數	長料 支數	餘料 支數	編號(剩餘長度)
6000	J837-GW-AL123-02	(餘料)1	130.5	30	15	0	1	1@(1945)x1
6000	J837-GW-AL123-01	1	130.5		15	1	0	1@(3962.5)x1
6000	J837-GW-AL121-02	(餘料)1	80.0	440	23	0	1	1@(13)x1
6000	J837-GW-AL121-02	2-7	80.0		417	6	0	2-6@(16)x5 7@(772)x1



美特鋁質有限公司
MIDI ALUMINIUM FABRICATOR LTD

工程號碼: J-837, 工程名稱: 觀塘平台

開料長度: 5800, 總長料支數: 8, 總開料支數: 470

鋸片厚度(mm): 4, 料頭尾總切除(mm): 20, 浪費率(%): 11.3

鋁材開料清單 45x35x5mm厚铝角

鋁料 長度	窗號	編號(用料狀況)	實用長度(長料開數)	需要 支數	開料 支數	長料 支數	餘料 支數	編號(剩餘長度)
5800	J837-GW-AL122-02	(餘料)1	130.5	30	15	0	1	1@(1745)x1
5800	J837-GW-AL122-01	1	130.5		15	1	0	1@(3762.5)x1
5800	J837-GW-AL121-01	(餘料)1	80.0	440	20	0	1	1@(65)x1
5800	J837-GW-AL121-01	2-8	80.0		420	7	0	2-7@(68)x6 8@(4772)x1

制表者: _____

鋁料編號: 45x35x5mm厚铝角(開料清單), 共25頁 第3頁

打印日期: 2019/5/22 打印時間: 17:54

工程號碼: J-837, 工程名稱: 觀塘平台
開料長度: 6000, 總長料支數: 5, 總開料支數: 5

鋁材開料清單 20x20x3mm厚鋁角

鋸片厚度(mm): 4, 料頭尾總切除(mm): 20, 浪費率(%): 35.92

鋁料 長度	窗號	編號(用料狀況)	實用長度(長料開數)	需要 支數	開料 支數	長料 支數	餘料 支數	編號(剩餘長度)
6000	J837-GW-AL40b-13, J837- GW-AL40c-13	1-2	4317.0	2	2	2	0	1-2@(1659)x2
6000	J837-GW-AL50b-04	3	4267.0	1	1	1	0	3@(1709)x1
6000	J837-GW-AL40b-01, J837- GW-AL40c-01	4-5	3102.0	2	2	2	0	4-5@(2874)x2

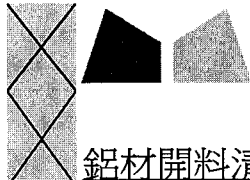

鋁材開料清單 25x25x3mm厚鋁角-1

鋁料長度	窗號	編號(用料狀況)	實用長度(長料開數)	需要支數	開料支數	長料支數	餘料支數	編號(剩餘長度)
6000	J837-GW-AL75a	1	1504.5	1	1	1	0	1@(4471.5)x1
6000	J837-GW-AL70a-41	(餘料)1	1386.0	2	2	0	1	1@(1691.5)x1
6000	J837-GW-AL99a	(餘料)1	1332.5	1	1	0	1	1@(355)x1
6000	J837-GW-AL83a	2	1316.5	1	1	1	0	2@(4659.5)x1
6000	J837-GW-AL70a-40	(餘料)2	1313.0	3	3	0	1	2@(708.5)x1
6000	J837-GW-AL70a-45	3	1301.0	1	1	1	0	3@(4675)x1
6000	J837-GW-AL70a-35	(餘料)3	1295.0	1	1	0	1	3@(3376)x1
6000	J837-GW-AL78a	(餘料)3	1283.5	1	1	0	1	3@(2088.5)x1
6000	J837-GW-AL70a-30	(餘料)3	1277.0	1	1	0	1	3@(807.5)x1
6000	J837-GW-AL70a-34	4	1255.0	1	1	1	0	4@(4721)x1
6000	J837-GW-AL87a	(餘料)4	1205.5	1	1	0	1	4@(3511.5)x1
6000	J837-GW-AL70a-42	(餘料)4	1178.0	8	2	0	1	4@(1147.5)x1
6000	J837-GW-AL70a-42	5-6	1178.0		6	2	0	5@(70)x1 6@(4798)x1
6000	J837-GW-AL79a	(餘料)6	1167.0	1	1	0	1	6@(3627)x1
6000	J837-GW-AL70a-39	(餘料)6	1157.0	3	3	0	1	6@(144)x1
6000	J837-GW-AL88a	(餘料)4	1136.0	1	1	0	1	4@(7.5)x1
6000	J837-GW-AL91a	7	1116.0	1	1	1	0	7@(4860)x1
6000	J837-GW-AL73a	(餘料)7	1110.0	1	1	0	1	7@(3746)x1
6000	J837-GW-AL80a	(餘料)7	1103.5	1	1	0	1	7@(2638.5)x1
6000	J837-GW-AL77a	(餘料)7	1101.5	1	1	0	1	7@(1533)x1
6000	J837-GW-AL74a	(餘料)7	1083.5	1	1	0	1	7@(445.5)x1
6000	J837-GW-AL81a	(餘料)8	1083.0	3	2	0	1	8@(2719)x1
6000	J837-GW-AL76a	8	1083.0		1	1	0	8@(4893)x1
6000	J837-GW-AL82a	(餘料)8	1075.0	1	1	0	1	8@(1640)x1
6000	J837-GW-AL70a-25	(餘料)8	1049.0	4	1	0	1	8@(587)x1
6000	J837-GW-AL70a-25	9	1049.0		3	1	0	9@(2821)x1
6000	J837-GW-AL97a	(餘料)9	1041.5	1	1	0	1	9@(1775.5)x1
6000	J837-GW-AL89a	(餘料)9	1039.0	1	1	0	1	9@(732.5)x1
6000	J837-GW-AL98a	(餘料)10	1038.0	2	1	0	1	10@(3896)x1
6000	J837-GW-AL96a	10	1038.0		1	1	0	10@(4938)x1
6000	J837-GW-AL70a-28	(餘料)10	1001.0	1	1	0	1	10@(2891)x1
6000	J837-GW-AL72a	(餘料)10	989.0	1	1	0	1	10@(1898)x1
6000	J837-GW-AL70a-37	(餘料)10	960.0	1	1	0	1	10@(934)x1
6000	J837-GW-AL70a-27	11	951.0	1	1	1	0	11@(5025)x1
6000	J837-GW-AL95a	(餘料)11	945.0	1	1	0	1	11@(4076)x1
6000	J837-GW-AL84a	(餘料)11	944.0	1	1	0	1	11@(3128)x1
6000	J837-GW-AL86a	(餘料)11	942.0	1	1	0	1	11@(2182)x1
6000	J837-GW-AL85a	(餘料)10-11	925.0	2	2	0	2	10@(5)x1 11@(1253)x1
6000	J837-GW-AL70a-26	(餘料)11	923.0	1	1	0	1	11@(326)x1
6000	J837-GW-AL70a-36	12	910.0	1	1	1	0	12@(5066)x1
6000	J837-GW-AL92a	(餘料)12	896.5	1	1	0	1	12@(4165.5)x1
6000	J837-GW-AL70a-32	(餘料)12	883.0	1	1	0	1	12@(3278.5)x1
6000	J837-GW-AL71a	(餘料)3	789.0	1	1	0	1	3@(14.5)x1
6000	J837-GW-AL94a	(餘料)12	751.5	1	1	0	1	12@(2523)x1
6000	J837-GW-AL70a-46	(餘料)2	679.0	1	1	0	1	2@(25.5)x1
6000	J837-GW-AL70a-43	(餘料)8	455.0	1	1	0	1	8@(128)x1
6000	J837-GW-AL70a-29	(餘料)1	314.0	1	1	0	1	1@(37)x1
6000	J837-GW-AL70a-44	(餘料)7	304.0	1	1	0	1	7@(137.5)x1
6000	J837-GW-AL93a	(餘料)9	299.5	1	1	0	1	9@(429)x1
6000	J837-GW-AL70a-31	(餘料)9	280.0	1	1	0	1	9@(145)x1
6000	J837-GW-AL70a-33	(餘料)11-12	204.0	2	2	0	2	11@(118)x1 12@(2315)x1
6000	J837-GW-AL70a-38	(餘料)12	202.0	2	2	0	1	12@(1903)x1



工程號碼:J-837, 工程名稱:觀塘平台
 開料長度:6000, 總長料支數:12, 總開料支數:70
 鋸片厚度(mm):4, 料頭尾總切除(mm):20, 浪費率(%):3.55

鋁材開料清單 25x25x3mm厚铝角-1

鋁料 長度	窗號	編號(用料狀況)	實用長度(長料開數)	需要 支數	開料 支數	長料 支數	餘料 支數	編號(剩餘長度)
6000	J837-GW-AL90a	(餘料)12	173.5	1	1	0	1	12@(1725.5)x1

制表者: _____

鋁材開料清單 25x25x3mm厚鋁角

鋁料 長度	窗號	編號(用料狀況)	實用長度(長料開數)	需要 支數	開料 支數	長料 支數	餘料 支數	編號(剩餘長度)
5100	J837-GW-AL70a-08, J837-GW-AL70a-23	1-2	1409.0	4	4	2	0	1@(841)x1 2@(3667)x1
5100	J837-GW-AL70a-04	(餘料)2	1329.0	7	2	0	1	2@(1001)x1
5100	J837-GW-AL70a-04	3-4	1329.0		5	2	0	3@(1081)x1 4@(2414)x1
5100	J837-GW-AL70a-15	(餘料)4	1310.0	10	1	0	1	4@(1100)x1
5100	J837-GW-AL70a-15	5-7	1310.0		9	3	0	5-7@(1138)x3
5100	J837-GW-AL105a	8	1308.0	1	1	1	0	8@(3768)x1
5100	J837-GW-AL70a-17	(餘料)8	1304.0	4	2	0	1	8@(1152)x1
5100	J837-GW-AL70a-17	9	1304.0		2	1	0	9@(2464)x1
5100	J837-GW-AL70a-01	(餘料)9	1297.0	9	1	0	1	9@(1163)x1
5100	J837-GW-AL70a-01	10-12	1297.0		8	3	0	10-11@(1177)x2 12@(2478)x1
5100	J837-GW-AL70a-16	(餘料)12	1287.0	1	1	0	1	12@(1187)x1
5100	J837-GW-AL70a-09	13-16	1257.0	13	13	4	0	13-15@(36)x3 16@(3819)x1
5100	J837-GW-AL70a-12	(餘料)16	1253.0	1	1	0	1	16@(2562)x1
5100	J837-GW-AL70a-20	(餘料)16	1251.0	14	2	0	1	16@(52)x1
5100	J837-GW-AL70a-20	17-19	1251.0		12	3	0	17-19@(60)x3
5100	J837-GW-AL70a-03	20	1220.0	2	2	1	0	20@(2632)x1
5100	J837-GW-AL70a-14	(餘料)20	1205.0	10	2	0	1	20@(214)x1
5100	J837-GW-AL70a-14	21-22	1205.0		8	2	0	21-22@(244)x2
5100	J837-GW-AL70a-02	23	1186.0	3	3	1	0	23@(1510)x1
5100	J837-GW-AL109a	(餘料)10	1165.5	1	1	0	1	10@(7.5)x1
5100	J837-GW-AL70a-24	(餘料)8-9, 11	1146.0	3	3	0	3	8@(2)x1 9@(13)x1 11@(27)x1
5100	J837-GW-AL70a-10	(餘料)5-7	1131.0	3	3	0	3	5-7@(3)x3
5100	J837-GW-AL111a	(餘料)12	1120.0	1	1	0	1	12@(63)x1
5100	J837-GW-AL70a-21	(餘料)23	1104.0	2	1	0	1	23@(402)x1
5100	J837-GW-AL70a-21	24	1104.0		1	1	0	24@(3972)x1
5100	J837-GW-AL110a	(餘料)24	1102.5	1	1	0	1	24@(2865.5)x1
5100	J837-GW-AL106a	(餘料)4	1079.5	1	1	0	1	4@(16.5)x1
5100	J837-GW-AL107a	(餘料)3	1072.0	1	1	0	1	3@(5)x1
5100	J837-GW-AL70a-13	(餘料)24	1069.0	4	2	0	1	24@(719.5)x1
5100	J837-GW-AL70a-13	25	1069.0		2	1	0	25@(2934)x1
5100	J837-GW-AL112a	(餘料)25	1063.5	1	1	0	1	25@(1866.5)x1
5100	J837-GW-AL102a	(餘料)2	961.0	1	1	0	1	2@(36)x1
5100	J837-GW-AL115a	(餘料)25	948.0	1	1	0	1	25@(914.5)x1
5100	J837-GW-AL101a	26	933.5	1	1	1	0	26@(4142.5)x1
5100	J837-GW-AL114a	(餘料)26	927.5	1	1	0	1	26@(3211)x1
5100	J837-GW-AL100a	(餘料)25	845.5	1	1	0	1	25@(65)x1
5100	J837-GW-AL70a-18	(餘料)1, 26	792.0	2	2	0	2	1@(45)x1 26@(2415)x1
5100	J837-GW-AL70a-11	(餘料)26	753.0	1	1	0	1	26@(1658)x1
5100	J837-GW-AL70a-22	(餘料)24	679.0	1	1	0	1	24@(36.5)x1
5100	J837-GW-AL70a-05	(餘料)26	628.0	1	1	0	1	26@(1026)x1
5100	J837-GW-AL116a	(餘料)26	500.5	1	1	0	1	26@(521.5)x1
5100	J837-GW-AL70a-06	(餘料)26	489.0	22	1	0	1	26@(28.5)x1
5100	J837-GW-AL70a-06	27-29	489.0		21	3	0	27-28@(150)x2 29@(4587)x1
5100	J837-GW-AL113a	(餘料)29	468.5	1	1	0	1	29@(4114.5)x1
5100	J837-GW-AL108a	(餘料)23	353.5	1	1	0	1	23@(44.5)x1
5100	J837-GW-AL103a, J837-GW-AL104a	(餘料)29, 29	275.0	2	2	0	2	29@(3835.5)x1 29@(3556.5)x1
5100	J837-GW-AL70a-19	(餘料)20	104.0	1	1	0	1	20@(106)x1

鋁材開料清單 44x30x3mm厚鋁角

鋁料長度	窗號	編號(用料狀況)	實用長度(長料開數)	需要支數	開料支數	長料支數	餘料支數	編號(剩餘長度)
6000	J837-GW-AL70b-07	1-5	1677.0	14	14	5	0	1-4@(937)x4 5@(2618)x1
6000	J837-GW-AL70b-08, J837-GW-AL70b-23	(餘料)5-6	1577.0	4	2	0	2	5@(1037)x1 6@(1237)x1
6000	J837-GW-AL70b-08	6	1577.0		2	1	0	6@(2818)x1
6000	J837-GW-AL70b-41	7	1554.0	2	2	1	0	7@(2864)x1
6000	J837-GW-AL70b-04	(餘料)7	1497.0	7	1	0	1	7@(1363)x1
6000	J837-GW-AL70b-04	8-9	1497.0		6	2	0	8-9@(1477)x2
6000	J837-GW-AL70b-40	10	1481.0	3	3	1	0	10@(1525)x1
6000	J837-GW-AL70b-15	(餘料)10	1478.0	10	1	0	1	10@(43)x1
6000	J837-GW-AL70b-15	11-13	1478.0		9	3	0	11-12@(52)x2 13@(4498)x1
6000	J837-GW-AL70b-17	(餘料)8-9, 13	1472.0	4	4	0	3	8-9@(1)x2 13@(1546)x1
6000	J837-GW-AL70b-45	(餘料)13	1469.0	1	1	0	1	13@(73)x1
6000	J837-GW-AL70b-01	14-16	1465.0	9	9	3	0	14-15@(104)x2 16@(4511)x1
6000	J837-GW-AL70b-35	(餘料)16	1463.0	1	1	0	1	16@(3044)x1
6000	J837-GW-AL70b-16	(餘料)16	1455.0	1	1	0	1	16@(1585)x1
6000	J837-GW-AL70b-30	(餘料)16	1445.0	1	1	0	1	16@(136)x1
6000	J837-GW-AL70b-09	17-20	1425.0	13	13	4	0	17-19@(264)x3 20@(4551)x1
6000	J837-GW-AL70b-34	(餘料)20	1423.0	1	1	0	1	20@(3124)x1
6000	J837-GW-AL70b-12	(餘料)20	1421.0	1	1	0	1	20@(1699)x1
6000	J837-GW-AL70b-20	(餘料)20	1419.0	14	1	0	1	20@(276)x1
6000	J837-GW-AL70b-20	21-24	1419.0		13	4	0	21-23@(288)x3 24@(4557)x1
6000	J837-GW-AL70b-03	(餘料)24	1388.0	2	2	0	1	24@(1773)x1
6000	J837-GW-AL70b-14	(餘料)24	1373.0	10	1	0	1	24@(396)x1
6000	J837-GW-AL70b-14	25-27	1373.0		9	3	0	25-26@(472)x2 27@(4603)x1
6000	J837-GW-AL70b-02	(餘料)7, 27	1354.0	3	3	0	2	7@(5)x1 27@(1887)x1
6000	J837-GW-AL70b-42	(餘料)27	1346.0	8	1	0	1	27@(537)x1
6000	J837-GW-AL70b-42	28-29	1346.0		7	2	0	28@(580)x1 29@(1930)x1
6000	J837-GW-AL70b-39	(餘料)29	1325.0	3	1	0	1	29@(601)x1
6000	J837-GW-AL70b-39	30	1325.0		2	1	0	30@(3322)x1
6000	J837-GW-AL70b-24	(餘料)30	1314.0	3	2	0	1	30@(686)x1
6000	J837-GW-AL70b-24	31	1314.0		1	1	0	31@(4662)x1
6000	J837-GW-AL70b-10	(餘料)31	1299.0	3	3	0	1	31@(753)x1
6000	J837-GW-AL70b-21	32	1272.0	2	2	1	0	32@(3428)x1
6000	J837-GW-AL70b-13	(餘料)32	1237.0	4	2	0	1	32@(946)x1
6000	J837-GW-AL70b-13	33	1237.0		2	1	0	33@(3498)x1
6000	J837-GW-AL70b-25	(餘料)6, 33	1217.0	4	3	0	2	6@(16)x1 33@(1056)x1
6000	J837-GW-AL70b-25	34	1217.0		1	1	0	34@(4759)x1
6000	J837-GW-AL70b-28	(餘料)34	1169.0	1	1	0	1	34@(3586)x1
6000	J837-GW-AL70b-37	(餘料)34	1128.0	1	1	0	1	34@(2454)x1
6000	J837-GW-AL70b-27	(餘料)34	1119.0	1	1	0	1	34@(1331)x1
6000	J837-GW-AL70b-26	(餘料)34	1091.0	1	1	0	1	34@(236)x1
6000	J837-GW-AL70b-36	35	1078.0	1	1	1	0	35@(4898)x1
6000	J837-GW-AL70b-32	(餘料)33	1051.0	1	1	0	1	33@(1)x1
6000	J837-GW-AL70b-18	(餘料)5, 35	960.0	2	2	0	2	5@(73)x1 35@(3934)x1
6000	J837-GW-AL70b-11	(餘料)1	921.0	1	1	0	1	1@(12)x1
6000	J837-GW-AL70b-22, J837-GW-AL70b-46	(餘料)2-3	847.0	2	2	0	2	2-3@(86)x2

工程號碼: J-837, 工程名稱: 觀塘平台
開料長度: 6000, 總長料支數: 37, 總開料支數: 171
鋸片厚度(mm): 4, 料頭尾總切除(mm): 20, 浪費率(%): 2.76

鋁材開料清單 44x30x3mm厚鋁角

鋁料 長度	窗號	編號(用料狀況)	實用長度(長料開數)	需要 支數	開料 支數	長料 支數	餘料 支數	編號(剩餘長度)
6000	J837-GW-AL70b-05	(餘料)4	796.0	1	1	0	1	4@(137)x1
6000	J837-GW-AL70b-06	(餘料)30-32, 35	657.0	22	8	0	4	30@(25)x1 31@(92)x1 32@(285)x1 35@(629)x1
6000	J837-GW-AL70b-06	36-37	657.0		14	2	0	36@(31)x1 37@(2675)x1
6000	J837-GW-AL70b-43	(餘料)35	623.0	1	1	0	1	35@(2)x1
6000	J837-GW-AL70b-29	(餘料)27	482.0	1	1	0	1	27@(51)x1
6000	J837-GW-AL70b-44	(餘料)28	472.0	1	1	0	1	28@(104)x1
6000	J837-GW-AL70b-31	(餘料)25	448.0	1	1	0	1	25@(20)x1
6000	J837-GW-AL70b-33	(餘料)24, 26	372.0	2	2	0	2	24@(20)x1 26@(96)x1
6000	J837-GW-AL70b-38	(餘料)29, 37	370.0	2	2	0	2	29@(227)x1 37@(2301)x1
6000	J837-GW-AL70b-19	(餘料)20	272.0	1	1	0	1	20@(0)x1



美特鋁質有限公司
MIDI ALUMINIUM FABRICATOR LTD

工程號碼: J-837, 工程名稱: 觀塘平台
開料長度: 5100, 總長料支數: 22, 總開料支數: 22
鋸片厚度(mm): 4, 料頭尾總切除(mm): 20, 浪費率(%): 43.35

鋁材開料清單 X85634

鋁料 長度	窗號	編號(用料狀況)	實用長度(長料開數)	需要 支數	開料 支數	長料 支數	餘料 支數	編號(剩餘長度)
5100	J837-GW-AL64	1-22	2865.0	22	22	22	0	1-22@(2211)x22

制表者: _____

鋁材開料清單 X85635

鋁料長度	窗號	編號(用料狀況)	實用長度(長料開數)	需要支數	開料支數	長料支數	餘料支數	編號(剩餘長度)
4100	J837-GW-AL62a-57	1-6	3055.5	6	6	6	0	1-6@(1020.5)x6
4100	J837-GW-AL62a-56	7	3030.5	1	1	1	0	7@(1045.5)x1
4100	J837-GW-AL62a-55	8-197	2985.5	190	190	190	0	8-197@(1090.5)x190
4100	J837-GW-AL62a-54	198	2955.5	1	1	1	0	198@(1120.5)x1
4100	J837-GW-AL62a-53	199-200	2923.5	2	2	2	0	199-200@(1152.5)x2
4100	J837-GW-AL62a-52	201	2880.5	1	1	1	0	201@(1195.5)x1
4100	J837-GW-AL62a-51	202	2849.5	1	1	1	0	202@(1226.5)x1
4100	J837-GW-AL62a-50	203	2843.5	1	1	1	0	203@(1232.5)x1
4100	J837-GW-AL62a-49	204-211	2835.5	8	8	8	0	204-211@(1240.5)x8
4100	J837-GW-AL62a-48	212	2805.5	1	1	1	0	212@(1270.5)x1
4100	J837-GW-AL62a-47	213-214	2802.5	2	2	2	0	213-214@(1273.5)x2
4100	J837-GW-AL62a-46	215-218	2735.5	4	4	4	0	215-218@(1340.5)x4
4100	J837-GW-AL62a-45	219-227	2635.5	9	9	9	0	219-227@(1440.5)x9
4100	J837-GW-AL62a-44	228-233	2634.5	6	6	6	0	228-233@(1441.5)x6
4100	J837-GW-AL62a-43	234	2115.5	1	1	1	0	234@(1960.5)x1
4100	J837-GW-AL62a-42	235-236	2055.5	2	2	2	0	235-236@(2020.5)x2
4100	J837-GW-AL62a-41	(餘料)234-236	1710.5	14	3	0	3	234@(246)x1 235-236@(306)x2
4100	J837-GW-AL62a-41	237-242	1710.5		11	6	0	237-241@(651)x5 242@(2365.5)x1
4100	J837-GW-AL62a-40	(餘料)242	1542.5	1	1	0	1	242@(819)x1
4100	J837-GW-AL62a-39	243-250	1480.5	15	15	8	0	243-249@(1111)x7 250@(2595.5)x1
4100	J837-GW-AL62a-38	(餘料)250	1472.5	3	1	0	1	250@(1119)x1
4100	J837-GW-AL62a-38	251	1472.5		2	1	0	251@(1127)x1
4100	J837-GW-AL62a-37	(餘料)219-221	1380.5	3	3	0	3	219-221@(56)x3
4100	J837-GW-AL62a-36	(餘料)215-218, 222-226	1331.5	9	9	0	9	215-218@(5)x4 222-226@(105)x5
4100	J837-GW-AL62a-35	(餘料)227	1322.5	1	1	0	1	227@(114)x1
4100	J837-GW-AL62a-34	(餘料)228-229	1291.5	2	2	0	2	228-229@(146)x2
4100	J837-GW-AL62a-33	(餘料)230-233	1281.5	41	4	0	4	230-233@(156)x4
4100	J837-GW-AL62a-33	252-264	1281.5		37	13	0	252-263@(223.5)x12 264@(2794.5)x1
4100	J837-GW-AL62a-32	(餘料)264	1280.5	2	2	0	1	264@(225.5)x1
4100	J837-GW-AL62a-31	(餘料)212	1252.5	1	1	0	1	212@(14)x1
4100	J837-GW-AL62a-30	(餘料)204-207	1231.5	4	4	0	4	204-207@(5)x4
4100	J837-GW-AL62a-29	(餘料)208-211, 213-214	1230.5	6	6	0	6	208-211@(6)x4 213-214@(39)x2
4100	J837-GW-AL62a-28	(餘料)198	1102.5	1	1	0	1	198@(14)x1
4100	J837-GW-AL62a-27	(餘料)7-11	1030.5	5	5	0	5	7@(11)x1 8-11@(56)x4
4100	J837-GW-AL62a-26	(餘料)12	1022.5	1	1	0	1	12@(64)x1
4100	J837-GW-AL62a-25	(餘料)1	802.5	1	1	0	1	1@(214)x1
4100	J837-GW-AL62a-24	(餘料)2	776.5	1	1	0	1	2@(240)x1
4100	J837-GW-AL62a-23	(餘料)3-4	732.5	2	2	0	2	3-4@(284)x2
4100	J837-GW-AL62a-22	(餘料)5-6, 13-18	731.5	8	8	0	8	5-6@(285)x2 13-18@(355)x6
4100	J837-GW-AL62a-21	(餘料)19-20	730.5	2	2	0	2	19-20@(356)x2
4100	J837-GW-AL62a-20	(餘料)21-22	730.2	2	2	0	2	21-22@(356.3)x2
4100	J837-GW-AL62a-19	(餘料)23	722.5	1	1	0	1	23@(364)x1
4100	J837-GW-AL62a-18	(餘料)24	681.5	1	1	0	1	24@(405)x1
4100	J837-GW-AL62a-17	(餘料)25	665.5	1	1	0	1	25@(421)x1
4100	J837-GW-AL62a-16	(餘料)26-27	631.5	2	2	0	2	26-27@(455)x2
4100	J837-GW-AL62a-15	(餘料)28-31	601.5	4	4	0	4	28-31@(485)x4
4100	J837-GW-AL62a-14	(餘料)32-34	600.5	3	3	0	3	32-34@(486)x3
4100	J837-GW-AL62a-13	(餘料)35-37	581.5	3	3	0	3	35-37@(505)x3
4100	J837-GW-AL62a-12	(餘料)38-39	531.5	4	4	0	2	38-39@(19.5)x2

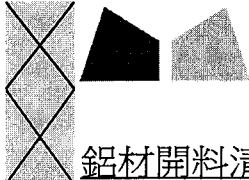

鋁材開料清單 X85635

工程號碼: J-837, 工程名稱: 觀塘平台
開料長度: 4100, 總長料支數: 264, 總開料支數: 480
鋸片厚度(mm): 4, 料頭尾總切除(mm): 20, 浪費率(%): 17.81

鋁料 長度	窗號	編號(用料狀況)	實用長度(長料開數)	需要 支數	開料 支數	長料 支數	餘料 支數	編號(剩餘長度)
4100	J837-GW-AL62a-11	(餘料)40	526.5	2	2	0	1	40@(29.5)x1
4100	J837-GW-AL62a-10	(餘料)32-37	481.5	6	6	0	6	32-34@(.5)x3 35-37@(19.5)x3
4100	J837-GW-AL62a-09	(餘料)26	431.5	1	1	0	1	26@(19.5)x1
4100	J837-GW-AL62a-08	(餘料)13-17	282.5	5	5	0	5	13-17@(68.5)x5
4100	J837-GW-AL62a-07	(餘料)18-25, 27-31, 41-42	281.5	17	17	0	15	18@(69.5)x1 19-20@(70.5)x2 21-22@(70.8)x2 23@(78.5)x1 24@(119.5)x1 25@(135.5)x1 27@(169.5)x1 28-31@(199.5)x4 41@(234)x1 42@(805)x1
4100	J837-GW-AL62a-06	(餘料)1-6, 25, 27-31, 41-46	116.5	51	51	0	18	1@(93.5)x1 2@(119.5)x1 3-4@(43)x2 5-6@(44)x2 25@(15)x1 27@(49)x1 28-31@(79)x4 41@(113.5)x1 42@(82)x1 43-45@(6)x3 46@(970)x1
4100	J837-GW-AL62a-05	(餘料)1	82.5	1	1	0	1	1@(7)x1
4100	J837-GW-AL62a-04	(餘料)2, 24, 41, 46	81.5	4	4	0	4	2@(34)x1 24@(34)x1 41@(28)x1 46@(884.5)x1
4100	J837-GW-AL62a-03	(餘料)46	80.5	1	1	0	1	46@(800)x1
4100	J837-GW-AL62a-02	(餘料)3-6, 8-12	31.5	9	9	0	9	3-4@(7.5)x2 5-6@(8.5)x2 8-11@(20.5)x4 12@(28.5)x1
4100	J837-GW-AL62a-01	(餘料)2, 12-13	23.5	3	3	0	3	2@(6.5)x1 12@(1)x1 13@(41)x1

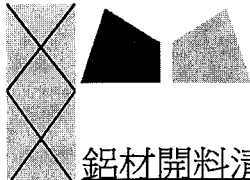

鋁材開料清單 X85261

鋁料 長度	窗號	編號(用料狀況)	實用長度(長料開數)	需要 支數	開料 支數	長料 支數	餘料 支數	編號(剩餘長度)
4100	J837-GW-AL62-57	1-6	3055.5	6	6	6	0	1-6@(1020.5)x6
4100	J837-GW-AL62-56	7	3030.5	1	1	1	0	7@(1045.5)x1
4100	J837-GW-AL62-55	8-197	2985.5	190	190	190	0	8-197@(1090.5)x190
4100	J837-GW-AL62-54	198	2955.5	1	1	1	0	198@(1120.5)x1
4100	J837-GW-AL62-53	199-200	2923.5	2	2	2	0	199-200@(1152.5)x2
4100	J837-GW-AL62-52	201	2880.5	1	1	1	0	201@(1195.5)x1
4100	J837-GW-AL62-51	202	2849.5	1	1	1	0	202@(1226.5)x1
4100	J837-GW-AL62-50	203	2843.5	1	1	1	0	203@(1232.5)x1
4100	J837-GW-AL62-49	204-211	2835.5	8	8	8	0	204-211@(1240.5)x8
4100	J837-GW-AL62-48	212	2805.5	1	1	1	0	212@(1270.5)x1
4100	J837-GW-AL62-47	213-214	2802.5	2	2	2	0	213-214@(1273.5)x2
4100	J837-GW-AL62-46	215-218	2735.5	4	4	4	0	215-218@(1340.5)x4
4100	J837-GW-AL62-45	219-227	2635.5	9	9	9	0	219-227@(1440.5)x9
4100	J837-GW-AL62-44	228-233	2634.5	6	6	6	0	228-233@(1441.5)x6
4100	J837-GW-AL62-43	234	2115.5	1	1	1	0	234@(1960.5)x1
4100	J837-GW-AL62-42	235-236	2055.5	2	2	2	0	235-236@(2020.5)x2
4100	J837-GW-AL62-41	(餘料)234-236	1710.5	14	3	0	3	234@(246)x1 235-236@(306)x2
4100	J837-GW-AL62-41	237-242	1710.5		11	6	0	237-241@(651)x5 242@(2365.5)x1
4100	J837-GW-AL62-40	(餘料)242	1542.5	1	1	0	1	242@(819)x1
4100	J837-GW-AL62-39	243-250	1480.5	15	15	8	0	243-249@(1111)x7 250@(2595.5)x1
4100	J837-GW-AL62-38	(餘料)250	1472.5	3	1	0	1	250@(1119)x1
4100	J837-GW-AL62-38	251	1472.5		2	1	0	251@(1127)x1
4100	J837-GW-AL62-37	(餘料)219-221	1380.5	3	3	0	3	219-221@(56)x3
4100	J837-GW-AL62-36	(餘料)215-218, 222-226	1331.5	9	9	0	9	215-218@(5)x4 222-226@(105)x5
4100	J837-GW-AL62-35	(餘料)227	1322.5	1	1	0	1	227@(114)x1
4100	J837-GW-AL62-34	(餘料)228-229	1291.5	2	2	0	2	228-229@(146)x2
4100	J837-GW-AL62-33	(餘料)230-233	1281.5	41	4	0	4	230-233@(156)x4
4100	J837-GW-AL62-33	252-264	1281.5		37	13	0	252-263@(223.5)x12 264@(2794.5)x1
4100	J837-GW-AL62-32	(餘料)264	1280.5	2	2	0	1	264@(225.5)x1
4100	J837-GW-AL62-31	(餘料)212	1252.5	1	1	0	1	212@(14)x1
4100	J837-GW-AL62-30	(餘料)204-207	1231.5	4	4	0	4	204-207@(5)x4
4100	J837-GW-AL62-29	(餘料)208-211, 213-214	1230.5	6	6	0	6	208-211@(6)x4 213-214@(39)x2
4100	J837-GW-AL62-28	(餘料)198	1102.5	1	1	0	1	198@(14)x1
4100	J837-GW-AL62-27	(餘料)7-11	1030.5	5	5	0	5	7@(11)x1 8-11@(56)x4
4100	J837-GW-AL62-26	(餘料)12	1022.5	1	1	0	1	12@(64)x1
4100	J837-GW-AL62-25	(餘料)1	802.5	1	1	0	1	1@(214)x1
4100	J837-GW-AL62-24	(餘料)2	776.5	1	1	0	1	2@(240)x1
4100	J837-GW-AL62-23	(餘料)3-4	732.5	2	2	0	2	3-4@(284)x2
4100	J837-GW-AL62-22	(餘料)5-6, 13-18	731.5	8	8	0	8	5-6@(285)x2 13-18@(355)x6
4100	J837-GW-AL62-21	(餘料)19-20	730.5	2	2	0	2	19-20@(356)x2
4100	J837-GW-AL62-20	(餘料)21-22	730.2	2	2	0	2	21-22@(356.3)x2
4100	J837-GW-AL62-19	(餘料)23	722.5	1	1	0	1	23@(364)x1
4100	J837-GW-AL62-18	(餘料)24	681.5	1	1	0	1	24@(405)x1
4100	J837-GW-AL62-17	(餘料)25	665.5	1	1	0	1	25@(421)x1
4100	J837-GW-AL62-16	(餘料)26-27	631.5	2	2	0	2	26-27@(455)x2
4100	J837-GW-AL62-15	(餘料)28-31	601.5	4	4	0	4	28-31@(485)x4
4100	J837-GW-AL62-14	(餘料)32-34	600.5	3	3	0	3	32-34@(486)x3
4100	J837-GW-AL62-13	(餘料)35-37	581.5	3	3	0	3	35-37@(505)x3
4100	J837-GW-AL62-12	(餘料)38-39	531.5	4	4	0	2	38-39@(19.5)x2

工程號碼: J-837, 工程名稱: 觀塘平台
開料長度: 4100, 總長料支數: 264, 總開料支數: 480
鋸片厚度(mm): 4, 料頭尾總切除(mm): 20, 浪費率(%): 17.81

鋁材開料清單 X85261

鋁料 長度	窗號	編號(用料狀況)	實用長度(長料開數)	需要 支數	開料 支數	長料 支數	餘料 支數	編號(剩餘長度)
4100	J837-GW-AL62-11	(餘料)40	526.5	2	2	0	1	40@(29.5)x1
4100	J837-GW-AL62-10	(餘料)32-37	481.5	6	6	0	6	32-34@(.5)x3 35-37@(19.5)x3
4100	J837-GW-AL62-09	(餘料)26	431.5	1	1	0	1	26@(19.5)x1
4100	J837-GW-AL62-08	(餘料)13-17	282.5	5	5	0	5	13-17@(68.5)x5
4100	J837-GW-AL62-07	(餘料)18-25, 27-31, 41-42	281.5	17	17	0	15	18@(69.5)x1 19-20@(70.5)x2 21-22@(70.8)x2 23@(78.5)x1 24@(119.5)x1 25@(135.5)x1 27@(169.5)x1 28-31@(199.5)x4 41@(234)x1 42@(805)x1
4100	J837-GW-AL62-06	(餘料)1-6, 25, 27-31, 41-46	116.5	51	51	0	18	1@(93.5)x1 2@(119.5)x1 3-4@(43)x2 5-6@(44)x2 25@(15)x1 27@(49)x1 28-31@(79)x4 41@(113.5)x1 42@(82)x1 43-45@(6)x3 46@(970)x1
4100	J837-GW-AL62-05	(餘料)1	82.5	1	1	0	1	1@(7)x1
4100	J837-GW-AL62-04	(餘料)2, 24, 41, 46	81.5	4	4	0	4	2@(34)x1 24@(34)x1 41@(28)x1 46@(884.5)x1
4100	J837-GW-AL62-03	(餘料)46	80.5	1	1	0	1	46@(800)x1
4100	J837-GW-AL62-02	(餘料)3-6, 8-12	31.5	9	9	0	9	3-4@(7.5)x2 5-6@(8.5)x2 8-11@(20.5)x4 12@(28.5)x1
4100	J837-GW-AL62-01	(餘料)2, 12-13	23.5	3	3	0	3	2@(6.5)x1 12@(1)x1 13@(41)x1

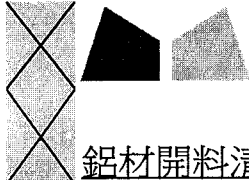

美特鋁質有限公司
MIDI ALUMINIUM FABRICATOR LTD

工程號碼: J-837, 工程名稱: 觀塘平台

開料長度: 6000, 總長料支數: 11, 總開料支數: 626

鋸片厚度(mm): 4, 料頭尾總切除(mm): 20, 浪費率(%): 1.02

鋁材開料清單 35x20x3厚铝角

鋁料 長度	窗號	編號(用料狀況)	實用長度(長料開數)	需要 支數	開料 支數	長料 支數	餘料 支數	編號(剩餘長度)
6000	J837-GW-AL120-03	1-11	100.0	626	626	11	0	1-10@(52)x10 11@(156)x1

制表者: _____

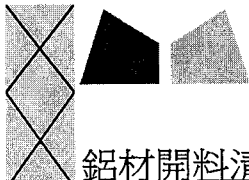

工程號碼: J-837, 工程名稱: 觀塘平台
開料長度: 6000, 總長料支數: 12, 總開料支數: 3680
鋸片厚度(mm): 4, 料頭尾總切除(mm): 20, 浪費率(%): 2.56

鋁材開料清單 X85614

鋁料 長度	窗號	編號(用料狀況)	實用長度(長料開數)	需要 支數	開料 支數	長料 支數	餘料 支數	編號(剩餘長度)
6000	J837-GW-AL120-02, J837- GW-AL120-01, J837-GW- AL120-02	(餘料)6, 1-12	15.0	3680	3680	12	1	6@(14)x1 1-5@(14)x5 6@(90)x1 7-11@(14)x5 12@(1686)x1

工程號碼: J-837, 工程名稱: 觀塘平台
開料長度: 6000, 總長料支數: 40, 總開料支數: 205
鋸片厚度(mm): 4, 料頭尾總切除(mm): 20, 浪費率(%): 2.5

鋁材開料清單 X85610

鋁料 長度	窗號	編號(用料狀況)	實用長度(長料開數)	需要 支數	開料 支數	長料 支數	餘料 支數	編號(剩餘長度)
6000	J837-GW-AL75a	1	1640.5	1	1	1	0	1@(4335.5)x1
6000	J837-GW-AL70a-08, J837-GW-AL70a-23	(餘料)1-2	1499.0	4	3	0	2	1@(1329.5)x1 2@(2974)x1
6000	J837-GW-AL70a-08	2	1499.0		1	1	0	2@(4477)x1
6000	J837-GW-AL70a-41	(餘料)2	1476.0	2	2	0	1	2@(14)x1
6000	J837-GW-AL99a	3	1432.5	1	1	1	0	3@(4543.5)x1
6000	J837-GW-AL70a-04	(餘料)3	1419.0	7	3	0	1	3@(274.5)x1
6000	J837-GW-AL70a-04	4	1419.0		4	1	0	4@(288)x1
6000	J837-GW-AL83a	5	1415.5	1	1	1	0	5@(4560.5)x1
6000	J837-GW-AL105a	(餘料)5	1413.5	1	1	0	1	5@(3143)x1
6000	J837-GW-AL70a-40	(餘料)5	1403.0	3	2	0	1	5@(329)x1
6000	J837-GW-AL70a-40	6	1403.0		1	1	0	6@(4573)x1
6000	J837-GW-AL70a-15	(餘料)6	1400.0	10	3	0	1	6@(361)x1
6000	J837-GW-AL70a-15	7-8	1400.0		7	2	0	7@(364)x1 8@(1768)x1
6000	J837-GW-AL70a-17	(餘料)8	1394.0	4	1	0	1	8@(370)x1
6000	J837-GW-AL70a-17	9	1394.0		3	1	0	9@(1786)x1
6000	J837-GW-AL70a-45	(餘料)9	1391.0	1	1	0	1	9@(391)x1
6000	J837-GW-AL70a-01	10-12	1387.0	9	9	3	0	10-11@(416)x2 12@(4589)x1
6000	J837-GW-AL70a-35	(餘料)12	1385.0	1	1	0	1	12@(3200)x1
6000	J837-GW-AL78a	(餘料)12	1383.5	1	1	0	1	12@(1812.5)x1
6000	J837-GW-AL70a-16	(餘料)12	1377.0	1	1	0	1	12@(431.5)x1
6000	J837-GW-AL109a	13	1374.5	1	1	1	0	13@(4601.5)x1
6000	J837-GW-AL70a-30	(餘料)13	1367.0	1	1	0	1	13@(3230.5)x1
6000	J837-GW-AL70a-09	(餘料)13	1347.0	13	2	0	1	13@(528.5)x1
6000	J837-GW-AL70a-09	14-16	1347.0		11	3	0	14-15@(576)x2 16@(1927)x1
6000	J837-GW-AL70a-34	(餘料)16	1345.0	2	1	0	1	16@(578)x1
6000	J837-GW-AL88a	17	1345.0		1	1	0	17@(4631)x1
6000	J837-GW-AL70a-12	(餘料)17	1343.0	1	1	0	1	17@(3284)x1
6000	J837-GW-AL70a-20	(餘料)17	1341.0	14	2	0	1	17@(594)x1
6000	J837-GW-AL70a-20	18-20	1341.0		12	3	0	18-20@(600)x3
6000	J837-GW-AL111a	21	1334.5	1	1	1	0	21@(4641.5)x1
6000	J837-GW-AL110a	(餘料)1	1317.0	1	1	0	1	1@(8.5)x1
6000	J837-GW-AL70a-03	(餘料)21	1310.0	2	2	0	1	21@(2013.5)x1
6000	J837-GW-AL87a	(餘料)21	1307.0	1	1	0	1	21@(702.5)x1
6000	J837-GW-AL91a	22	1303.0	1	1	1	0	22@(4673)x1
6000	J837-GW-AL70a-14	(餘料)22	1295.0	10	3	0	1	22@(776)x1
6000	J837-GW-AL70a-14	23-24	1295.0		7	2	0	23@(784)x1 24@(2083)x1
6000	J837-GW-AL112a	(餘料)24	1280.5	1	1	0	1	24@(798.5)x1
6000	J837-GW-AL70a-02	25	1276.0	3	3	1	0	25@(2140)x1
6000	J837-GW-AL79a	(餘料)25	1271.0	1	1	0	1	25@(865)x1
6000	J837-GW-AL70a-42	26-27	1268.0	8	8	2	0	26-27@(892)x2
6000	J837-GW-AL106a	28	1261.5	1	1	1	0	28@(4714.5)x1
6000	J837-GW-AL107a	(餘料)28	1254.0	1	1	0	1	28@(3456.5)x1
6000	J837-GW-AL89a	(餘料)28	1248.0	1	1	0	1	28@(2204.5)x1
6000	J837-GW-AL70a-39	(餘料)28	1247.0	3	1	0	1	28@(953.5)x1
6000	J837-GW-AL70a-39	29	1247.0		2	1	0	29@(3478)x1
6000	J837-GW-AL80a	(餘料)29	1237.5	1	1	0	1	29@(2236.5)x1
6000	J837-GW-AL70a-24	(餘料)29	1236.0	3	1	0	1	29@(996.5)x1
6000	J837-GW-AL70a-24	30	1236.0		2	1	0	30@(3500)x1
6000	J837-GW-AL81a	(餘料)30	1233.0	2	2	0	1	30@(1026)x1
6000	J837-GW-AL82a	31	1230.5	1	1	1	0	31@(4745.5)x1
6000	J837-GW-AL77a	(餘料)31	1221.5	1	1	0	1	31@(3520)x1

鋁材開料清單 X85610

鋁料 長度	窗號	編號(用料狀況)	實用長度(長料開數)	需要 支數	開料 支數	長料 支數	餘料 支數	編號(剩餘長度)
6000	J837-GW-AL70a-10, J837-GW-AL73a	(餘料)31-32	1221.0	4	3	0	2	31@(1070)x1 32@(3530)x1
6000	J837-GW-AL70a-10	32	1221.0		1	1	0	32@(4755)x1
6000	J837-GW-AL74a	(餘料)32	1216.5	1	1	0	1	32@(2309.5)x1
6000	J837-GW-AL76a	(餘料)32	1216.0	1	1	0	1	32@(1089.5)x1
6000	J837-GW-AL70a-21	33	1194.0	2	2	1	0	33@(3584)x1
6000	J837-GW-AL72a	(餘料)33	1184.0	1	1	0	1	33@(2396)x1
6000	J837-GW-AL97a	(餘料)33	1171.5	1	1	0	1	33@(1220.5)x1
6000	J837-GW-AL70a-13	(餘料)33	1159.0	4	1	0	1	33@(57.5)x1
6000	J837-GW-AL70a-13	34	1159.0		3	1	0	34@(2491)x1
6000	J837-GW-AL96a, J837-GW-AL98a	(餘料)34, 34	1158.0	2	2	0	2	34@(1329)x1 34@(167)x1
6000	J837-GW-AL92a	35	1144.0	1	1	1	0	35@(4832)x1
6000	J837-GW-AL101a	(餘料)35	1142.5	1	1	0	1	35@(3685.5)x1
6000	J837-GW-AL70a-25	(餘料)35	1139.0	4	3	0	1	35@(256.5)x1
6000	J837-GW-AL70a-25	36	1139.0		1	1	0	36@(4837)x1
6000	J837-GW-AL115a	(餘料)36	1138.0	1	1	0	1	36@(3695)x1
6000	J837-GW-AL114a	(餘料)36	1137.0	1	1	0	1	36@(2554)x1
6000	J837-GW-AL70a-28	(餘料)36	1091.0	1	1	0	1	36@(1459)x1
6000	J837-GW-AL86a	(餘料)32	1067.0	1	1	0	1	32@(18.5)x1
6000	J837-GW-AL102a	(餘料)36	1066.5	2	1	0	1	36@(388.5)x1
6000	J837-GW-AL84a	37	1066.5		1	1	0	37@(4909.5)x1
6000	J837-GW-AL85a	(餘料)31, 37	1062.0	2	2	0	2	31@(4)x1 37@(3843.5)x1
6000	J837-GW-AL100a	(餘料)37	1054.5	1	1	0	1	37@(2785)x1
6000	J837-GW-AL70a-37	(餘料)37	1050.0	1	1	0	1	37@(1731)x1
6000	J837-GW-AL95a	(餘料)37	1045.0	1	1	0	1	37@(682)x1
6000	J837-GW-AL70a-27	38	1041.0	1	1	1	0	38@(4935)x1
6000	J837-GW-AL70a-26	(餘料)30	1013.0	1	1	0	1	30@(9)x1
6000	J837-GW-AL70a-36	(餘料)38	1000.0	1	1	0	1	38@(3931)x1
6000	J837-GW-AL71a	(餘料)29	977.0	1	1	0	1	29@(15.5)x1
6000	J837-GW-AL70a-32	(餘料)38	973.0	1	1	0	1	38@(2954)x1
6000	J837-GW-AL94a	(餘料)38	969.5	1	1	0	1	38@(1980.5)x1
6000	J837-GW-AL70a-18	(餘料)26-27	882.0	2	2	0	2	26-27@(6)x2
6000	J837-GW-AL70a-11	(餘料)25	843.0	1	1	0	1	25@(18)x1
6000	J837-GW-AL70a-22, J837-GW-AL70a-46	(餘料)22-23	769.0	2	2	0	2	22@(3)x1 23@(11)x1
6000	J837-GW-AL70a-05	(餘料)24	718.0	1	1	0	1	24@(76.5)x1
6000	J837-GW-AL116a	(餘料)28	711.5	1	1	0	1	28@(238)x1
6000	J837-GW-AL113a	(餘料)21	678.0	1	1	0	1	21@(20.5)x1
6000	J837-GW-AL70a-06	(餘料)17-20, 37-38	579.0	22	8	0	6	17@(11)x1 18-20@(17)x3 37@(99)x1 38@(231.5)x1
6000	J837-GW-AL70a-06	39-40	579.0		14	2	0	39@(150)x1 40@(3648)x1
6000	J837-GW-AL108a	(餘料)14	562.5	1	1	0	1	14@(9.5)x1
6000	J837-GW-AL70a-43	(餘料)15	545.0	1	1	0	1	15@(27)x1
6000	J837-GW-AL93a	(餘料)13	517.5	1	1	0	1	13@(7)x1
6000	J837-GW-AL103a, J837-GW-AL104a	(餘料)10-11	412.0	2	2	0	2	10-11@(0)x2
6000	J837-GW-AL70a-29	(餘料)12	404.0	1	1	0	1	12@(23.5)x1
6000	J837-GW-AL70a-44	(餘料)16	394.0	1	1	0	1	16@(180)x1
6000	J837-GW-AL70a-31	(餘料)9	370.0	1	1	0	1	9@(17)x1
6000	J837-GW-AL90a	(餘料)8	360.5	1	1	0	1	8@(5.5)x1
6000	J837-GW-AL70a-33	(餘料)5-6	294.0	2	2	0	2	5@(31)x1 6@(63)x1



美特鋁質有限公司
MIDI ALUMINIUM FABRICATOR LTD

工程號碼: J-837, 工程名稱: 觀塘平台

開料長度: 6000, 總長料支數: 40, 總開料支數: 205

鋸片厚度(mm): 4, 料頭尾總切除(mm): 20, 浪費率(%): 2.5

鋁材開料清單 X85610

鋁料 長度	窗號	編號(用料狀況)	實用長度(長料開數)	需要 支數	開料 支數	長料 支數	餘料 支數	編號(剩餘長度)
6000	J837-GW-AL70a-38	(餘料)7, 36	292.0	2	2	0	2	7@(68)x1 36@(92.5)x1
6000	J837-GW-AL70a-19	(餘料)3	194.0	1	1	0	1	3@(76.5)x1

制表者: _____

工程號碼: J-837, 工程名稱: 觀塘平台
開料長度: 6000, 總長料支數: 44, 總開料支數: 219
鋸片厚度(mm): 4, 料頭尾總切除(mm): 20, 浪費率(%): 2.88

鋁材開料清單 X85611

鋁料 長度	窗號	編號(用料狀況)	實用長度(長料開數)	需要 支數	開料 支數	長料 支數	餘料 支數	編號(剩餘長度)
6000	J837-GW-AL75	1	1639.0	1	1	1	0	1@(4337)x1
6000	J837-GW-AL70-07	(餘料)1	1599.0	14	2	0	1	1@(1131)x1
6000	J837-GW-AL70-07	2-5	1599.0		12	4	0	2-5@(1171)x4
6000	J837-GW-AL70-08, J837-GW-AL70-23	6-7	1499.0	4	4	2	0	6@(1471)x1 7@(4477)x1
6000	J837-GW-AL70-41	(餘料)7	1476.0	2	2	0	1	7@(1517)x1
6000	J837-GW-AL99	(餘料)6	1432.5	1	1	0	1	6@(34.5)x1
6000	J837-GW-AL70-04	(餘料)7	1419.0	7	1	0	1	7@(94)x1
6000	J837-GW-AL70-04	8-9	1419.0		6	2	0	8@(288)x1 9@(3134)x1
6000	J837-GW-AL83	(餘料)9	1415.5	1	1	0	1	9@(1714.5)x1
6000	J837-GW-AL105	(餘料)9	1413.0	1	1	0	1	9@(297.5)x1
6000	J837-GW-AL70-40	10	1403.0	3	3	1	0	10@(1759)x1
6000	J837-GW-AL70-15	(餘料)10	1400.0	10	1	0	1	10@(355)x1
6000	J837-GW-AL70-15	11-13	1400.0		9	3	0	11-12@(364)x2 13@(4576)x1
6000	J837-GW-AL70-17	(餘料)13	1394.0	4	3	0	1	13@(382)x1
6000	J837-GW-AL70-17	14	1394.0		1	1	0	14@(4582)x1
6000	J837-GW-AL70-45	(餘料)14	1391.0	1	1	0	1	14@(3187)x1
6000	J837-GW-AL70-01	(餘料)14	1387.0	9	2	0	1	14@(405)x1
6000	J837-GW-AL70-01	15-16	1387.0		7	2	0	15@(416)x1 16@(1807)x1
6000	J837-GW-AL70-35	(餘料)16	1385.0	1	1	0	1	16@(418)x1
6000	J837-GW-AL78	17	1383.5	1	1	1	0	17@(4592.5)x1
6000	J837-GW-AL70-16	(餘料)17	1377.0	1	1	0	1	17@(3211.5)x1
6000	J837-GW-AL109	(餘料)17	1370.5	1	1	0	1	17@(1837)x1
6000	J837-GW-AL70-30	(餘料)17	1367.0	1	1	0	1	17@(466)x1
6000	J837-GW-AL70-09	18-21	1347.0	13	13	4	0	18-20@(576)x3 21@(4629)x1
6000	J837-GW-AL70-34	(餘料)21	1345.0	1	1	0	1	21@(3280)x1
6000	J837-GW-AL70-12	(餘料)21	1343.0	1	1	0	1	21@(1933)x1
6000	J837-GW-AL70-20, J837-GW-AL88	(餘料)21, 25	1341.0	15	2	0	2	21@(588)x1 25@(3290)x1
6000	J837-GW-AL70-20	22-25	1341.0		13	4	0	22-24@(600)x3 25@(4635)x1
6000	J837-GW-AL111	(餘料)25	1330.5	1	1	0	1	25@(1955.5)x1
6000	J837-GW-AL110	(餘料)25	1313.0	1	1	0	1	25@(638.5)x1
6000	J837-GW-AL70-03	26	1310.0	2	2	1	0	26@(3352)x1
6000	J837-GW-AL87	(餘料)26	1307.0	1	1	0	1	26@(2041)x1
6000	J837-GW-AL91	(餘料)26	1299.5	1	1	0	1	26@(737.5)x1
6000	J837-GW-AL70-14	27-29	1295.0	10	10	3	0	27-28@(784)x2 29@(3382)x1
6000	J837-GW-AL112, J837-GW-AL70-02	(餘料)29, 29	1276.0	4	2	0	2	29@(2102)x1 29@(822)x1
6000	J837-GW-AL70-02	30	1276.0		2	1	0	30@(3420)x1
6000	J837-GW-AL79	(餘料)30	1271.0	1	1	0	1	30@(2145)x1
6000	J837-GW-AL70-42	(餘料)30	1268.0	8	1	0	1	30@(873)x1
6000	J837-GW-AL70-42	31-32	1268.0		7	2	0	31@(892)x1 32@(2164)x1
6000	J837-GW-AL106	(餘料)32	1258.5	1	1	0	1	32@(901.5)x1
6000	J837-GW-AL107	33	1251.0	1	1	1	0	33@(4725)x1
6000	J837-GW-AL70-39	(餘料)33	1247.0	3	3	0	1	33@(972)x1
6000	J837-GW-AL89	34	1243.0	1	1	1	0	34@(4733)x1
6000	J837-GW-AL80	(餘料)34	1237.5	1	1	0	1	34@(3491.5)x1
6000	J837-GW-AL70-24	(餘料)34	1236.0	3	2	0	1	34@(1011.5)x1
6000	J837-GW-AL70-24	35	1236.0		1	1	0	35@(4740)x1
6000	J837-GW-AL81	(餘料)35	1231.0	2	2	0	1	35@(2270)x1

鋁材開料清單 X85611

鋁料 長度	窗號	編號(用料狀況)	實用長度(長料開數)	需要 支數	開料 支數	長料 支數	餘料 支數	編號(剩餘長度)
6000	J837-GW-AL82	(餘料)35	1228.5	1	1	0	1	35@(1037.5)x1
6000	J837-GW-AL77	(餘料)36	1221.0	4	1	0	1	36@(1080)x1
6000	J837-GW-AL70-10	36	1221.0		3	1	0	36@(2305)x1
6000	J837-GW-AL73	37	1220.5	1	1	1	0	37@(4755.5)x1
6000	J837-GW-AL74	(餘料)37	1215.5	1	1	0	1	37@(3536)x1
6000	J837-GW-AL76	(餘料)37	1215.0	1	1	0	1	37@(2317)x1
6000	J837-GW-AL70-21	(餘料)37	1194.0	2	1	0	1	37@(1119)x1
6000	J837-GW-AL70-21	38	1194.0		1	1	0	38@(4782)x1
6000	J837-GW-AL72	(餘料)38	1180.0	1	1	0	1	38@(3598)x1
6000	J837-GW-AL97	(餘料)38	1171.5	1	1	0	1	38@(2422.5)x1
6000	J837-GW-AL70-13	(餘料)2-5	1159.0	4	4	0	4	2-5@(8)x4
6000	J837-GW-AL96, J837-GW-AL98	(餘料)38, 38	1158.0	2	2	0	2	38@(1260.5)x1 38@(98.5)x1
6000	J837-GW-AL70-25	39	1139.0	4	4	1	0	39@(1408)x1
6000	J837-GW-AL101	(餘料)39	1138.5	2	1	0	1	39@(265.5)x1
6000	J837-GW-AL92	40	1138.5		1	1	0	40@(4837.5)x1
6000	J837-GW-AL115	(餘料)40	1134.0	1	1	0	1	40@(3699.5)x1
6000	J837-GW-AL114	(餘料)40	1133.0	1	1	0	1	40@(2562.5)x1
6000	J837-GW-AL70-28	(餘料)1	1091.0	1	1	0	1	1@(36)x1
6000	J837-GW-AL84	(餘料)36	1066.5	1	1	0	1	36@(9.5)x1
6000	J837-GW-AL102, J837-GW-AL86	(餘料)37, 40	1066.0	2	2	0	2	37@(49)x1 40@(1492.5)x1
6000	J837-GW-AL85	(餘料)40	1061.0	2	1	0	1	40@(427.5)x1
6000	J837-GW-AL85	41	1061.0		1	1	0	41@(4915)x1
6000	J837-GW-AL100	(餘料)41	1050.5	1	1	0	1	41@(3860.5)x1
6000	J837-GW-AL70-37	(餘料)41	1050.0	1	1	0	1	41@(2806.5)x1
6000	J837-GW-AL95	(餘料)41	1045.0	1	1	0	1	41@(1757.5)x1
6000	J837-GW-AL70-27	(餘料)41	1041.0	1	1	0	1	41@(712.5)x1
6000	J837-GW-AL70-26	(餘料)35	1013.0	1	1	0	1	35@(20.5)x1
6000	J837-GW-AL70-36	(餘料)34	1000.0	1	1	0	1	34@(7.5)x1
6000	J837-GW-AL71	(餘料)42	973.0	2	1	0	1	42@(4026)x1
6000	J837-GW-AL70-32	42	973.0		1	1	0	42@(5003)x1
6000	J837-GW-AL94	(餘料)33	965.0	1	1	0	1	33@(3)x1
6000	J837-GW-AL70-18	(餘料)31-32	882.0	2	2	0	2	31@(6)x1 32@(15.5)x1
6000	J837-GW-AL70-11	(餘料)30	843.0	1	1	0	1	30@(26)x1
6000	J837-GW-AL70-22, J837-GW-AL70-46	(餘料)27-28	769.0	2	2	0	2	27-28@(11)x2
6000	J837-GW-AL70-05	(餘料)26	718.0	1	1	0	1	26@(15.5)x1
6000	J837-GW-AL116	(餘料)29	707.5	1	1	0	1	29@(110.5)x1
6000	J837-GW-AL113	(餘料)41	674.0	1	1	0	1	41@(34.5)x1
6000	J837-GW-AL70-06	(餘料)21-25, 42	579.0	22	11	0	6	21@(5)x1 22-24@(17)x3 25@(55.5)x1 42@(528)x1
6000	J837-GW-AL70-06	43-44	579.0		11	2	0	43@(150)x1 44@(5397)x1
6000	J837-GW-AL108	(餘料)18	558.5	1	1	0	1	18@(13.5)x1
6000	J837-GW-AL70-43	(餘料)19	545.0	1	1	0	1	19@(27)x1
6000	J837-GW-AL93	(餘料)20	513.0	1	1	0	1	20@(59)x1
6000	J837-GW-AL103, J837-GW-AL104	(餘料)15-16	410.5	2	2	0	2	15@(1.5)x1 16@(3.5)x1
6000	J837-GW-AL70-29	(餘料)17	404.0	1	1	0	1	17@(58)x1
6000	J837-GW-AL70-44	(餘料)14	394.0	1	1	0	1	14@(7)x1
6000	J837-GW-AL70-31	(餘料)13	370.0	1	1	0	1	13@(8)x1
6000	J837-GW-AL90	(餘料)11	357.5	1	1	0	1	11@(2.5)x1



美特鋁質有限公司

MIDI ALUMINIUM FABRICATOR LTD

工程號碼: J-837, 工程名稱: 觀塘平台

開料長度: 6000, 總長料支數: 44, 總開料支數: 219

鋸片厚度(mm): 4, 料頭尾總切除(mm): 20, 浪費率(%): 2.88

鋁材開料清單 X85611

鋁料 長度	窗號	編號(用料狀況)	實用長度(長料開數)	需要 支數	開料 支數	長料 支數	餘料 支數	編號(剩餘長度)
6000	J837-GW-AL70-33	(餘料)10, 12	294.0	2	2	0	2	10@(57)x1 12@(66)x1
6000	J837-GW-AL70-38	(餘料)9, 40	292.0	2	2	0	2	9@(1.5)x1 40@(131.5)x1
6000	J837-GW-AL70-19	(餘料)8	194.0	1	1	0	1	8@(90)x1

制表者: _____



工程號碼: J-837, 工程名稱: 觀塘平台
 開料長度: 4100, 總長料支數: 264, 總開料支數: 480
 鋸片厚度(mm): 4, 料頭尾總切除(mm): 20, 浪費率(%): 17.81

鋁材開料清單 X85633

鋁料 長度	窗號	編號(用料狀況)	實用長度(長料開數)	需要 支數	開料 支數	長料 支數	餘料 支數	編號(剩餘長度)
4100	J837-GW-AL50-12, J837-GW-AL50-13, J837-GW-AL50-14	1-6	3055.5	6	6	6	0	1-6@(1020.5)x6
4100	J837-GW-AL50-02	7	3030.5	1	1	1	0	7@(1045.5)x1
4100	J837-GW-AL40-01, J837-GW-AL40-02, J837-GW-AL40-03, J837-GW-AL40-04, J837-GW-AL40-05, J837-GW-AL40-06, J837-GW-AL40-07, J837-GW-AL40-08, J837-GW-AL40-09, J837-GW-AL40-10, J837-GW-AL40-11, J837-GW-AL40-12, J837-GW-AL40-13, J837-GW-AL40-14, J837-GW-AL40-15, J837-GW-AL40b-01, J837-GW-AL40b-13, J837-GW-AL40c-01, J837-GW-AL40c-13, J837-GW-AL41-01, J837-GW-AL41-03, J837-GW-AL41-04, J837-GW-AL41-05, J837-GW-AL41-08, J837-GW-AL41-13, J837-GW-AL41-14, J837-GW-AL42-01, J837-GW-AL42-02, J837-GW-AL42-04, J837-GW-AL42-05, J837-GW-AL42-08, J837-GW-AL42-11, J837-GW-AL42-13, J837-GW-AL42-14, J837-GW-AL42-15, J837-GW-AL43-04, J837-GW-AL44-02, J837-GW-	8-197	2985.5	190	190	190	0	8-197@(1090.5)x190
4100	J837-GW-AL50-03	198	2955.5	1	1	1	0	198@(1120.5)x1
4100	J837-GW-AL50-07, J837-GW-AL50-11	199-200	2923.5	2	2	2	0	199-200@(1152.5)x2
4100	J837-GW-AL50-04	201	2880.5	1	1	1	0	201@(1195.5)x1
4100	J837-GW-AL50-01	202	2849.5	1	1	1	0	202@(1226.5)x1
4100	J837-GW-AL50-08	203	2843.5	1	1	1	0	203@(1232.5)x1
4100	J837-GW-AL40a-04, J837-GW-AL40a-06, J837-GW-AL40a-07, J837-GW-AL49-14, J837-GW-AL51-01, J837-GW-AL51-02	204-211	2835.5	8	8	8	0	204-211@(1240.5)x8
4100	J837-GW-AL50-05	212	2805.5	1	1	1	0	212@(1270.5)x1
4100	J837-GW-AL50-09, J837-GW-AL50-10	213-214	2802.5	2	2	2	0	213-214@(1273.5)x2
4100	J837-GW-AL45-01, J837-GW-AL46-01, J837-GW-AL46a-01, J837-GW-AL50-06	215-218	2735.5	4	4	4	0	215-218@(1340.5)x4
4100	J837-GW-AL57-01, J837-GW-AL57-02	219-227	2635.5	9	9	9	0	219-227@(1440.5)x9
4100	J837-GW-AL48-01, J837-GW-AL48-02	228-233	2634.5	6	6	6	0	228-233@(1441.5)x6
4100	J837-GW-AL50-15	234	2115.5	1	1	1	0	234@(1960.5)x1

制表者: _____

工程號碼: J-837, 工程名稱: 觀塘平台

開料長度: 4100, 總長料支數: 264, 總開料支數: 480

鋸片厚度(mm): 4, 料頭尾總切除(mm): 20, 浪費率(%): 17.81

鋁材開料清單 X85633

鋁料 長度	窗號	編號(用料狀況)	實用長度(長料開數)	需要 支數	開料 支數	長料 支數	餘料 支數	編號(剩餘長度)
4100	J837-GW-AL47a-19, J837-GW-AL50c-01	235-236	2055.5	2	2	2	0	235-236@(2020.5)x2
4100	J837-GW-AL50-16, J837-GW-AL50-17	(餘料)234-236, 241	1710.5	14	4	0	4	234@(246)x1 235-236@(306)x2 241@(651)x1
4100	J837-GW-AL50-16, J837-GW-AL50a-16	237-242	1710.5		10	6	0	237-240@(651)x4 241-242@(2365.5)x2
4100	J837-GW-AL47a-14	(餘料)242	1542.5	1	1	0	1	242@(819)x1
4100	J837-GW-AL47a-07	(餘料)244	1480.5	15	1	0	1	244@(1111)x1
4100	J837-GW-AL40d-25, J837-GW-AL47a-07	243-250	1480.5		14	8	0	243@(1111)x1 244@(2595.5)x1 245-249@(1111)x5 250@(2595.5)x1
4100	J837-GW-AL47a-05	(餘料)250	1472.5	3	1	0	1	250@(1119)x1
4100	J837-GW-AL47a-05	251	1472.5		2	1	0	251@(1127)x1
4100	J837-GW-AL47a-10	(餘料)219-221	1380.5	3	3	0	3	219-221@(56)x3
4100	J837-GW-AL40d-13, J837-GW-AL40e-01, J837-GW-AL40f-01	(餘料)215-218, 222-226	1331.5	9	9	0	9	215-218@(5)x4 222-226@(105)x5
4100	J837-GW-AL47a-06	(餘料)227	1322.5	1	1	0	1	227@(114)x1
4100	J837-GW-AL40d-23	(餘料)228-229	1291.5	2	2	0	2	228-229@(146)x2
4100	J837-GW-AL40d-04	(餘料)230-233	1281.5	41	4	0	4	230-233@(156)x4
4100	J837-GW-AL40d-04, J837-GW-AL40d-16, J837-GW-AL50d-01	252-264	1281.5		37	13	0	252-263@(223.5)x12 264@(2794.5)x1
4100	J837-GW-AL47a-11	(餘料)264	1280.5	2	2	0	1	264@(225.5)x1
4100	J837-GW-AL47a-16	(餘料)212	1252.5	1	1	0	1	212@(14)x1
4100	J837-GW-AL40d-14	(餘料)204-207	1231.5	4	4	0	4	204-207@(5)x4
4100	J837-GW-AL47a-12	(餘料)208-211, 213-214	1230.5	6	6	0	6	208-211@(6)x4 213-214@(39)x2
4100	J837-GW-AL47a-15	(餘料)198	1102.5	1	1	0	1	198@(14)x1
4100	J837-GW-AL47a-13	(餘料)7-11	1030.5	5	5	0	5	7@(11)x1 8-11@(56)x4
4100	J837-GW-AL47a-04	(餘料)12	1022.5	1	1	0	1	12@(64)x1
4100	J837-GW-AL47a-17	(餘料)1	802.5	1	1	0	1	1@(214)x1
4100	J837-GW-AL40d-20	(餘料)2	776.5	1	1	0	1	2@(240)x1
4100	J837-GW-AL47a-03	(餘料)3-4	732.5	2	2	0	2	3-4@(284)x2
4100	J837-GW-AL40d-06, J837-GW-AL40d-17	(餘料)5-6, 13-18	731.5	8	8	0	8	5-6@(285)x2 13-18@(355)x6
4100	J837-GW-AL47a-08	(餘料)19-20	730.5	2	2	0	2	19-20@(356)x2
4100	J837-GW-AL40e-02, J837-GW-AL40f-02	(餘料)21-22	730.2	2	2	0	2	21-22@(356.3)x2
4100	J837-GW-AL47a-18	(餘料)23	722.5	1	1	0	1	23@(364)x1
4100	J837-GW-AL40d-12	(餘料)24	681.5	1	1	0	1	24@(405)x1
4100	J837-GW-AL47a-20	(餘料)25	665.5	1	1	0	1	25@(421)x1
4100	J837-GW-AL40d-15	(餘料)26-27	631.5	2	2	0	2	26-27@(455)x2
4100	J837-GW-AL40d-09	(餘料)28-31	601.5	4	4	0	4	28-31@(485)x4
4100	J837-GW-AL47a-09	(餘料)32-34	600.5	3	3	0	3	32-34@(486)x3
4100	J837-GW-AL40d-07, J837-GW-AL40d-18	(餘料)35-37	581.5	3	3	0	3	35-37@(505)x3
4100	J837-GW-AL40d-11, J837-GW-AL47a-01	(餘料)38-39, 39	531.5	4	4	0	3	38@(19.5)x1 39@(555)x1 39@(19.5)x1
4100	J837-GW-AL40d-19	(餘料)40	526.5	2	2	0	1	40@(29.5)x1

鋁料編號: X85633(開料清單), 共25頁 第24頁

打印日期: 2019/5/22 打印時間: 17:54

制表者: _____

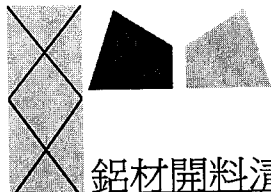

工程號碼: J-837, 工程名稱: 觀塘平台
開料長度: 4100, 總長料支數: 264, 總開料支數: 480
鋸片厚度(mm): 4, 料頭尾總切除(mm): 20, 浪費率(%): 17.81

鋁材開料清單 X85633

鋁料長度	窗號	編號(用料狀況)	實用長度(長料開數)	需要支數	開料支數	長料支數	餘料支數	編號(剩餘長度)
4100	J837-GW-AL40d-05	(餘料)32-37	481.5	6	6	0	6	32-34@(.5)x3 35-37@(19.5)x3
4100	J837-GW-AL40d-10	(餘料)26	431.5	1	1	0	1	26@(19.5)x1
4100	J837-GW-AL47a-02	(餘料)13-17	282.5	5	5	0	5	13-17@(68.5)x5
4100	J837-GW-AL40d-02	(餘料)18-25, 27-31, 41-42	281.5	17	17	0	15	18@(69.5)x1 19-20@(70.5)x2 21-22@(70.8)x2 23@(78.5)x1 24@(119.5)x1 25@(135.5)x1 27@(169.5)x1 28-31@(199.5)x4 41@(234)x1 42@(805)x1
4100	J837-GW-AL40d-01	(餘料)1-6, 25, 27-31, 41-46	116.5	51	51	0	18	1@(93.5)x1 2@(119.5)x1 3-4@(43)x2 5-6@(44)x2 25@(15)x1 27@(49)x1 28-31@(79)x4 41@(113.5)x1 42@(82)x1 43-45@(6)x3 46@(970)x1
4100	J837-GW-AL40d-21	(餘料)1	82.5	1	1	0	1	1@(7)x1
4100	J837-GW-AL40d-03	(餘料)2, 24, 41, 46	81.5	4	4	0	4	2@(34)x1 24@(34)x1 41@(28)x1 46@(884.5)x1
4100	J837-GW-AL40d-24	(餘料)46	80.5	1	1	0	1	46@(800)x1
4100	J837-GW-AL40d-08	(餘料)3-6, 8-12	31.5	9	9	0	9	3-4@(7.5)x2 5-6@(8.5)x2 8-11@(20.5)x4 12@(28.5)x1
4100	J837-GW-AL40d-22	(餘料)2, 12-13	23.5	3	3	0	3	2@(6.5)x1 12@(1)x1 13@(41)x1

圖則登記表
DRAWING REGISTER

接收日期 Receiving Date (適用於客戶圖則)

工程名稱 Project Title: 觀瀾平台	年																			
	月																			
工程編號 Project No: J-837	日																			

分發予 Distributed To

發出日期 Issued Date

	年	19	19	19																
	月	04	05	05																
	日	17	08	22																

圖則編號 Drg. No.	圖則名稱 Drawing Title
J837-GW-AL40	型材加工圖
J837-GW-AL40a	型材加工圖
J837-GW-AL40b	型材加工圖
J837-GW-AL40c	型材加工圖
J837-GW-AL40d	型材加工圖
J837-GW-AL40e	型材加工圖
J837-GW-AL40f	型材加工圖
J837-GW-AL41	型材加工圖
J837-GW-AL42	型材加工圖
J837-GW-AL43	型材加工圖
J837-GW-AL44	型材加工圖
J837-GW-AL45	型材加工圖
J837-GW-AL46	型材加工圖
J837-GW-AL46a	型材加工圖
J837-GW-AL47	型材加工圖
J837-GW-AL47a	型材加工圖
J837-GW-AL48	型材加工圖
J837-GW-AL49	型材加工圖
J837-GW-AL50	型材加工圖
J837-GW-AL50a	型材加工圖
J837-GW-AL50b	型材加工圖
J837-GW-AL50c	型材加工圖
J837-GW-AL50d	型材加工圖
J837-GW-AL51	型材加工圖
J837-GW-AL51a	型材加工圖
J837-GW-AL52	型材加工圖
J837-GW-AL53	型材加工圖
J837-GW-AL54	型材加工圖
J837-GW-AL55	型材加工圖

修訂編號 Revision No.																				
-	A	B																		
	新增	A																		
	新增	A																		
	新增	A																		
		新增																		
		新增																		
		新增																		
-	A	B																		
-	A	B																		
-	A	B																		
-	A	B																		
-	A	B																		
-	A	B																		
-	A	B																		
		新增																		
-	A	B																		
-	A	B																		
-	A	B																		
-	A	B																		
	新增	A																		
	新增	A																		
		新增																		
		新增																		
-	A	B																		
	新增	A																		
-	A	B																		
-	A	B																		
-	A	B																		
-	A	B																		

圖則登記表
DRAWING REGISTER

接收日期 Receiving Date (適用於客戶圖則)											
工程名稱 Project Title: 觀瀾平台	年										
	月										
工程編號 Project No: J-837	日										
分發予 Distributed To						發出日期 Issued Date					
	年	19	19	19							
	月	04	05	05							
	日	17	08	22							

圖則編號 Drg. No.	圖則名稱 Drawing Title	修訂編號 Revision No.									
J837-GW-AL70a	型材加工圖	-	-	-							
J837-GW-AL71a	型材加工圖	-	-	-							
J837-GW-AL72a	型材加工圖	-	-	-							
J837-GW-AL73a	型材加工圖	-	-	-							
J837-GW-AL74a	型材加工圖	-	-	-							
J837-GW-AL75a	型材加工圖	-	-	-							
J837-GW-AL76a	型材加工圖	-	-	-							
J837-GW-AL77a	型材加工圖	-	-	-							
J837-GW-AL78a	型材加工圖	-	-	-							
J837-GW-AL79a	型材加工圖	-	-	-							
J837-GW-AL80a	型材加工圖	-	-	-							
J837-GW-AL81a	型材加工圖	-	-	-							
J837-GW-AL82a	型材加工圖	-	-	-							
J837-GW-AL83a	型材加工圖	-	-	-							
J837-GW-AL84a	型材加工圖	-	-	-							
J837-GW-AL85a	型材加工圖	-	-	-							
J837-GW-AL86a	型材加工圖	-	-	-							
J837-GW-AL87a	型材加工圖	-	-	-							
J837-GW-AL88a	型材加工圖	-	-	-							
J837-GW-AL89a	型材加工圖	-	-	-							
J837-GW-AL90a	型材加工圖	-	-	-							
J837-GW-AL91a	型材加工圖	-	-	-							
J837-GW-AL92a	型材加工圖	-	-	-							
J837-GW-AL93a	型材加工圖	-	-	-							
J837-GW-AL94a	型材加工圖	-	-	-							
J837-GW-AL95a	型材加工圖	-	-	-							
J837-GW-AL96a	型材加工圖	-	-	-							
J837-GW-AL97a	型材加工圖	-	-	-							
J837-GW-AL98a	型材加工圖	-	-	-							

圖則登記表
DRAWING REGISTER

接收日期 Receiving Date (適用於客戶圖則)															
工程名稱 Project Title: 觀瀾平台					年										
					月										
工程編號 Project No: J-837					日										
分發予 Distributed To						發出日期 Issued Date									
						年	19	19	19						
						月	04	05	05						
						日	17	08	22						
圖則編號 Drg. No.		圖則名稱 Drawing Title		修訂編號 Revision No.											
J837-GW-AL110b		型材加工圖			新增	-									
J837-GW-AL111b		型材加工圖			新增	-									
J837-GW-AL112b		型材加工圖			新增	-									
J837-GW-AL113b		型材加工圖			新增	-									
J837-GW-AL114b		型材加工圖			新增	-									
J837-GW-AL115b		型材加工圖			新增	-									
J837-GW-AL116b		型材加工圖			新增	-									
J837-GW-AL120		附件加工圖		-	A	-									
J837-GW-AL121		附件加工圖			新增	-									
J837-GW-AL122		附件加工圖			新增	-									
J837-GW-AL123		附件加工圖			新增	-									
J837-GW-WZ80		主企橫安裝位置圖		-	A	-									
J837-GW-WZ81		主企橫安裝位置圖		-	A	-									
J837-GW-WZ82		主企橫安裝位置圖		-	A	-									
J837-GW-WZ83		主企橫安裝位置圖		-	A	-									
J837-GW-WZ84		主企橫安裝位置圖		-	A	-									
J837-GW-WZ85		主企橫安裝位置圖		-	A	-									
J837-GW-WZ86		主企橫安裝位置圖		-	A	-									
J837-GW-WZ87		主企橫安裝位置圖		-	A	-									

EG-DWG3

美特鋁質 有限公司
MIDI Aluminium Fabricator Ltd.

工程號 J837 地盤 觀塘平台

产品编号	L(MM)	数量	A	B	C	D	E	N	M
J837-GW-AL40-01		38							
J837-GW-AL40-02		9							
J837-GW-AL40-03		3							
J837-GW-AL40-04		28							
J837-GW-AL40-05		4							
J837-GW-AL40-06		6							
J837-GW-AL40-07		2							
J837-GW-AL40-08		6							
J837-GW-AL40-09		4							
J837-GW-AL40-10		1							
J837-GW-AL40-11		2							
J837-GW-AL40-12		1							
J837-GW-AL40-13		5							
J837-GW-AL40-14		2							
J837-GW-AL40-15		1							

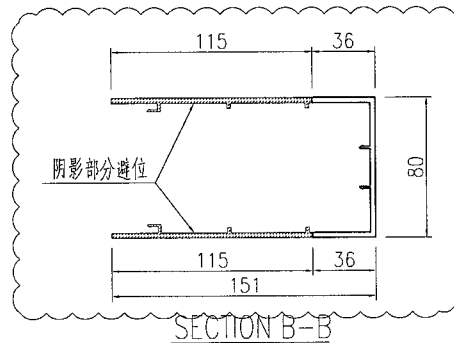
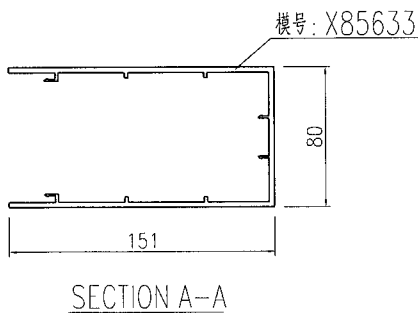
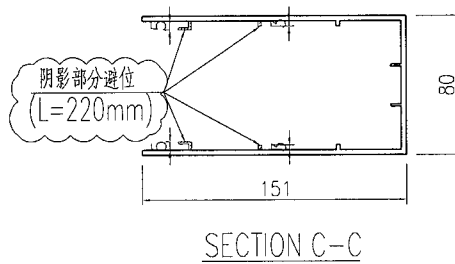
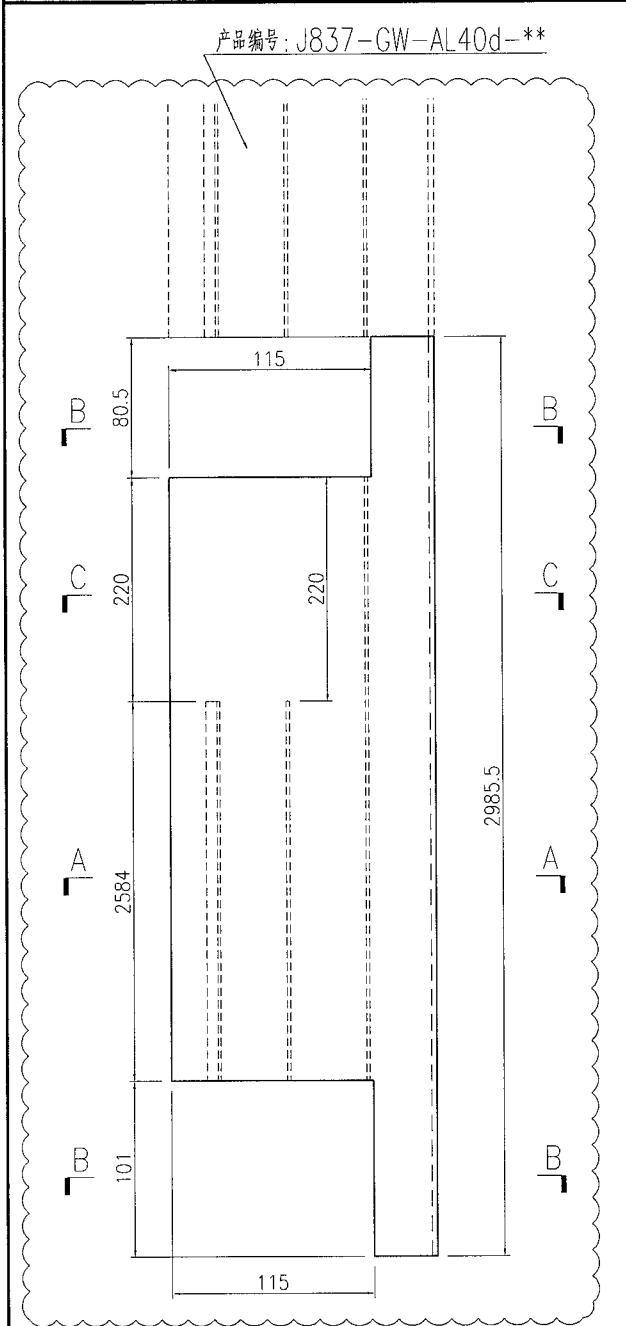

名稱	型材加工圖	制圖	曾建平	2019-03-18	修改	A	B	
材料	X85633	復核			日期	2019-05-07	2019-05-21	
顏色	EC-DG-W333007RY 白色	批准			圖號	J837-GW-AL40		

EG-DWG3

 美特鋁質 有限公司 MIDI Aluminium Fabricator Ltd.			
工程號	J837	地盤	觀塘平台

产品编号	L(MM)	数量	A	B	C	D	E	N	M
J837-GW-AL40a-04		3				顶部企盖编号	J837-GW-AL40d-16		
J837-GW-AL40a-06		1				顶部企盖编号	J837-GW-AL40d-17		
J837-GW-AL40a-07		1				顶部企盖编号	J837-GW-AL40d-18		

产品编号: J837-GW-AL40d-**

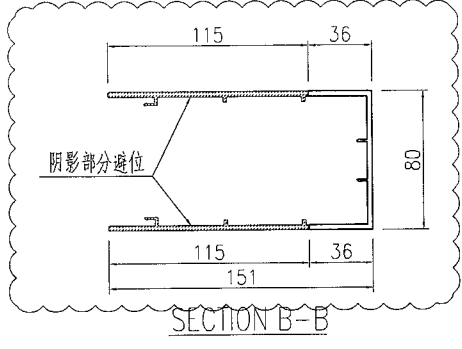
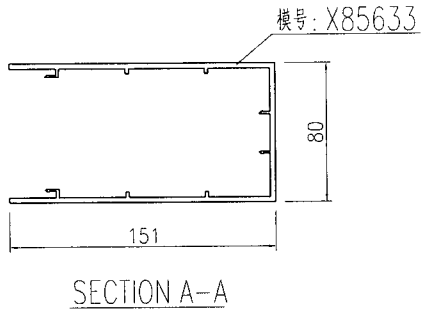
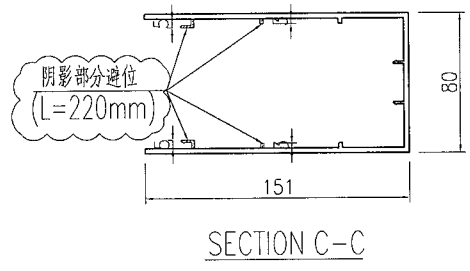
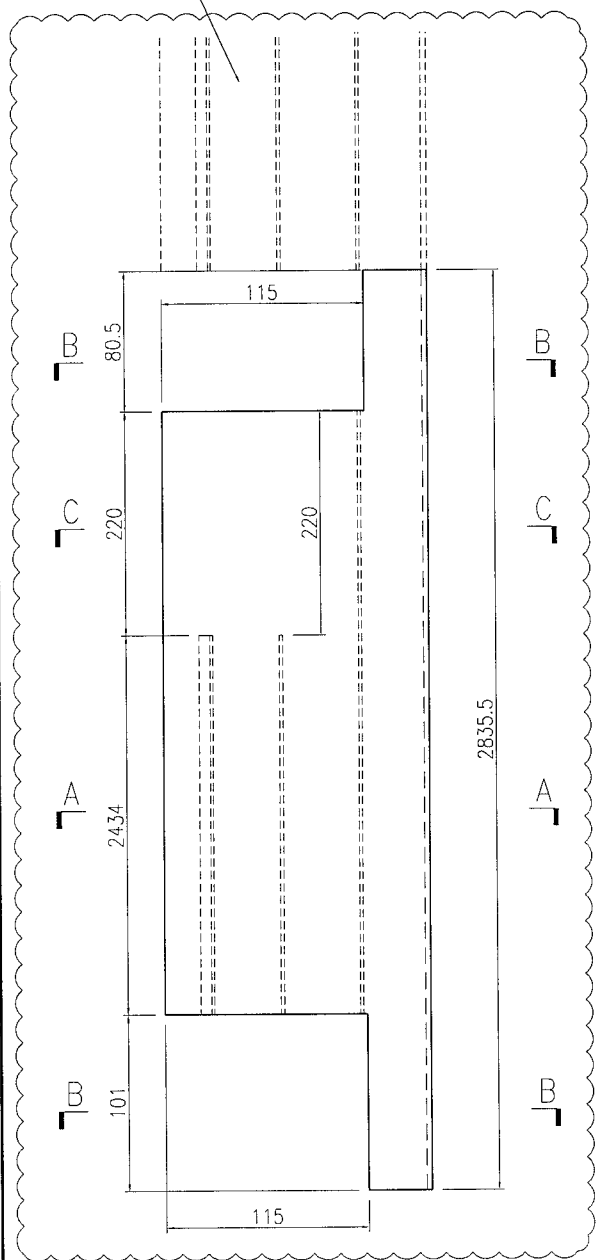

名稱	型材加工圖	制圖	曾建平	2019-03-18	修改	A		
材料	X85633	復核			日期	2019-05-21		
顏色	EC-DG-W333007RY 白色	批准			圖號	J837-GW-AL40a		

EG-DWG3

美特鋁質 有限公司
MIDI Aluminium Fabricator Ltd.

产品编号	L(MM)	数量	A	B	C	D	E	N	M
J837-GW-AL40b-01		1				顶部企盖编号	J837-GW-AL40d-01		
J837-GW-AL40b-13		1				顶部企盖编号	J837-GW-AL40e-01		

工程號 J837 地盤 觀塘平台

产品编号: J837-GW-AL40d-**
产品编号: J837-GW-AL40e-**

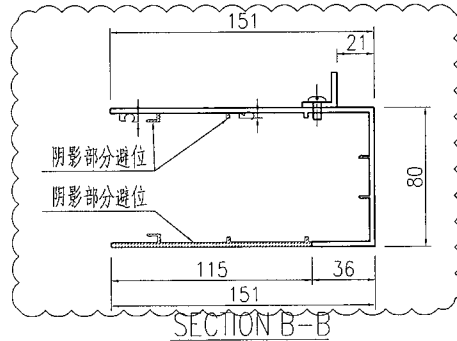
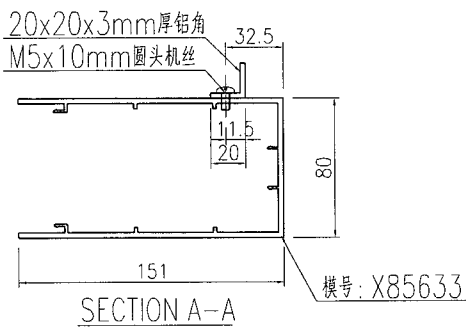
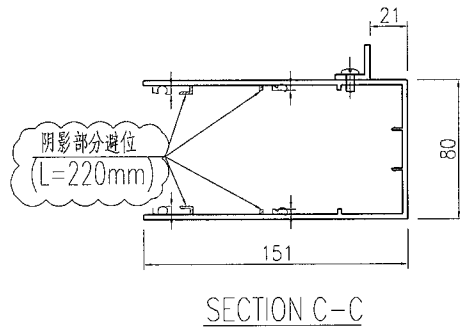
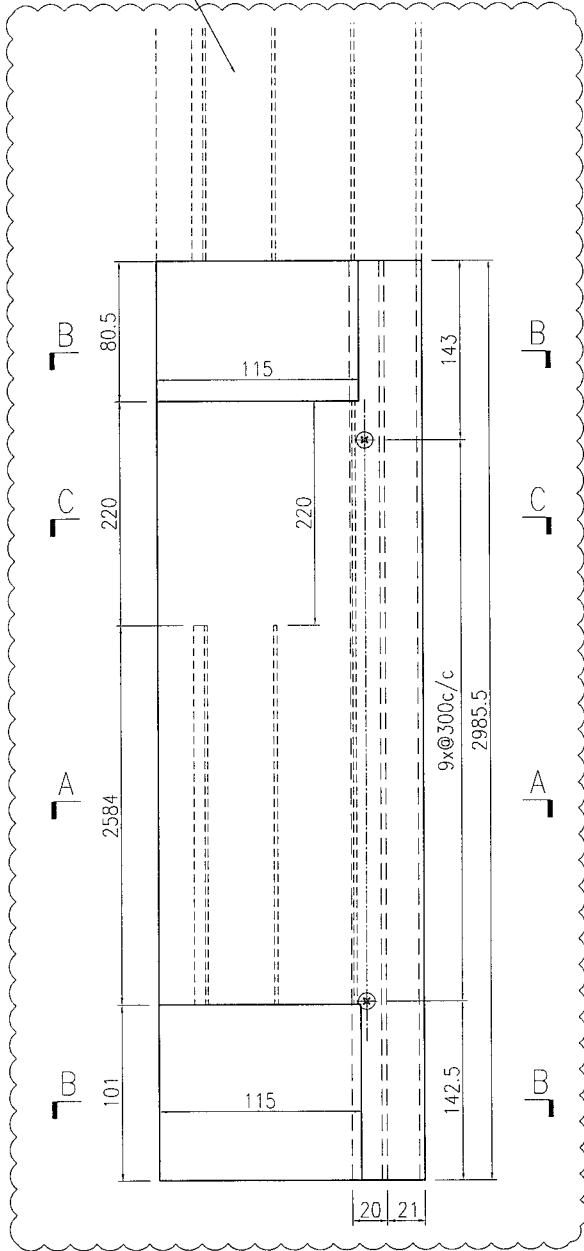

名稱	型材加工圖	制圖	曾建平	2019-03-18	修改	A		
材料	X85633+20x20x3mm厚鋁角	復核			日期	2019-05-21		
顏色	EC-DG-W333007RY 白色	批准			圖號	J837-GW-AL40b		

EG-DWG3

美特鋁質 有限公司
MIDI Aluminium Fabricator Ltd.

工程號: J837 地盤: 觀塘平台

产品编号	L(MM)	数量	A	B	C	D	E	N	M
J837-GW-AL40c-01		1					顶部企盖编号: J837-GW-AL40d-01		
J837-GW-AL40c-13		1					顶部企盖编号: J837-GW-AL40f-01		

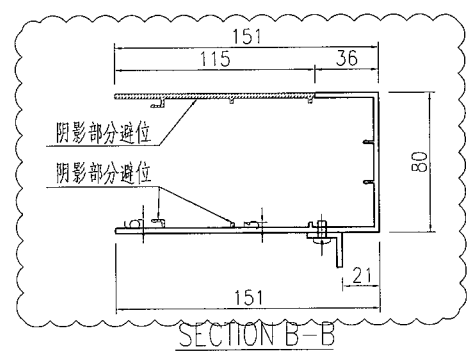
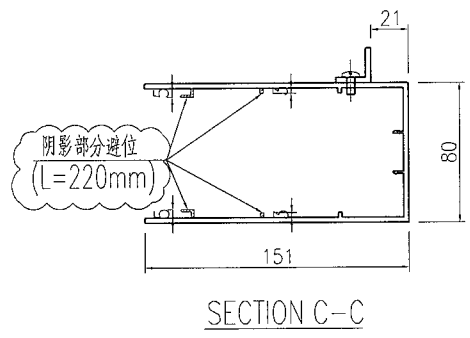
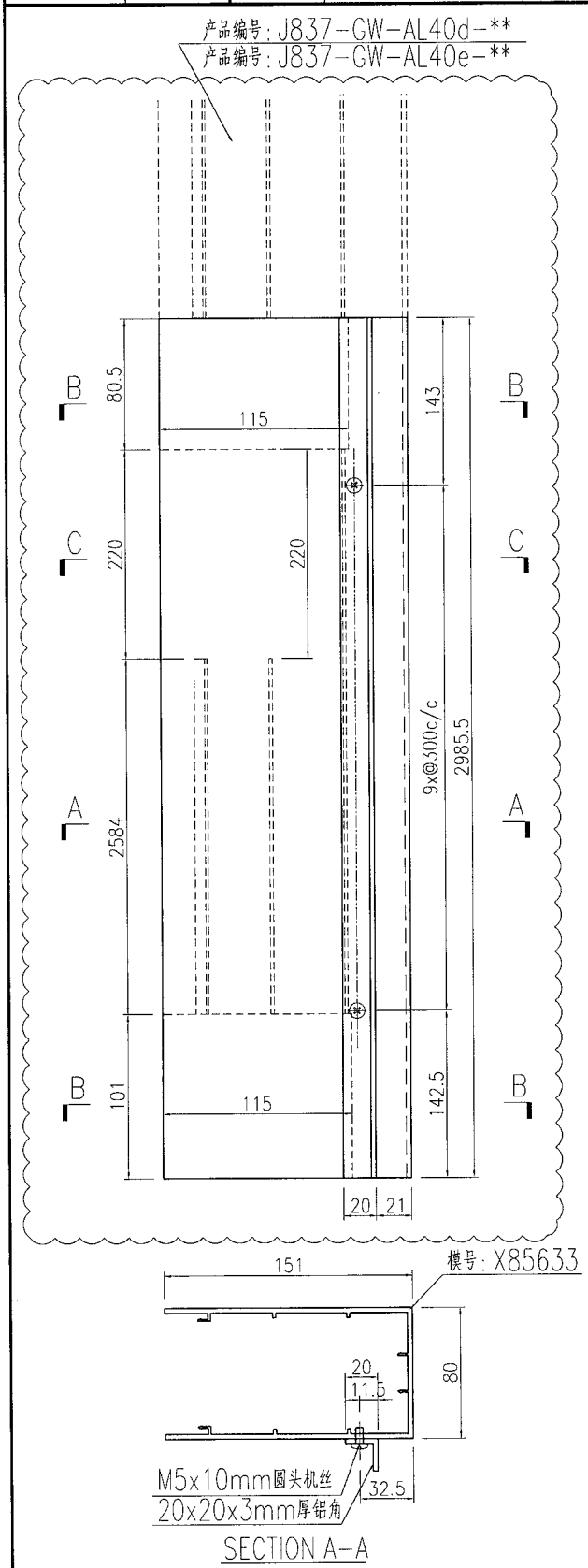

名稱	型材加工圖	制圖	曾建平	2019-03-18	修改	A		
材料	X85633+20x20x3mm厚铝角	復核			日期	2019-05-21		
顏色	EC-DG-W333007RY 白色	批准			圖號	J837-GW-AL40c		

EG-DWG3



美特鋁質 有限公司
MIDI Aluminium Fabricator Ltd.

工程號 J837 地盤 觀塘平台

产品编号	L(MM)	数量	A	B	C	D	E	N	M
J837-GW-AL40d-01	116.5	51							
J837-GW-AL40d-02	281.5	17							
J837-GW-AL40d-03	81.5	4							
J837-GW-AL40d-04	1281.5	37							
J837-GW-AL40d-05	481.5	6							
J837-GW-AL40d-06	731.5	6							
J837-GW-AL40d-07	581.5	2							
J837-GW-AL40d-08	31.5	9							
J837-GW-AL40d-09	601.5	4							
J837-GW-AL40d-10	431.5	1							
J837-GW-AL40d-11	531.5	3							
J837-GW-AL40d-12	681.5	1							
J837-GW-AL40d-13	1331.5	7							
J837-GW-AL40d-14	1231.5	4							
J837-GW-AL40d-15	631.5	2							
J837-GW-AL40d-16	1281.5	3							
J837-GW-AL40d-17	731.5	2							
J837-GW-AL40d-18	581.5	1							
J837-GW-AL40d-19	526.5	2							
J837-GW-AL40d-20	776.5	1							
J837-GW-AL40d-21	82.5	1							
J837-GW-AL40d-22	23.5	3							
J837-GW-AL40d-23	1291.5	2							
J837-GW-AL40d-24	80.5	1							
J837-GW-AL40d-25	1480.5	3							

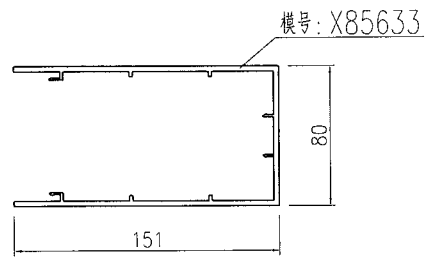
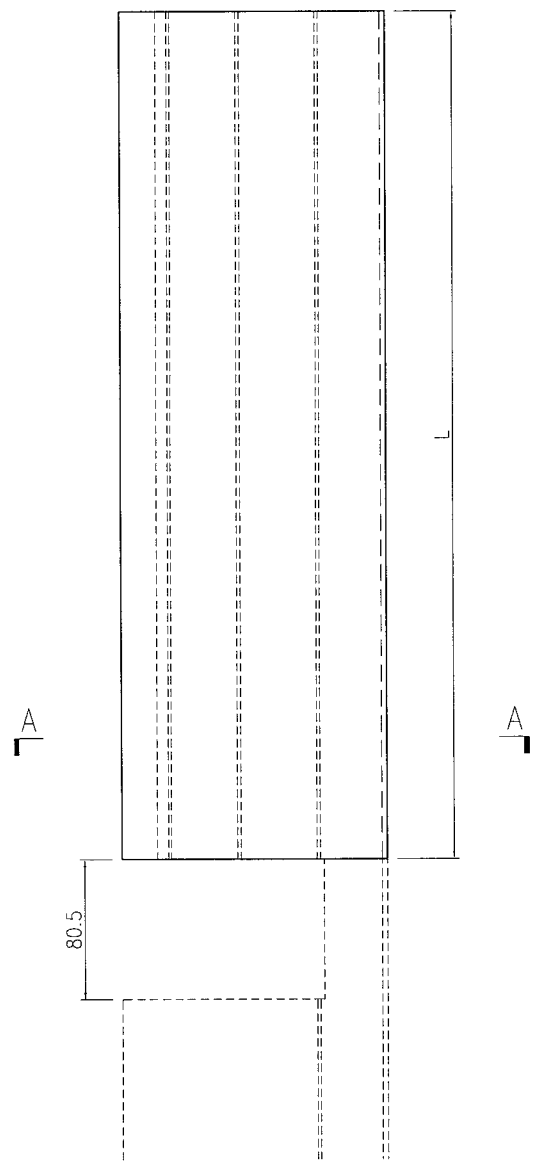

SECTION A-A

名稱	型材加工圖	制圖	曾建平	2019-03-18	修改			
材料	X85633	復核			日期			
顏色	EC-DG-W333007RY 白色	批准			圖號	J837-GW-AL40d		

EG-DWG3

 **美特鋁質** 有限公司
MIDI Aluminium Fabricator Ltd.

工程號	J837	地盤	觀塘平台
-----	------	----	------

产品编号	L(MM)	数量	A	B	C	D	E	N	M
J837-GW-AL40e-01	1331.5	1	65.5	66				4	300
J837-GW-AL40e-02	730.5	1	65.5	65				2	300

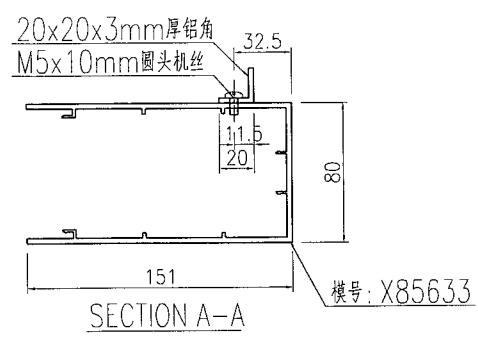
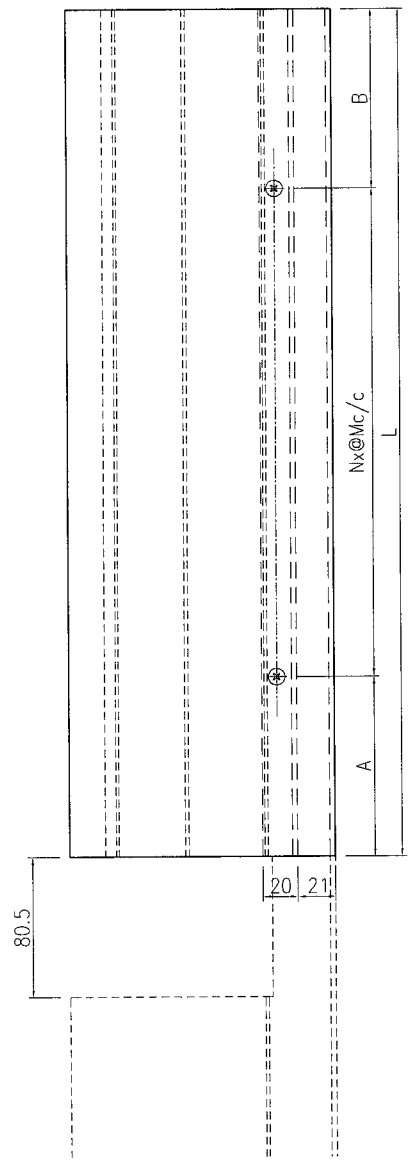

名稱	型材加工圖	制圖	曾建平	2019-03-18	修改		
材料	X85633	復核			日期		
顏色	EC-DG-W333007RY 白色	批准			圖號	J837-GW-AL40e	

EG-DWG3



美特鋁質 有限公司
MIDI Aluminium Fabricator Ltd.

产品编号	L(MM)	数量	A	B	C	D	E	N	M
J837-GW-AL40f-01	1331.5	1	65.5	66				4	300
J837-GW-AL40f-02	730.5	1	65.5	65				2	300

工程號	J837	地盤	觀塘平台
-----	------	----	------

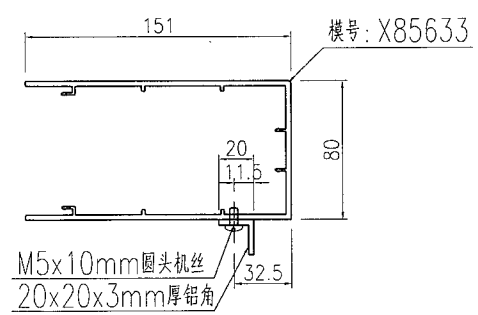
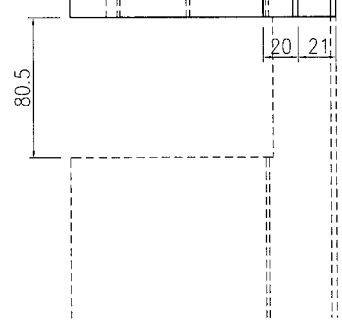
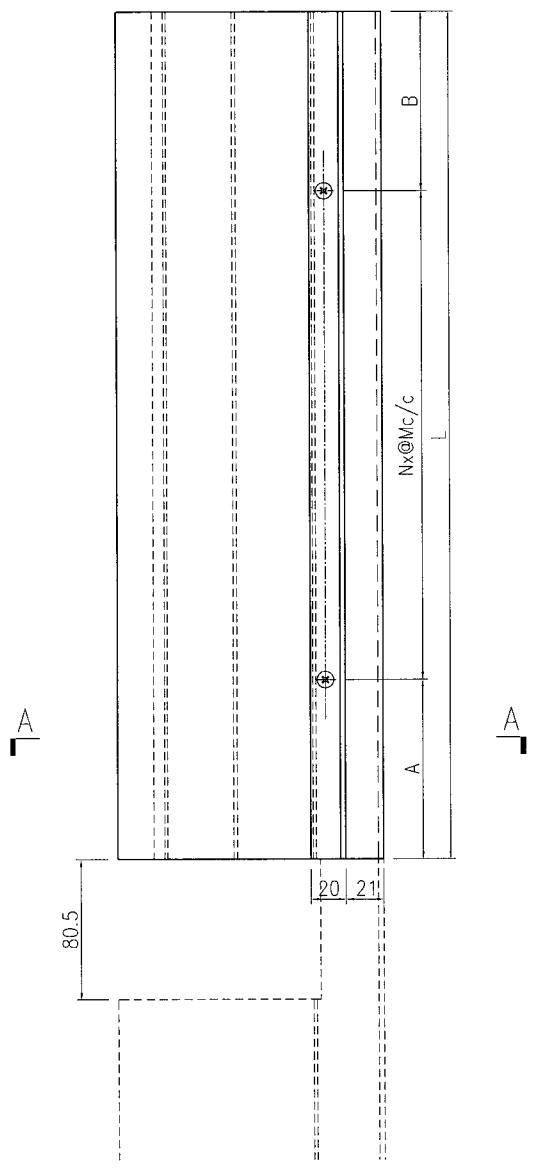

SECTION A-A

名稱	型材加工圖	制圖	曾建平	2019-03-18	修改		
材料	X85633	復核			日期		
顏色	EC-DG-W333007RY 白色	批准			圖號	J837-GW-AL40f	

EG-DWG3

美特鋁質 有限公司
MIDI Aluminium Fabricator Ltd.

工程號 J837 地盤 觀塘平台

产品编号	L(MM)	数量	A	B	C	D	E	N	M
J837-GW-AL41-01		6							
J837-GW-AL41-03		1							
J837-GW-AL41-04		3							
J837-GW-AL41-05		1							
J837-GW-AL41-08		2							
J837-GW-AL41-13		1							
J837-GW-AL41-14		1							

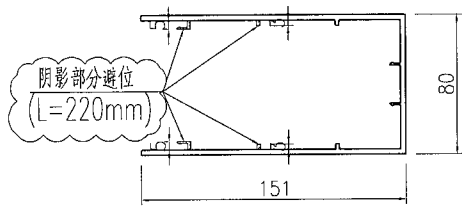
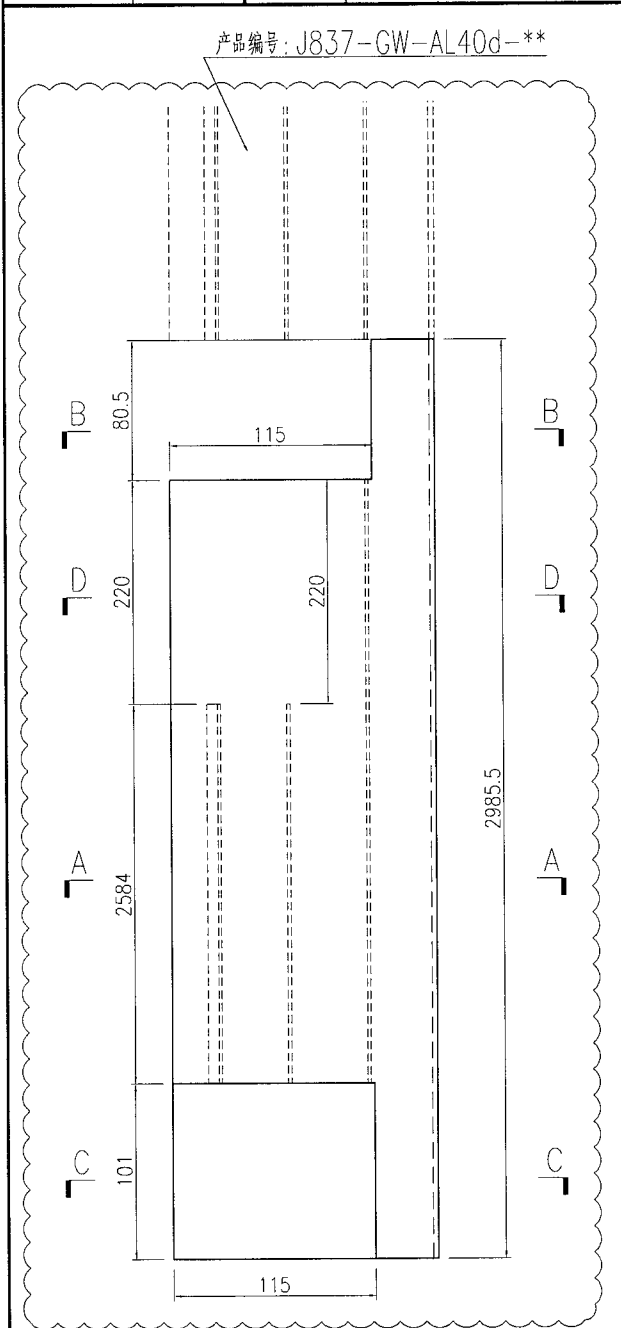

SECTION D-D

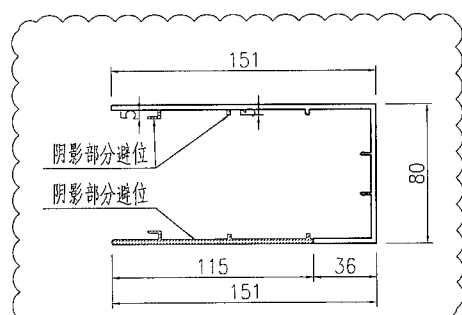

SECTION C-C

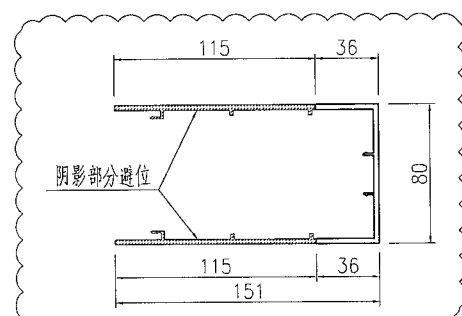

SECTION B-B

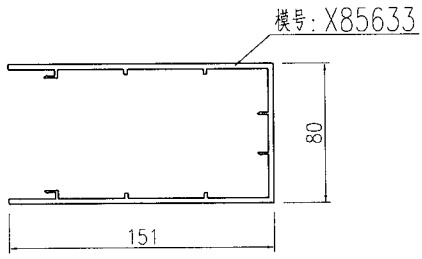

SECTION A-A

名稱	型材加工圖	制圖	曾建平	2019-03-18	修改	A	B	
材料	X85633	復核			日期	2019-05-07	2019-05-21	
顏色	EC-DG-W333007RY 白色	批准			圖號	J837-GW-AL41		

EG-DWG3



美特鋁質 有限公司
MIDI Aluminium Fabricator Ltd.

工程號

J837

地盤

觀塘平台

产品编号: J837-GW-AL40d-**

产品编号	L(MM)	数量	A	B	C	D	E	N	M
J837-GW-AL42-01		5							
J837-GW-AL42-02		1							
J837-GW-AL42-04		2							
J837-GW-AL42-05		1							
J837-GW-AL42-08		1							
J837-GW-AL42-11		1							
J837-GW-AL42-13		1							
J837-GW-AL42-14		1							
J837-GW-AL42-15		1							

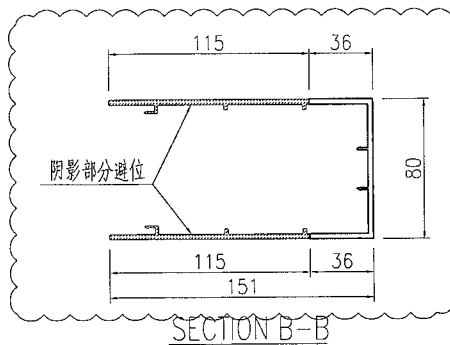
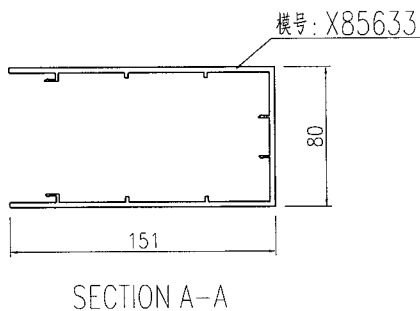
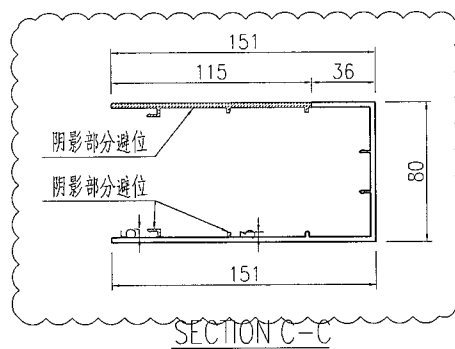
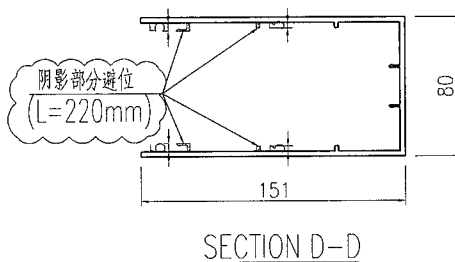
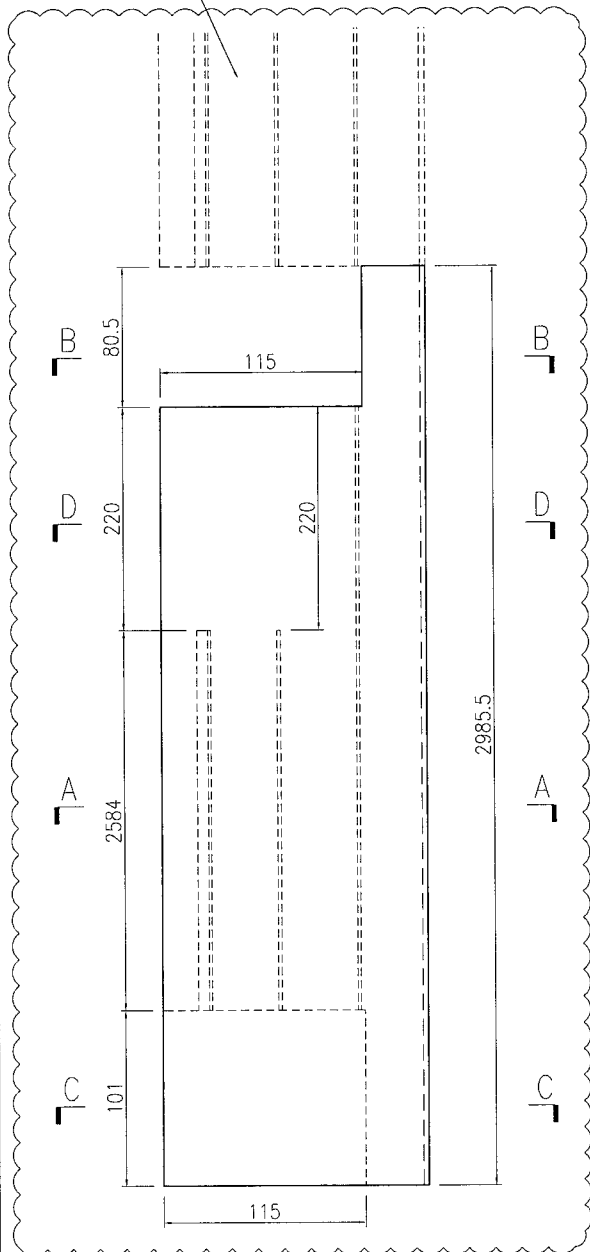

名稱	型材加工圖	制圖	曾建平	2019-03-18	修改	A	B	
材料	X85633	復核			日期	2019-05-07	2019-05-21	
顏色	EC-DG-W333007RY 白色	批准			圖號	J837-GW-AL42		

EG-DWG3

美特鋁質 有限公司
MIDI Aluminium Fabricator Ltd.

工程號 J837 地盤 觀塘平台

产品编号	L(MM)	数量	A	B	C	D	E	N	M
J837-GW-AL43-04		1							
J837-GW-AL43-05	4528	1	1286.5						

产品编号: J837-GW-AL40d-**

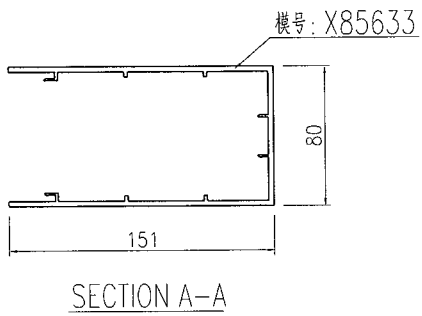
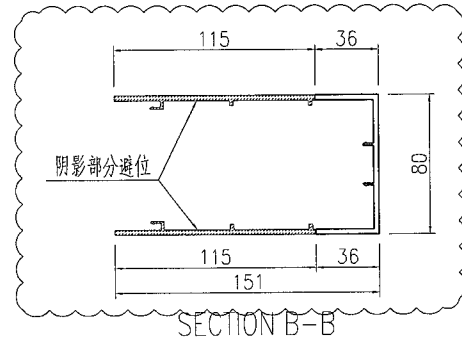
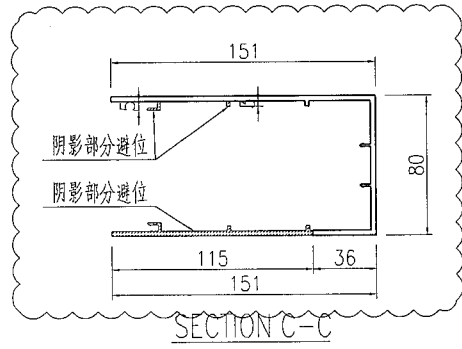
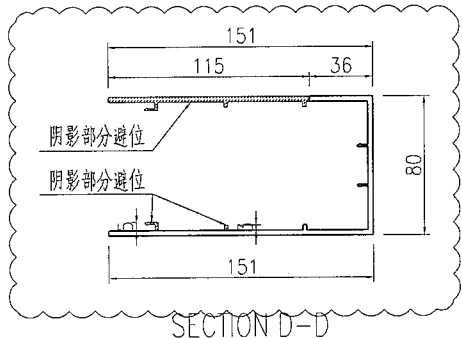
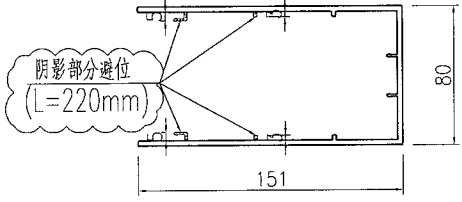
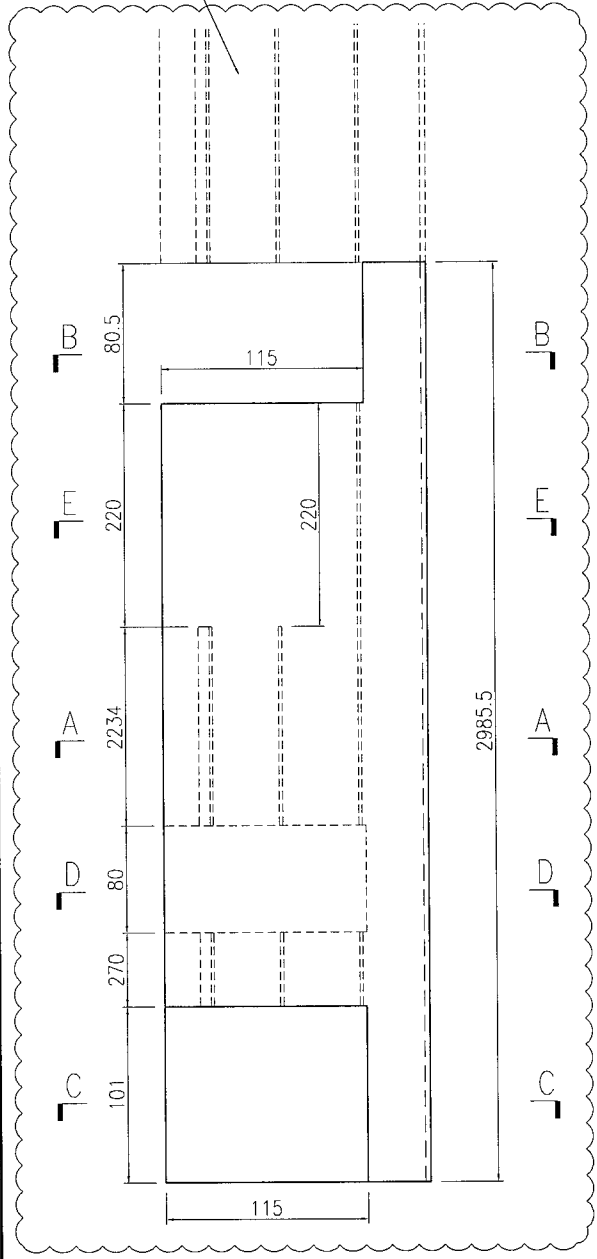

名稱	型材加工圖	制圖	曾建平	2019-03-18	修改	A	B	
材料	X85633	復核			日期	2019-05-07	2019-05-21	
顏色	EC-DG-W333007RY 白色	批准			圖號	J837-GW-AL43		

EG-DWG3

美特鋁質 有限公司
MIDI Aluminium Fabricator Ltd.

工程號: J837 地盤 觀塘平台

产品编号	L(MM)	数量	A	B	C	D	E	N	M
J837-GW-AL44-04		3							
J837-GW-AL44-02		6							

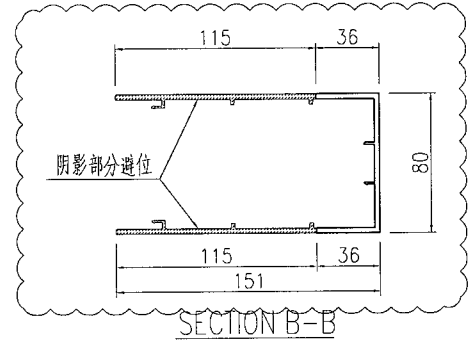
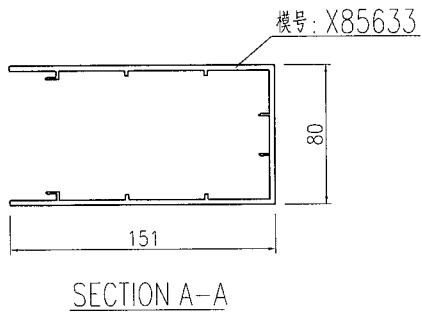
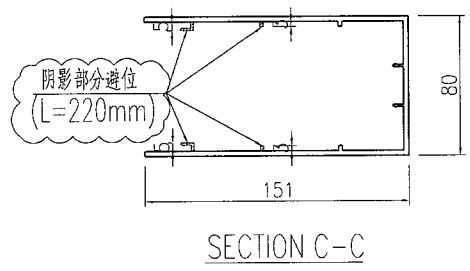
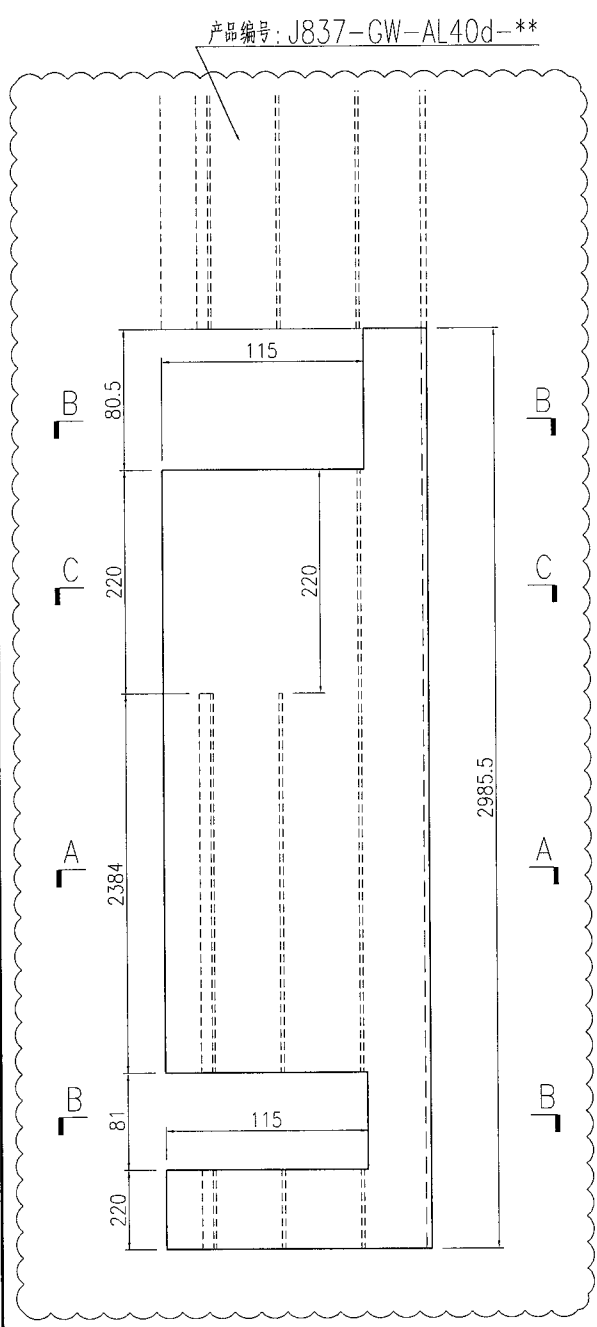

名稱	型材加工圖	制圖	曾建平	2019-03-18	修改	A	B	
材料	X85633	復核			日期	2019-05-07	2019-05-21	
顏色	EC-DG-W333007RY 白色	批准			圖號	J837-GW-AL44		

EG-DWG3

 美特鋁質 有限公司
MIDI Aluminium Fabricator Ltd.

产品编号	L(MM)	数量	A	B	C	D	E	N	M
J837-GW-AL45-01		1							
J837-GW-AL45-02	3512	1	781.5						

工程號	J837	地盤	觀塘平台
-----	------	----	------

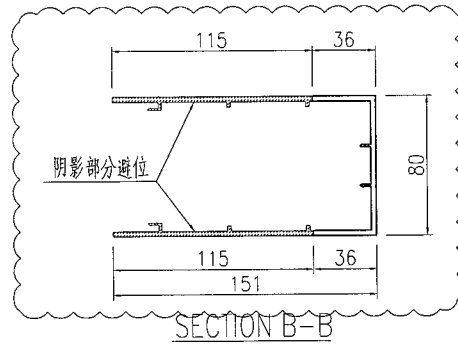
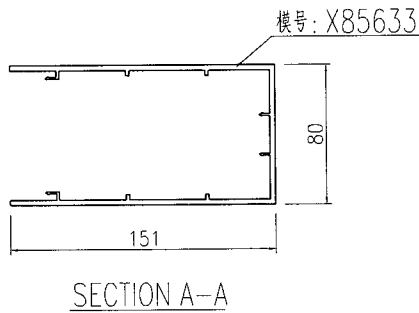
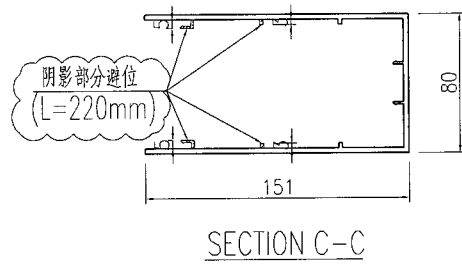
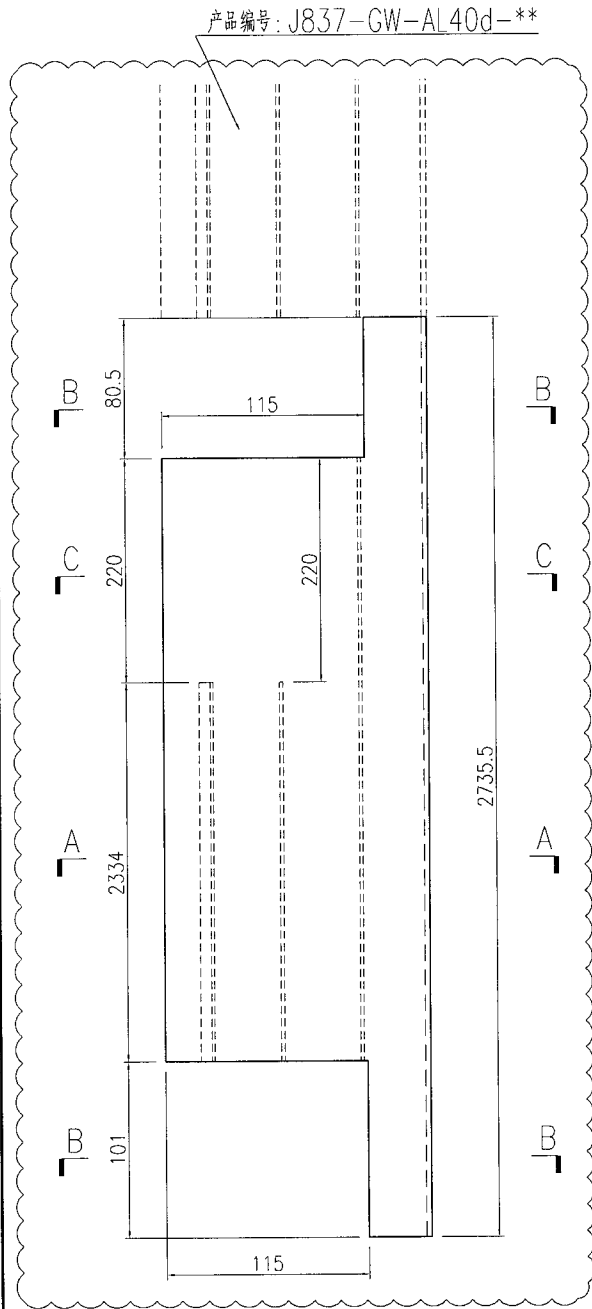

名稱	型材加工圖	制圖	曾建平	2019-03-18	修改	A	B	
材料	X85633	復核			日期	2019-05-07	2019-05-21	
顏色	EC-DG-W333007RY 白色	批准			圖號	J837-GW-AL45		

EG-DWG3

美特鋁質 有限公司
MIDI Aluminium Fabricator Ltd.

工程號: J837 地盤 觀塘平台

产品编号	L(MM)	数量	A	B	C	D	E	N	M
J837-GW-AL46-01		1							

顶封企盖编号: J837-GW-AL40d-20

产品编号: J837-GW-AL40d-**

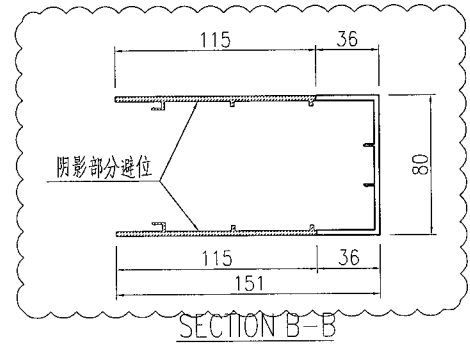
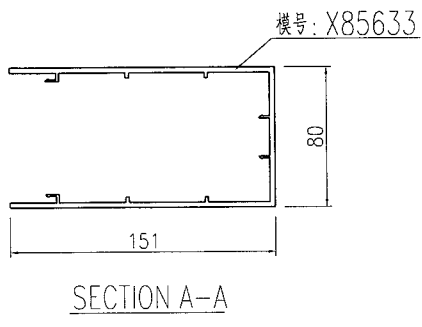
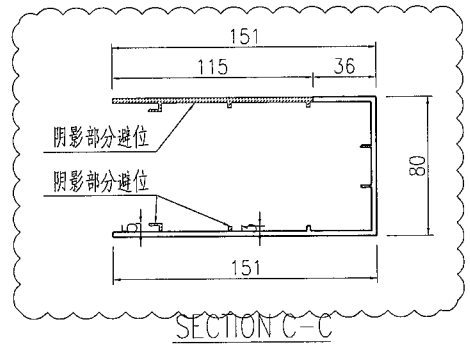
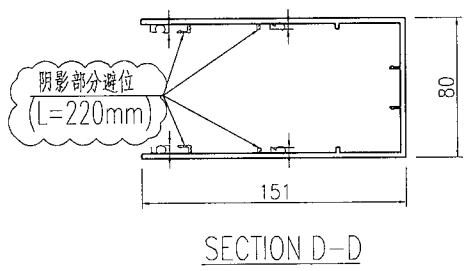
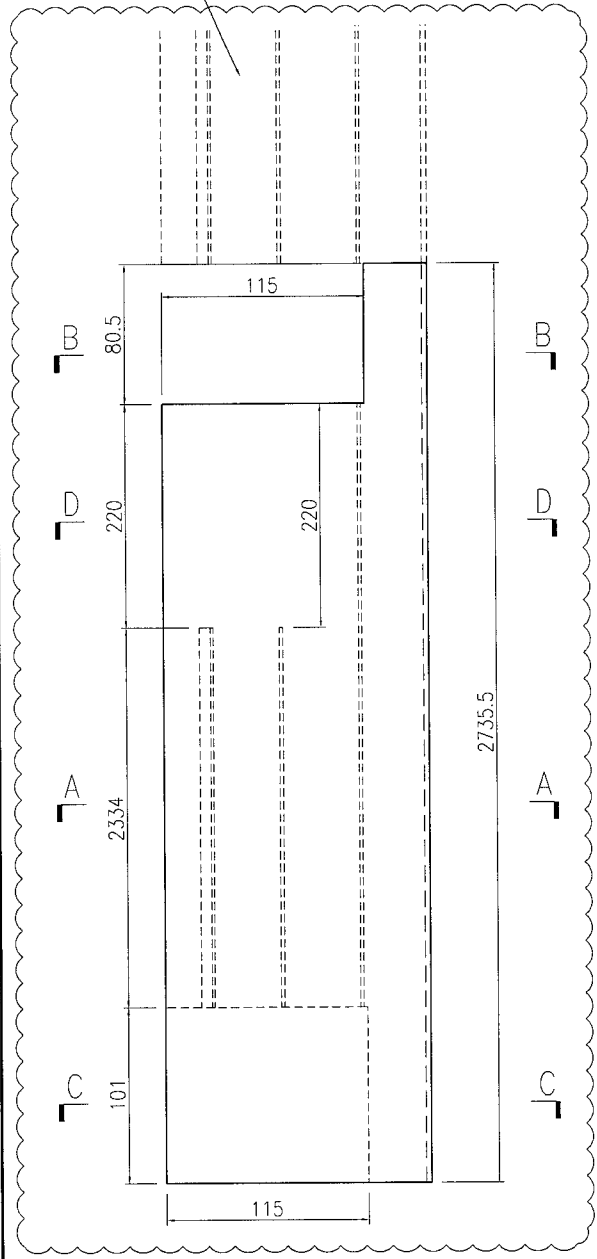

名稱	型材加工圖	制圖	曾建平	2019-03-18	修改	A	B	
材料	X85633	復核			日期	2019-05-07	2019-05-21	
顏色	EC-DG-W333007RY 白色	批准			圖號	J837-GW-AL46		

EG-DWG3

美特鋁質 有限公司
MIDI Aluminium Fabricator Ltd.

工程號: J837 地盤 觀塘平台

产品编号	L(MM)	数量	A	B	C	D	E	N	M
J837-GW-AL46a-01		1							

顶部企量编号: J837-GW-AL40d-19

产品编号: J837-GW-AL40d-**

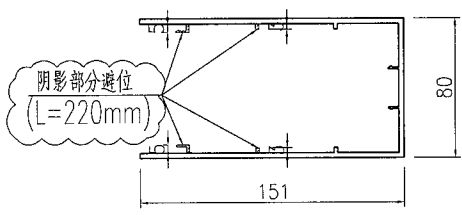
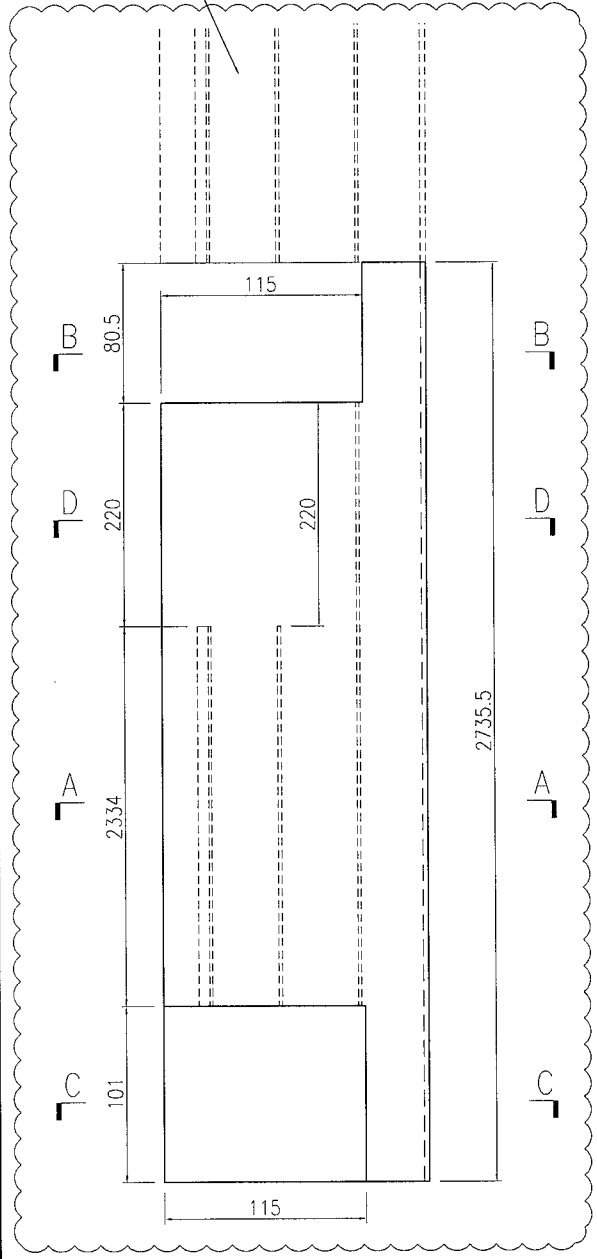

SECTION D-D

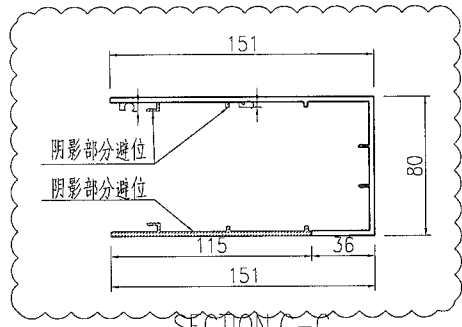

SECTION C-C

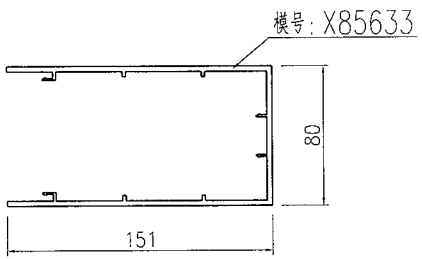

SECTION A-A

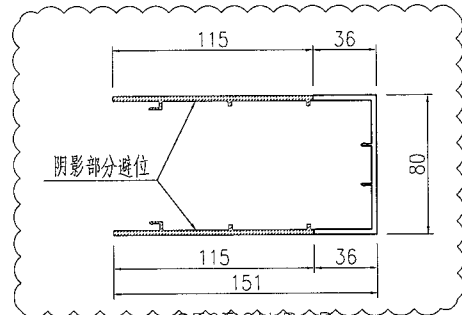

SECTION B-B

名稱	型材加工圖	制圖	曾建平	2019-03-18	修改	A	B	
材料	X85633	復核			日期	2019-05-07	2019-05-21	
顏色	EC-DG-W333007RY 白色	批准			圖號	J837-GW-AL46a		

EG-DWG3

美特鋁質 有限公司
MIDI Aluminium Fabricator Ltd.

工程號 J837 地盤 觀塘平台

产品编号	L(MM)	数量	A	B	C	D	E	N	M
J837-GW-AL47-11		1							

顶部企蓋编号 J837-GW-AL47a-01

产品编号: J837-GW-AL47a-**

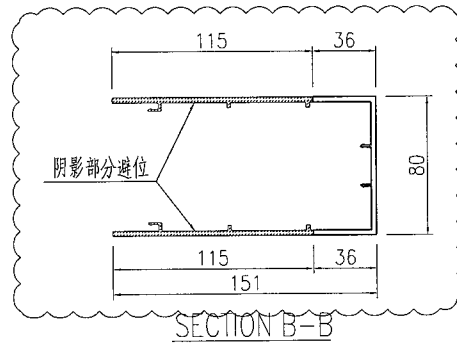
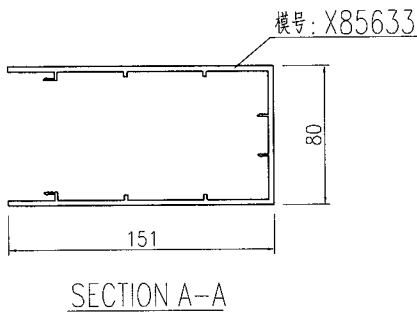
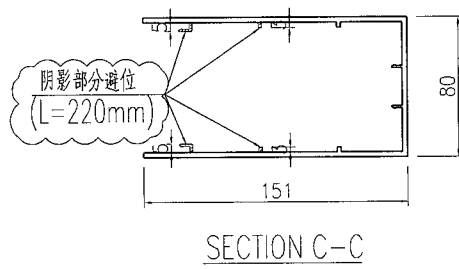
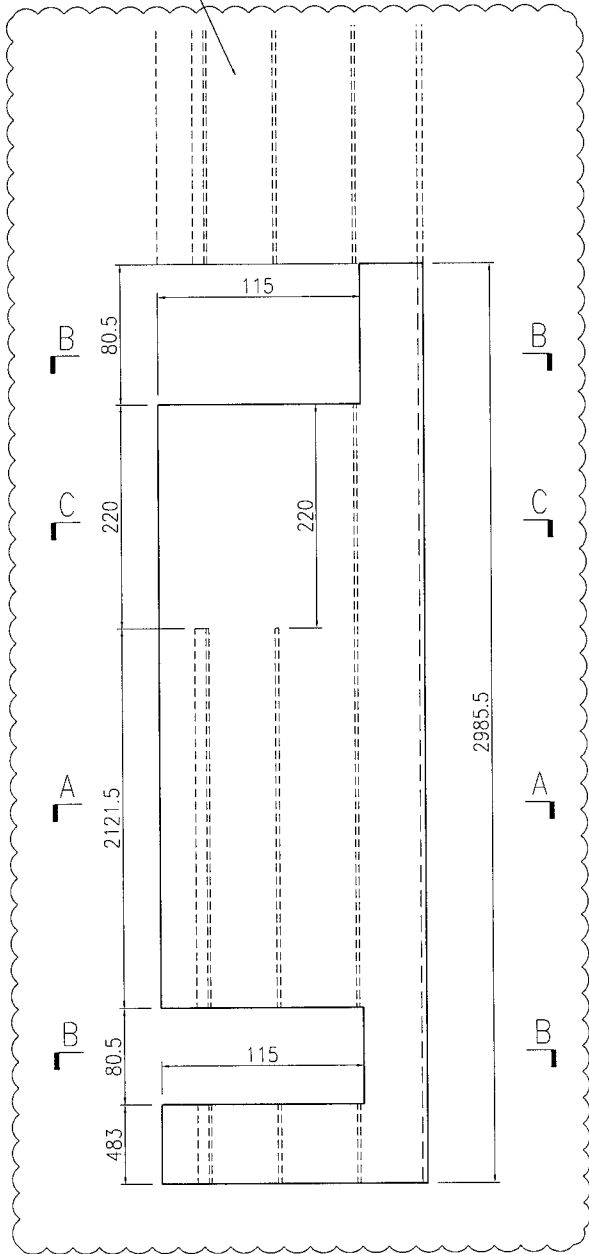

名稱	型材加工圖	制圖	曾建平	2019-03-18	修改	A	A	
材料	X85633	復核			日期	2019-05-07	2019-05-21	
顏色	EC-DG-W333007RY 白色	批准			圖號	J837-GW-AL47		

EG-DWG3



美特鋁質 有限公司
MIDI Aluminium Fabricator Ltd.

工程號 J837 地盤 觀塘平台

产品编号	L(MM)	数量	A	B	C	D	E	N	M
J837-GW-AL47a-01	531.5	1							
J837-GW-AL47a-02	282.5	5							
J837-GW-AL47a-03	732.5	2							
J837-GW-AL47a-04	1022.5	1							
J837-GW-AL47a-05	1472.5	3							
J837-GW-AL47a-06	1322.5	1							
J837-GW-AL47a-07	1480.5	12							
J837-GW-AL47a-08	730.5	2							
J837-GW-AL47a-09	600.5	3							
J837-GW-AL47a-10	1380.5	3							
J837-GW-AL47a-11	1280.5	2							
J837-GW-AL47a-12	1230.5	6							
J837-GW-AL47a-13	1030.5	5							
J837-GW-AL47a-14	1542.5	1							
J837-GW-AL47a-15	1102.5	1							
J837-GW-AL47a-16	1252.5	1							
J837-GW-AL47a-17	802.5	1							
J837-GW-AL47a-18	722.5	1							
J837-GW-AL47a-19	2055.5	1							
J837-GW-AL47a-20	665.5	1							

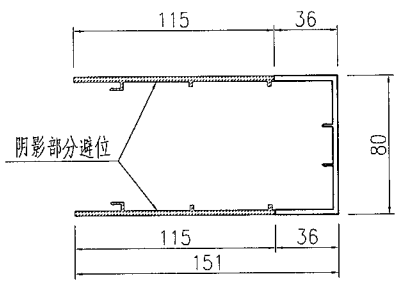
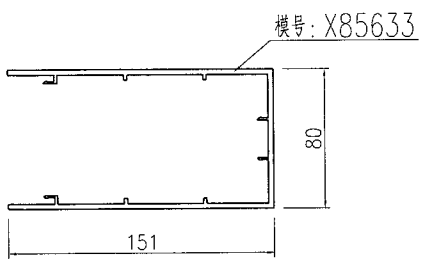
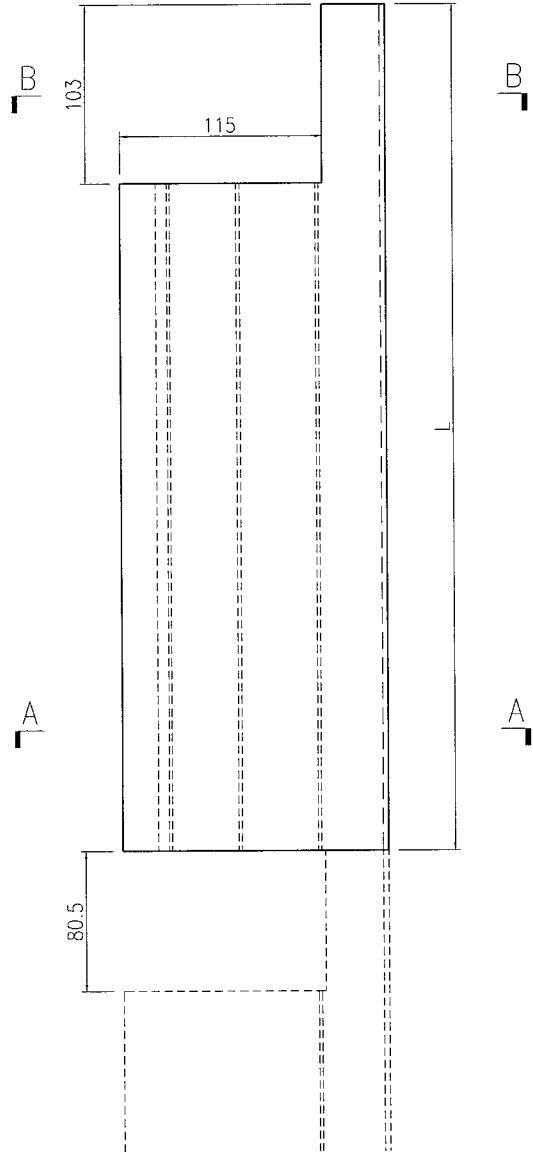

SECTION A-A

SECTION B-B

名稱	型材加工圖	制圖	曾建平	2019-03-18	修改			
材料	X85633	復核			日期			
顏色	EC-DG-W333007RY 白色	批准			圖號	J837-GW-AL47a		

EG-DWG3

美特鋁質 有限公司
MIDI Aluminium Fabricator Ltd.

工程號	J837	地盤	觀塘平台
-----	------	----	------

产品编号	L(MM)	数量	A	B	C	D	E	N	M
J837-GW-AL48-01		5				顶部企盖编号	J837-GW-AL47a-02		
J837-GW-AL48-02		1				顶部企盖编号	J837-GW-AL47a-03		

产品编号: J837-GW-AL47a-**

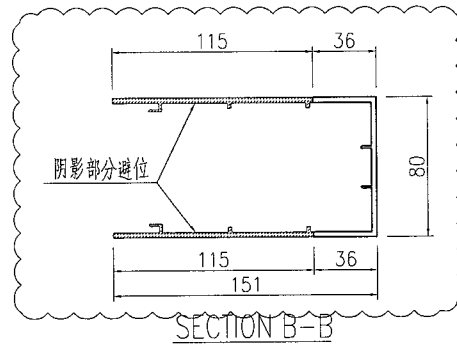
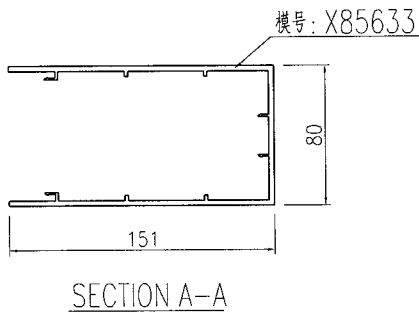
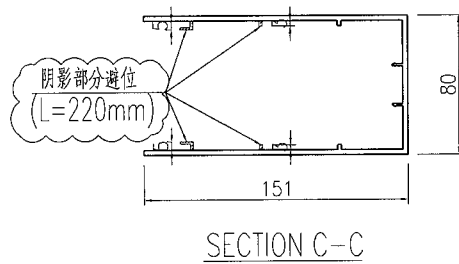
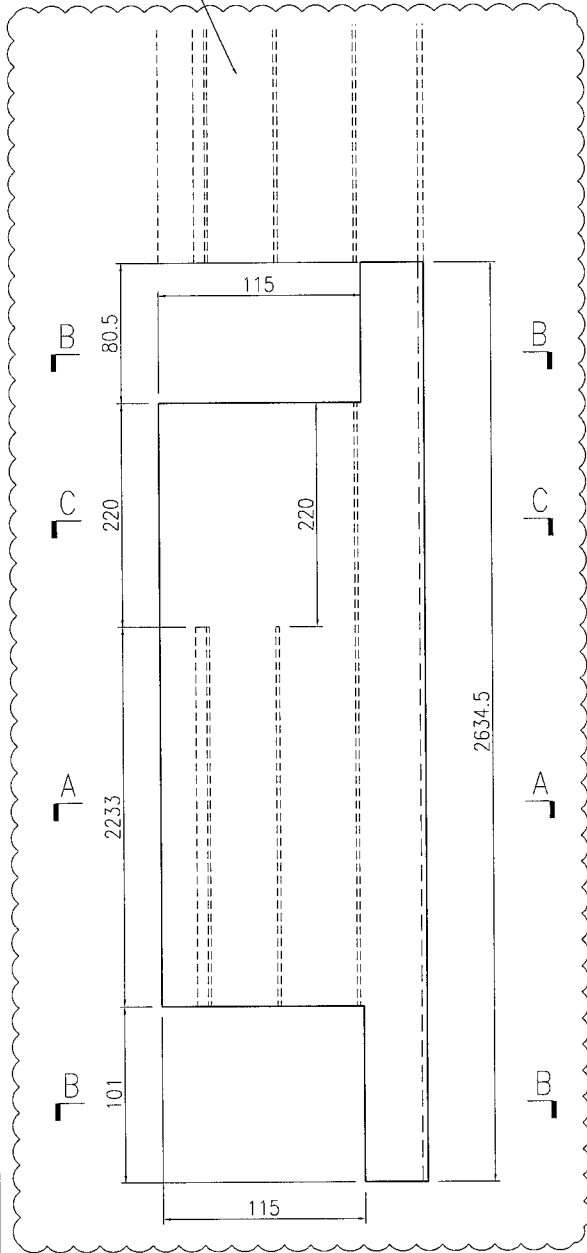

名稱	型材加工圖	制圖	曾建平	2019-03-18	修改	A	B	
材料	X85633	復核			日期	2019-05-07	2019-05-21	
顏色	EC-DG-W333007RY 白色	批准			圖號	J837-GW-AL48		

 美特鋁質 有限公司 MIDI Aluminium Fabricator Ltd.			
工程號	J837	地盤	觀塘平台

产品编号	L(MM)	数量	A	B	C	D	E	F	M
J837-GW-AL49-02	2985.5	1	270	2234		顶部企盖编号	J837-GW-AL40d-02		
J837-GW-AL49-04	2985.5	1	70	2423		顶部企盖编号	J837-GW-AL40d-04		
J837-GW-AL49-14	2835.5	1	540	1814		顶部企盖编号	J837-GW-AL47a-04		

产品编号: J837-GW-AL40d-**
 产品编号: J837-GW-AL47a-**

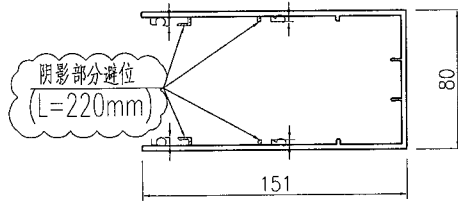
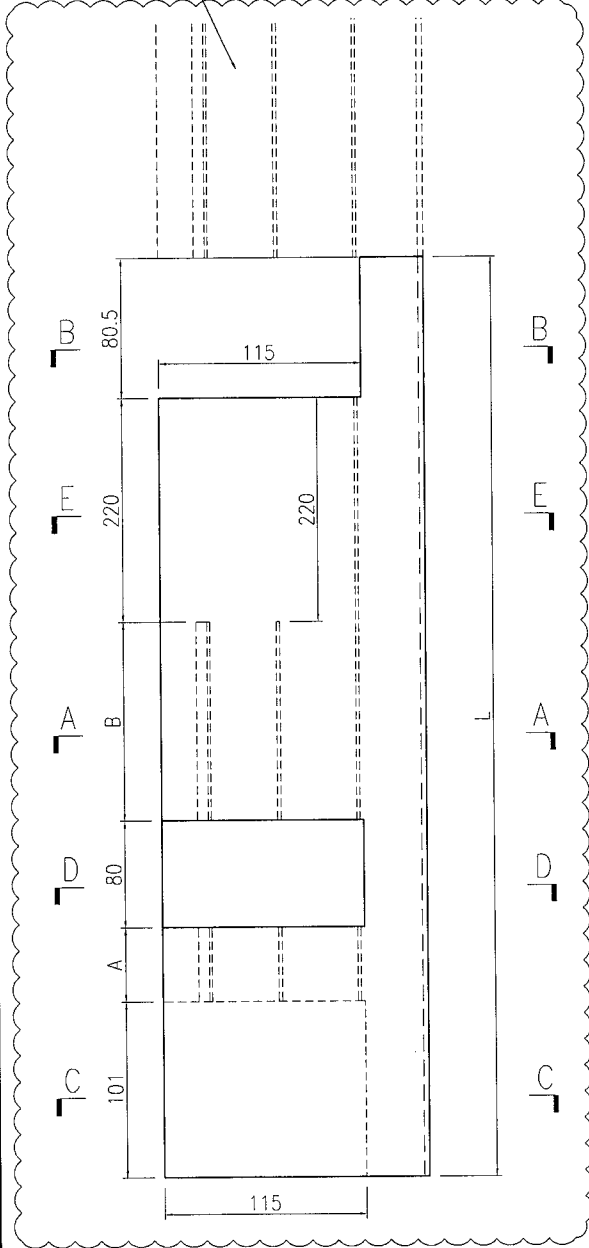

SECTION E-E

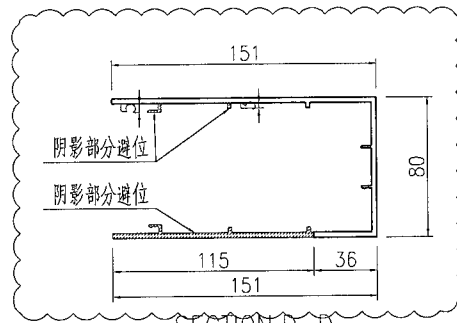

SECTION D-D

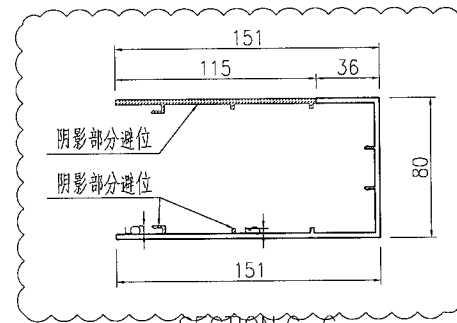

SECTION C-C

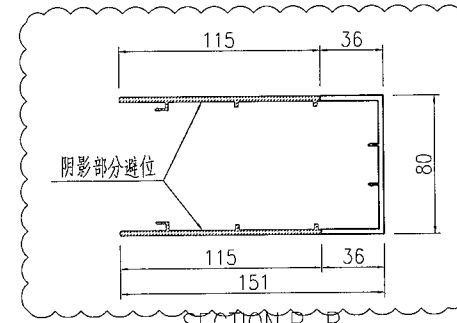

SECTION B-B

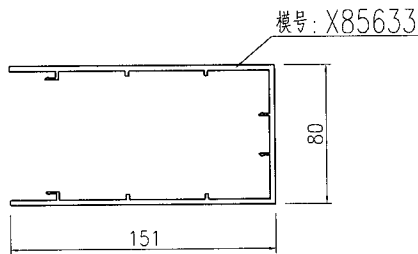

SECTION A-A

名稱	型材加工圖	制圖	曾建平	2019-03-18	修改	A	B	
材料	X85633	復核			日期	2019-05-07	2019-05-21	
顏色	EC-DG-W333007RY 白色	批准			圖號	J837-GW-AL49		

EG-DWG3

美特鋁質 有限公司
MIDI Aluminium Fabricator Ltd.

工程號 J837 地盤 觀塘平台

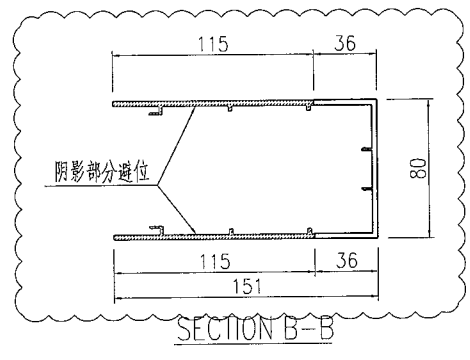
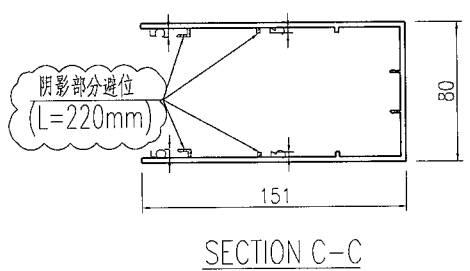
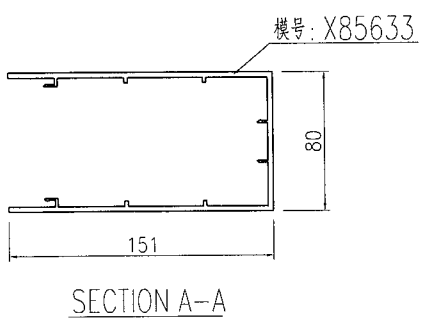
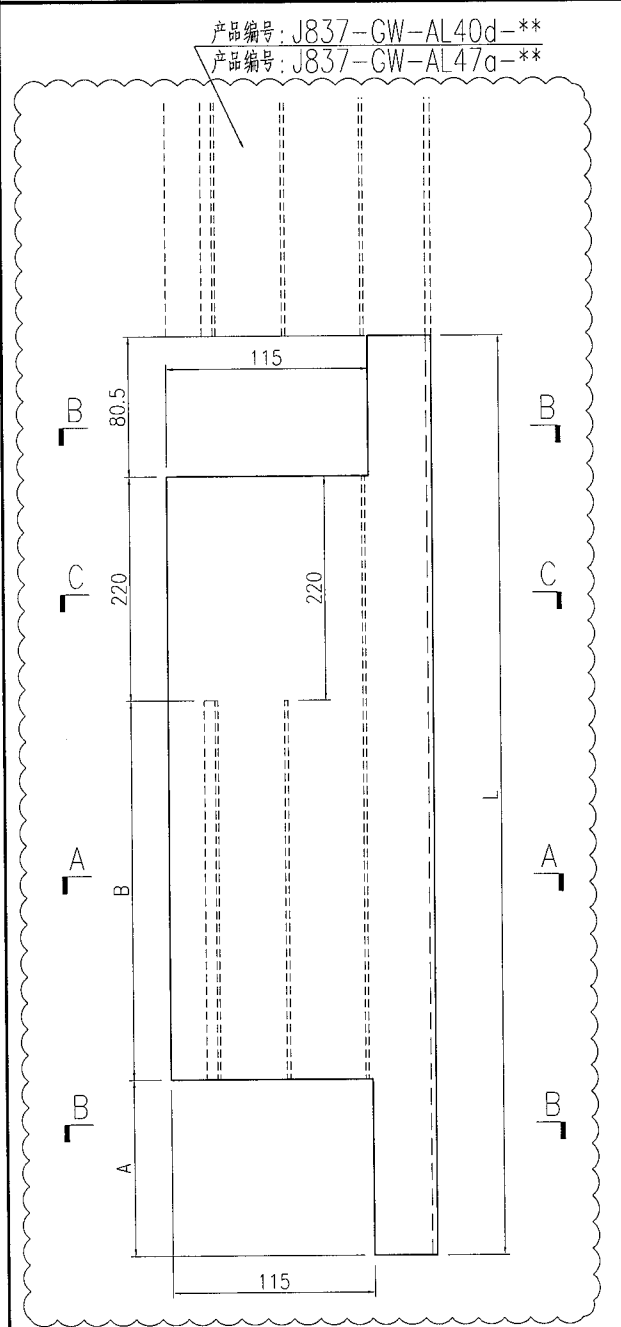

产品编号	L(MM)	数量	A	B	C	D	E	F	M
J837-GW-AL50-01	2849.5	1	165	2384	顶部企盖编号	J837-GW-AL40d-21			
J837-GW-AL50-02	3030.5	1	396	2334	顶部企盖编号	J837-GW-AL40d-22			
J837-GW-AL50-03	2955.5	1	321	2334	顶部企盖编号	J837-GW-AL40d-22			
J837-GW-AL50-04	2880.5	1	246	2334	顶部企盖编号	J837-GW-AL40d-22			
J837-GW-AL50-05	2805.5	1	171	2334	顶部企盖编号	J837-GW-AL40d-23			
J837-GW-AL50-06	2735.5	1	101	2334	顶部企盖编号	J837-GW-AL40d-23			
J837-GW-AL50-07	2923.5	1	239	2384	顶部企盖编号	J837-GW-AL40d-24			
J837-GW-AL50-08	2843.5	1	159	2384	顶部企盖编号	J837-GW-AL40d-25			
J837-GW-AL50-09	2802.5	1	118	2384	顶部企盖编号	J837-GW-AL40d-25			
J837-GW-AL50-10	2802.5	1	118	2384	顶部企盖编号	J837-GW-AL40d-17			
J837-GW-AL50-11	2923.5	1	239	2384	顶部企盖编号	J837-GW-AL40d-25			
J837-GW-AL50-12	3055.5	2	101	2654	顶部企盖编号	J837-GW-AL47a-15			
J837-GW-AL50-13	3055.5	3	101	2654	顶部企盖编号	J837-GW-AL47a-16			
J837-GW-AL50-14	3055.5	1	101	2654	顶部企盖编号	J837-GW-AL47a-17			
J837-GW-AL50-15	2115.5	1	101	1714	顶部企盖编号	J837-GW-AL47a-18			
J837-GW-AL50-16	1710.5	12	101	1309	顶部企盖编号	J837-GW-AL47a-19			
J837-GW-AL50-17	1710.5	1	101	1309	顶部企盖编号	J837-GW-AL47a-20			

名稱	型材加工圖	制圖	曾建平	2019-03-18	修改	A	B
材料	X85633	復核			日期	2019-05-07	2019-05-21
顏色	EC-DG-W333007RY 白色	批准			圖號	J837-GW-AL50	

EG-DWG3

 美特鋁質 有限公司 MIDI Aluminium Fabricator Ltd.	产品编号	L(MM)	数量	A	B	C	D	E	N	M
	J837-GW-AL50a-16		1							
工程號	J837	地盤	觀塘平台							

产品编号: J837-GW-AL50c-01

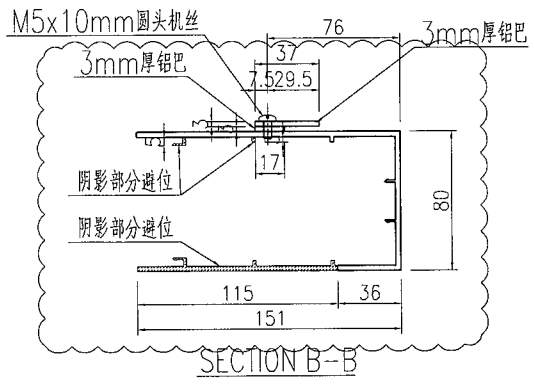
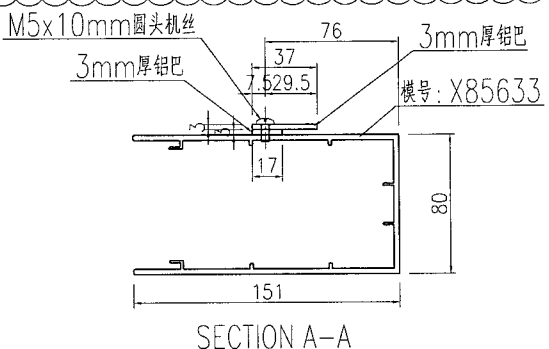
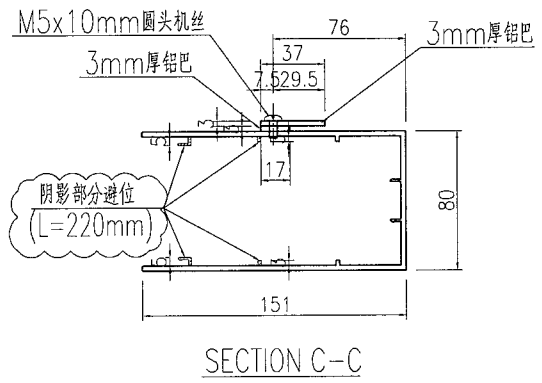
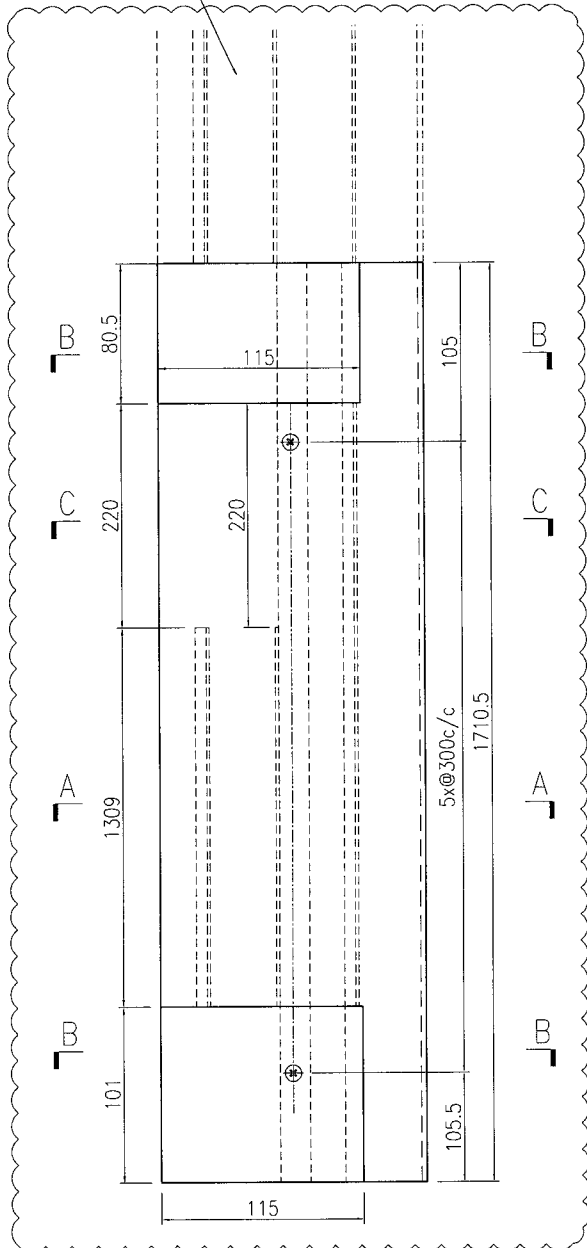

名稱	型材加工圖	制圖	曾建平	2019-03-18	修改	A		
材料	X85633+3mm厚鋁巴	復核			日期	2019-05-21		
顏色	EC-DG-W333007RY 白色	批准			圖號	J837-GW-AL50a		

EG-DWG3

美特鋁質 有限公司
 MIDI Aluminium Fabricator Ltd.

工程號	J837	地盤	觀塘平台
-----	------	----	------

产品编号	L(MM)	数量	A	B	C	D	E	N	M
J837-GW-AL50c-01		1							

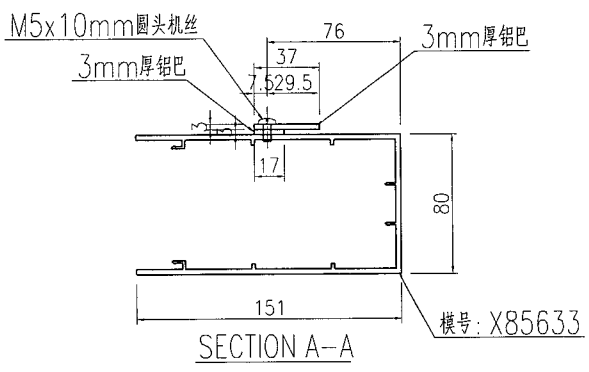
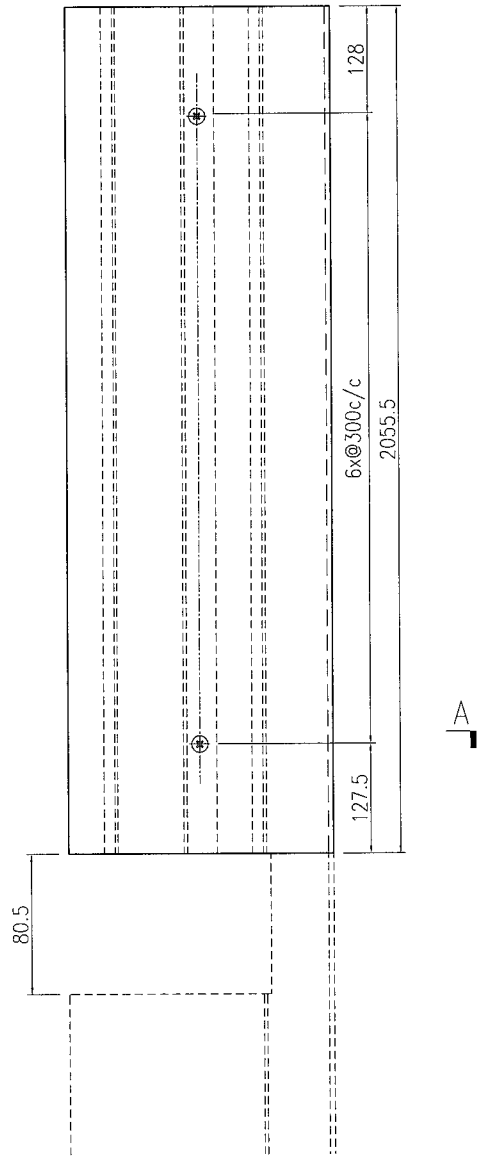

名稱	型材加工圖	制圖	曾建平	2019-03-18	修改			
材料	X85633	復核			日期			
顏色	EC-DG-W333007RY 白色	批准			圖號	J837-GW-AL50c		

EG-DWG3

美特鋁質 有限公司
 MIDI Aluminium Fabricator Ltd.

产品编号	L(MM)	数量	A	B	C	D	E	N	M
J837-GW-AL50d-01		1							

工程號	J837	地盤	觀塘平台
-----	------	----	------

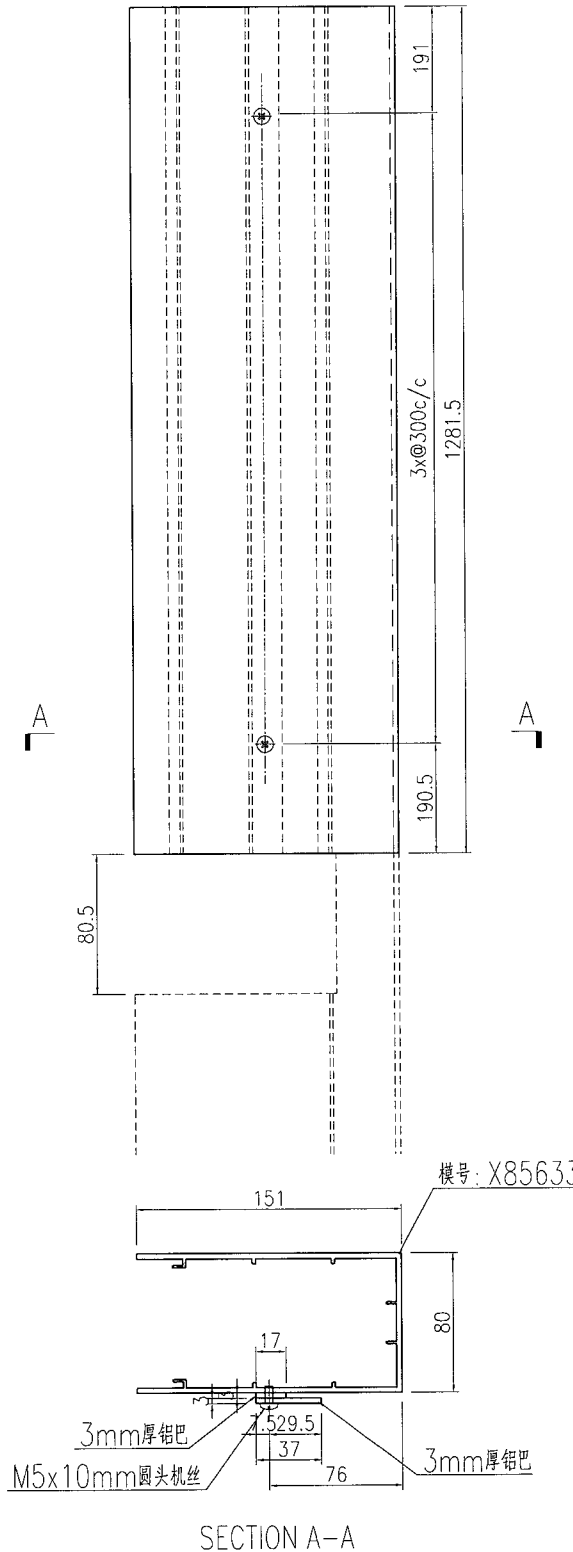

SECTION A-A

名稱	型材加工圖	制圖	曾建平	2019-03-18	修改		
材料	X85633	復核			日期		
顏色	EC-DG-W333007RY 白色	批准			圖號	J837-GW-AL50d	

EG-DWG3



美特铝质 有限公司
MIDI Aluminium Fabricator Ltd.

产品编号	L(MM)	数量	A	B	C	D	E	N	M
J837-GW-AL51-01		1				顶部企盖编号	J837-GW-AL47a-05		
J837-GW-AL51-02		1				顶部企盖编号	J837-GW-AL47a-06		

工程號 J837 地盤 觀塘平台

产品编号: J837-GW-AL47a-**

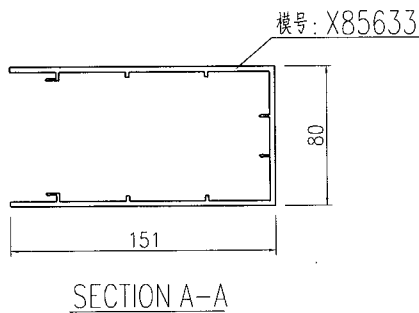
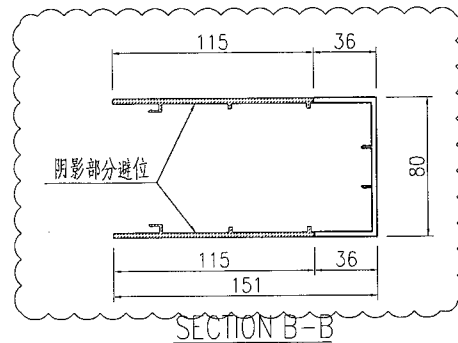
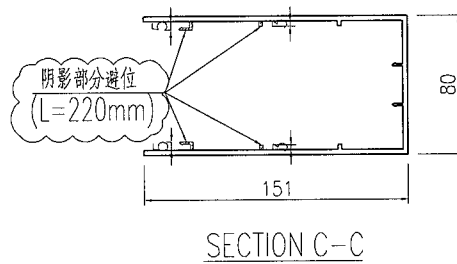
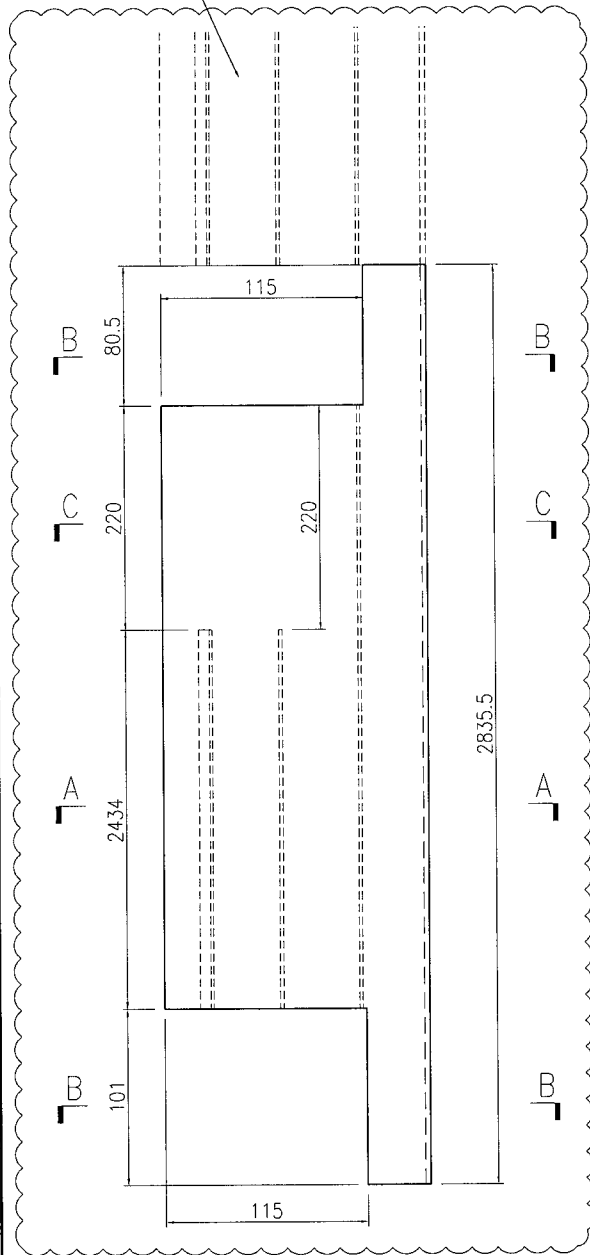

名稱	型材加工圖	制圖	曾建平	2019-03-18	修改	A	B
材料	X85633	復核			日期	2019-05-07	2019-05-21
顏色	EC-DG-W333007RY 白色	批准			圖號	J837-GW-AL51	

EG-DWG3

美特鋁質 有限公司
MIDI Aluminium Fabricator Ltd.

工程號 J837 地盤 觀塘平台

产品编号	L(MM)	数量	A	B	C	D	E	N	M
J837-GW-AL51a-01		1							

顶部企盖编号: J837-GW-AL47a-05

产品编号: J837-GW-AL47a-**

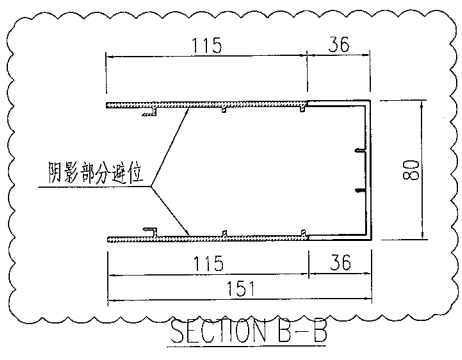
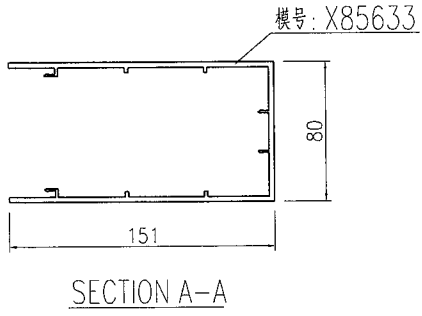
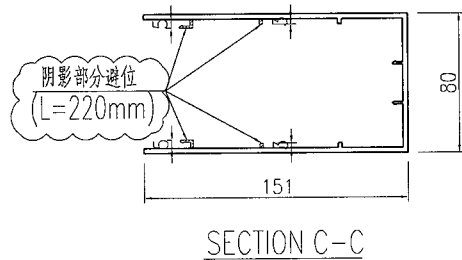
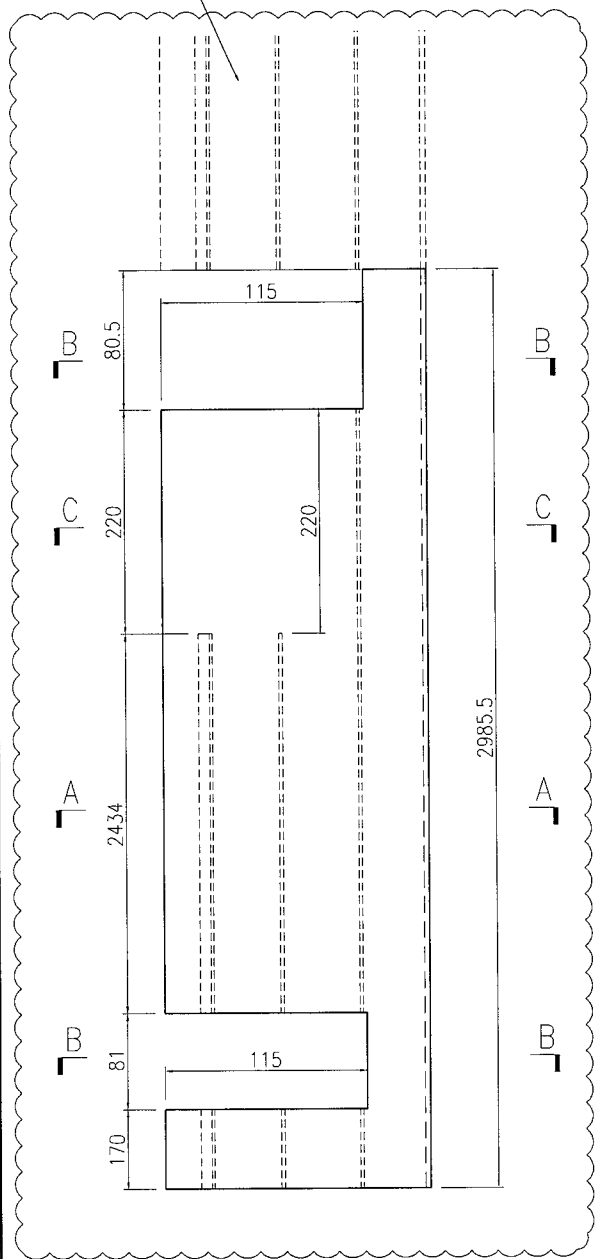

名稱	型材加工圖	制圖	曾建平	2019-03-18	修改	A		
材料	X85633	復核			日期	2019-05-21		
顏色	EC-DG-W333007RY 白色	批准			圖號	J837-GW-AL51a		

EG-DWG3

 美特鋁質 有限公司 MIDI Aluminium Fabricator Ltd.			
工程號	J837	地盤	觀塘平台

产品编号	L(MM)	数量	A	B	C	D	E	N	M
J837-GW-AL52-01		1							

頂部企蓋編號: J837-GW-AL47a-05

产品编号: J837-GW-AL47a-**

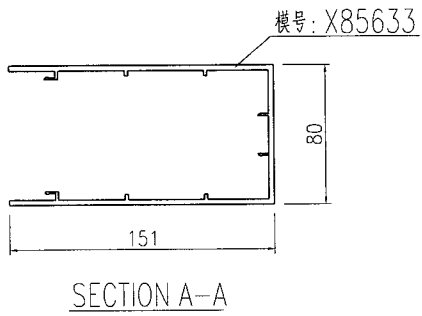
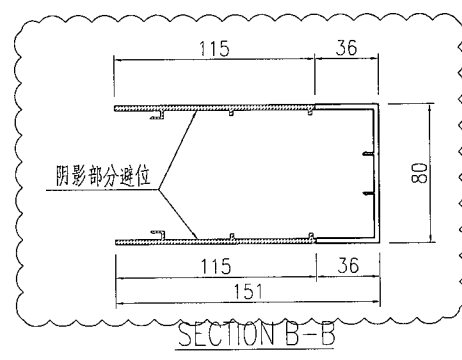
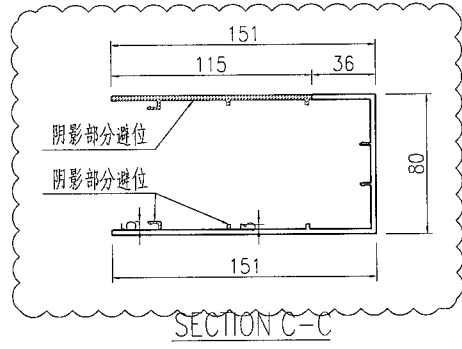
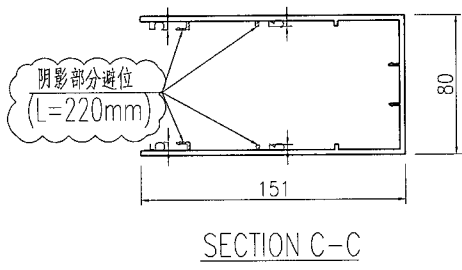
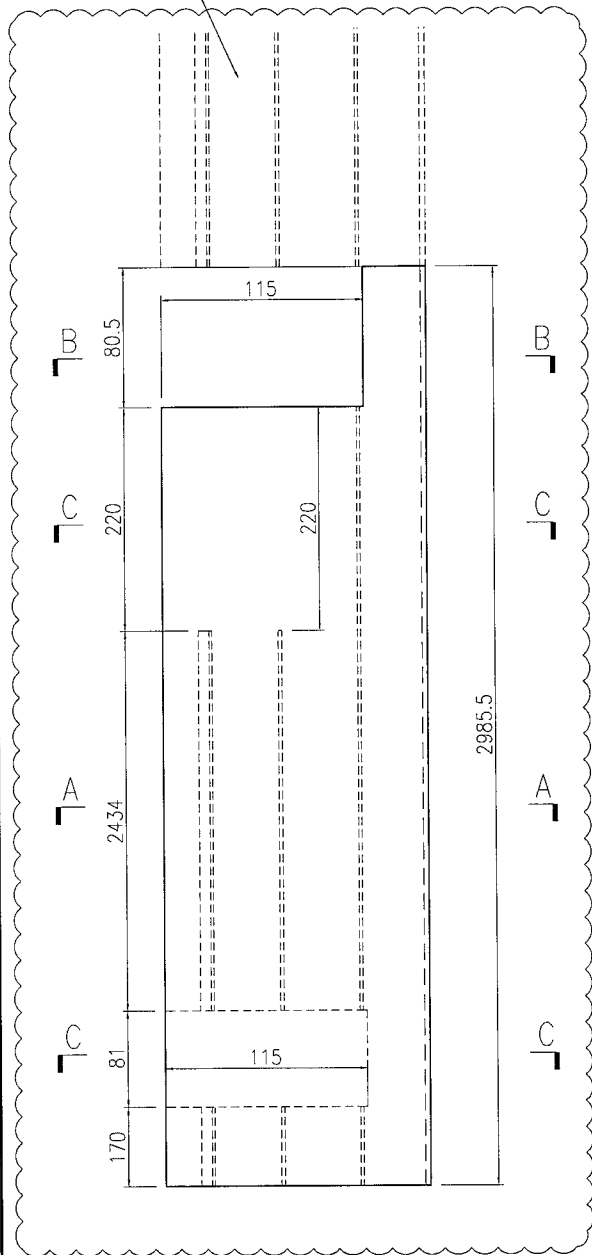

名稱	型材加工圖	制圖	曾建平	2019-03-18	修改	A	B	
材料	X85633	復核			日期	2019-05-07	2019-05-21	
顏色	EC-DG-W333007RY 白色	批准			圖號	J837-GW-AL52		



美特鋁質 有限公司
MIDI Aluminium Fabricator Ltd.

产品编号	L(MM)	数量	A	B	C	D	E	N	M
J837-GW-AL53-01		1				顶部企盖编号	J837-GW-AL47a-05		

工程號	J837	地盤	觀塘平台
-----	------	----	------

产品编号: J837-GW-AL47a-**

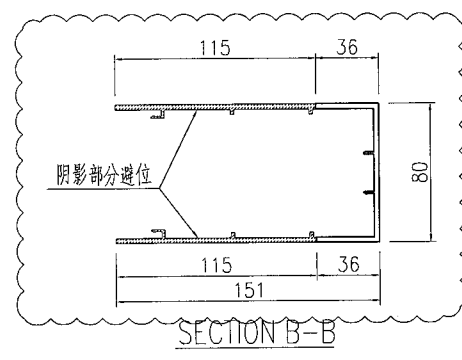
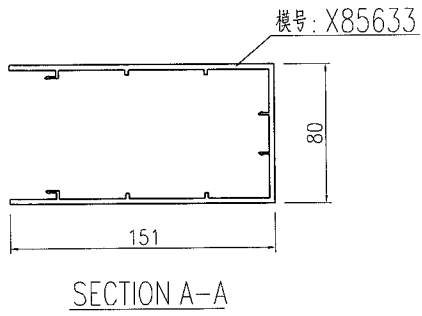
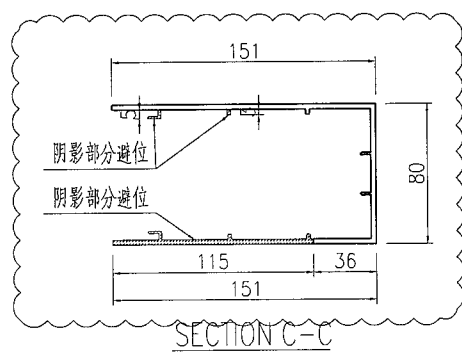
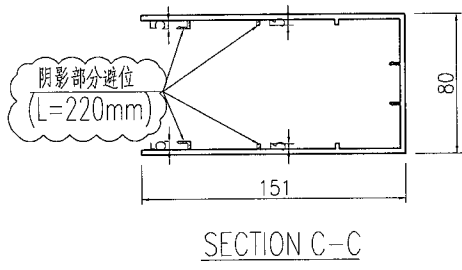
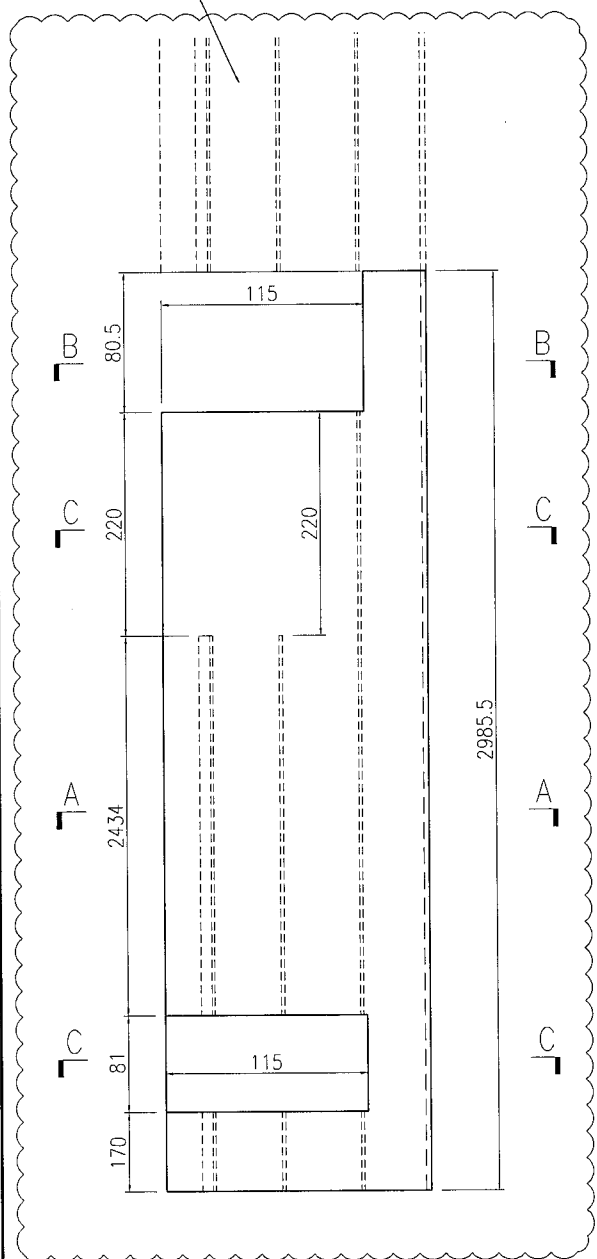

名稱	型材加工圖	制圖	曾建平	2019-03-18	修改	A	B	
材料	X85633	復核			日期	2019-05-07	2019-05-21	
顏色	EC-DG-W333007RY 白色	批准			圖號	J837-GW-AL53		

EG-DWG3



工程號	J837	地盤	觀塘平台
-----	------	----	------

产品编号	L(MM)	数量	A	B	C	D	E	N	M
J837-GW-AL54-01		11				顶部企盖编号	J837-GW-AL47a-07		
J837-GW-AL54-02		2				顶部企盖编号	J837-GW-AL47a-08		
J837-GW-AL54-03		3				顶部企盖编号	J837-GW-AL47a-09		
J837-GW-AL54-04		3				顶部企盖编号	J837-GW-AL47a-10		
J837-GW-AL54-05		2				顶部企盖编号	J837-GW-AL47a-11		

产品编号: J837-GW-AL47a-**

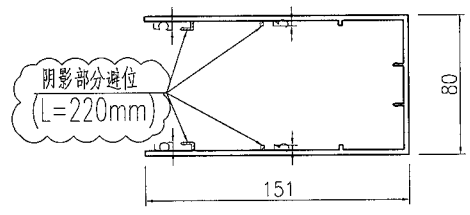
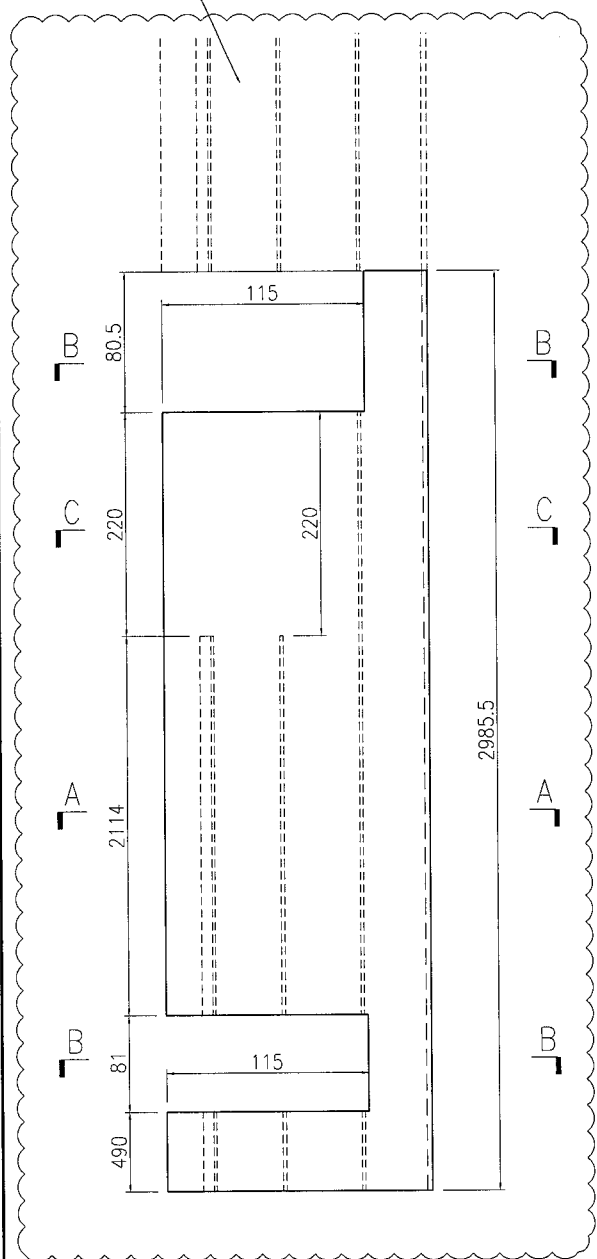

SECTION C-C

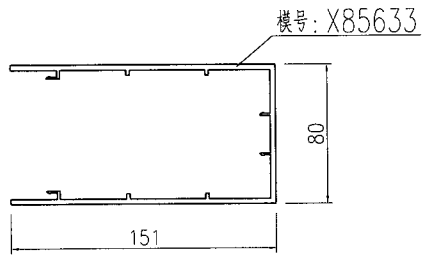

SECTION A-A

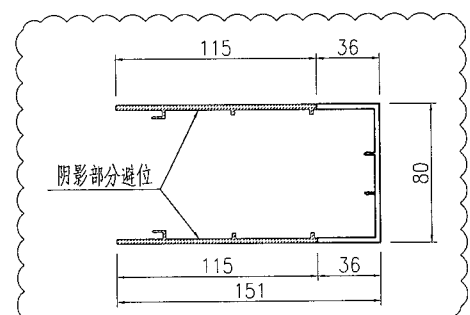

SECTION B-B

名稱	型材加工圖	制圖	曾建平	2019-03-18	修改	A	B	
材料	X85633	復核			日期	2019-05-07	2019-05-21	
顏色	EC-DG-W333007RY 白色	批准			圖號	J837-GW-AL54		

EG-DWG3

美特鋁質 有限公司
MIDI Aluminium Fabricator Ltd.

产品编号	L(MM)	数量	A	B	C	D	E	N	M
J837-GW-AL55-01		1				顶部企盖编号	J837-GW-AL47a-03		

工程號 J837 地盤 觀塘平台

产品编号: J837-GW-AL47a-**

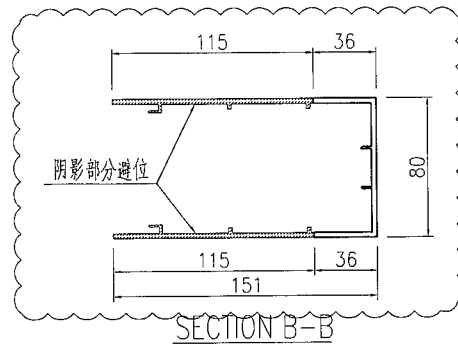
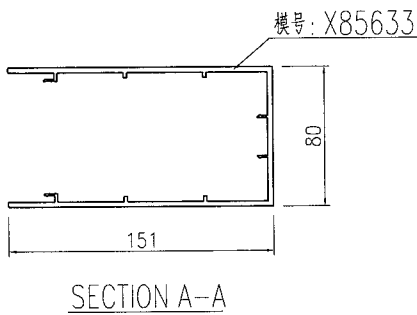
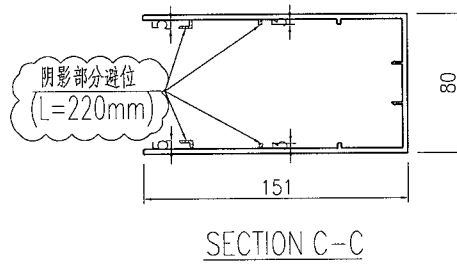
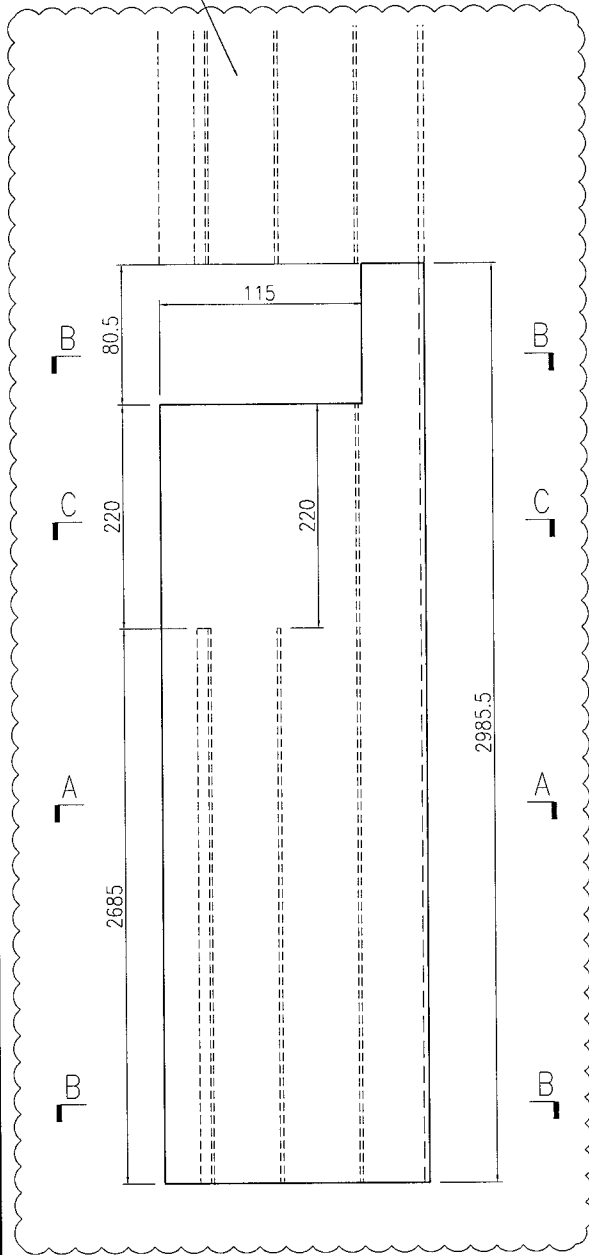

名稱	型材加工圖	制圖	曾建平	2019-03-18	修改	A	B	
材料	X85633	復核			日期	2019-05-07	2019-05-21	
顏色	EC-DG-W333007RY 白色	批准			圖號	J837-GW-AL55		

EG-DWG3

美特鋁質 有限公司
MIDI Aluminium Fabricator Ltd.

工程號 J837 地盤 觀塘平台

产品编号	L(MM)	数量	A	B	C	D	E	N	M
J837-GW-AL56-01		1							

产品编号: J837-GW-AL40e-02

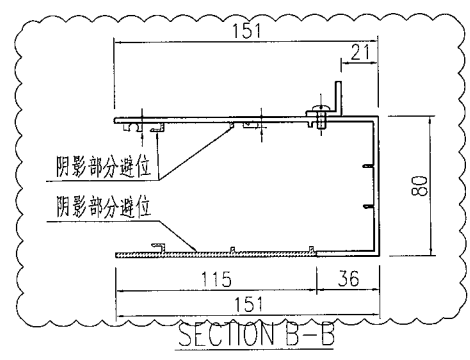
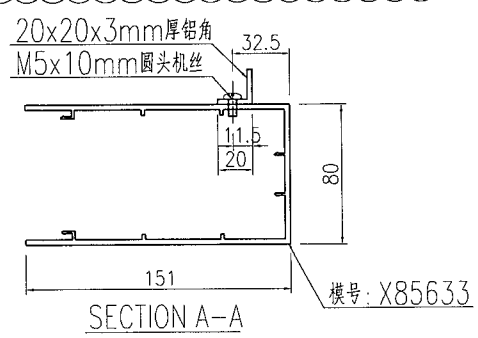
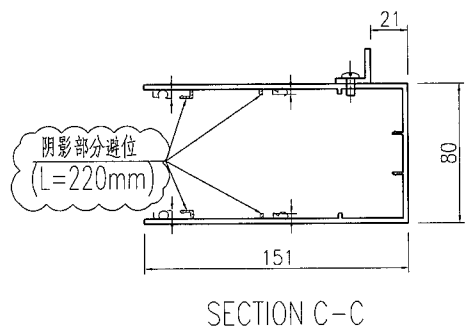
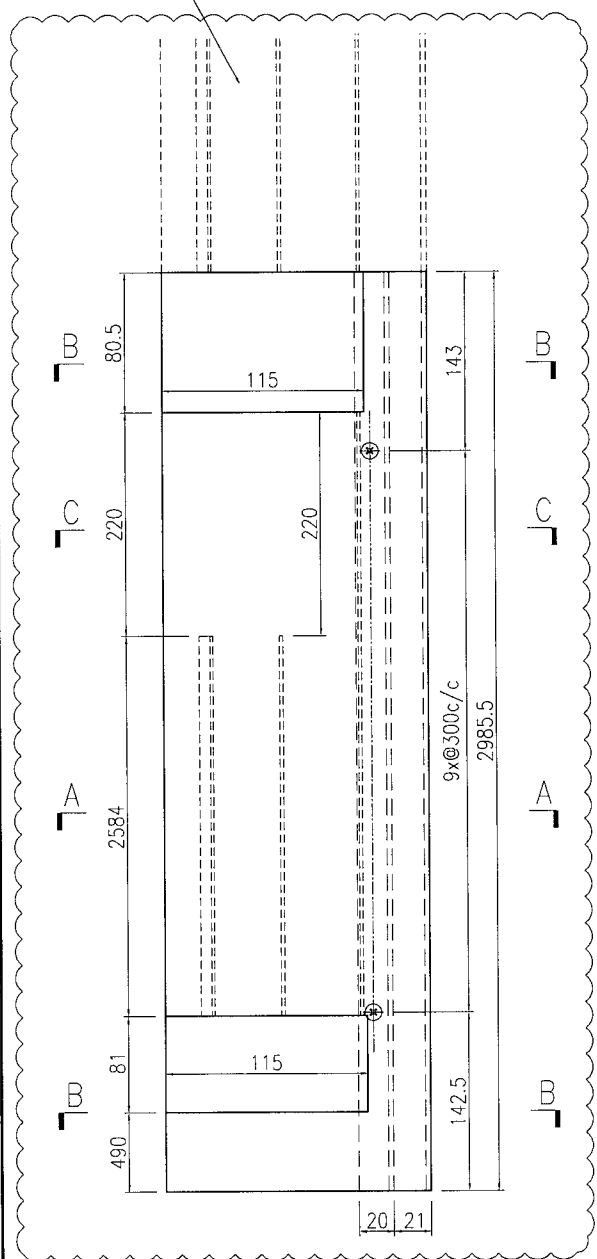

名稱	型材加工圖	制圖	曾建平	2019-03-18	修改	A	B	
材料	X85633+20x20x3mm厚鋁角	復核			日期	2019-05-07	2019-05-21	
顏色	EC-DG-W333007RY 白色	批准			圖號	J837-GW-AL56		

EG-DWG3

美特鋁質 有限公司
MIDI Aluminium Fabricator Ltd.

工程號 J837 地盤 觀塘平台

产品编号	L(MM)	数量	A	B	C	D	E	N	M
J837-GW-AL57-01		4				顶部企盖编号	J837-GW-AL47a-12		
J837-GW-AL57-02		5				顶部企盖编号	J837-GW-AL47a-13		

产品编号: J837-GW-AL47a-**

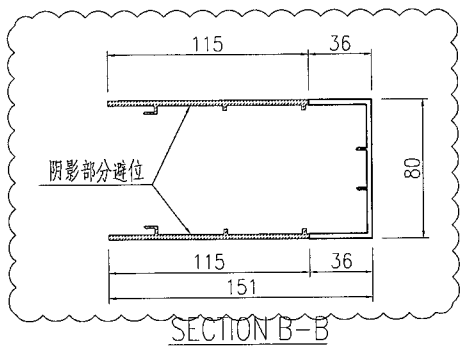
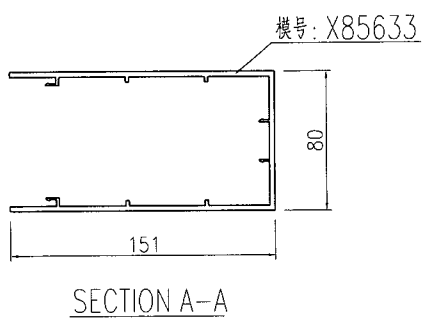
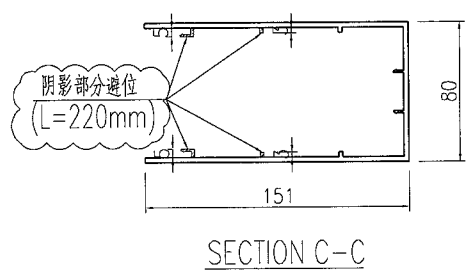
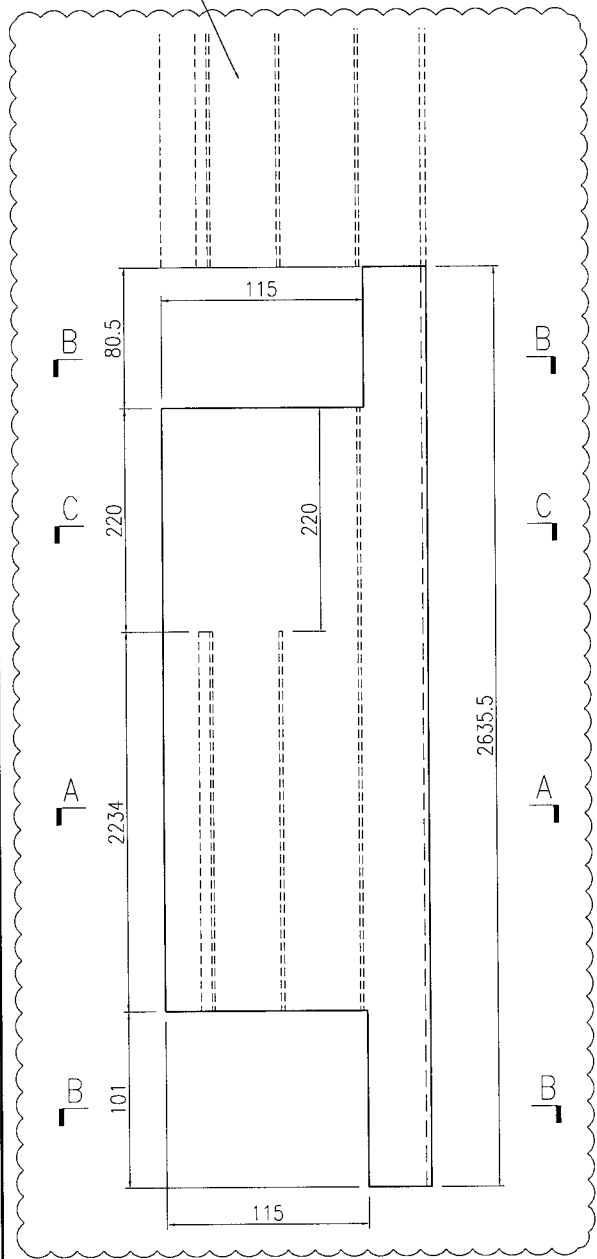

名稱	型材加工圖	制圖	曾建平	2019-03-18	修改	A	B	
材料	X85633	復核			日期	2019-05-07	2019-05-21	
顏色	EC-DG-W333007RY 白色	批准			圖號	J837-GW-AL57		

EG-DWG3

美特鋁質 有限公司
MIDI Aluminium Fabricator Ltd.

工程號 J837 地盤 觀塘平台

产品编号: J837-GW-AL47a-14

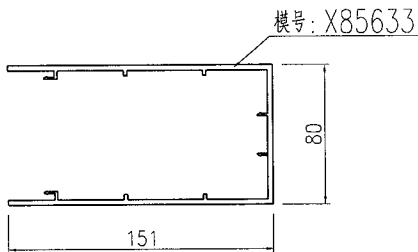
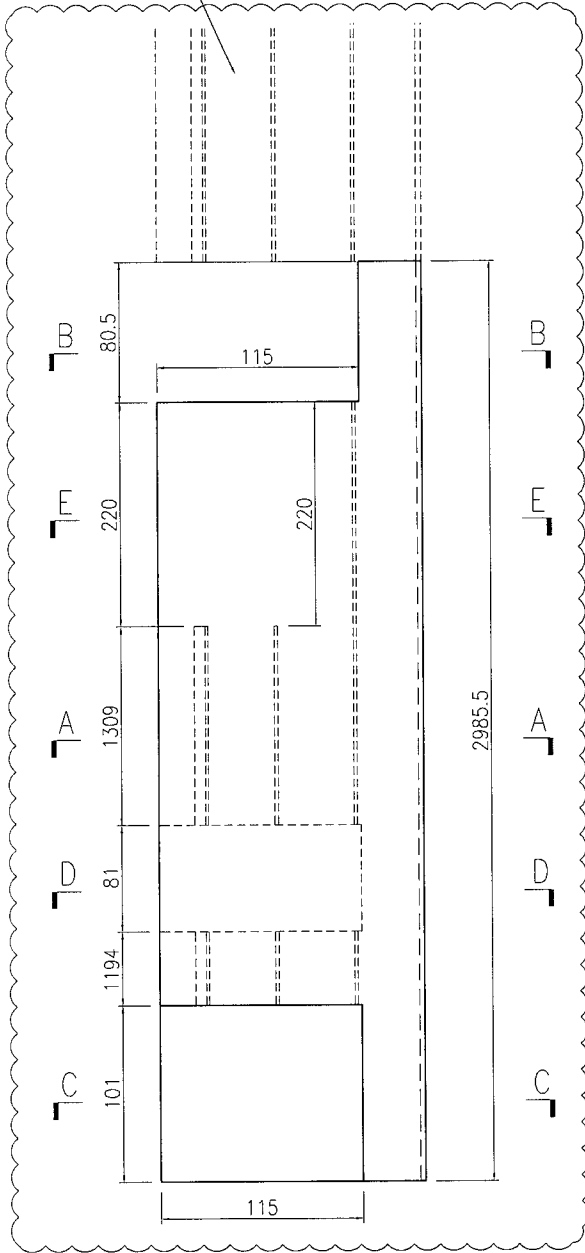

SECTION A-A

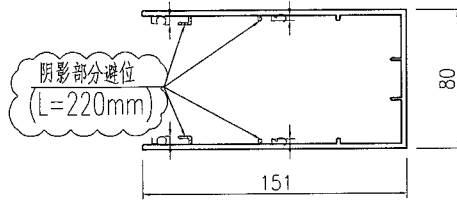

SECTION E-E

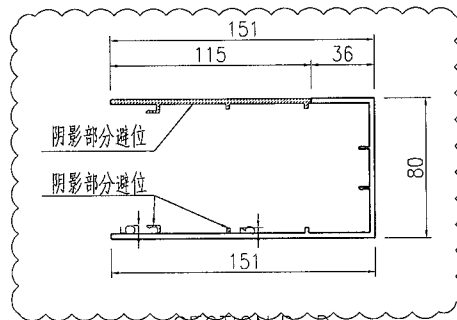

SECTION D-D

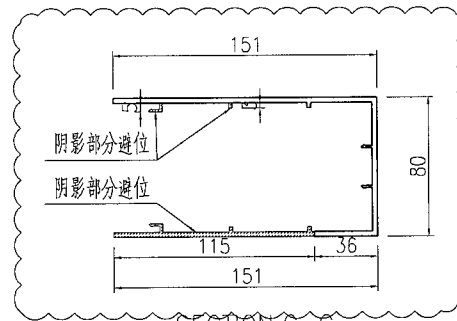

SECTION C-C

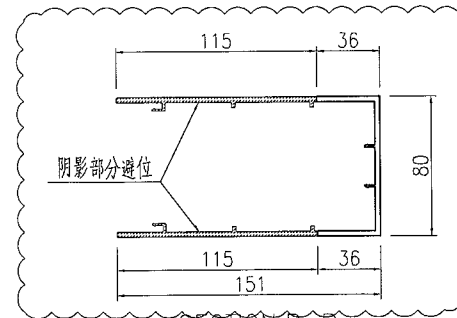

SECTION B-B

名稱	型材加工圖	制圖	曾建平	2019-03-18	修改	A	B	
材料	X85633	復核			日期	2019-05-07	2019-05-21	
顏色	EC-DG-W333007RY 白色	批准			圖號	J837-GW-AL58		



产品编号	L(MM)	数量	A	B	C	D	E	N	M
		1							

工程號	J837	地盤	觀塘平台
-----	------	----	------

产品编号: J837-GW-AL47a-07

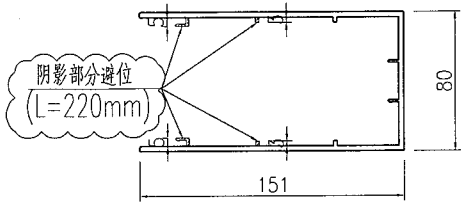
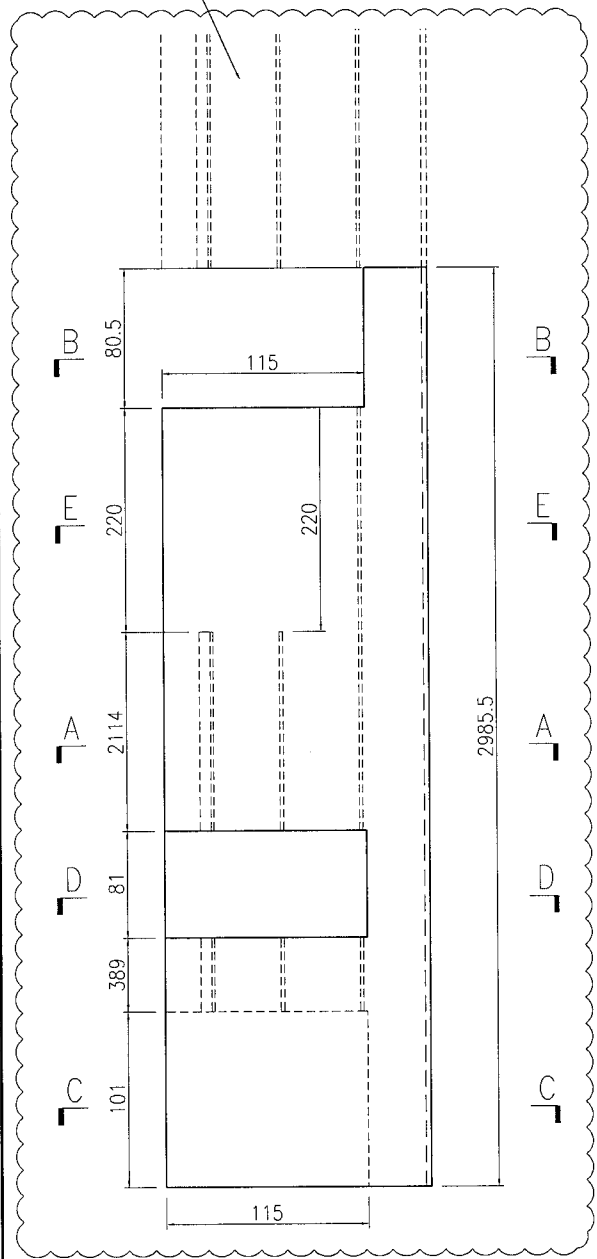

SECTION E-E

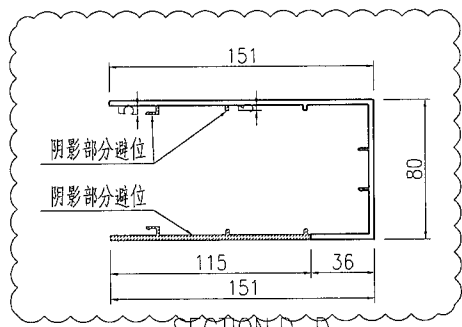

SECTION D-D

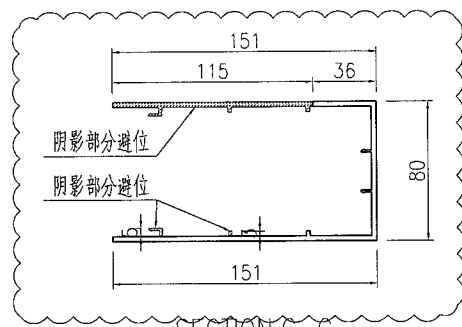

SECTION C-C

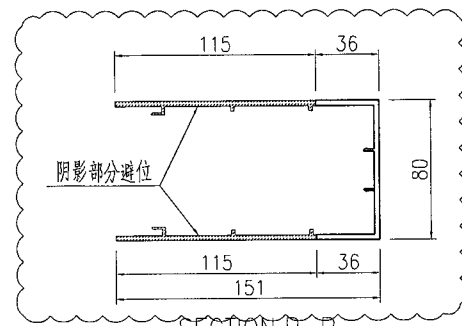

SECTION B-B

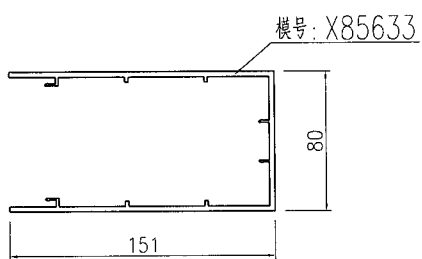

SECTION A-A

名稱	型材加工圖	制圖	曾建平	2019-03-18	修改	A	B	
材料	X85633	復核			日期	2019-05-07	2019-05-21	
顏色	EC-DG-W333007RY 白色	批准			圖號	J837-GW-AL59		

EG-DWG3

美特鋁質 有限公司
MIDI Aluminium Fabricator Ltd.

产品编号	L(MM)	数量	A	B	C	D	E	N	M
		1							

工程號	J837	地盤	觀塘平台
-----	------	----	------

产品编号: J837-GW-AL47a-12

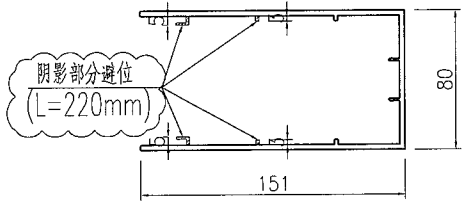
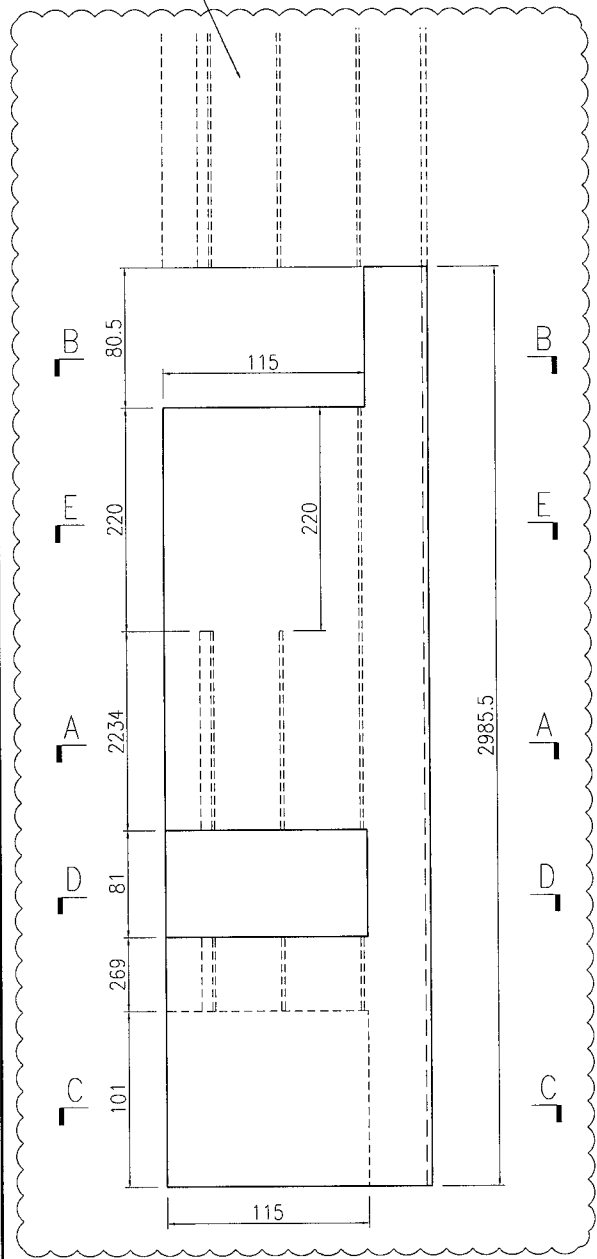

SECTION E-E

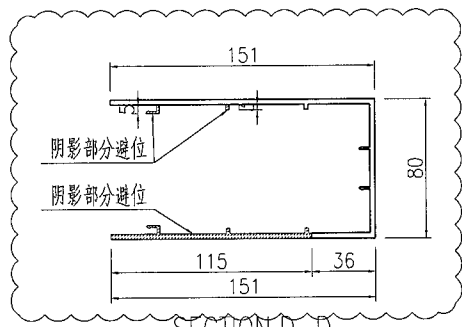

SECTION D-D

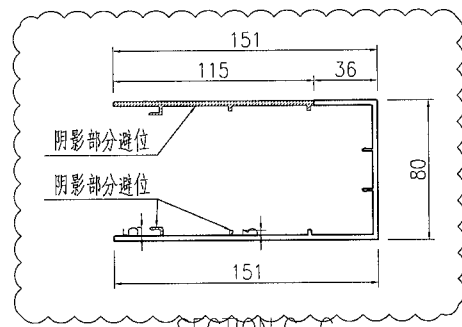

SECTION C-C

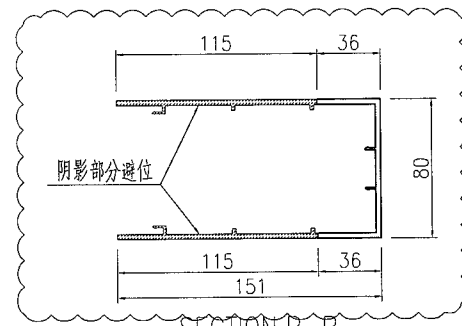

SECTION B-B

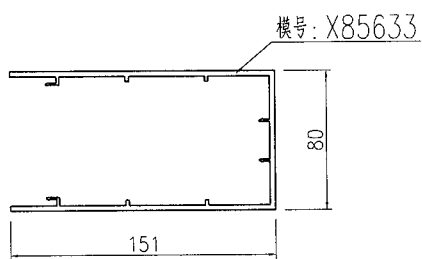

SECTION A-A

名稱	型材加工圖	制圖	曾建平	2019-03-18	修改	A	B
材料	X85633	復核			日期	2019-05-07	2019-05-21
顏色	EC-DG-W333007RY 白色	批准			圖號	J837-GW-AL60	

EG-DWG3

美特鋁質 有限公司
MIDI Aluminium Fabricator Ltd.

产品编号	L(MM)	数量	A	B	C	D	E	N	M
		1							

工程號 J837 地盤 觀塘平台

产品编号: J837-GW-AL47a-12

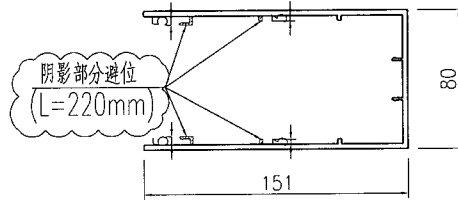
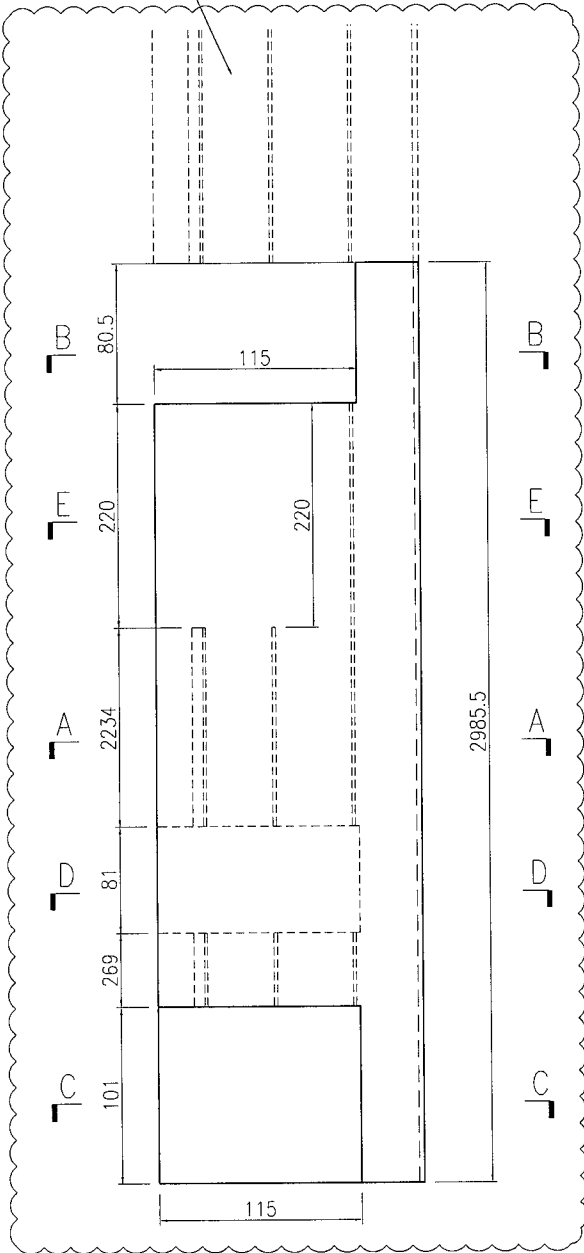

SECTION E-E

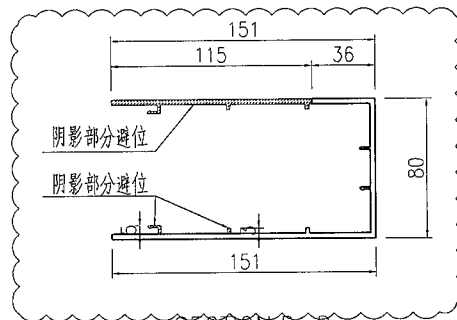

SECTION D-D

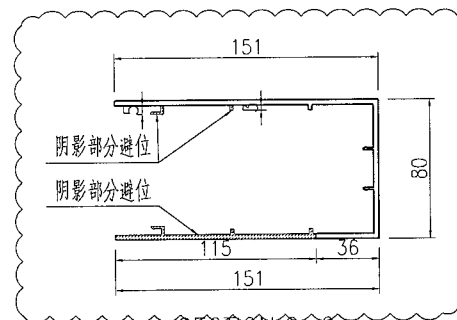

SECTION C-C

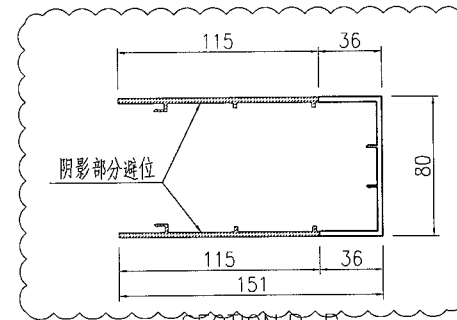

SECTION B-B

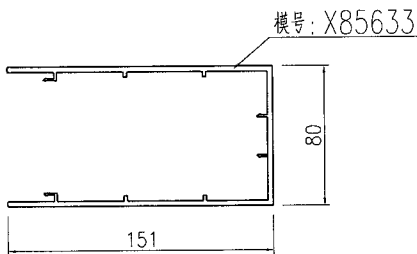

SECTION A-A

名稱	型材加工圖	制圖	曾建平	2019-03-18	修改	A	B	
材料	X85633	復核			日期	2019-05-07	2019-05-21	
顏色	EC-DG-W333007RY 白色	批准			圖號	J837-GW-AL61		



美特鋁質 有限公司
MIDI Aluminium Fabricator Ltd.

工程號	J837	地盤	觀塘平台
-----	------	----	------

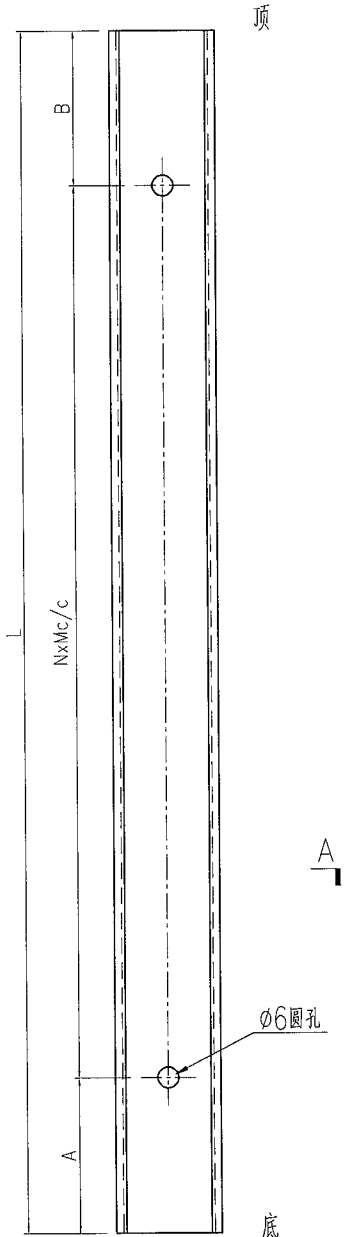

产品编号	长度	数量	A	B	N	M	备注
J837-GW-AL62-01	23.5	3	11.5	12			
J837-GW-AL62-02	31.5	9	15.5	16			
J837-GW-AL62-03	80.5	1	40.5	40			
J837-GW-AL62-04	81.5	4	40.5	41			
J837-GW-AL62-05	82.5	1	41.5	41			
J837-GW-AL62-06	116.5	51	58.5	58			
J837-GW-AL62-07	281.5	17	40.5	41	1	200	
J837-GW-AL62-08	282.5	5	41.5	41	1	200	
J837-GW-AL62-09	431.5	1	65.5	66	1	300	
J837-GW-AL62-10	481.5	6	149	32.5	1	300	
J837-GW-AL62-11	526.5	2	149	77.5	1	300	
J837-GW-AL62-12	531.5	4	149	82.5	1	300	
J837-GW-AL62-13	581.5	3	149	132.5	1	300	
J837-GW-AL62-14	600.5	3	149	151.5	1	300	
J837-GW-AL62-15	601.5	4	149	152.5	1	300	
J837-GW-AL62-16	631.5	2	149	182.5	1	300	
J837-GW-AL62-17	665.5	1	149	216.5	1	300	
J837-GW-AL62-18	681.5	1	149	232.5	1	300	
J837-GW-AL62-19	722.5	1	149	273.5	1	300	
J837-GW-AL62-20	730.2	2	149	281.2	1	300	
J837-GW-AL62-21	730.5	2	149	281.5	1	300	
J837-GW-AL62-22	731.5	8	149	282.5	1	300	
J837-GW-AL62-23	732.5	2	149	283.5	1	300	
J837-GW-AL62-24	776.5	1	149	27.5	2	300	
J837-GW-AL62-25	802.5	1	149	53.5	2	300	
J837-GW-AL62-26	1022.5	1	149	273.5	2	300	
J837-GW-AL62-27	1030.5	5	149	281.5	2	300	
J837-GW-AL62-28	1102.5	1	149	53.5	3	300	
J837-GW-AL62-29	1230.5	6	149	181.5	3	300	
J837-GW-AL62-30	1231.5	4	149	182.5	3	300	
J837-GW-AL62-31	1252.5	1	149	203.5	3	300	
J837-GW-AL62-32	1280.5	2	149	231.5	3	300	
J837-GW-AL62-33	1281.5	41	149	232.5	3	300	
J837-GW-AL62-34	1291.5	2	149	242.5	3	300	
J837-GW-AL62-35	1322.5	1	149	273.5	3	300	
J837-GW-AL62-36	1331.5	9	149	282.5	3	300	
J837-GW-AL62-37	1380.5	3	149	31.5	4	300	
J837-GW-AL62-38	1472.5	3	149	123.5	4	300	
J837-GW-AL62-39	1480.5	15	149	131.5	4	300	
J837-GW-AL62-40	1542.5	1	149	193.5	4	300	
J837-GW-AL62-41	1710.5	14	149	61.5	5	300	
J837-GW-AL62-42	2055.5	2	149	106.5	6	300	
J837-GW-AL62-43	2115.5	1	149	166.5	6	300	
J837-GW-AL62-44	2634.5	6	149	85.5	8	300	
J837-GW-AL62-45	2635.5	9	149	86.5	8	300	
J837-GW-AL62-46	2735.5	4	149	186.5	8	300	
J837-GW-AL62-47	2802.5	2	149	253.5	8	300	
J837-GW-AL62-48	2805.5	1	149	256.5	8	300	
J837-GW-AL62-49	2835.5	8	149	286.5	8	300	
J837-GW-AL62-50	2843.5	1	149	294.5	8	300	
J837-GW-AL62-51	2849.5	1	149	300.5	8	300	
J837-GW-AL62-52	2880.5	1	149	31.5	9	300	
J837-GW-AL62-53	2923.5	2	149	74.5	9	300	
J837-GW-AL62-54	2955.5	1	149	106.5	9	300	
J837-GW-AL62-55	2985.5	190	149	136.5	9	300	
J837-GW-AL62-56	3030.5	1	149	181.5	9	300	
J837-GW-AL62-57	3055.5	6	149	206.5	9	300	

名稱	型材加工圖	制圖	曾建平	2019-03-18	修改	A	A
材料	X85261	復核			日期	2019-05-07	2019-05-21
顏色	MILL	批准			圖號	J837-GW-AL62	

EG-DWG3

 美特鋁質 有限公司
MIDI Aluminium Fabricator Ltd.

工程號 J837 地盤 觀塘平台

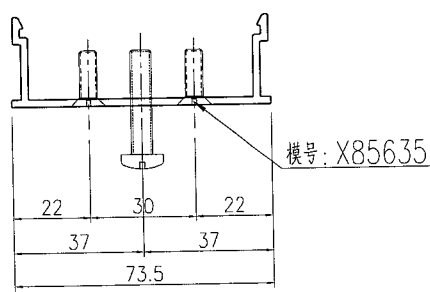
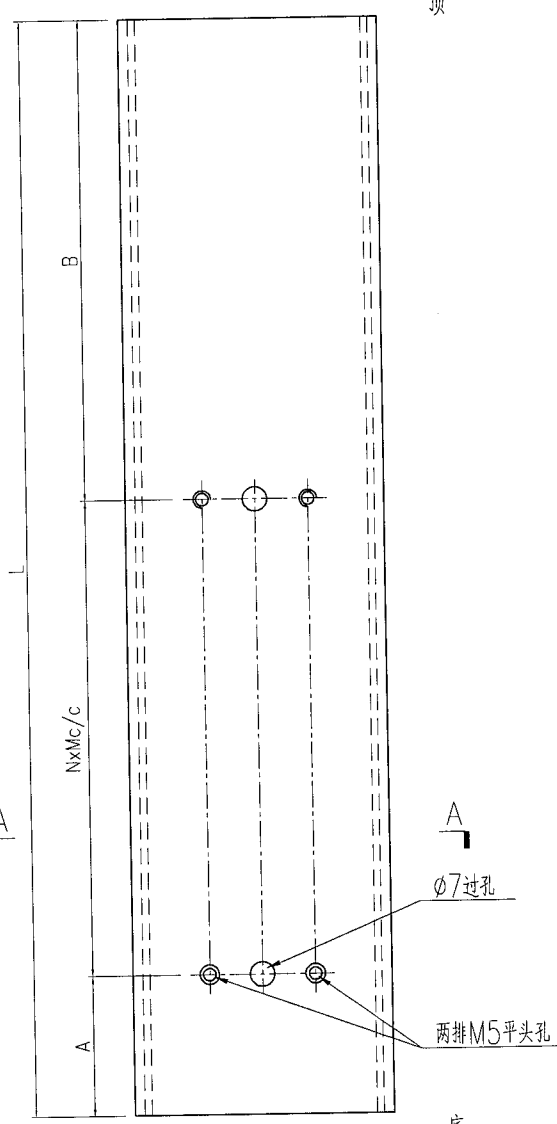

SECTION A-A

产品编号	长度	数量	A	B	N	M	备注
J837-GW-AL62a-01	23.5	3	11.5	12			
J837-GW-AL62a-02	31.5	9	15.5	16			
J837-GW-AL62a-03	80.5	1	40.5	40			
J837-GW-AL62a-04	81.5	4	40.5	41			
J837-GW-AL62a-05	82.5	1	41.5	41			
J837-GW-AL62a-06	116.5	51	58.5	58			
J837-GW-AL62a-07	281.5	17	40.5	41	1	200	
J837-GW-AL62a-08	282.5	5	41.5	41	1	200	
J837-GW-AL62a-09	431.5	1	65.5	66	1	300	
J837-GW-AL62a-10	481.5	6	149	32.5	1	300	
J837-GW-AL62a-11	526.5	2	149	77.5	1	300	
J837-GW-AL62a-12	531.5	4	149	82.5	1	300	
J837-GW-AL62a-13	581.5	3	149	132.5	1	300	
J837-GW-AL62a-14	600.5	3	149	151.5	1	300	
J837-GW-AL62a-15	601.5	4	149	152.5	1	300	
J837-GW-AL62a-16	631.5	2	149	182.5	1	300	
J837-GW-AL62a-17	665.5	1	149	216.5	1	300	
J837-GW-AL62a-18	681.5	1	149	232.5	1	300	
J837-GW-AL62a-19	722.5	1	149	273.5	1	300	
J837-GW-AL62a-20	730.2	2	149	281.2	1	300	
J837-GW-AL62a-21	730.5	2	149	281.5	1	300	
J837-GW-AL62a-22	731.5	8	149	282.5	1	300	
J837-GW-AL62a-23	732.5	2	149	283.5	1	300	
J837-GW-AL62a-24	776.5	1	149	27.5	2	300	
J837-GW-AL62a-25	802.5	1	149	53.5	2	300	
J837-GW-AL62a-26	1022.5	1	149	273.5	2	300	
J837-GW-AL62a-27	1030.5	5	149	281.5	2	300	
J837-GW-AL62a-28	1102.5	1	149	53.5	3	300	
J837-GW-AL62a-29	1230.5	6	149	181.5	3	300	
J837-GW-AL62a-30	1231.5	4	149	182.5	3	300	
J837-GW-AL62a-31	1252.5	1	149	203.5	3	300	
J837-GW-AL62a-32	1280.5	2	149	231.5	3	300	
J837-GW-AL62a-33	1281.5	41	149	232.5	3	300	
J837-GW-AL62a-34	1291.5	2	149	242.5	3	300	
J837-GW-AL62a-35	1322.5	1	149	273.5	3	300	
J837-GW-AL62a-36	1331.5	9	149	282.5	3	300	
J837-GW-AL62a-37	1380.5	3	149	31.5	4	300	
J837-GW-AL62a-38	1472.5	3	149	123.5	4	300	
J837-GW-AL62a-39	1480.5	15	149	131.5	4	300	
J837-GW-AL62a-40	1542.5	1	149	193.5	4	300	
J837-GW-AL62a-41	1710.5	14	149	61.5	5	300	
J837-GW-AL62a-42	2055.5	2	149	106.5	6	300	
J837-GW-AL62a-43	2115.5	1	149	166.5	6	300	
J837-GW-AL62a-44	2634.5	6	149	85.5	8	300	
J837-GW-AL62a-45	2635.5	9	149	86.5	8	300	
J837-GW-AL62a-46	2735.5	4	149	186.5	8	300	
J837-GW-AL62a-47	2802.5	2	149	253.5	8	300	
J837-GW-AL62a-48	2805.5	1	149	256.5	8	300	
J837-GW-AL62a-49	2835.5	8	149	286.5	8	300	
J837-GW-AL62a-50	2843.5	1	149	294.5	8	300	
J837-GW-AL62a-51	2849.5	1	149	300.5	8	300	
J837-GW-AL62a-52	2880.5	1	149	31.5	9	300	
J837-GW-AL62a-53	2923.5	2	149	74.5	9	300	
J837-GW-AL62a-54	2955.5	1	149	106.5	9	300	
J837-GW-AL62a-55	2985.5	190	149	136.5	9	300	
J837-GW-AL62a-56	3030.5	1	149	181.5	9	300	
J837-GW-AL62a-57	3055.5	6	149	206.5	9	300	

名稱	型材加工圖	制圖	曾建平	2019-03-18	修改	A
材料	X85635	復核			日期	2019-05-21
顏色	EC-DG-W333007RY 白色	批准			圖號	J837-GW-AL62a