



美 特 鋁 質 有 限 公 司
MIDI ALUMINIUM FABRICATOR LTD.

工程指示 / 要求簡箋(E.I.)

工程指示編號：EI/0138 / 19 修改版次：C
 工程編號：J837 平台 工程名稱：觀塘 裕民坊平台
 工程項目：地盤用鐵件加工圖(鉛飾綫)
 收件人：Maggie 發件人：Leung Hin Wai 日期：17/4-2019

要求提供 / 確認 事項：

- | | | |
|------------------------------------|-------------------------------------|-------------------------------|
| <input type="checkbox"/> 初步鋁料 B.M. | <input type="checkbox"/> 加工拆圖，然後生產 | <input type="checkbox"/> 尺寸表 |
| <input type="checkbox"/> 正式鋁料 B.M. | <input type="checkbox"/> 技術上資料 / 指示 | <input type="checkbox"/> 報價 |
| <input type="checkbox"/> 配件 B.M. | <input type="checkbox"/> 樣辦或貨品說明書 | <input type="checkbox"/> 分判合約 |
| <input type="checkbox"/> 其他： | | |

內容：鉛飾綫
 現附上鐵件加工圖，請按附頁加工。

請在 _____ 前完成上列要求。

附：- 廿二頁

以上項目為：

- 原合約工程包 原合約工程加 / 減賬 新工程報價

原因：-

分發東莞各部門：

- () 生產技術總監 連附件 () 技術部 連附件 () 生產部 連附件 () 機械設計部 連附件
 () 採購部 連附件 () 生產統籌部 連附件
 () 質檢部 連附件 () 會計部 連附件 () 報關組 連附件 () 其他 _____ 連附件

分發香港各部門：

- () 行政部 連附件 () 會計部 連附件 () 統籌部 連附件 () 工程部地盤科文(柄) 連附件
 () 採購部 連附件 () QS 部 連附件 () 維修部 連附件 () 其他 _____ 連附件

傳遞編號：

發件人簽署：

項目經理簽署：

 美特鋁質有限公司 MIDI Aluminium Fabricator Ltd.		工程號: J-837	計算:	吳禕瑜	日期: 18/3/2019	送呈:施哥					
		地盤名稱: 觀塘項目	核對:	王禮秋	日期: 18/3/2019	副本:					
地盤用鐵件BM表		項目類別: FEATURE&LOUVER	批准:		日期:						
BM編號:	修改版次: A (2019.4.17)	A/C Code:	鐵件總重量KG:			25378.78	此BM依據最新施工圖資				
序號	修改內容	鐵件圖號	圖紙名稱	顏色	實用	後備	總數	單位	單件 (kg)	總重量 (kg)	備注
1		J837-GMS-F1	鐵角加工圖	熱浸鍍鋅	13	0	13	件	21.644	281.374	
2		J837-GMS-F2	鐵角加工圖	熱浸鍍鋅	2	0	2	件	31.795	63.591	
3		J837-GMS-F3	鐵角加工圖	熱浸鍍鋅	1	0	1	件	21.613	21.613	
4		J837-GMS-F4	鐵角加工圖	熱浸鍍鋅	1	0	1	件	30.993	30.993	
5		J837-GMS-F5	鐵角加工圖	熱浸鍍鋅	2	0	2	件	23.026	46.051	
6		J837-GMS-F6	鐵角加工圖	熱浸鍍鋅	2	0	2	件	23.210	46.420	
7		J837-GMS-F7	鐵角加工圖	熱浸鍍鋅	2	0	2	件	20.385	40.771	
8		J837-GMS-F8	鐵角加工圖	熱浸鍍鋅	1	0	1	件	20.063	20.063	
9		J837-GMS-F9	鐵角加工圖	熱浸鍍鋅	1	0	1	件	23.072	23.072	
10		J837-GMS-F10	鐵角加工圖	熱浸鍍鋅	1	0	1	件	22.995	22.995	
11		J837-GMS-F11	鐵角加工圖	熱浸鍍鋅	2	0	2	件	22.780	45.560	
12		J837-GMS-F12	鐵角加工圖	熱浸鍍鋅	1	0	1	件	32.420	32.420	
13		J837-GMS-F13	鐵角加工圖	熱浸鍍鋅	1	0	1	件	24.238	24.238	
14		J837-GMS-F14	鐵角加工圖	熱浸鍍鋅	1	0	1	件	23.594	23.594	
15		J837-GMS-F15	鐵角加工圖	熱浸鍍鋅	2	0	2	件	23.225	46.451	
16		J837-GMS-F16	鐵角加工圖	熱浸鍍鋅	1	0	1	件	20.416	20.416	
17		J837-GMS-F17	鐵角加工圖	熱浸鍍鋅	7	0	7	件	20.723	145.062	
18		J837-GMS-F18	鐵角加工圖	熱浸鍍鋅	1	0	1	件	20.401	20.401	
19		J837-GMS-F19	鐵角加工圖	熱浸鍍鋅	1	0	1	件	23.195	23.195	
20		J837-GMS-F20	鐵角加工圖	熱浸鍍鋅	1	0	1	件	22.795	22.795	
21		J837-GMS-F21	鐵角加工圖	熱浸鍍鋅	1	0	1	件	23.133	23.133	
22		J837-GMS-F22	鐵角加工圖	熱浸鍍鋅	2	0	2	件	23.056	46.113	
23		J837-GMS-F23	鐵角加工圖	熱浸鍍鋅	2	0	2	件	40.453	80.906	
24		J837-GMS-F24	鐵角加工圖	熱浸鍍鋅	1	0	1	件	26.372	26.372	
25		J837-GMS-F25	鐵角加工圖	熱浸鍍鋅	2	0	2	件	17.730	35.460	
26		J837-GMS-F26	鐵角加工圖	熱浸鍍鋅	2	0	2	件	22.181	44.363	
27		J837-GMS-F27	鐵角加工圖	熱浸鍍鋅	1	0	1	件	25.037	25.037	
28		J837-GMS-F28	鐵角加工圖	熱浸鍍鋅	1	0	1	件	22.197	22.197	
29		J837-GMS-F29	鐵角加工圖	熱浸鍍鋅	1	0	1	件	18.881	18.881	
30		J837-GMS-F30	鐵角加工圖	熱浸鍍鋅	2	0	2	件	18.497	36.995	
31		J837-GMS-F31	鐵角加工圖	熱浸鍍鋅	12	0	12	件	21.030	252.362	
32		J837-GMS-F32	鐵角加工圖	熱浸鍍鋅	2	0	2	件	31.677	63.355	
33		J837-GMS-F33	鐵角加工圖	熱浸鍍鋅	1	0	1	件	20.953	20.953	
34		J837-GMS-F34	鐵角加工圖	熱浸鍍鋅	1	0	1	件	35.030	35.030	
35		J837-GMS-F35	鐵角加工圖	熱浸鍍鋅	1	0	1	件	23.210	23.210	
36		J837-GMS-F36	鐵角加工圖	熱浸鍍鋅	1	0	1	件	22.581	22.581	
37		J837-GMS-F37	鐵角加工圖	熱浸鍍鋅	2	0	2	件	23.931	47.863	
38		J837-GMS-F38	鐵角加工圖	熱浸鍍鋅	1	0	1	件	22.274	22.274	
39		J837-GMS-F39	鐵角加工圖	熱浸鍍鋅	4	0	4	件	23.210	92.840	
40		J837-GMS-F40	鐵角加工圖	熱浸鍍鋅	1	0	1	件	25.927	25.927	
41		J837-GMS-F41	鐵角加工圖	熱浸鍍鋅	1	0	1	件	23.133	23.133	
42		J837-GMS-F42	鐵角加工圖	熱浸鍍鋅	1	0	1	件	26.034	26.034	
43		J837-GMS-F43	鐵角加工圖	熱浸鍍鋅	1	0	1	件	21.445	21.445	
44		J837-GMS-F44	鐵角加工圖	熱浸鍍鋅	1	0	1	件	26.295	26.295	
45		J837-GMS-F45	鐵角加工圖	熱浸鍍鋅	1	0	1	件	24.945	24.945	

		工程號: J-837	計算:	吳禕瑜	日期: 18/3/2019	送呈: 施哥					
地盤名稱: 觀塘項目		核對:	王禮秋	日期: 18/3/2019	副本:						
地盤用鐵件BM表		項目類別: FEATURE&LOUVER	批准:	日期:							
BM編號:	修改版次: A (2019.4.17)	A/C Code:	鐵件總重量KG:		25378.78	此BM依據最新施工圖資)					
序號	修改內容	鐵件圖號	圖紙名稱	顏色	實用	後備	總數	單位	單件 (kg)	總重量 (kg)	備注
46		J837-GMS-F46	鐵角加工圖	热浸镀锌	3	0	3	件	23.256	69.768	
47		J837-GMS-F47	鐵角加工圖	热浸镀锌	1	0	1	件	22.335	22.335	
48		J837-GMS-F48	鐵角加工圖	热浸镀锌	2	0	2	件	24.208	48.415	
49		J837-GMS-F49	鐵角加工圖	热浸镀锌	1	0	1	件	30.271	30.271	
50		J837-GMS-F50	鐵角加工圖	热浸镀锌	21	0	21	件	21.537	452.271	
51		J837-GMS-F51	鐵角加工圖	热浸镀锌	1	0	1	件	27.815	27.815	
52		J837-GMS-F52	鐵角加工圖	热浸镀锌	3	0	3	件	19.342	58.025	
53		J837-GMS-F53	鐵角加工圖	热浸镀锌	1	0	1	件	22.903	22.903	
54		J837-GMS-F54	鐵角加工圖	热浸镀锌	1	0	1	件	23.241	23.241	
55		J837-GMS-F55	鐵角加工圖	热浸镀锌	1	0	1	件	25.804	25.804	
56		J837-GMS-F56	鐵角加工圖	热浸镀锌	1	0	1	件	29.979	29.979	
57		J837-GMS-F57	鐵角加工圖	热浸镀锌	1	0	1	件	21.736	21.736	
58		J837-GMS-F58	鐵角加工圖	热浸镀锌	1	0	1	件	19.956	19.956	
59		J837-GMS-F59	鐵角加工圖	热浸镀锌	1	0	1	件	24.085	24.085	
60		J837-GMS-F60	鐵角加工圖	热浸镀锌	1	0	1	件	23.901	23.901	
61		J837-GMS-F61	鐵角加工圖	热浸镀锌	2	0	2	件	20.309	40.617	
62		J837-GMS-F62	鐵角加工圖	热浸镀锌	1	0	1	件	19.603	19.603	
63		J837-GMS-F63	鐵角加工圖	热浸镀锌	1	0	1	件	19.019	19.019	
64		J837-GMS-F64	鐵角加工圖	热浸镀锌	1	0	1	件	24.852	24.852	
65		J837-GMS-F65	鐵角加工圖	热浸镀锌	1	0	1	件	25.620	25.620	
66		J837-GMS-F66	鐵角加工圖	热浸镀锌	1	0	1	件	18.467	18.467	
67		J837-GMS-F67	鐵角加工圖	热浸镀锌	1	0	1	件	18.728	18.728	
68		J837-GMS-F68	鐵角加工圖	热浸镀锌	1	0	1	件	19.234	19.234	
69		J837-GMS-F69	鐵角加工圖	热浸镀锌	2	0	2	件	26.802	53.604	
70		J837-GMS-F70	鐵角加工圖	热浸镀锌	1	0	1	件	20.785	20.785	
71		J837-GMS-F72	鐵角加工圖	热浸镀锌	1	0	1	件	30.440	30.440	
72		J837-GMS-F73	鐵角加工圖	热浸镀锌	2	0	2	件	33.598	67.195	
73		J837-GMS-F74	鐵角加工圖	热浸镀锌	1	0	1	件	22.212	22.212	
74		J837-GMS-F75	鐵角加工圖	热浸镀锌	1	0	1	件	18.589	18.589	
75		J837-GMS-F77	鐵角加工圖	热浸镀锌	1	0	1	件	17.500	17.500	
76		J837-GMS-F78	鐵角加工圖	热浸镀锌	1	0	1	件	18.421	18.421	
77		J837-GMS-F79	鐵角加工圖	热浸镀锌	3	0	3	件	15.875	47.626	
78		J837-GMS-F80	鐵角加工圖	热浸镀锌	2	0	2	件	16.916	33.832	
79		J837-GMS-F81	鐵角加工圖	热浸镀锌	2	0	2	件	17.730	35.460	
80		J837-GMS-F82	鐵角加工圖	热浸镀锌	2	0	2	件	17.684	35.368	
81		J837-GMS-F83	鐵角加工圖	热浸镀锌	1	0	1	件	22.335	22.335	
82		J837-GMS-E1	鐵角加工圖	热浸镀锌	26	0	26	件	5.300	137.808	
83		J837-GMS-E2	鐵角加工圖	热浸镀锌	2	0	2	件	7.181	14.361	
84		J837-GMS-E3	鐵角加工圖	热浸镀锌	2	0	2	件	5.293	10.586	
85		J837-GMS-E4	鐵角加工圖	热浸镀锌	2	0	2	件	7.590	15.179	
86		J837-GMS-E5	鐵角加工圖	热浸镀锌	4	0	4	件	5.639	22.554	
87		J837-GMS-E6	鐵角加工圖	热浸镀锌	4	0	4	件	5.684	22.735	
88		J837-GMS-E7	鐵角加工圖	热浸镀锌	4	0	4	件	4.992	19.968	
89		J837-GMS-E8	鐵角加工圖	热浸镀锌	2	0	2	件	4.913	9.826	
90		J837-GMS-E9	鐵角加工圖	热浸镀锌	2	0	2	件	5.650	11.300	

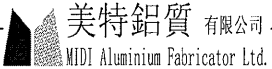
		工程號: J-837	計算:	吳禕瑜	日期: 18/3/2019	送呈: 施哥					
地盤名稱: 觀塘項目		核對:	王禮秋	日期: 18/3/2019	副本:						
地盤用鐵件BM表		項目類別: FEATURE&LOUVER	批准:	日期:							
BM編號:	修改版次: A (2019.4.17)	A/C Code:	鐵件總重量KG:		25378.78	此BM依據最新施工圖資					
序號	修改內容	鐵件圖號	图纸名稱	顏色	實用	後備	總數	單位	單件 (kg)	總重量 (kg)	備注
91		J837-GMS-E11	鐵角加工圖	熱浸鍍鋅	4	0	4	件	5.578	22.314	
92		J837-GMS-E12	鐵角加工圖	熱浸鍍鋅	2	0	2	件	7.939	15.878	
93		J837-GMS-E13	鐵角加工圖	熱浸鍍鋅	2	0	2	件	5.936	11.871	
94		J837-GMS-E14	鐵角加工圖	熱浸鍍鋅	2	0	2	件	5.778	11.555	
95		J837-GMS-E15	鐵角加工圖	熱浸鍍鋅	4	0	4	件	5.687	22.750	
96		J837-GMS-E16	鐵角加工圖	熱浸鍍鋅	2	0	2	件	5.000	9.999	
97		J837-GMS-E17	鐵角加工圖	熱浸鍍鋅	14	0	14	件	5.075	71.046	
98		J837-GMS-E18	鐵角加工圖	熱浸鍍鋅	2	0	2	件	4.996	9.992	
99		J837-GMS-E19	鐵角加工圖	熱浸鍍鋅	2	0	2	件	5.680	11.360	
100		J837-GMS-E20	鐵角加工圖	熱浸鍍鋅	2	0	2	件	5.582	11.164	
101		J837-GMS-E22	鐵角加工圖	熱浸鍍鋅	4	0	4	件	5.646	22.585	
102		J837-GMS-E23	鐵角加工圖	熱浸鍍鋅	6	0	6	件	9.258	55.549	
103		J837-GMS-E24	鐵角加工圖	熱浸鍍鋅	2	0	2	件	6.458	12.916	
104		J837-GMS-E25	鐵角加工圖	熱浸鍍鋅	4	0	4	件	4.342	17.367	
105		J837-GMS-E26	鐵角加工圖	熱浸鍍鋅	4	0	4	件	5.432	21.727	
106		J837-GMS-E27	鐵角加工圖	熱浸鍍鋅	2	0	2	件	6.131	12.262	
107		J837-GMS-E28	鐵角加工圖	熱浸鍍鋅	2	0	2	件	5.436	10.871	
108		J837-GMS-E29	鐵角加工圖	熱浸鍍鋅	2	0	2	件	4.624	9.247	
109		J837-GMS-E30	鐵角加工圖	熱浸鍍鋅	4	0	4	件	4.530	18.119	
110		J837-GMS-E31	鐵角加工圖	熱浸鍍鋅	24	0	24	件	5.150	123.598	
111		J837-GMS-E32	鐵角加工圖	熱浸鍍鋅	4	0	4	件	7.166	28.664	
112		J837-GMS-E33	鐵角加工圖	熱浸鍍鋅	2	0	2	件	5.131	10.262	
113		J837-GMS-E34	鐵角加工圖	熱浸鍍鋅	2	0	2	件	8.578	17.156	
114		J837-GMS-E35	鐵角加工圖	熱浸鍍鋅	2	0	2	件	5.684	11.367	
115		J837-GMS-E36	鐵角加工圖	熱浸鍍鋅	2	0	2	件	5.530	11.059	
116		J837-GMS-E37	鐵角加工圖	熱浸鍍鋅	4	0	4	件	5.860	23.442	
117		J837-GMS-E38	鐵角加工圖	熱浸鍍鋅	2	0	2	件	5.454	10.909	
118		J837-GMS-E39	鐵角加工圖	熱浸鍍鋅	8	0	8	件	5.684	45.470	
119		J837-GMS-E40	鐵角加工圖	熱浸鍍鋅	2	0	2	件	6.349	12.698	
120		J837-GMS-E41	鐵角加工圖	熱浸鍍鋅	2	0	2	件	5.665	11.330	
121		J837-GMS-E42	鐵角加工圖	熱浸鍍鋅	2	0	2	件	6.375	12.751	
122		J837-GMS-E43	鐵角加工圖	熱浸鍍鋅	2	0	2	件	5.251	10.503	
123		J837-GMS-E44	鐵角加工圖	熱浸鍍鋅	2	0	2	件	6.439	12.879	
124		J837-GMS-E45	鐵角加工圖	熱浸鍍鋅	2	0	2	件	6.108	12.217	
125		J837-GMS-E46	鐵角加工圖	熱浸鍍鋅	6	0	6	件	5.695	34.170	
126		J837-GMS-E47	鐵角加工圖	熱浸鍍鋅	2	0	2	件	5.469	10.939	
127		J837-GMS-E48	鐵角加工圖	熱浸鍍鋅	4	0	4	件	5.928	23.712	
128		J837-GMS-E49	鐵角加工圖	熱浸鍍鋅	2	0	2	件	7.413	14.826	
129		J837-GMS-E50	鐵角加工圖	熱浸鍍鋅	42	0	42	件	5.274	221.507	
130		J837-GMS-E51	鐵角加工圖	熱浸鍍鋅	2	0	2	件	6.811	13.623	
131		J837-GMS-E52	鐵角加工圖	熱浸鍍鋅	6	0	6	件	4.736	28.419	
132		J837-GMS-E53	鐵角加工圖	熱浸鍍鋅	2	0	2	件	5.609	11.217	
133		J837-GMS-E54	鐵角加工圖	熱浸鍍鋅	2	0	2	件	5.691	11.382	
134		J837-GMS-E55	鐵角加工圖	熱浸鍍鋅	2	0	2	件	6.319	12.638	
135		J837-GMS-E56	鐵角加工圖	熱浸鍍鋅	2	0	2	件	7.341	14.683	

 美特鋁質有限公司 MIDI Aluminium Fabricator Ltd.		工程號: J-837	計算:	吳禕瑜	日期: 18/3/2019	送呈: 施哥					
地盤名稱: 觀塘項目		核對:	王禮秋	日期: 18/3/2019	副本:						
地盤用鐵件BM表		項目類別: FEATURE&LOUVER	批准:	日期:							
BM編號:	修改版次: A (2019.4.17)	A/C Code:	鐵件總重量KG:			25378.78	此BM依據最新施工圖資				
序號	修改內容	鐵件圖號	图纸名稱	顏色	實用	後備	總數	單位	單件 (kg)	總重量 (kg)	備注
136		J837-GMS-E57	鐵角加工圖	熱浸鍍鋅	2	0	2	件	5.323	10.646	
137		J837-GMS-E58	鐵角加工圖	熱浸鍍鋅	2	0	2	件	4.887	9.774	
138		J837-GMS-E59	鐵角加工圖	熱浸鍍鋅	2	0	2	件	5.898	11.796	
139		J837-GMS-E60	鐵角加工圖	熱浸鍍鋅	2	0	2	件	5.853	11.706	
140		J837-GMS-E61	鐵角加工圖	熱浸鍍鋅	4	0	4	件	4.973	19.893	
141		J837-GMS-E62	鐵角加工圖	熱浸鍍鋅	2	0	2	件	4.800	9.601	
142		J837-GMS-E63	鐵角加工圖	熱浸鍍鋅	2	0	2	件	4.657	9.315	
143		J837-GMS-E64	鐵角加工圖	熱浸鍍鋅	2	0	2	件	6.086	12.172	
144		J837-GMS-E65	鐵角加工圖	熱浸鍍鋅	2	0	2	件	6.274	12.548	
145		J837-GMS-E66	鐵角加工圖	熱浸鍍鋅	2	0	2	件	4.522	9.044	
146		J837-GMS-E67	鐵角加工圖	熱浸鍍鋅	2	0	2	件	4.586	9.172	
147		J837-GMS-E68	鐵角加工圖	熱浸鍍鋅	2	0	2	件	4.710	9.420	
148		J837-GMS-E69	鐵角加工圖	熱浸鍍鋅	4	0	4	件	6.563	26.253	
149		J837-GMS-E70	鐵角加工圖	熱浸鍍鋅	2	0	2	件	5.090	10.180	
150		J837-GMS-E72	鐵角加工圖	熱浸鍍鋅	2	0	2	件	7.454	14.908	
151		J837-GMS-E73	鐵角加工圖	熱浸鍍鋅	2	0	2	件	7.603	15.206	
152		J837-GMS-E74	鐵角加工圖	熱浸鍍鋅	2	0	2	件	5.439	10.879	
153		J837-GMS-E75	鐵角加工圖	熱浸鍍鋅	2	0	2	件	4.552	9.104	
154	新增	J837-GMS-E76	鐵角加工圖	熱浸鍍鋅	1	0	1	件	8.206	8.206	
155	新增	J837-GMS-E77	鐵角加工圖	熱浸鍍鋅	1	0	1	件	6.432	6.432	
156	新增	J837-GMS-E78	鐵角加工圖	熱浸鍍鋅	1	0	1	件	8.402	8.402	
157		J837-GMS-E79	鐵角加工圖	熱浸鍍鋅	6	0	6	件	4.076	24.458	
158	新增	J837-GMS-E80	鐵角加工圖	熱浸鍍鋅	1	0	1	件	8.056	8.056	
159	新增	J837-GMS-E81	鐵角加工圖	熱浸鍍鋅	1	0	1	件	8.026	8.026	
160	新增	J837-GMS-E82	鐵角加工圖	熱浸鍍鋅	1	0	1	件	7.477	7.477	
161	新增	J837-GMS-E83	鐵角加工圖	熱浸鍍鋅	1	0	1	件	7.394	7.394	
162	新增	J837-GMS-E84	鐵角加工圖	熱浸鍍鋅	1	0	1	件	7.661	7.661	
163	新增	J837-GMS-E85	鐵角加工圖	熱浸鍍鋅	1	0	1	件	8.995	8.995	
164	新增	J837-GMS-E86	鐵角加工圖	熱浸鍍鋅	1	0	1	件	8.394	8.394	
165		J837-GMS-D1	鐵角加工圖	熱浸鍍鋅	13	0	13	件	5.300	68.904	
166		J837-GMS-D2	鐵角加工圖	熱浸鍍鋅	2	0	2	件	7.181	14.361	
167		J837-GMS-D3	鐵角加工圖	熱浸鍍鋅	1	0	1	件	5.293	5.293	
168		J837-GMS-D4	鐵角加工圖	熱浸鍍鋅	1	0	1	件	7.590	7.590	
169		J837-GMS-D5	鐵角加工圖	熱浸鍍鋅	2	0	2	件	5.639	11.277	
170		J837-GMS-D6	鐵角加工圖	熱浸鍍鋅	2	0	2	件	5.684	11.367	
171		J837-GMS-D7	鐵角加工圖	熱浸鍍鋅	2	0	2	件	4.992	9.984	
172		J837-GMS-D8	鐵角加工圖	熱浸鍍鋅	1	0	1	件	4.913	4.913	
173		J837-GMS-D9	鐵角加工圖	熱浸鍍鋅	1	0	1	件	5.650	5.650	
174		J837-GMS-D11	鐵角加工圖	熱浸鍍鋅	2	0	2	件	5.578	11.157	
175		J837-GMS-D12	鐵角加工圖	熱浸鍍鋅	1	0	1	件	7.939	7.939	
176		J837-GMS-D13	鐵角加工圖	熱浸鍍鋅	1	0	1	件	5.936	5.936	
177		J837-GMS-D14	鐵角加工圖	熱浸鍍鋅	1	0	1	件	5.778	5.778	
178		J837-GMS-D15	鐵角加工圖	熱浸鍍鋅	2	0	2	件	5.687	11.375	
179		J837-GMS-D16	鐵角加工圖	熱浸鍍鋅	1	0	1	件	5.000	5.000	
180		J837-GMS-D17	鐵角加工圖	熱浸鍍鋅	7	0	7	件	5.075	35.523	

		工程號: J-837	計算:	吳禕瑜	日期: 18/3/2019	送呈:施哥					
地盤名稱: 觀塘項目		核對:	王禮秋	日期: 18/3/2019	副本:						
地盤用鐵件BM表		項目類別: FEATURE&LOUVER	批准:	日期:							
BM編號	修改版次: A (2019.4.17)	A/C Code:	鐵件總重量KG:		25378.78	此BM依據最新施工圖資					
序號	修改內容	鐵件圖號	圖紙名稱	顏色	實用	後備	總數	單位	單件 (kg)	總重量 (kg)	備注
181		J837-GMS-D18	鐵角加工圖	热浸镀锌	1	0	1	件	4.996	4.996	
182		J837-GMS-D19	鐵角加工圖	热浸镀锌	1	0	1	件	5.680	5.680	
183		J837-GMS-D20	鐵角加工圖	热浸镀锌	1	0	1	件	5.582	5.582	
184		J837-GMS-D22	鐵角加工圖	热浸镀锌	2	0	2	件	5.646	11.292	
185		J837-GMS-D23	鐵角加工圖	热浸镀锌	2	0	2	件	9.258	18.516	
186		J837-GMS-D24	鐵角加工圖	热浸镀锌	1	0	1	件	6.458	6.458	
187		J837-GMS-D25	鐵角加工圖	热浸镀锌	2	0	2	件	4.342	8.683	
188		J837-GMS-D26	鐵角加工圖	热浸镀锌	2	0	2	件	5.432	10.864	
189		J837-GMS-D27	鐵角加工圖	热浸镀锌	1	0	1	件	6.131	6.131	
190		J837-GMS-D28	鐵角加工圖	热浸镀锌	2	0	2	件	5.436	10.871	
191		J837-GMS-D29	鐵角加工圖	热浸镀锌	2	0	2	件	4.624	9.247	
192		J837-GMS-D30	鐵角加工圖	热浸镀锌	4	0	4	件	4.530	18.119	
193		J837-GMS-D31	鐵角加工圖	热浸镀锌	24	0	24	件	5.150	123.598	
194		J837-GMS-D32	鐵角加工圖	热浸镀锌	2	0	2	件	7.166	14.332	
195		J837-GMS-D33	鐵角加工圖	热浸镀锌	1	0	1	件	5.131	5.131	
196		J837-GMS-D34	鐵角加工圖	热浸镀锌	1	0	1	件	8.578	8.578	
197		J837-GMS-D35	鐵角加工圖	热浸镀锌	1	0	1	件	5.684	5.684	
198		J837-GMS-D36	鐵角加工圖	热浸镀锌	1	0	1	件	5.530	5.530	
199		J837-GMS-D37	鐵角加工圖	热浸镀锌	2	0	2	件	5.860	11.721	
200		J837-GMS-D38	鐵角加工圖	热浸镀锌	1	0	1	件	5.454	5.454	
201		J837-GMS-D39	鐵角加工圖	热浸镀锌	4	0	4	件	5.684	22.735	
202		J837-GMS-D40	鐵角加工圖	热浸镀锌	1	0	1	件	6.349	6.349	
203		J837-GMS-D41	鐵角加工圖	热浸镀锌	1	0	1	件	5.665	5.665	
204		J837-GMS-D42	鐵角加工圖	热浸镀锌	1	0	1	件	6.375	6.375	
205		J837-GMS-D43	鐵角加工圖	热浸镀锌	1	0	1	件	5.251	5.251	
206		J837-GMS-D44	鐵角加工圖	热浸镀锌	1	0	1	件	6.439	6.439	
207		J837-GMS-D45	鐵角加工圖	热浸镀锌	1	0	1	件	6.108	6.108	
208		J837-GMS-D46	鐵角加工圖	热浸镀锌	3	0	3	件	5.695	17.085	
209		J837-GMS-D47	鐵角加工圖	热浸镀锌	1	0	1	件	5.469	5.469	
210		J837-GMS-D48	鐵角加工圖	热浸镀锌	2	0	2	件	5.928	11.856	
211		J837-GMS-D49	鐵角加工圖	热浸镀锌	1	0	1	件	7.413	7.413	
212		J837-GMS-D50	鐵角加工圖	热浸镀锌	21	0	21	件	5.274	110.754	
213		J837-GMS-D51	鐵角加工圖	热浸镀锌	1	0	1	件	6.811	6.811	
214		J837-GMS-D52	鐵角加工圖	热浸镀锌	3	0	3	件	4.736	14.209	
215		J837-GMS-D53	鐵角加工圖	热浸镀锌	2	0	2	件	5.609	11.217	
216		J837-GMS-D54	鐵角加工圖	热浸镀锌	1	0	1	件	5.691	5.691	
217		J837-GMS-D55	鐵角加工圖	热浸镀锌	1	0	1	件	6.319	6.319	
218		J837-GMS-D56	鐵角加工圖	热浸镀锌	2	0	2	件	7.341	14.683	
219		J837-GMS-D57	鐵角加工圖	热浸镀锌	2	0	2	件	5.323	10.646	
220		J837-GMS-D58	鐵角加工圖	热浸镀锌	2	0	2	件	4.887	9.774	
221		J837-GMS-D59	鐵角加工圖	热浸镀锌	2	0	2	件	5.898	11.796	
222		J837-GMS-D60	鐵角加工圖	热浸镀锌	2	0	2	件	5.853	11.706	
223		J837-GMS-D61	鐵角加工圖	热浸镀锌	4	0	4	件	4.973	19.893	
224		J837-GMS-D62	鐵角加工圖	热浸镀锌	2	0	2	件	4.800	9.601	
225		J837-GMS-D63	鐵角加工圖	热浸镀锌	2	0	2	件	4.657	9.315	

 美特鋁質有限公司 MIDI Aluminium Fabricator Ltd.		工程號: J-837	計算:	吳禕瑜	日期: 18/3/2019	送呈: 施哥					
地盤名稱: 觀塘項目		核對:	王禮秋	日期: 18/3/2019	副本:						
地盤用鐵件BM表		項目類別: FEATURE&LOUVER	批准:	日期:							
BM編號:	修改版次: A (2019.4.17)	A/C Code:	鐵件總重量KG:		25378.78	此BM依據最新施工圖資)					
序號	修改內容	鐵件圖號	圖紙名稱	顏色	實用	後備	總數	單位	單件 (kg)	總重量 (kg)	備注
226		J837-GMS-D64	鐵角加工圖	熱浸鍍鋅	2	0	2	件	6.086	12.172	
227		J837-GMS-D65	鐵角加工圖	熱浸鍍鋅	2	0	2	件	6.274	12.548	
228		J837-GMS-D66	鐵角加工圖	熱浸鍍鋅	2	0	2	件	4.522	9.044	
229		J837-GMS-D67	鐵角加工圖	熱浸鍍鋅	2	0	2	件	4.586	9.172	
230		J837-GMS-D68	鐵角加工圖	熱浸鍍鋅	2	0	2	件	4.710	9.420	
231		J837-GMS-D69	鐵角加工圖	熱浸鍍鋅	4	0	4	件	6.563	26.253	
232		J837-GMS-D70	鐵角加工圖	熱浸鍍鋅	2	0	2	件	5.090	10.180	
233		J837-GMS-D72	鐵角加工圖	熱浸鍍鋅	1	0	1	件	7.454	7.454	
234		J837-GMS-D73	鐵角加工圖	熱浸鍍鋅	2	0	2	件	7.603	15.206	
235		J837-GMS-D74	鐵角加工圖	熱浸鍍鋅	2	0	2	件	5.439	10.879	
236		J837-GMS-D75	鐵角加工圖	熱浸鍍鋅	2	0	2	件	4.552	9.104	
237		J837-GMS-D77	鐵角加工圖	熱浸鍍鋅	1	0	1	件	4.285	4.285	
238		J837-GMS-D78	鐵角加工圖	熱浸鍍鋅	1	0	1	件	4.511	4.511	
239		J837-GMS-D79	鐵角加工圖	熱浸鍍鋅	3	0	3	件	4.076	12.229	
240		J837-GMS-D84	鐵角加工圖	熱浸鍍鋅	1	0	1	件	2.398	2.398	
241		J837-GMS-D85	鐵角加工圖	熱浸鍍鋅	19	0	19	件	8.815	167.486	
242		J837-GMS-D86	鐵角加工圖	熱浸鍍鋅	1	0	1	件	8.289	8.289	
243		J837-GMS-D87	鐵角加工圖	熱浸鍍鋅	1	0	1	件	9.567	9.567	
244		J837-GMS-D88	鐵角加工圖	熱浸鍍鋅	1	0	1	件	8.063	8.063	
245		J837-GMS-D89	鐵角加工圖	熱浸鍍鋅	1	0	1	件	9.338	9.338	
246		J837-GMS-D90	鐵角加工圖	熱浸鍍鋅	1	0	1	件	6.616	6.616	
247		J837-GMS-D91	鐵角加工圖	熱浸鍍鋅	1	0	1	件	5.843	5.843	
248		J837-GMS-D92	鐵角加工圖	熱浸鍍鋅	1	0	1	件	2.548	2.548	
249		J837-GMS-D93	鐵角加工圖	熱浸鍍鋅	1	0	1	件	7.564	7.564	
250		J837-GMS-D94	鐵角加工圖	熱浸鍍鋅	1	0	1	件	5.297	5.297	
251		J837-GMS-D95	鐵角加工圖	熱浸鍍鋅	7	0	7	件	5.188	36.313	
252		J837-GMS-D96	鐵角加工圖	熱浸鍍鋅	1	0	1	件	4.406	4.406	
253		J837-GMS-D97	鐵角加工圖	熱浸鍍鋅	1	0	1	件	4.150	4.150	
254		J837-GMS-D98	鐵角加工圖	熱浸鍍鋅	1	0	1	件	5.500	5.500	
255		J837-GMS-D99	鐵角加工圖	熱浸鍍鋅	1	0	1	件	7.853	7.853	
256		J837-GMS-D100	鐵角加工圖	熱浸鍍鋅	1	0	1	件	6.015	6.015	
257		J837-GMS-D101	鐵角加工圖	熱浸鍍鋅	2	0	2	件	7.765	15.531	
258	新增	J837-GMS-D102	鐵角加工圖	熱浸鍍鋅	1	0	1	件	6.432	6.432	
259	新增	J837-GMS-D103	鐵角加工圖	熱浸鍍鋅	1	0	1	件	8.402	8.402	
260	新增	J837-GMS-D104	鐵角加工圖	熱浸鍍鋅	1	0	1	件	8.394	8.394	
261	新增	J837-GMS-D105	鐵角加工圖	熱浸鍍鋅	1	0	1	件	8.056	8.056	
262	新增	J837-GMS-D106	鐵角加工圖	熱浸鍍鋅	1	0	1	件	8.026	8.026	
263	新增	J837-GMS-D107	鐵角加工圖	熱浸鍍鋅	1	0	1	件	7.477	7.477	
264	新增	J837-GMS-D108	鐵角加工圖	熱浸鍍鋅	1	0	1	件	7.394	7.394	
265	新增	J837-GMS-D109	鐵角加工圖	熱浸鍍鋅	1	0	1	件	7.661	7.661	
266	新增	J837-GMS-D110	鐵角加工圖	熱浸鍍鋅	1	0	1	件	8.995	8.995	
267	新增	J837-GMS-D111	鐵角加工圖	熱浸鍍鋅	1	0	1	件	8.206	8.206	
268		J837-GMS-C1	鐵通加工圖	熱浸鍍鋅	13	0	13	件	11.938	155.192	
269		J837-GMS-C2	鐵通加工圖	熱浸鍍鋅	2	0	2	件	16.107	32.213	
270		J837-GMS-C3	鐵通加工圖	熱浸鍍鋅	1	0	1	件	11.921	11.921	

 美特鋁質 有限公司 MIDI Aluminium Fabricator Ltd.		工程號: J-837	計算: 吳禕瑜	日期: 18/3/2019	送呈: 施哥						
地盤名稱: 觀塘項目		核對: 王禮秋	日期: 18/3/2019	副本:							
地盤用鐵件BM表		項目類別: FEATURE&LOUVER	批准:	日期:							
BM編號:	修改版次: A (2019.4.17)	A/C Code:	鐵件總重量KG:		25378.78						
此BM依據最新施工圖資											
序號	修改內容	鐵件圖號	圖紙名稱	顏色	實用	後備	總數	單位	單件 (kg)	總重量 (kg)	備注
271		J837-GMS-C4	鐵通加工圖	熱浸鍍鋅	1	0	1	件	17.094	17.094	
272		J837-GMS-C5	鐵通加工圖	熱浸鍍鋅	2	0	2	件	12.700	25.400	
273		J837-GMS-C6	鐵通加工圖	熱浸鍍鋅	2	0	2	件	12.801	25.603	
274		J837-GMS-C7	鐵通加工圖	熱浸鍍鋅	2	0	2	件	11.244	22.487	
275		J837-GMS-C8	鐵通加工圖	熱浸鍍鋅	1	0	1	件	11.066	11.066	
276		J837-GMS-C9	鐵通加工圖	熱浸鍍鋅	1	0	1	件	12.725	12.725	
277		J837-GMS-C11	鐵通加工圖	熱浸鍍鋅	2	0	2	件	12.564	25.129	
278		J837-GMS-C12	鐵通加工圖	熱浸鍍鋅	1	0	1	件	17.881	17.881	
279		J837-GMS-C13	鐵通加工圖	熱浸鍍鋅	1	0	1	件	13.369	13.369	
280		J837-GMS-C14	鐵通加工圖	熱浸鍍鋅	1	0	1	件	13.013	13.013	
281		J837-GMS-C15	鐵通加工圖	熱浸鍍鋅	2	0	2	件	12.810	25.620	
282		J837-GMS-C16	鐵通加工圖	熱浸鍍鋅	1	0	1	件	11.260	11.260	
283		J837-GMS-C17	鐵通加工圖	熱浸鍍鋅	7	0	7	件	11.430	80.009	
284		J837-GMS-C18	鐵通加工圖	熱浸鍍鋅	1	0	1	件	11.252	11.252	
285		J837-GMS-C19	鐵通加工圖	熱浸鍍鋅	1	0	1	件	12.793	12.793	
286		J837-GMS-C20	鐵通加工圖	熱浸鍍鋅	1	0	1	件	12.573	12.573	
287		J837-GMS-C22	鐵通加工圖	熱浸鍍鋅	2	0	2	件	12.717	25.433	
288		J837-GMS-C23	鐵通加工圖	熱浸鍍鋅	2	0	2	件	20.782	41.564	
289		J837-GMS-C24	鐵通加工圖	熱浸鍍鋅	1	0	1	件	14.546	14.546	
290		J837-GMS-C25	鐵通加工圖	熱浸鍍鋅	2	0	2	件	9.779	19.558	
291		J837-GMS-C26	鐵通加工圖	熱浸鍍鋅	2	0	2	件	12.234	24.468	
292		J837-GMS-C27	鐵通加工圖	熱浸鍍鋅	1	0	1	件	13.809	13.809	
293		J837-GMS-C28	鐵通加工圖	熱浸鍍鋅	1	0	1	件	12.243	12.243	
294		J837-GMS-C29	鐵通加工圖	熱浸鍍鋅	1	0	1	件	10.414	10.414	
295		J837-GMS-C30	鐵通加工圖	熱浸鍍鋅	2	0	2	件	10.202	20.404	
296		J837-GMS-C31	鐵通加工圖	熱浸鍍鋅	12	0	12	件	11.599	139.190	
297		J837-GMS-C32	鐵通加工圖	熱浸鍍鋅	2	0	2	件	16.075	32.149	
298		J837-GMS-C33	鐵通加工圖	熱浸鍍鋅	1	0	1	件	11.557	11.557	
299		J837-GMS-C34	鐵通加工圖	熱浸鍍鋅	1	0	1	件	19.321	19.321	
300		J837-GMS-C35	鐵通加工圖	熱浸鍍鋅	1	0	1	件	12.801	12.801	
301		J837-GMS-C36	鐵通加工圖	熱浸鍍鋅	1	0	1	件	12.454	12.454	
302		J837-GMS-C37	鐵通加工圖	熱浸鍍鋅	2	0	2	件	13.199	26.399	
303		J837-GMS-C38	鐵通加工圖	熱浸鍍鋅	1	0	1	件	12.285	12.285	
304		J837-GMS-C39	鐵通加工圖	熱浸鍍鋅	4	0	4	件	12.801	51.206	
305		J837-GMS-C40	鐵通加工圖	熱浸鍍鋅	1	0	1	件	14.300	14.300	
306		J837-GMS-C41	鐵通加工圖	熱浸鍍鋅	1	0	1	件	12.759	12.759	
307		J837-GMS-C42	鐵通加工圖	熱浸鍍鋅	1	0	1	件	14.359	14.359	
308		J837-GMS-C43	鐵通加工圖	熱浸鍍鋅	1	0	1	件	11.828	11.828	
309		J837-GMS-C44	鐵通加工圖	熱浸鍍鋅	1	0	1	件	14.503	14.503	
310		J837-GMS-C45	鐵通加工圖	熱浸鍍鋅	1	0	1	件	13.758	13.758	
311		J837-GMS-C46	鐵通加工圖	熱浸鍍鋅	3	0	3	件	12.827	38.480	
312		J837-GMS-C47	鐵通加工圖	熱浸鍍鋅	1	0	1	件	12.319	12.319	
313		J837-GMS-C48	鐵通加工圖	熱浸鍍鋅	2	0	2	件	13.352	26.703	
314		J837-GMS-C49	鐵通加工圖	熱浸鍍鋅	1	0	1	件	16.696	16.696	
315		J837-GMS-C50	鐵通加工圖	熱浸鍍鋅	21	0	21	件	11.879	249.450	

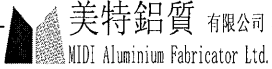
 美特鋁質有限公司 MIDI Aluminium Fabricator Ltd.		工程號: J-837	計算:	吳禕瑜	日期: 18/3/2019	送呈:施哥					
地盤名稱: 觀塘項目		核對:	王禮秋	日期: 18/3/2019	副本:						
地盤用鐵件BM表		項目類別: FEATURE&LOUVER	批准:	日期:							
BM編號:	修改版次: A (2019.4.17)	A/C Code:	鐵件總重量KG:		25378.78	此BM依據最新施工圖資					
序號	修改內容	鐵件圖號	圖紙名稱	顏色	實用	後備	總數	單位	單件 (kg)	總重量 (kg)	備注
316		J837-GMS-C51	鐵通加工圖	熱浸鍍鋅	1	0	1	件	15.341	15.341	
317		J837-GMS-C52	鐵通加工圖	熱浸鍍鋅	3	0	3	件	10.668	32.004	
318		J837-GMS-C53	鐵通加工圖	熱浸鍍鋅	1	0	1	件	12.632	12.632	
319		J837-GMS-C54	鐵通加工圖	熱浸鍍鋅	1	0	1	件	12.818	12.818	
320		J837-GMS-C55	鐵通加工圖	熱浸鍍鋅	1	0	1	件	14.232	14.232	
321		J837-GMS-C56	鐵通加工圖	熱浸鍍鋅	1	0	1	件	16.535	16.535	
322		J837-GMS-C57	鐵通加工圖	熱浸鍍鋅	1	0	1	件	11.989	11.989	
323		J837-GMS-C58	鐵通加工圖	熱浸鍍鋅	1	0	1	件	11.006	11.006	
324		J837-GMS-C59	鐵通加工圖	熱浸鍍鋅	1	0	1	件	13.284	13.284	
325		J837-GMS-C60	鐵通加工圖	熱浸鍍鋅	1	0	1	件	13.182	13.182	
326		J837-GMS-C61	鐵通加工圖	熱浸鍍鋅	2	0	2	件	11.201	22.402	
327		J837-GMS-C62	鐵通加工圖	熱浸鍍鋅	1	0	1	件	10.812	10.812	
328		J837-GMS-C63	鐵通加工圖	熱浸鍍鋅	1	0	1	件	10.490	10.490	
329		J837-GMS-C64	鐵通加工圖	熱浸鍍鋅	1	0	1	件	13.707	13.707	
330		J837-GMS-C65	鐵通加工圖	熱浸鍍鋅	1	0	1	件	14.131	14.131	
331		J837-GMS-C66	鐵通加工圖	熱浸鍍鋅	1	0	1	件	10.185	10.185	
332		J837-GMS-C67	鐵通加工圖	熱浸鍍鋅	1	0	1	件	10.329	10.329	
333		J837-GMS-C68	鐵通加工圖	熱浸鍍鋅	1	0	1	件	10.609	10.609	
334		J837-GMS-C69	鐵通加工圖	熱浸鍍鋅	2	0	2	件	14.783	29.565	
335		J837-GMS-C70	鐵通加工圖	熱浸鍍鋅	1	0	1	件	11.464	11.464	
336		J837-GMS-C72	鐵通加工圖	熱浸鍍鋅	1	0	1	件	16.789	16.789	
337		J837-GMS-C73	鐵通加工圖	熱浸鍍鋅	2	0	2	件	17.061	34.122	
338		J837-GMS-C74	鐵通加工圖	熱浸鍍鋅	1	0	1	件	12.251	12.251	
339		J837-GMS-C75	鐵通加工圖	熱浸鍍鋅	1	0	1	件	10.253	10.253	
340		J837-GMS-C77	鐵通加工圖	熱浸鍍鋅	1	0	1	件	9.652	9.652	
341		J837-GMS-C78	鐵通加工圖	熱浸鍍鋅	1	0	1	件	10.160	10.160	
342		J837-GMS-C79	鐵通加工圖	熱浸鍍鋅	3	0	3	件	9.181	27.543	
343		J837-GMS-B1	鐵角加工圖	熱浸鍍鋅	13	0	13	件	5.799	75.383	
344		J837-GMS-B2	鐵角加工圖	熱浸鍍鋅	2	0	2	件	8.749	17.498	
345		J837-GMS-B3	鐵角加工圖	熱浸鍍鋅	1	0	1	件	5.790	5.790	
346		J837-GMS-B4	鐵角加工圖	熱浸鍍鋅	1	0	1	件	8.316	8.316	
347		J837-GMS-B5	鐵角加工圖	熱浸鍍鋅	2	0	2	件	6.171	12.341	
348		J837-GMS-B6	鐵角加工圖	熱浸鍍鋅	2	0	2	件	6.220	12.440	
349		J837-GMS-B7	鐵角加工圖	熱浸鍍鋅	2	0	2	件	5.460	10.919	
350		J837-GMS-B8	鐵角加工圖	熱浸鍍鋅	1	0	1	件	5.373	5.373	
351		J837-GMS-B9	鐵角加工圖	熱浸鍍鋅	1	0	1	件	6.183	6.183	
352		J837-GMS-B10	鐵角加工圖	熱浸鍍鋅	1	0	1	件	6.162	6.162	
353		J837-GMS-B11	鐵角加工圖	熱浸鍍鋅	2	0	2	件	6.105	12.209	
354		J837-GMS-B12	鐵角加工圖	熱浸鍍鋅	1	0	1	件	8.700	8.700	
355		J837-GMS-B13	鐵角加工圖	熱浸鍍鋅	1	0	1	件	6.497	6.497	
356		J837-GMS-B14	鐵角加工圖	熱浸鍍鋅	1	0	1	件	6.324	6.324	
357		J837-GMS-B15	鐵角加工圖	熱浸鍍鋅	2	0	2	件	6.224	12.449	
358		J837-GMS-B16	鐵角加工圖	熱浸鍍鋅	1	0	1	件	5.468	5.468	
359		J837-GMS-B17	鐵角加工圖	熱浸鍍鋅	7	0	7	件	5.551	38.855	
360		J837-GMS-B18	鐵角加工圖	熱浸鍍鋅	1	0	1	件	5.464	5.464	

		工程號: J-837	計算:	吳禕瑜	日期: 18/3/2019	送呈:施哥					
地盤名稱: 觀塘項目		核對:	王禮秋	日期: 18/3/2019	副本:						
地盤用鐵件BM表		項目類別: FEATURE&LOUVER	批准:	日期:							
BM編號:	修改版次: A (2019.4.17)	A/C Code:	鐵件總重量KG:			25378.78	此BM依據最新施工圖資				
序號	修改內容	鐵件圖號	图纸名稱	顏色	實用	後備	總數	單位	單件 (kg)	總重量 (kg)	備注
361		J837-GMS-B19	鐵角加工圖	熱浸鍍鋅	1	0	1	件	6.216	6.216	
362		J837-GMS-B20	鐵角加工圖	熱浸鍍鋅	1	0	1	件	6.109	6.109	
363		J837-GMS-B21	鐵角加工圖	熱浸鍍鋅	1	0	1	件	6.200	6.200	
364		J837-GMS-B22	鐵角加工圖	熱浸鍍鋅	2	0	2	件	6.179	12.358	
365		J837-GMS-B23	鐵角加工圖	熱浸鍍鋅	2	0	2	件	11.094	22.188	
366		J837-GMS-B24	鐵角加工圖	熱浸鍍鋅	1	0	1	件	7.072	7.072	
367		J837-GMS-B25	鐵角加工圖	熱浸鍍鋅	2	0	2	件	4.745	9.489	
368		J837-GMS-B26	鐵角加工圖	熱浸鍍鋅	2	0	2	件	5.943	11.887	
369		J837-GMS-B27	鐵角加工圖	熱浸鍍鋅	1	0	1	件	6.712	6.712	
370		J837-GMS-B28	鐵角加工圖	熱浸鍍鋅	1	0	1	件	5.947	5.947	
371		J837-GMS-B29	鐵角加工圖	熱浸鍍鋅	1	0	1	件	5.055	5.055	
372		J837-GMS-B30	鐵角加工圖	熱浸鍍鋅	2	0	2	件	4.951	9.903	
373		J837-GMS-B31	鐵角加工圖	熱浸鍍鋅	12	0	12	件	5.633	67.600	
374		J837-GMS-B32	鐵角加工圖	熱浸鍍鋅	2	0	2	件	8.713	17.427	
375		J837-GMS-B33	鐵角加工圖	熱浸鍍鋅	1	0	1	件	5.613	5.613	
376		J837-GMS-B34	鐵角加工圖	熱浸鍍鋅	1	0	1	件	9.403	9.403	
377		J837-GMS-B35	鐵角加工圖	熱浸鍍鋅	1	0	1	件	6.220	6.220	
378		J837-GMS-B36	鐵角加工圖	熱浸鍍鋅	1	0	1	件	6.051	6.051	
379		J837-GMS-B37	鐵角加工圖	熱浸鍍鋅	2	0	2	件	6.414	12.829	
380		J837-GMS-B38	鐵角加工圖	熱浸鍍鋅	1	0	1	件	5.968	5.968	
381		J837-GMS-B39	鐵角加工圖	熱浸鍍鋅	4	0	4	件	6.220	24.881	
382		J837-GMS-B40	鐵角加工圖	熱浸鍍鋅	1	0	1	件	6.952	6.952	
383		J837-GMS-B41	鐵角加工圖	熱浸鍍鋅	1	0	1	件	6.200	6.200	
384		J837-GMS-B42	鐵角加工圖	熱浸鍍鋅	1	0	1	件	6.981	6.981	
385		J837-GMS-B43	鐵角加工圖	熱浸鍍鋅	1	0	1	件	5.745	5.745	
386		J837-GMS-B44	鐵角加工圖	熱浸鍍鋅	1	0	1	件	7.051	7.051	
387		J837-GMS-B45	鐵角加工圖	熱浸鍍鋅	1	0	1	件	6.687	6.687	
388		J837-GMS-B46	鐵角加工圖	熱浸鍍鋅	3	0	3	件	6.233	18.698	
389		J837-GMS-B47	鐵角加工圖	熱浸鍍鋅	1	0	1	件	5.985	5.985	
390		J837-GMS-B48	鐵角加工圖	熱浸鍍鋅	2	0	2	件	6.489	12.978	
391		J837-GMS-B49	鐵角加工圖	熱浸鍍鋅	1	0	1	件	8.121	8.121	
392		J837-GMS-B56	鐵角加工圖	熱浸鍍鋅	1	0	1	件	8.043	8.043	
393		J837-GMS-B57	鐵角加工圖	熱浸鍍鋅	1	0	1	件	5.823	5.823	
394		J837-GMS-B58	鐵角加工圖	熱浸鍍鋅	1	0	1	件	5.344	5.344	
395		J837-GMS-B59	鐵角加工圖	熱浸鍍鋅	1	0	1	件	6.456	6.456	
396		J837-GMS-B60	鐵角加工圖	熱浸鍍鋅	1	0	1	件	6.406	6.406	
397		J837-GMS-B61	鐵角加工圖	熱浸鍍鋅	2	0	2	件	5.439	10.878	
398		J837-GMS-B62	鐵角加工圖	熱浸鍍鋅	1	0	1	件	5.249	5.249	
399		J837-GMS-B63	鐵角加工圖	熱浸鍍鋅	1	0	1	件	5.092	5.092	
400		J837-GMS-B64	鐵角加工圖	熱浸鍍鋅	1	0	1	件	6.662	6.662	
401		J837-GMS-B65	鐵角加工圖	熱浸鍍鋅	1	0	1	件	6.869	6.869	
402		J837-GMS-B66	鐵角加工圖	熱浸鍍鋅	1	0	1	件	4.943	4.943	
403		J837-GMS-B67	鐵角加工圖	熱浸鍍鋅	1	0	1	件	5.013	5.013	
404		J837-GMS-B68	鐵角加工圖	熱浸鍍鋅	1	0	1	件	5.150	5.150	
405		J837-GMS-B69	鐵角加工圖	熱浸鍍鋅	2	0	2	件	7.187	14.375	

 美特鋁質有限公司 MIDI Aluminium Fabricator Ltd.		工程號: J-837	計算:	吳禕瑜	日期: 18/3/2019	送呈:施哥					
地盤名稱: 觀塘項目		核對:	王禮秋	日期: 18/3/2019	副本:						
地盤用鐵件BM表		項目類別: FEATURE&LOUVER	批准:	日期:							
BM編號:	修改版次: A (2019.4.17)	A/C Code:	鐵件總重量KG:		25378.78	此BM依據最新施工圖資					
序號	修改內容	鐵件圖號	圖紙名稱	顏色	實用	後備	總數	單位	單件 (kg)	總重量 (kg)	備注
406		J837-GMS-B70	鐵角加工圖	熱浸鍍鋅	1	0	1	件	5.567	5.567	
407		J837-GMS-B72	鐵角加工圖	熱浸鍍鋅	1	0	1	件	8.167	8.167	
408		J837-GMS-B73	鐵角加工圖	熱浸鍍鋅	2	0	2	件	9.164	18.328	
409		J837-GMS-B74	鐵角加工圖	熱浸鍍鋅	1	0	1	件	5.952	5.952	
410		J837-GMS-B75	鐵角加工圖	熱浸鍍鋅	1	0	1	件	4.976	4.976	
411		J837-GMS-B80	鐵角加工圖	熱浸鍍鋅	2	0	2	件	4.526	9.051	
412		J837-GMS-B81	鐵角加工圖	熱浸鍍鋅	2	0	2	件	4.745	9.489	
413		J837-GMS-B82	鐵角加工圖	熱浸鍍鋅	2	0	2	件	4.732	9.465	
414		J837-GMS-B83	鐵角加工圖	熱浸鍍鋅	1	0	1	件	5.985	5.985	
415		J837-GMS-A1	鐵通加工圖	熱浸鍍鋅	13	0	13	件	9.249	120.238	
416		J837-GMS-A2	鐵通加工圖	熱浸鍍鋅	2	0	2	件	12.571	25.143	
417		J837-GMS-A3	鐵通加工圖	熱浸鍍鋅	1	0	1	件	9.236	9.236	
418		J837-GMS-A4	鐵通加工圖	熱浸鍍鋅	1	0	1	件	13.244	13.244	
419		J837-GMS-A5	鐵通加工圖	熱浸鍍鋅	2	0	2	件	9.839	19.679	
420		J837-GMS-A6	鐵通加工圖	熱浸鍍鋅	2	0	2	件	9.918	19.836	
421		J837-GMS-A7	鐵通加工圖	熱浸鍍鋅	2	0	2	件	8.711	17.422	
422		J837-GMS-A8	鐵通加工圖	熱浸鍍鋅	1	0	1	件	8.573	8.573	
423		J837-GMS-A9	鐵通加工圖	熱浸鍍鋅	1	0	1	件	9.859	9.859	
424		J837-GMS-A10	鐵通加工圖	熱浸鍍鋅	1	0	1	件	9.826	9.826	
425		J837-GMS-A11	鐵通加工圖	熱浸鍍鋅	2	0	2	件	9.734	19.469	
426		J837-GMS-A12	鐵通加工圖	熱浸鍍鋅	1	0	1	件	13.854	13.854	
427		J837-GMS-A13	鐵通加工圖	熱浸鍍鋅	1	0	1	件	10.358	10.358	
428		J837-GMS-A14	鐵通加工圖	熱浸鍍鋅	1	0	1	件	10.082	10.082	
429		J837-GMS-A15	鐵通加工圖	熱浸鍍鋅	2	0	2	件	9.925	19.849	
430		J837-GMS-A16	鐵通加工圖	熱浸鍍鋅	1	0	1	件	8.724	8.724	
431		J837-GMS-A17	鐵通加工圖	熱浸鍍鋅	7	0	7	件	8.855	61.988	
432		J837-GMS-A18	鐵通加工圖	熱浸鍍鋅	1	0	1	件	8.718	8.718	
433		J837-GMS-A19	鐵通加工圖	熱浸鍍鋅	1	0	1	件	9.912	9.912	
434		J837-GMS-A20	鐵通加工圖	熱浸鍍鋅	1	0	1	件	9.741	9.741	
435		J837-GMS-A21	鐵通加工圖	熱浸鍍鋅	1	0	1	件	9.885	9.885	
436		J837-GMS-A22	鐵通加工圖	熱浸鍍鋅	2	0	2	件	9.853	19.705	
437		J837-GMS-A23	鐵通加工圖	熱浸鍍鋅	2	0	2	件	16.218	32.436	
438		J837-GMS-A24	鐵通加工圖	熱浸鍍鋅	1	0	1	件	11.269	11.269	
439		J837-GMS-A25	鐵通加工圖	熱浸鍍鋅	2	0	2	件	7.576	15.153	
440		J837-GMS-A26	鐵通加工圖	熱浸鍍鋅	2	0	2	件	9.479	18.957	
441		J837-GMS-A27	鐵通加工圖	熱浸鍍鋅	1	0	1	件	10.699	10.699	
442		J837-GMS-A28	鐵通加工圖	熱浸鍍鋅	1	0	1	件	9.485	9.485	
443		J837-GMS-A29	鐵通加工圖	熱浸鍍鋅	1	0	1	件	8.068	8.068	
444		J837-GMS-A30	鐵通加工圖	熱浸鍍鋅	2	0	2	件	7.904	15.809	
445		J837-GMS-A31	鐵通加工圖	熱浸鍍鋅	12	0	12	件	8.987	107.840	
446		J837-GMS-A32	鐵通加工圖	熱浸鍍鋅	2	0	2	件	12.544	25.088	
447		J837-GMS-A33	鐵通加工圖	熱浸鍍鋅	1	0	1	件	8.954	8.954	
448		J837-GMS-A34	鐵通加工圖	熱浸鍍鋅	1	0	1	件	14.969	14.969	
449		J837-GMS-A35	鐵通加工圖	熱浸鍍鋅	1	0	1	件	9.918	9.918	
450		J837-GMS-A36	鐵通加工圖	熱浸鍍鋅	1	0	1	件	9.649	9.649	

 美特鋁質有限公司 MIDI Aluminium Fabricator Ltd.		工程號: J-837	計算: 吳禕瑜	日期: 18/3/2019	送呈: 施哥						
地盤名稱: 觀塘項目		核對: 王禮秋	日期: 18/3/2019	副本:							
地盤用鐵件BM表		項目類別: FEATURE&LOUVER	批准:	日期:							
BM編號:	修改版次: A (2019.4.17)	A/C Code:	鐵件總重量KG: 25378.78		此BM依據最新施工圖資						
序號	修改內容	鐵件圖號	圖紙名稱	顏色	實用	後備	總數	單位	單件 (kg)	總重量 (kg)	備注
451		J837-GMS-A37	鐵通加工圖	熱浸鍍鋅	2	0	2	件	10.226	20.453	
452		J837-GMS-A38	鐵通加工圖	熱浸鍍鋅	1	0	1	件	9.518	9.518	
453		J837-GMS-A39	鐵通加工圖	熱浸鍍鋅	4	0	4	件	9.918	39.673	
454		J837-GMS-A40	鐵通加工圖	熱浸鍍鋅	1	0	1	件	11.079	11.079	
455		J837-GMS-A41	鐵通加工圖	熱浸鍍鋅	1	0	1	件	9.885	9.885	
456		J837-GMS-A42	鐵通加工圖	熱浸鍍鋅	1	0	1	件	11.125	11.125	
457		J837-GMS-A43	鐵通加工圖	熱浸鍍鋅	1	0	1	件	9.164	9.164	
458		J837-GMS-A44	鐵通加工圖	熱浸鍍鋅	1	0	1	件	11.237	11.237	
459		J837-GMS-A45	鐵通加工圖	熱浸鍍鋅	1	0	1	件	10.659	10.659	
460		J837-GMS-A46	鐵通加工圖	熱浸鍍鋅	3	0	3	件	9.938	29.813	
461		J837-GMS-A47	鐵通加工圖	熱浸鍍鋅	1	0	1	件	9.544	9.544	
462		J837-GMS-A48	鐵通加工圖	熱浸鍍鋅	2	0	2	件	10.345	20.689	
463		J837-GMS-A49	鐵通加工圖	熱浸鍍鋅	1	0	1	件	12.936	12.936	
464		J837-GMS-A56	鐵通加工圖	熱浸鍍鋅	1	0	1	件	12.811	12.811	
465		J837-GMS-A57	鐵通加工圖	熱浸鍍鋅	1	0	1	件	9.288	9.288	
466		J837-GMS-A58	鐵通加工圖	熱浸鍍鋅	1	0	1	件	8.527	8.527	
467		J837-GMS-A59	鐵通加工圖	熱浸鍍鋅	1	0	1	件	10.292	10.292	
468		J837-GMS-A60	鐵通加工圖	熱浸鍍鋅	1	0	1	件	10.213	10.213	
469		J837-GMS-A61	鐵通加工圖	熱浸鍍鋅	2	0	2	件	8.678	17.357	
470		J837-GMS-A62	鐵通加工圖	熱浸鍍鋅	1	0	1	件	8.377	8.377	
471		J837-GMS-A63	鐵通加工圖	熱浸鍍鋅	1	0	1	件	8.127	8.127	
472		J837-GMS-A64	鐵通加工圖	熱浸鍍鋅	1	0	1	件	10.620	10.620	
473		J837-GMS-A65	鐵通加工圖	熱浸鍍鋅	1	0	1	件	10.948	10.948	
474		J837-GMS-A66	鐵通加工圖	熱浸鍍鋅	1	0	1	件	7.891	7.891	
475		J837-GMS-A67	鐵通加工圖	熱浸鍍鋅	1	0	1	件	8.003	8.003	
476		J837-GMS-A68	鐵通加工圖	熱浸鍍鋅	1	0	1	件	8.219	8.219	
477		J837-GMS-A69	鐵通加工圖	熱浸鍍鋅	2	0	2	件	11.453	22.906	
478		J837-GMS-A70	鐵通加工圖	熱浸鍍鋅	1	0	1	件	8.882	8.882	
479		J837-GMS-A72	鐵通加工圖	熱浸鍍鋅	1	0	1	件	13.008	13.008	
480		J837-GMS-A73	鐵通加工圖	熱浸鍍鋅	2	0	2	件	13.397	26.793	
481		J837-GMS-A74	鐵通加工圖	熱浸鍍鋅	1	0	1	件	9.492	9.492	
482		J837-GMS-A75	鐵通加工圖	熱浸鍍鋅	1	0	1	件	7.944	7.944	
483		J837-GMS-A77	鐵通加工圖	熱浸鍍鋅	1	0	1	件	7.478	7.478	
484		J837-GMS-A78	鐵通加工圖	熱浸鍍鋅	1	0	1	件	7.872	7.872	
485		J837-GMS-A80	鐵通加工圖	熱浸鍍鋅	2	0	2	件	7.229	14.457	
486		J837-GMS-A81	鐵通加工圖	熱浸鍍鋅	2	0	2	件	7.576	15.153	
487		J837-GMS-A82	鐵通加工圖	熱浸鍍鋅	2	0	2	件	7.557	15.113	
488		J837-GMS-A83	鐵通加工圖	熱浸鍍鋅	1	0	1	件	9.544	9.544	
489		J837-TJ26	鐵件加工圖	熱浸鍍鋅+噴瀝青油	21	0	21	件	6.993	146.855	
490		J837-TJ27	鐵件加工圖	熱浸鍍鋅+噴瀝青油	155	0	155	件	7.443	1153.665	
491		J837-TJ28	鐵件加工圖	熱浸鍍鋅+噴瀝青油	90	0	90	件	31.216	2809.440	
492		J837-TJ28A	鐵件加工圖	熱浸鍍鋅+噴瀝青油	105	0	105	件	8.478	890.190	
493		J837-TJ28B	鐵件加工圖	熱浸鍍鋅	105	0	105	件	16.927	1777.335	
494		J837-TJ28C	鐵件加工圖	熱浸鍍鋅	155	0	155	件	1.674	259.470	
495		J837-TJ29	鐵件加工圖	熱浸鍍鋅+噴瀝青油	9	0	9	件	27.614	248.526	

 美特鋁質有限公司 MIDI Aluminium Fabricator Ltd.		工程號: J-837	計算:	吳禕瑜	日期: 18/3/2019	送呈: 施哥					
地盤名稱: 觀塘項目		核對:	王禮秋	日期: 18/3/2019	副本:						
地盤用鐵件BM表		項目類別: FEATURE&LOUVER	批准:		日期:						
BM編號:	修改版次: A (2019.4.17)	A/C Code:	鐵件總重量KG:			25378.78	此BM依據最新施工圖資				
序號	修改內容	鐵件圖號	圖紙名稱	顏色	實用	後備	總數	單位	單件 (kg)	總重量 (kg)	備注
496		J837-TJ29A	鐵件加工圖	热浸镀锌+喷沥青油	6	0	6	件	24.732	148.392	
497		J837-TJ30	鐵件加工圖	热浸镀锌+喷沥青油	91	0	91	件	15.599	1419.509	
498		J837-TJ31	鐵件加工圖	热浸镀锌+喷沥青油	46	0	46	件	48.458	2229.068	
499		J837-TJ32	鐵介子加工圖	热浸镀锌	2712	0	2712	件	0.006	17.031	
500		J837-TJ33	鐵介子加工圖	热浸镀锌	1290	0	1290	件	0.063	81.012	
501		J837-TJ59	鐵件加工圖	热浸镀锌+喷沥青油	273	0	273	件	7.592	2072.616	
502		J837-TJ60	鐵件加工圖	热浸镀锌+喷沥青油	260	0	260	件	1.342	348.920	
503		J837-TJ61	鐵件加工圖	热浸镀锌	12	0	12	件	4.601	55.213	
504		J837-TJ62	鐵件加工圖	热浸镀锌	6	0	6	件	13.659	81.952	
505		J837-TJ63	鐵件加工圖	热浸镀锌	42	0	42	件	11.398	478.695	
506		J837-TJ64	鐵件加工圖	热浸镀锌	12	0	12	件	10.003	120.035	
507		J837-TJ65	鐵件加工圖	热浸镀锌	6	0	6	件	7.101	42.605	
508		J837-TJ66	鐵件加工圖	热浸镀锌	6	0	6	件	11.010	66.062	
509		J837-TJ67	鐵件加工圖	热浸镀锌	2	0	2	件	4.601	9.202	
510		J837-TJ68	鐵件加工圖	热浸镀锌	1	0	1	件	13.659	13.659	
511		J837-TJ69	鐵件加工圖	热浸镀锌	7	0	7	件	11.398	79.783	
512		J837-TJ70	鐵件加工圖	热浸镀锌	2	0	2	件	10.003	20.006	
513		J837-TJ71	鐵件加工圖	热浸镀锌	1	0	1	件	7.101	7.101	
514		J837-TJ72	鐵件加工圖	热浸镀锌	1	0	1	件	11.010	11.010	
515		J837-TJ73	鐵件加工圖	热浸镀锌+喷沥青油	32	0	32	件	4.666	149.312	
516					合計:		6554	件	合共:	25378.78	KG
加工說明		1.所有需燒焊之鐵件均需驗磁粉焊20%,目測100%,除特別注明外,詳見附件8.56-1 2.所有鐵件均需熱浸鍍鋅,材質為Grade S275(BS EN10025 & EN10210) 3.加工成品分三批交地盤,到貨前需提前三至五天聯絡地盤負責人以便安排申請入關紙及告知來貨詳情									

圖則登記表
DRAWING REGISTER

工程名稱 Project Title: 觀塘天窗項目		接收日期 Receiving Date (適用於客戶圖則)														
工程編號 Project No: J-837		年														
		月														
		日														
分發予 Distributed To						發出日期 Issued Date										
						年	19	19								
						月	03	04								
						日	18	17								

圖則編號 Drg. No.	圖則名稱 Drawing Title	修訂編號 Revision No.														
J837-TJW7	鐵件安裝位置圖	-	-													
J837-TJW8	鐵件安裝位置圖	-	-													
J837-TJW9	鐵件安裝位置圖	-	-													
J837-TJW10	鐵件安裝位置圖	-	A													
J837-TJW11	鐵件安裝位置圖	-	-													
J837-TJW12	鐵件安裝位置圖	-	-													
J837-TJW13	鐵件安裝位置圖	-	-													
J837-TJW14	鐵件安裝位置圖	-	-													
J837-TJW15	鐵件安裝位置圖	-	-													
J837-GMS-F1	鐵角加工圖	-	-													
J837-GMS-F1b	數據表	-	-													
J837-GMS-F23	鐵角加工圖	-	-													
J837-GMS-F2	鐵角加工圖	-	-													
J837-GMS-F32	鐵角加工圖	-	-													
J837-GMS-F73	鐵角加工圖	-	-													
J837-GMS-F79	鐵角加工圖	-	-													
J837-TJ17	鐵角加工圖	-	-													
J837-GMS-E1	鐵角加工圖	-	A													
J837-GMS-E1b	數據表	-	A													
J837-GMS-E23	鐵角加工圖	-	-													
J837-GMS-E2	鐵角加工圖	-	-													
J837-GMS-E32	鐵角加工圖	-	-													
J837-GMS-E73	鐵角加工圖	-	-													
J837-GMS-E79	鐵角加工圖	-	-													
J837-GMS-D1	鐵角加工圖	-	-													
J837-GMS-D1b	數據表	-	A													
J837-GMS-D23	鐵角加工圖	-	-													
J837-GMS-D2	鐵角加工圖	-	-													
J837-GMS-D32	鐵角加工圖	-	-													
J837-GMS-D73	鐵角加工圖	-	-													
J837-GMS-D79	鐵角加工圖	-	-													
J837-GMS-D91	鐵角加工圖	-	-													
J837-GMS-D92	鐵角加工圖	-	-													
J837-GMS-D93	鐵角加工圖	-	-													
J837-GMS-D94	鐵角加工圖	-	-													
J837-GMS-C1	鐵通加工圖	-	-													

 美特鋁質 有限公司 MIDI Aluminium Fabricator Ltd.			
工程號	J-837	地盤	震效

注：
 编号△的图号为J837-TJ26
 编号△的图号为J837-TJ27
 编号△的图号为J837-TJ17
 编号△的图号为J837-TJ30
 编号△的图号为J837-TJ17
 编号△的图号为J837-TJ59

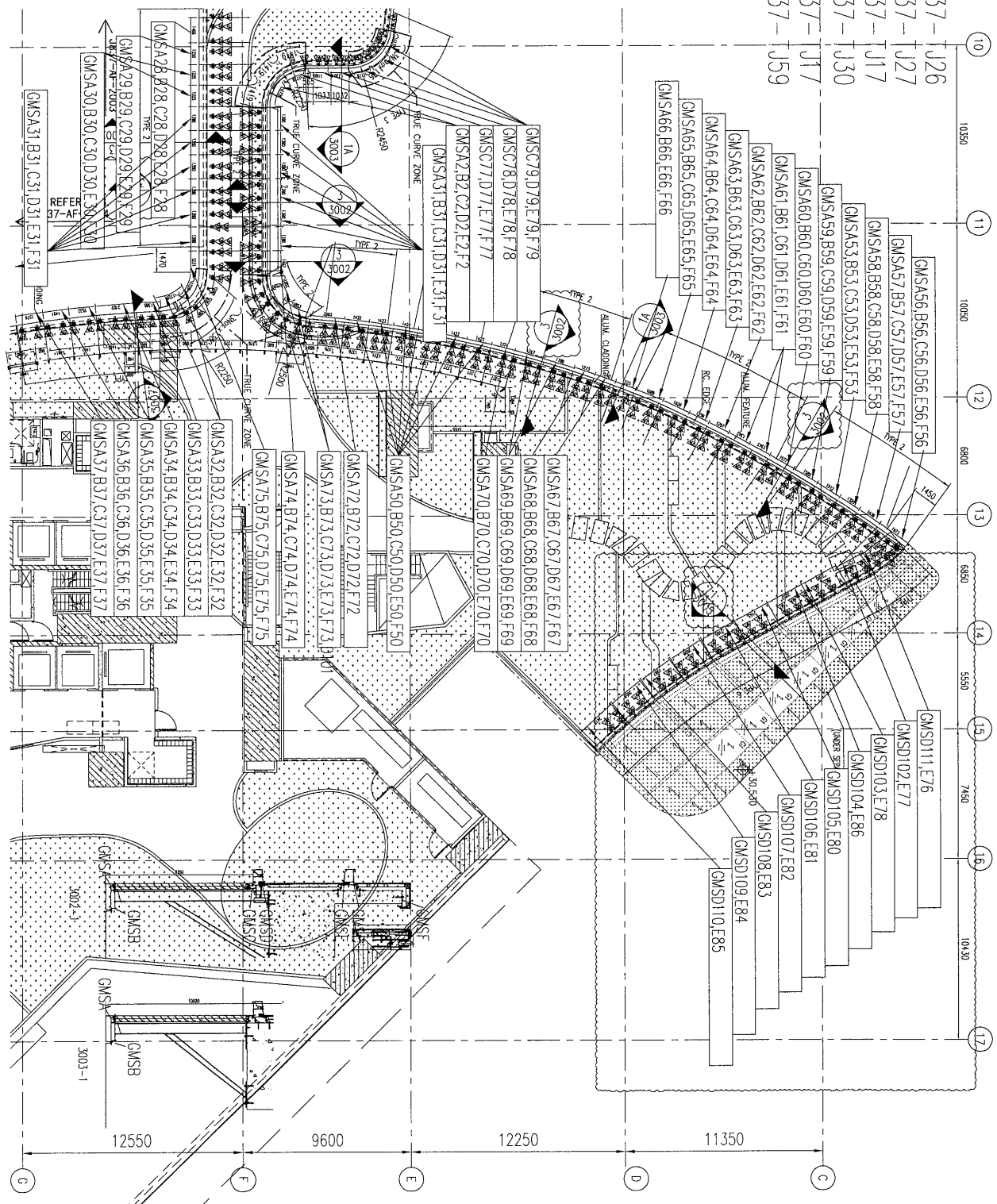

名稱	鐵件安裝位置圖	制圖	吳祎瑜	2019.03.16	修改	A
材料		復核			日期	2019.4.16
顏色		批准			圖號	J837-TJW10

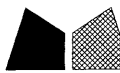

美特鋁質 有限公司
MIDI Aluminium Fabricator Ltd.

工程號

J-837

地盤

觀塘

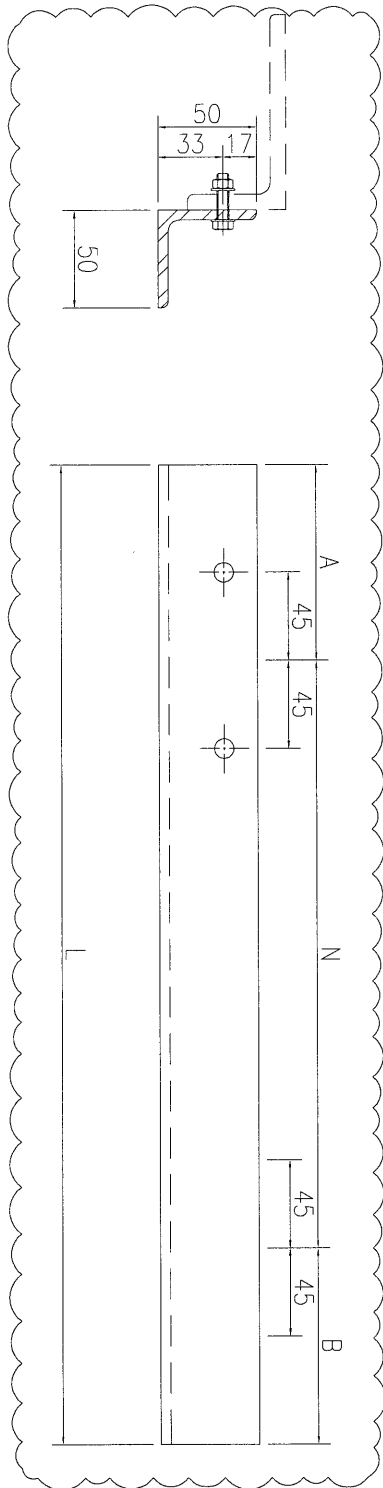
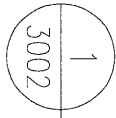
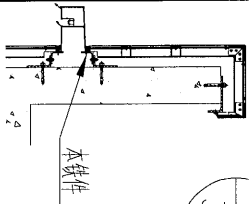

数据表见: J837-GMS-E1k

名稱	鐵角加工圖	制圖	吳禕瑜	2019.01.02	修改	A	
材料	50x50x5mm鐵角	復核			日期	2019.4.16	
顏色	熱浸鍍鋅	批准			圖號	J837-GMS-E1	

加工图则: J837-GMS-E1

美特鋁質 有限公司
MIDI Aluminium Fabricator Ltd.

工程號 J-837 地盤 觀塘

序号	编号	长度L	数量	A		N		B	
				长度	数量	长度	数量	长度	数量
1	GMS-E1	1410	26	330	750	x	1	330	330
2	GMS-E3	1408	2	329	750	x	1	329	329
3	GMS-E4	2019	2	259.5	750	x	2	259.5	259.5
4	GMS-E5	1500	4	375	750	x	1	375	375
5	GMS-E6	1512	4	381	750	x	1	381	381
6	GMS-E7	1328	4	289	750	x	1	289	289
7	GMS-E8	1307	2	278.5	750	x	1	278.5	278.5
8	GMS-E9	1503	2	376.5	750	x	1	376.5	376.5
9	GMS-E11	1484	4	367	750	x	1	367	367
10	GMS-E12	2112	2	306	750	x	2	306	306
11	GMS-E13	1579	2	414.5	750	x	1	414.5	414.5
12	GMS-E14	1587	2	393.5	750	x	1	393.5	393.5
13	GMS-E15	1513	4	381.5	750	x	1	381.5	381.5
14	GMS-E16	1330	2	290	750	x	1	290	290
15	GMS-E17	1350	14	300	750	x	1	300	300
16	GMS-E18	1329	2	289.5	750	x	1	289.5	289.5
17	GMS-E19	1511	2	380.5	750	x	1	380.5	380.5
18	GMS-E20	1485	2	367.5	750	x	1	367.5	367.5
19	GMS-E22	1502	4	376	750	x	1	376	376
20	GMS-E24	1718	2	109	750	x	2	109	109
21	GMS-E25	1155	4	292.5	750	x	1	292.5	292.5
22	GMS-E26	1445	4	347.5	750	x	1	347.5	347.5
23	GMS-E27	1631	2	65.5	750	x	2	65.5	65.5
24	GMS-E28	1446	2	348	750	x	1	348	348
25	GMS-E29	1230	2	240	750	x	1	240	240
26	GMS-E30	1205	4	227.5	750	x	1	227.5	227.5
27	GMS-E31	1370	24	310	750	x	1	310	310
28	GMS-E33	1365	2	307.5	750	x	1	307.5	307.5
29	GMS-E34	2282	2	391	750	x	2	391	391
30	GMS-E35	1512	2	381	750	x	1	381	381
31	GMS-E36	1471	2	360.5	750	x	1	360.5	360.5
32	GMS-E37	1559	4	404.5	750	x	1	404.5	404.5
33	GMS-E38	1451	2	350.5	750	x	1	350.5	350.5
34	GMS-E39	1512	8	381	750	x	1	381	381
35	GMS-E40	1689	2	94.5	750	x	2	94.5	94.5
36	GMS-E41	1507	2	378.5	750	x	1	378.5	378.5
37	GMS-E42	1696	2	98	750	x	2	98	98
38	GMS-E43	1397	2	323.5	750	x	1	323.5	323.5
39	GMS-E44	1713	2	106.5	750	x	2	106.5	106.5

序号	编号	长度L	数量	A		N		B	
				长度	数量	长度	数量	长度	数量
40	GMS-E45	1625	2	62.5	750	x	2	62.5	62.5
41	GMS-E46	1515	6	382.5	750	x	1	382.5	382.5
42	GMS-E47	1455	2	352.5	750	x	1	352.5	352.5
43	GMS-E48	1577	4	413.5	750	x	1	413.5	413.5
44	GMS-E49	1972	2	236	750	x	2	236	236
45	GMS-E50	1403	42	326.5	750	x	1	326.5	326.5
46	GMS-E51	1812	2	156	750	x	2	156	156
47	GMS-E52	1260	6	255	750	x	1	255	255
48	GMS-E53	1492	2	371	750	x	1	371	371
49	GMS-E54	1514	2	382	750	x	1	382	382
50	GMS-E55	1681	2	90.5	750	x	2	90.5	90.5
51	GMS-E56	1953	2	226.5	750	x	2	226.5	226.5
52	GMS-E57	1416	2	333	750	x	1	333	333
53	GMS-E58	1300	2	275	750	x	1	275	275
54	GMS-E59	1569	2	409.5	750	x	1	409.5	409.5
55	GMS-E60	1557	2	403.5	750	x	1	403.5	403.5
56	GMS-E61	1333	4	286.5	750	x	1	286.5	286.5
57	GMS-E62	1277	2	263.5	750	x	1	263.5	263.5
58	GMS-E63	1239	2	244.5	750	x	1	244.5	244.5
59	GMS-E64	1619	2	434.5	750	x	1	434.5	434.5
60	GMS-E65	1669	2	84.5	750	x	2	84.5	84.5
61	GMS-E66	1203	2	226.5	750	x	1	226.5	226.5
62	GMS-E67	1220	2	235	750	x	1	235	235
63	GMS-E68	1253	2	251.5	750	x	1	251.5	251.5
64	GMS-E69	1746	4	123	750	x	2	123	123
65	GMS-E70	1354	2	302	750	x	1	302	302
66	GMS-E72	1983	2	241.5	750	x	2	241.5	241.5
67	GMS-E74	1447	2	348.5	750	x	1	348.5	348.5
68	GMS-E75	1211	2	230.5	750	x	1	230.5	230.5
69	GMS-E76	2183	1	341.5	750	x	2	341.5	341.5
70	GMS-E77	1711	1	105.5	750	x	2	105.5	105.5
71	GMS-E78	2235	1	367.5	750	x	2	367.5	367.5
72	GMS-E86	2233	1	366.5	750	x	2	366.5	366.5
73	GMS-E80	2143	1	321.5	750	x	2	321.5	321.5
74	GMS-E81	2135	1	317.5	750	x	2	317.5	317.5
75	GMS-E82	1989	1	244.5	750	x	2	244.5	244.5
76	GMS-E83	1967	1	233.5	750	x	2	233.5	233.5
77	GMS-E84	2038	1	269	750	x	2	269	269
78	GMS-E85	2393	1	71.5	750	x	3	71.5	71.5

名稱	數據表	制圖	吳沛瑜	2019.01.02	修改	A
材料		復核			日期	2019.4.16
顏色		批准			圖號	J837-GMS-E1b



美特鋁質有限公司
MIDI Aluminium Fabricator Ltd.

工程號	J-837	地盤	觀塘
-----	-------	----	----

加工圖見: J837-GMS-D1

序號	編號	長度L	數量
1	GMS-D1	1410	13
2	GMS-D3	1408	1
3	GMS-D4	2019	1
4	GMS-D5	1500	2
5	GMS-D6	1512	2
6	GMS-D7	1328	2
7	GMS-D8	1307	1
8	GMS-D9	1503	1
9	GMS-D11	1484	2
10	GMS-D12	2112	1
11	GMS-D13	1579	1
12	GMS-D14	1537	1
13	GMS-D15	1513	2
14	GMS-D16	1330	1
15	GMS-D17	1350	7
16	GMS-D18	1329	1
17	GMS-D19	1511	1
18	GMS-D20	1485	1
19	GMS-D22	1502	2
20	GMS-D24	1718	1
21	GMS-D25	1155	2
22	GMS-D26	1445	2
23	GMS-D27	1631	1
24	GMS-D28	1446	1
25	GMS-D29	1230	1
26	GMS-D30	1205	2
27	GMS-D31	1370	12
28	GMS-D33	1365	1
29	GMS-D34	2282	1
30	GMS-D35	1512	1
31	GMS-D36	1471	1
32	GMS-D37	1559	2
33	GMS-D38	1451	1
34	GMS-D39	1512	4
35	GMS-D40	1689	1
36	GMS-D41	1307	2
37	GMS-D42	1696	2
38	GMS-D43	1397	2
39	GMS-D44	1713	2
40	GMS-D45	1625	2
41	GMS-D46	1515	6
42	GMS-D47	1455	2
43	GMS-D48	1577	4
44	GMS-D49	1972	2
45	GMS-D50	1403	36
46	GMS-D51	1812	2
47	GMS-D52	1260	6

序號	編號	長度L	數量
48	GMS-D53	1492	1
49	GMS-D54	1514	2
50	GMS-D55	1681	1
51	GMS-D56	1953	1
52	GMS-D57	1416	1
53	GMS-D58	1300	1
54	GMS-D59	1569	1
55	GMS-D60	1557	1
56	GMS-D61	1323	2
57	GMS-D62	1277	1
58	GMS-D63	1239	1
59	GMS-D64	1619	1
60	GMS-D65	1669	1
61	GMS-D66	1203	1
62	GMS-D67	1220	1
63	GMS-D68	1253	1
64	GMS-D69	1746	2
65	GMS-D70	1354	1
66	GMS-D72	1983	1
67	GMS-D74	1447	1
68	GMS-D75	1211	1
69	GMS-D77	1133	1
70	GMS-D78	1193	1
71	GMS-D84	631	1
72	GMS-D85	2338	19
73	GMS-D86	2198	1
74	GMS-D87	2538	1
75	GMS-D88	2138	1
76	GMS-D89	2477	1
77	GMS-D90	1753	1
78	GMS-D95	1373	7
79	GMS-D96	1165	1
80	GMS-D97	1097	1
81	GMS-D98	1456	1
82	GMS-D99	2082	1
83	GMS-D100	1593	1
84	GMS-D111	2183	1
85	GMS-D102	1711	1
86	GMS-D103	2235	1
87	GMS-D104	2233	1
88	GMS-D105	2143	1
89	GMS-D106	2135	1
90	GMS-D107	1989	1
91	GMS-D108	1967	1
92	GMS-D109	2038	1
93	GMS-D110	2393	1

名稱	數據表	制圖	吳禕瑜	2019.01.02	修改	A
材料		復核			日期	2019.4.16
顏色		批准			圖號	J837-GMS-D1b

EG-DWG3

美特鋁質 有限公司
MIDI Aluminium Fabricator Ltd.

工程號 J-837 地盤 觀塘

M1

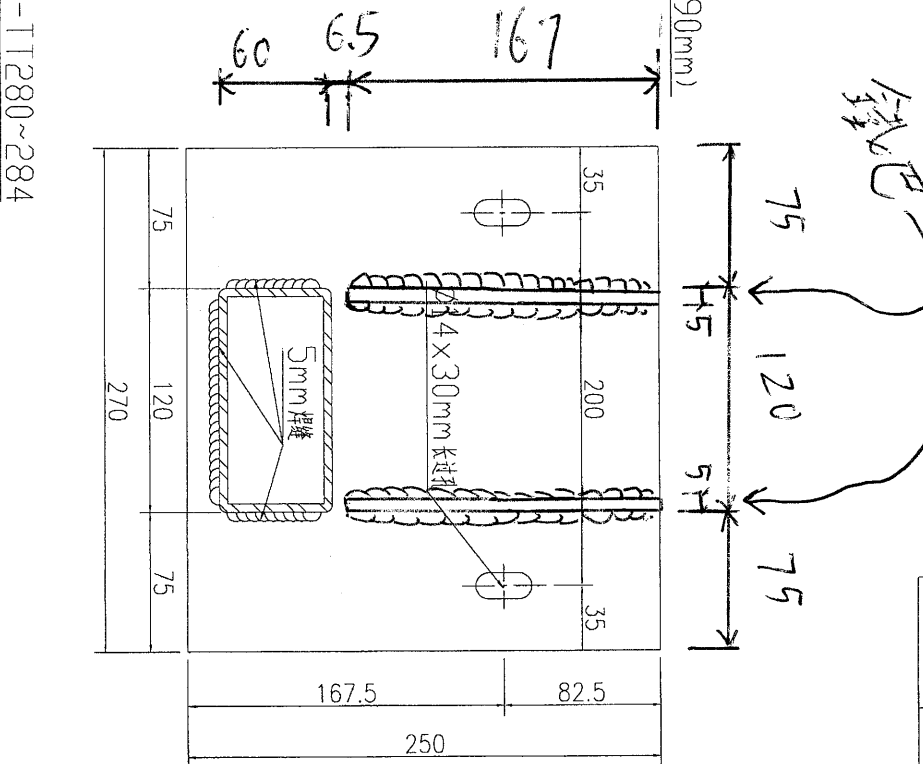
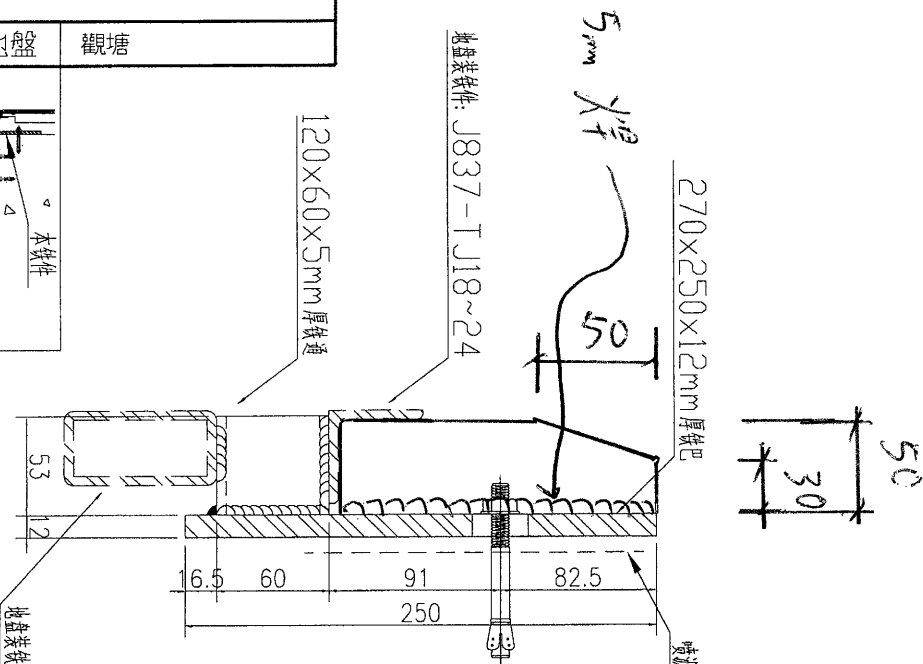
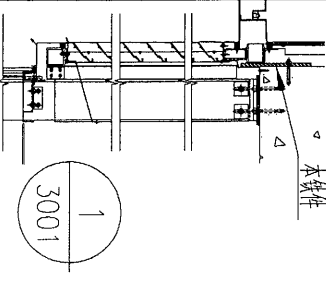

数量	21	备注
----	----	----

名稱	鐵件加工圖	制圖	吳祿瑜	2019.01.02	修改
材料	詳見加工圖	復核			日期
顏色	熱浸鍍鋅 + 噴漆青油	批准			圖號 J837-TJ26

21

EG-DWG3

M4

美特鋁質有限公司
MIDI Aluminium Fabricator Ltd.

工程號 J-837 地盤 觀塘

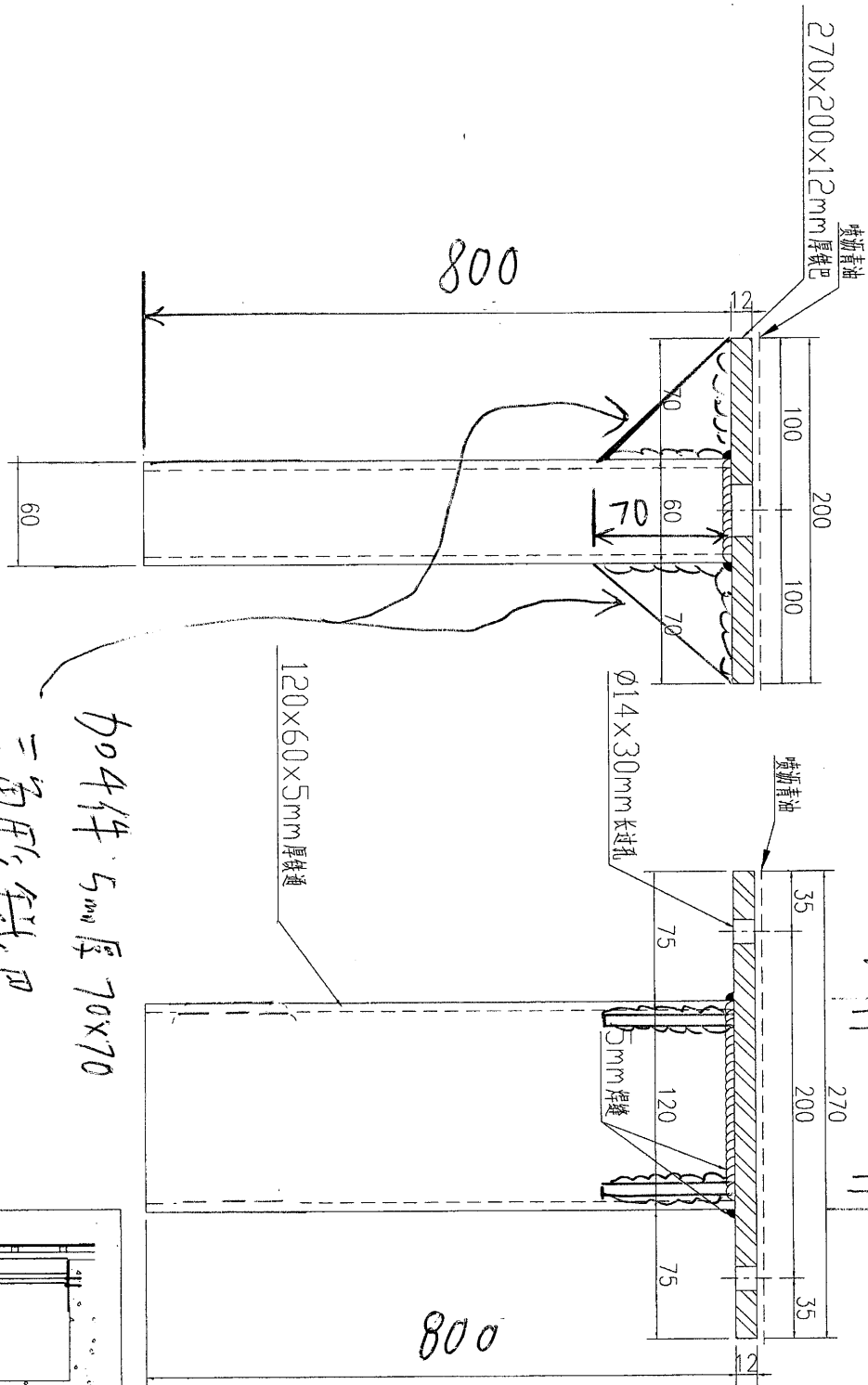

加4件 5mm厚 70x70
三角形鐵巴
5mm厚

数量	备注
91	

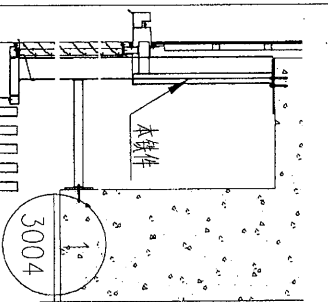

名稱	鐵件加工圖	制圖	吳祿瑜	2019.01.02	修改	
材料	详见加工圖	復核			日期	
顏色	热浸镀锌+喷漆青油	批准			圖號	J837-TJ30