



工程指示 / 要求簡箋(E.I.)

工程指示編號：EI / 0098 / 19      修改版次：-  
 工程編號      : J837 平台                      工程名稱      : 觀塘 裕民坊平台  
 工程項目      : 地盤用鐵件加工圖(3 樓 WindowWall 標準位/第一批)  
 收件人         : Maggie                              發件人         : Leung Hin Wai                      日期 : 16/01/2019

要求提供 /  確認 事項 :

- |                                     |                                     |                               |
|-------------------------------------|-------------------------------------|-------------------------------|
| <input type="checkbox"/> 初步鋁料 B.M.  | <input type="checkbox"/> 加工拆圖，然後生產  | <input type="checkbox"/> 尺寸表  |
| <input type="checkbox"/> 正式鋁料 B.M.  | <input type="checkbox"/> 技術上資料 / 指示 | <input type="checkbox"/> 報價   |
| <input type="checkbox"/> 配件 B.M.    | <input type="checkbox"/> 樣辦或貨品說明書   | <input type="checkbox"/> 分判合約 |
| <input type="checkbox"/> 其他 : _____ |                                     |                               |

內容 :

請按附頁加工。 須驗焊 100%目測、20%磁粉

請在 \_\_\_\_\_ 前完成上列要求。

附： - 1+76頁

以上項目為:

- 原合約工程包                       原合約工程加 / 減賬                       新工程報價

原因 :- \_\_\_\_\_

分發東莞各部門 :

- 生產技術總監  連附件     技術部     連附件     生產部     連附件     機械設計部  連附件  
 採購部     連附件     生產統籌部  連附件  
 質檢部     連附件     會計部     連附件     報關組     連附件     其他 \_\_\_\_\_  連附件

分發香港各部門 :

- 行政部  連附件     會計部  連附件     統籌部  連附件     工程地盤科文(柄)  連附件  
 採購部  連附件     QS 部     連附件     維修部  連附件     其他 \_\_\_\_\_  連附件

傳遞編號 :

發件人簽署 :

項目經理簽署 :

17/098

 <b>美特鋁質</b> 有限公司 MIDI Aluminum Fabricator Ltd.		<b>工程號:</b> J-837 <b>地盤名稱:</b> 觀塘平台	<b>計算:</b> 曾建平 <b>核對:</b>	<b>日期:</b> 2018.1.15 <b>日期:</b>	<b>送呈:</b> 施哥 <b>副本:</b>						
<b>項目類別:</b> GLASS WALL <b>批准:</b>		<b>鐵件總重量KG:</b> 22246.475 此BM依據 資料計算									
<b>修改版次:</b> <b>A/C Code:</b>		<b>鐵件名稱</b>	<b>顏色</b>	<b>實用</b>	<b>後備</b>						
<b>BM編號:</b>		<b>鐵件總重量KG:</b> 22246.475 此BM依據 資料計算									
<b>序號</b>	<b>修改內容</b>	<b>鐵件圖號</b>	<b>鐵件名稱</b>	<b>顏色</b>	<b>實用</b>	<b>後備</b>	<b>總數</b>	<b>單位</b>	<b>單件/件 (kg)</b>	<b>總重量 (kg)</b>	<b>備注</b>
1		J837-GW-ST01	鐵件加工圖	熱浸鋅	130		130	件	45.216	5878.080	
2		J837-GW-ST02	鐵件加工圖	熱浸鋅	130		130	件	24.395	3171.318	
3		J837-GW-ST03	鐵件加工圖	熱浸鋅	60		60	件	6.029	361.728	
4		J837-GW-ST04	鐵件加工圖	熱浸鋅	40		40	件	7.770	310.793	
5		J837-GW-ST50	鐵件加工圖	熱浸鋅	24		24	件	72.347	1736.328	
6		J837-GW-ST50a	鐵件加工圖	熱浸鋅	10		10	件	72.699	726.987	
7		J837-GW-ST51	鐵件加工圖	熱浸鋅	6		6	件	79.747	478.484	
8		J837-GW-ST51a	鐵件加工圖	熱浸鋅	1		1	件	80.099	80.099	
9		J837-GW-ST51b	鐵件加工圖	熱浸鋅	1		1	件	71.989	71.989	
10		J837-GW-ST52	鐵件加工圖	熱浸鋅	13		13	件	100.022	1300.290	
11		J837-GW-ST52a	鐵件加工圖	熱浸鋅	1		1	件	110.523	110.523	
12		J837-GW-ST52b	鐵件加工圖	熱浸鋅	1		1	件	128.148	128.148	
13		J837-GW-ST52c	鐵件加工圖	熱浸鋅	1		1	件	128.148	128.148	
14		J837-GW-ST52d	鐵件加工圖	熱浸鋅	1		1	件	128.148	128.148	
15		J837-GW-ST52e	鐵件加工圖	熱浸鋅	2		2	件	100.374	200.748	
16		J837-GW-ST53	鐵件加工圖	熱浸鋅	1		1	件	83.802	83.802	
17		J837-GW-ST53a	鐵件加工圖	熱浸鋅	3		3	件	97.004	291.012	
18		J837-GW-ST53b	鐵件加工圖	熱浸鋅	1		1	件	97.356	97.356	
19		J837-GW-ST54	鐵件加工圖	熱浸鋅	1		1	件	88.871	88.871	

 <b>美特鋁質</b> 有限公司 MIDI Aluminium Fabricator Ltd.		工程號: J-837	計算: 曾建平	日期: 2018.1.15	送呈: 施哥						
地盤名稱: 觀塘平台		核對:	日期:	副本:							
項目類別: GLASS WALL		批准:	日期:								
<b>地盤用鐵件BM表</b>		A/C Code:	鐵件總重量KG: 22246.475								
BM編號:	修改版次:	顏色	實用	後備	總數	單位	單件/件 (kg)	總重量 (kg)	備註		
序號	修改內容	鐵件圖號	鐵件名稱	顏色	實用	後備	總數	單位	單件/件 (kg)	總重量 (kg)	備註
20		J837-GW-ST55	鐵件加工圖	熱浸鋅	3		3	件	85.830	257.490	
21		J837-GW-ST56	鐵件加工圖	熱浸鋅	1		1	件	97.004	97.004	
22		J837-GW-ST57	鐵件加工圖	熱浸鋅	1		1	件	94.710	94.710	
23		J837-GW-ST58	鐵件加工圖	熱浸鋅	18		18	件	102.040	1836.722	
24		J837-GW-ST59	鐵件加工圖	熱浸鋅	1		1	件	79.998	79.998	
25		J837-GW-ST60	鐵件加工圖	熱浸鋅	1		1	件	79.646	79.646	
26		J837-GW-ST60a	鐵件加工圖	熱浸鋅	2		2	件	99.181	198.361	
27		J837-GW-ST61	鐵件加工圖	熱浸鋅	1		1	件	85.066	85.066	
28		J837-GW-ST62	鐵件加工圖	熱浸鋅	2		2	件	74.679	149.357	
29		J837-GW-ST64	鐵件加工圖	熱浸鋅	2		2	件	86.235	172.471	
30		J837-GW-ST64a	鐵件加工圖	熱浸鋅	2		2	件	86.738	173.476	
31		J837-GW-ST65	鐵件加工圖	熱浸鋅	1		1	件	82.789	82.789	
32		J837-GW-ST66	鐵件加工圖	熱浸鋅	1		1	件	84.816	84.816	
33		J837-GW-ST66a	鐵件加工圖	熱浸鋅	1		1	件	85.319	85.319	
34		J837-GW-ST68	鐵件加工圖	熱浸鋅	7		7	件	101.036	707.253	
35		J837-GW-ST68a	鐵件加工圖	熱浸鋅	2		2	件	101.538	203.077	
36		J837-GW-ST69	鐵件加工圖	熱浸鋅	2		2	件	73.665	147.330	
37		J837-GW-ST71	鐵件加工圖	熱浸鋅	2		2	件	83.291	166.582	
38		J837-GW-ST72	鐵件加工圖	熱浸鋅	3		3	件	100.269	300.807	

 <b>美特鋁質</b> 有限公司 MIDI Aluminium Fabricator Ltd.		工程號: J-837	計算: 曾建平	日期: 2018.1.15	送呈: 施哥						
<b>地盤用鐵件BM表</b>		地盤名稱: 觀塘平台	核對:	日期:	副本:						
		項目類別: GLASS WALL	批准:	日期:							
BM編號:		修改版次:	A/C Code:	鐵件總重量KG:	此BM依據 資料計算						
序號	修改內容	鐵件圖號	鐵件名稱	顏色	實用	後備	總數	單位	單件/件 (kg)	總重量 (kg)	備注
39		J837-GW-ST75	鐵件加工圖	熱浸鋅	4		4	件	81.775	327.099	
40		J837-GW-ST76	鐵件加工圖	熱浸鋅	2		2	件	95.456	190.912	
41		J837-GW-ST77	鐵件加工圖	熱浸鋅	2		2	件	89.374	178.747	
42		J837-GW-ST78	鐵件加工圖	熱浸鋅	1		1	件	102.694	102.694	
43		J837-GW-ST79	鐵件加工圖	熱浸鋅	2		2	件	71.937	143.874	
44		J837-GW-ST80	鐵件加工圖	熱浸鋅	1		1	件	67.213	67.213	
45		J837-GW-ST81	鐵件加工圖	熱浸鋅	1		1	件	74.512	74.512	
46		J837-GW-ST82	鐵件加工圖	熱浸鋅	1		1	件	72.991	72.991	
47		J837-GW-ST83	鐵件加工圖	熱浸鋅	1		1	件	97.828	97.828	
48		J837-GW-ST84	鐵件加工圖	熱浸鋅	1		1	件	96.409	96.409	
49		J837-GW-ST85	鐵件加工圖	熱浸鋅	1		1	件	70.883	70.883	
50		J837-GW-ST86	鐵件加工圖	熱浸鋅	1		1	件	97.646	97.646	
51		J837-GW-ST87	鐵件加工圖	熱浸鋅	1		1	件	96.814	96.814	
52		J837-GW-ST88	鐵件加工圖	熱浸鋅	1		1	件	81.608	81.608	
53		J837-GW-ST90	鐵件加工圖	熱浸鋅	1		1	件	99.268	99.268	
54		J837-GW-ST93	鐵件加工圖	熱浸鋅	1		1	件	72.849	72.849	
55											

圖則登記表  
DRAWING REGISTER

圖則登記表 DRAWING REGISTER		接收日期 Receiving Date (適用於客戶圖則)									
工程名稱 Project Title: <b>觀塘</b>		年									
		月									
工程編號 Project No: <b>J837</b>		日									
分發予 Distributed To		發出日期 Issued Date									
		年	19								
		月	1								
		日	15								
圖則編號 Drg. No.	圖則名稱 Drawing Title	修訂編號 Revision No.									
J837-GW-ST01	鐵件加工圖	-									
J837-GW-ST02	鐵件加工圖	-									
J837-GW-ST03	鐵件加工圖	-									
J837-GW-ST04	鐵件加工圖	-									
J837-GW-ST50	鐵件加工圖	-									
J837-GW-ST50a	鐵件加工圖	-									
J837-GW-ST51	鐵件加工圖	-									
J837-GW-ST51a	鐵件加工圖	-									
J837-GW-ST51b	鐵件加工圖	-									
J837-GW-ST52	鐵件加工圖	-									
J837-GW-ST52a	鐵件加工圖	-									
J837-GW-ST52b	鐵件加工圖	-									
J837-GW-ST52c	鐵件加工圖	-									
J837-GW-ST52d	鐵件加工圖	-									
J837-GW-ST52e	鐵件加工圖	-									
J837-GW-ST53	鐵件加工圖										
J837-GW-ST53a	鐵件加工圖	-									
J837-GW-ST53b	鐵件加工圖	-									
J837-GW-ST54	鐵件加工圖	-									
J837-GW-ST55	鐵件加工圖	-									
J837-GW-ST56	鐵件加工圖	-									

圖則登記表  
DRAWING REGISTER

圖則登記表 DRAWING REGISTER		接收日期 Receiving Date (適用於客戶圖則)									
工程名稱 Project Title: <b>觀塘</b>		年									
工程編號 Project No: <b>J837</b>		月									
分發予 Distributed To		日									
		發出日期 Issued Date									
		年	19								
		月	1								
		日	15								
圖則編號 Drg. No.	圖則名稱 Drawing Title	修訂編號 Revision No.									
J837-GW-ST57	鐵件加工圖	-									
J837-GW-ST58	鐵件加工圖	-									
J837-GW-ST59	鐵件加工圖	-									
J837-GW-ST60	鐵件加工圖	-									
J837-GW-ST60a	鐵件加工圖	-									
J837-GW-ST61	鐵件加工圖	-									
J837-GW-ST62	鐵件加工圖	-									
J837-GW-ST64	鐵件加工圖	-									
J837-GW-ST64a	鐵件加工圖	-									
J837-GW-ST65	鐵件加工圖	-									
J837-GW-ST66	鐵件加工圖	-									
J837-GW-ST66a	鐵件加工圖	-									
J837-GW-ST68	鐵件加工圖	-									
J837-GW-ST68a	鐵件加工圖	-									
J837-GW-ST69	鐵件加工圖	-									
J837-GW-ST71	鐵件加工圖	-									
J837-GW-ST72	鐵件加工圖	-									
J837-GW-ST75	鐵件加工圖	-									
J837-GW-ST76	鐵件加工圖	-									
J837-GW-ST77	鐵件加工圖	-									
J837-GW-ST78	鐵件加工圖	-									

圖則登記表  
DRAWING REGISTER

圖則登記表 DRAWING REGISTER		接收日期 Receiving Date (適用於客戶圖則)									
工程名稱 Project Title: <b>觀塘</b>		年									
		月									
工程編號 Project No: <b>J837</b>		日									
分發予 Distributed To		發出日期 Issued Date									
		年	19								
		月	1								
		日	15								
圖則編號 Drg. No.	圖則名稱 Drawing Title	修訂編號 Revision No.									
J837-GW-ST79	鐵件加工圖	-									
J837-GW-ST80	鐵件加工圖	-									
J837-GW-ST81	鐵件加工圖	-									
J837-GW-ST82	鐵件加工圖	-									
J837-GW-ST83	鐵件加工圖	-									
J837-GW-ST84	鐵件加工圖	-									
J837-GW-ST85	鐵件加工圖	-									
J837-GW-ST86	鐵件加工圖	-									
J837-GW-ST87	鐵件加工圖	-									
J837-GW-ST88	鐵件加工圖	-									
J837-GW-ST90	鐵件加工圖	-									
J837-GW-ST93	鐵件加工圖	-									
J837-GW-WZ01	位置圖	-									
J837-GW-WZ02	位置圖	-									
J837-GW-WZ03	位置圖	-									
J837-GW-WZ04	位置圖	-									
J837-GW-WZ05	位置圖	-									
J837-GW-WZ06	位置圖	-									
J837-GW-WZ07	位置圖	-									
J837-GW-WZ11	位置圖	-									
J837-GW-WZ12	位置圖	-									

**圖則登記表**  
DRAWING REGISTER

圖則登記表 DRAWING REGISTER		接收日期 Receiving Date (適用於客戶圖則)									
工程名稱 Project Title: <b>觀塘</b>		年									
			月								
工程編號 Project No: <b>J837</b>				日							
分發予 Distributed To		發出日期 Issued Date									
		年	19								
			月	1							
				日	15						
圖則編號 Drg. No.	圖則名稱 Drawing Title	修訂編號 Revision No.									
J837-GW-WZ13	位置圖	-									
J837-GW-WZ14	位置圖	-									
J837-GW-WZ15	位置圖	-									
J837-GW-WZ16	位置圖	-									
J837-GW-WZ17	位置圖	-									
J837-GW-WZ18	位置圖	-									

# EG-DWG3



**美特鋁質** 有限公司  
MIDI Aluminium Fabricator Ltd.

工程號	J837	地盤	觀塘
-----	------	----	----

产品编号	L(MM)	数量	A	B	C	D	E	N	M
		130							

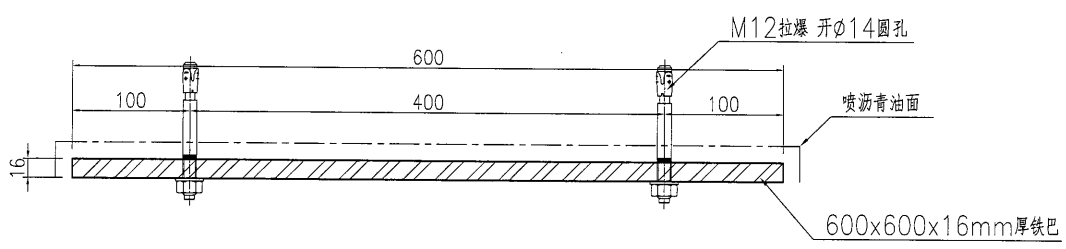
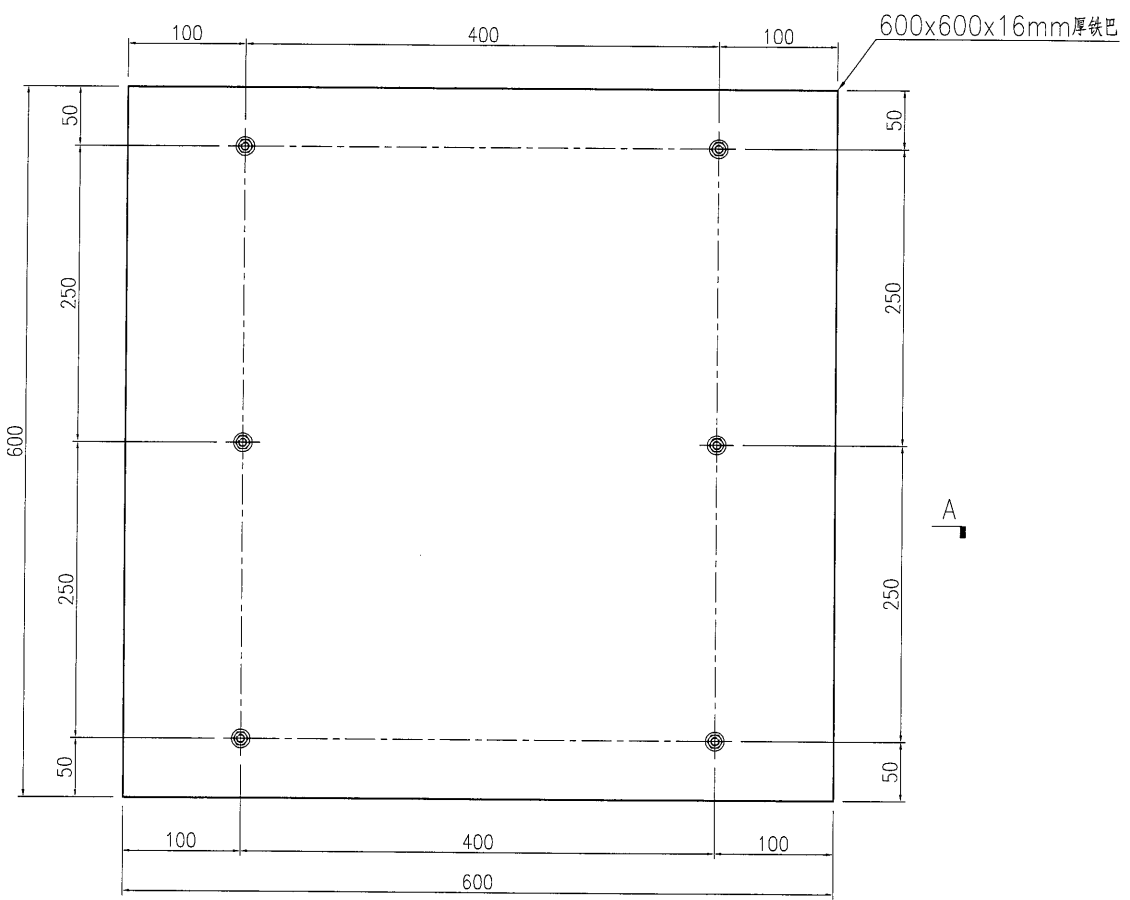

SECTION A-A

名稱	鐵件加工圖	制圖	曾建平	2018-09-19	修改		
材料	詳見加工圖	復核			日期		
顏色	熱浸鋅+噴瀝青油	批准			圖號	J837-GW-ST01	

 <b>美特鋁質</b> 有限公司 MIDI Aluminium Fabricator Ltd.	产品编号	L(MM)	数量	A	B	C	D	E	N	M	
			130								
工程號	J837	地盤	觀塘								

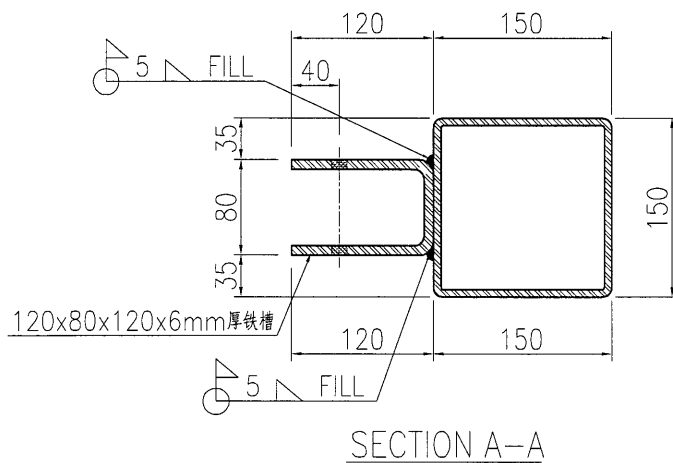
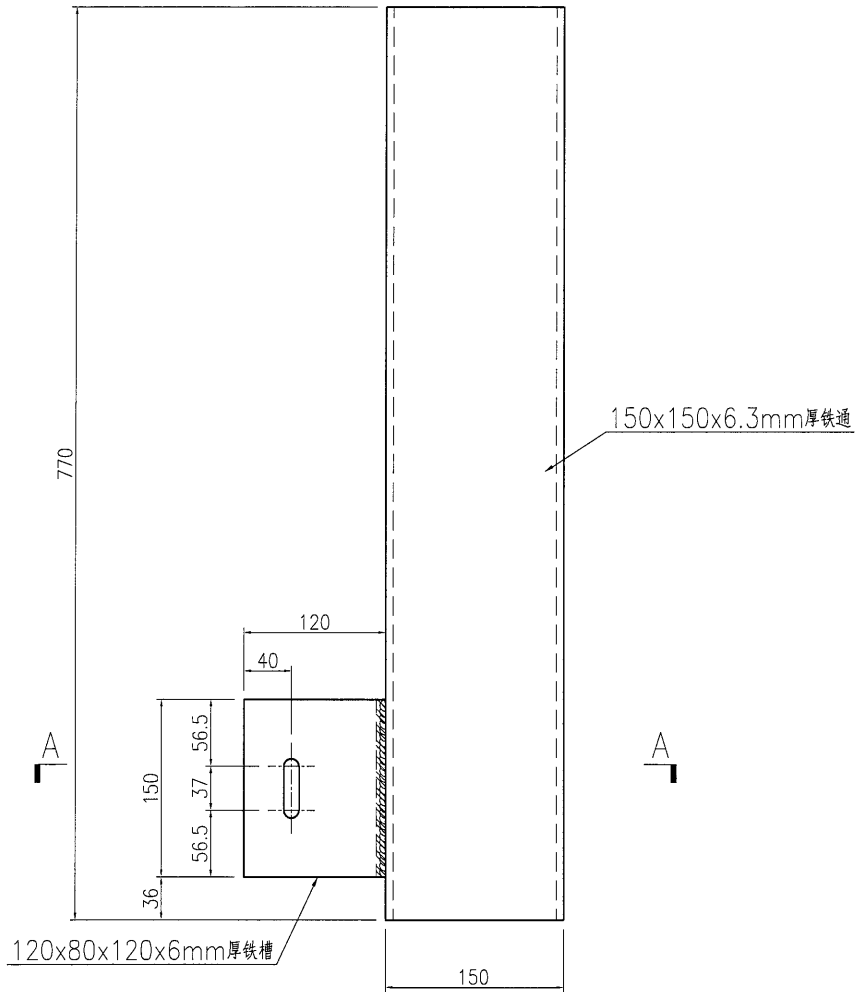

名稱	鐵件加工圖	制圖	曾建平	2018-09-19	修改			
材料	詳見加工圖	復核			日期			
顏色	熱浸鋅	批准			圖號	J837-GW-ST02		

EG-DWG3

 美特鋁質有限公司 MIDI Aluminium Fabricator Ltd.	产品编号	L(MM)	数量	A	B	C	D	E	N	M	
			60								
工程號	J837	地盤	觀塘								

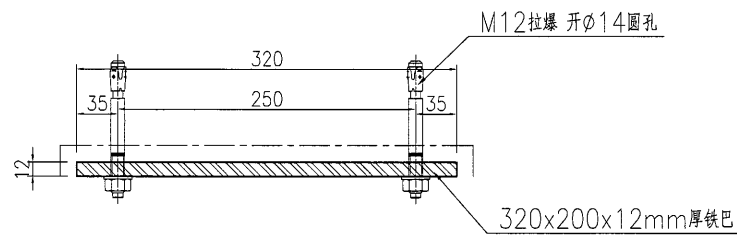
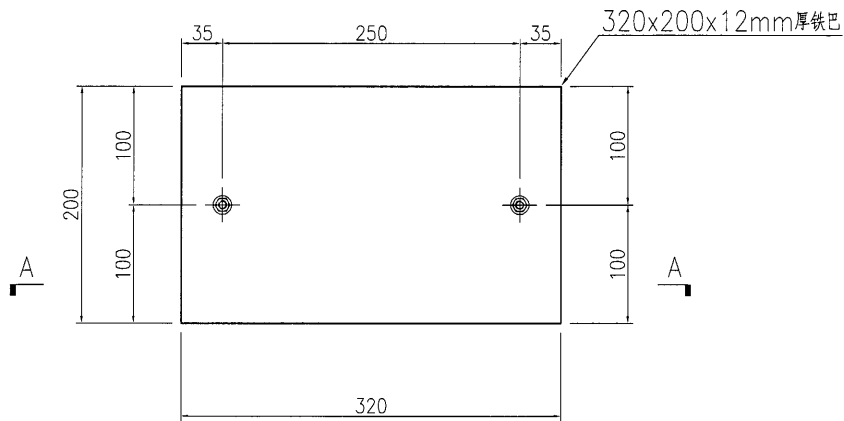

SECTION A-A

名稱	鐵件加工圖	制圖	曾建平	2018-09-19	修改			
材料	詳見加工圖	復核			日期			
顏色	熱浸鋅+噴瀝青油	批准			圖號	J837-GW-ST03		

美特鋁質有限公司  
MIDI Aluminium Fabricator Ltd.

产品编号	L(MM)	数量	A	B	C	D	E	N	M
		40							

工程號 J837 地盤 觀塘

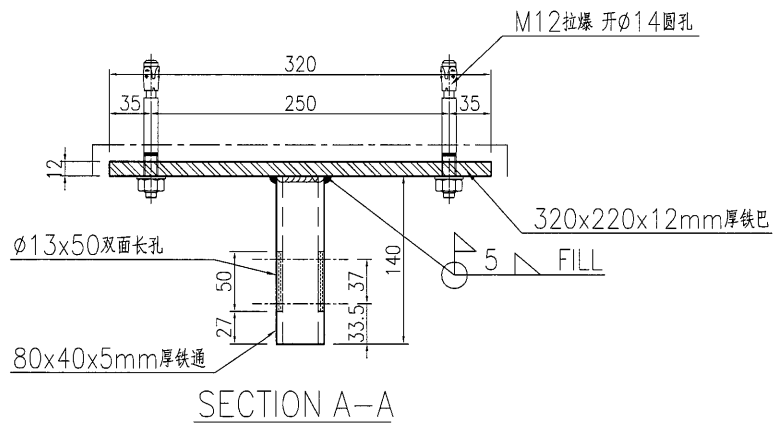
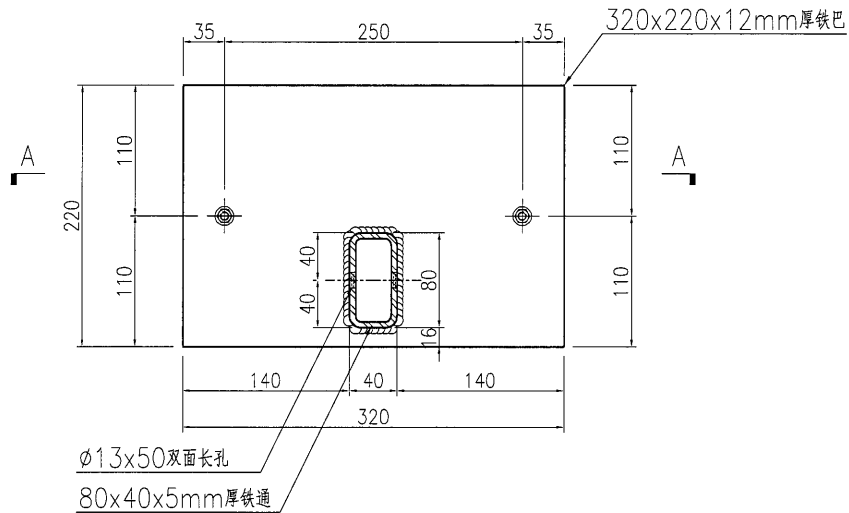

名稱	鐵件加工圖	制圖	曾建平	2018-09-19	修改			
材料	詳見加工圖	復核			日期			
顏色	熱浸鋅+噴瀝青油	批准			圖號	J837-GW-ST04		



# EG-DWG3

**美特鋁質** 有限公司  
MIDI Aluminium Fabricator Ltd.

产品编号	L(MM)	数量	A	B	C	D	E	N	M
		10							

工程號 J837 地盤 觀塘

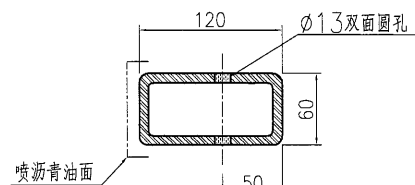
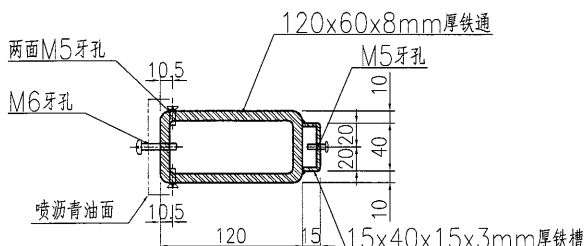
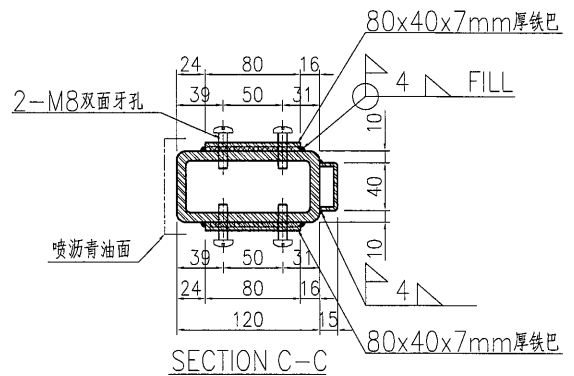
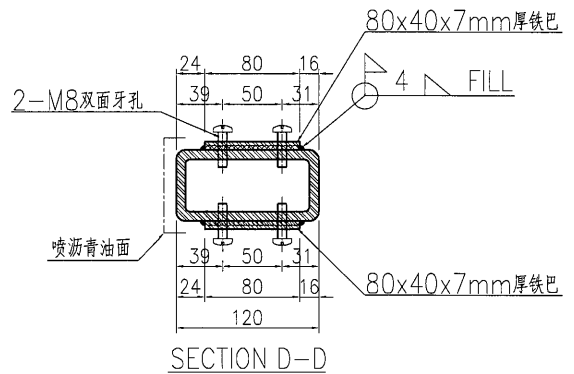
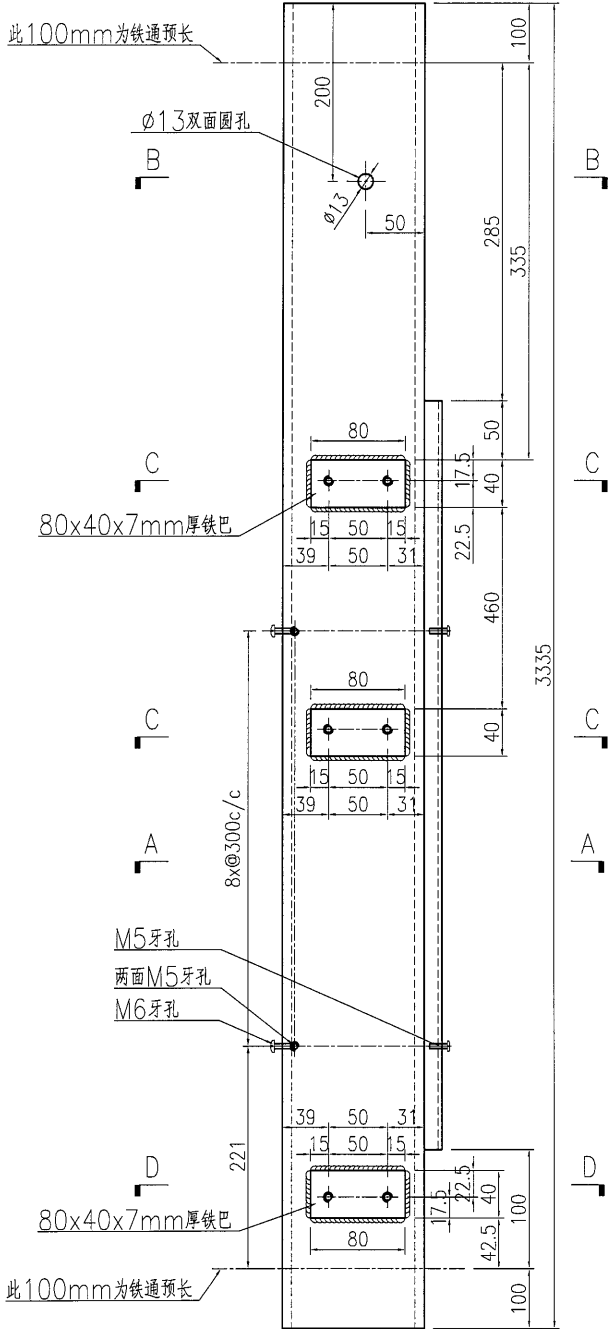

名稱	鐵件加工圖	制圖	曾建平	2018-09-19	修改			
材料	詳見加工圖	復核			日期			
顏色	熱浸鋅+噴瀝青油	批准			圖號	J837-GW-ST50a		

EG-DWG3



美特鋁質 有限公司  
MIDI Aluminium Fabricator Ltd.

产品编号	L(MM)	数量	A	B	C	D	E	N	M
		6							

工程號	J837	地盤	觀塘
-----	------	----	----

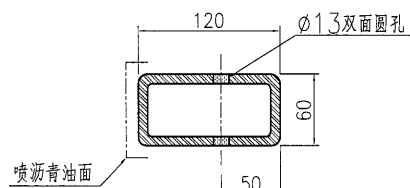
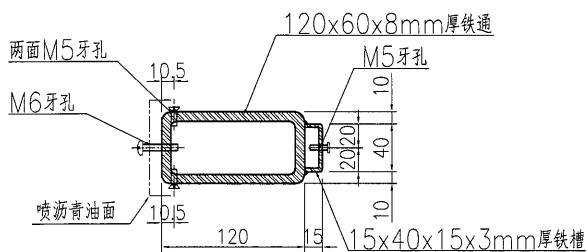
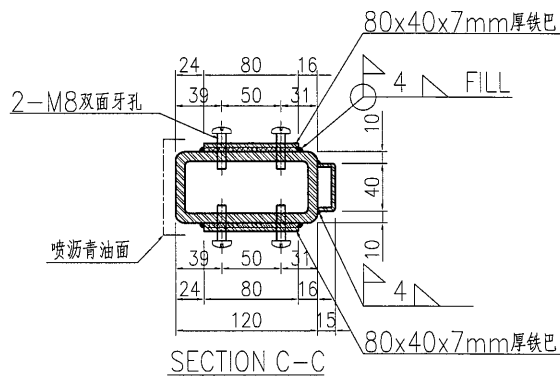
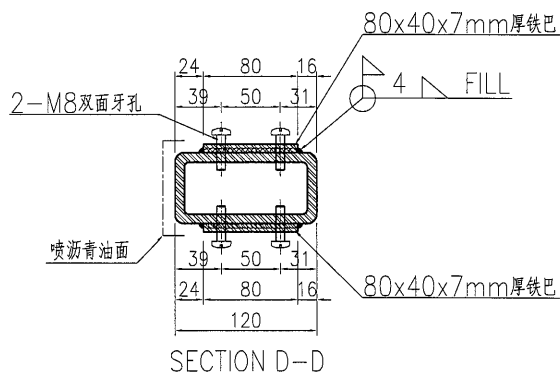
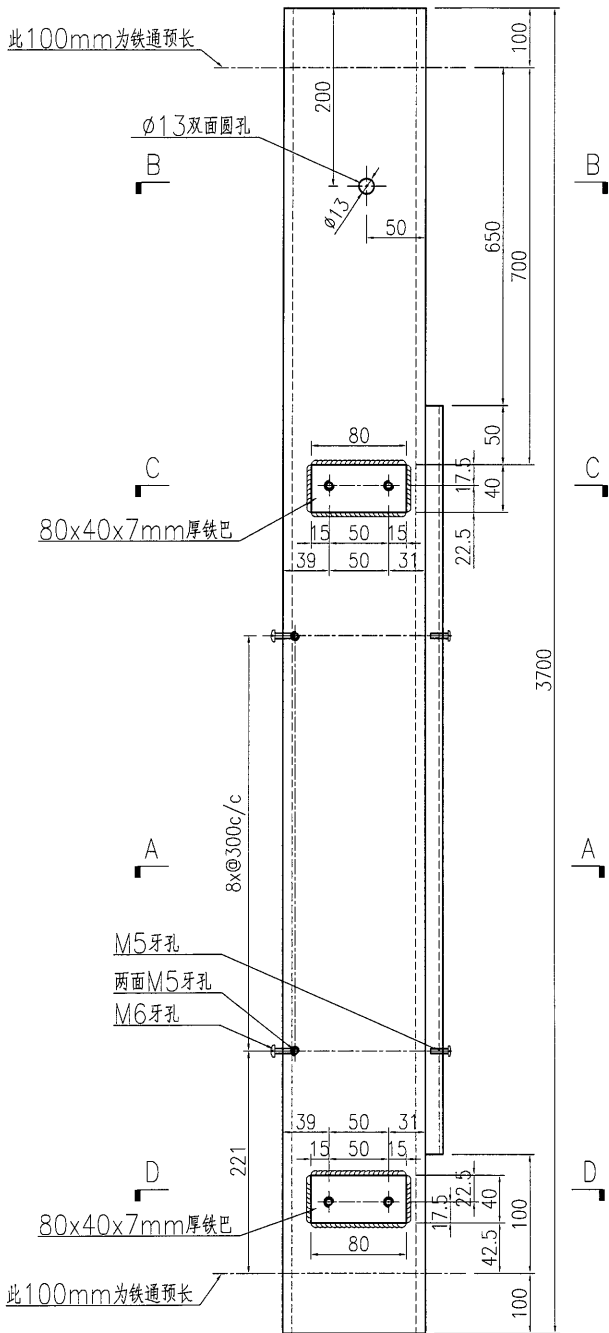

名稱	鐵件加工圖	制圖	曾建平	2018-09-19	修改			
材料	詳見加工圖	復核			日期			
顏色	熱浸鋅+噴瀝青油	批准			圖號	J837-GW-ST51		

# EG-DWG3



美特鋁質 有限公司  
MIDI Aluminium Fabricator Ltd.

产品编号	L(MM)	数量	A	B	C	D	E	N	M
		1							

工程號	J837	地盤	觀塘
-----	------	----	----

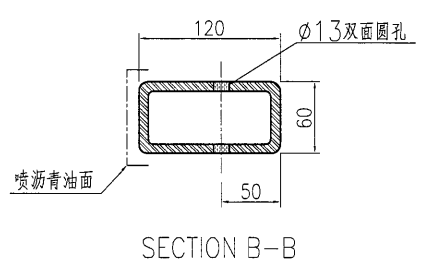
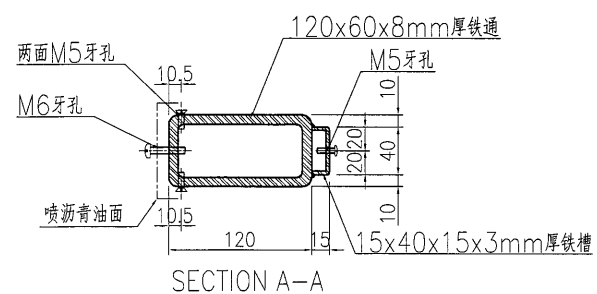
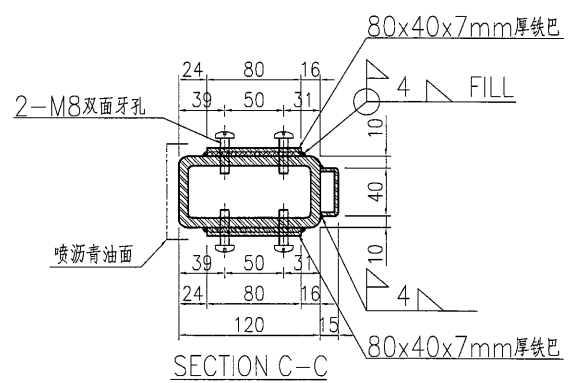
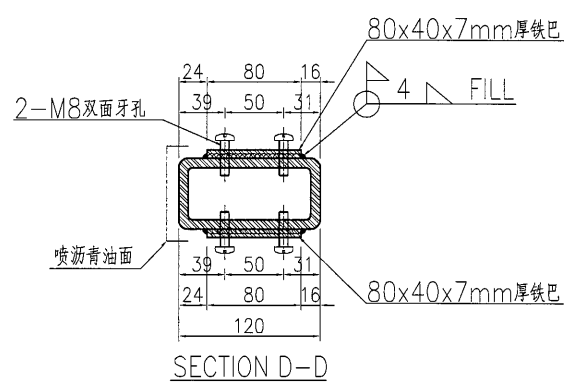
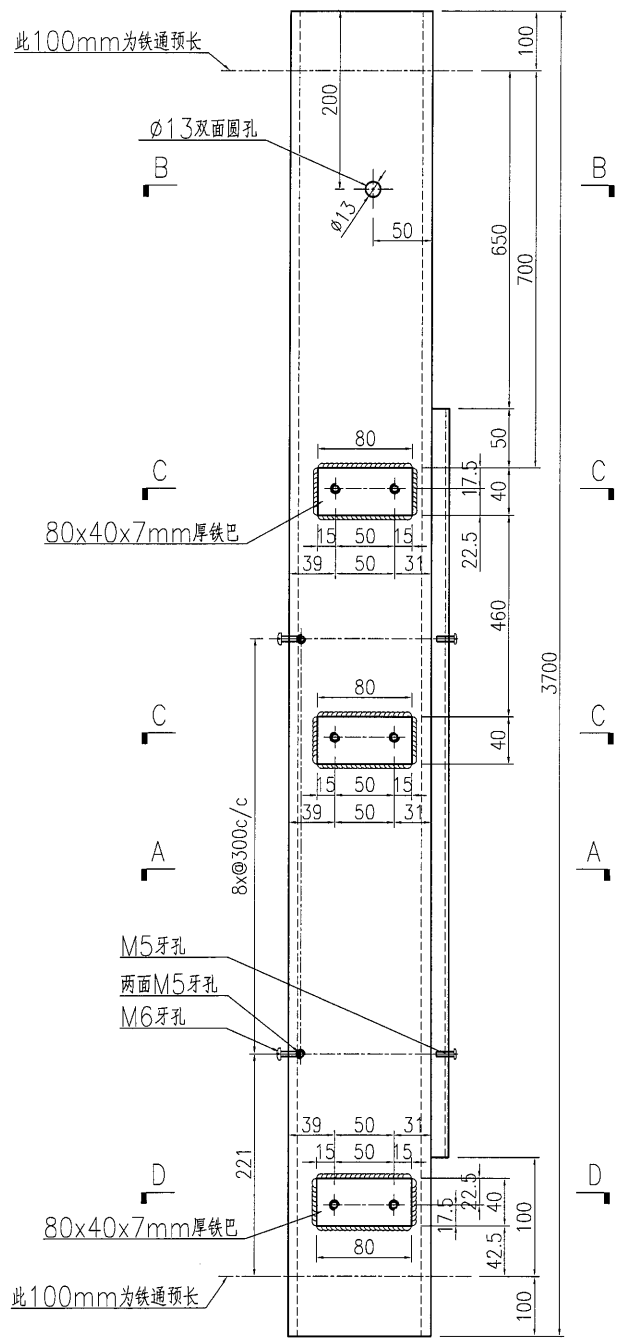

名稱	鐵件加工圖	制圖	曾建平	2018-09-19	修改		
材料	詳見加工圖	復核			日期		
顏色	熱浸鋅+噴瀝青油	批准			圖號	J837-GW-ST51a	

EG-DWG3

**美特鋁質** 有限公司  
MIDI Aluminium Fabricator Ltd.

产品编号	L(MM)	数量	A	B	C	D	E	N	M
		1							

工程號 J837 地盤 觀塘

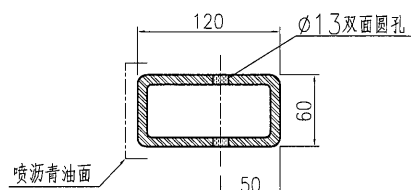
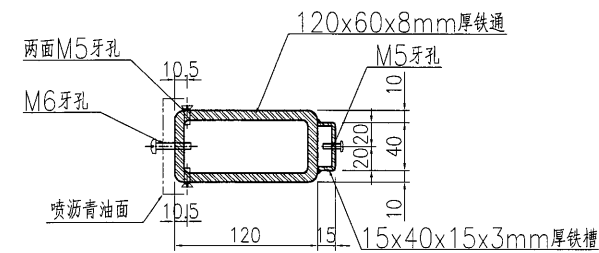
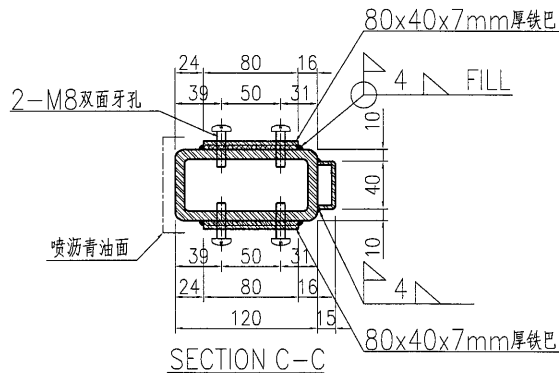
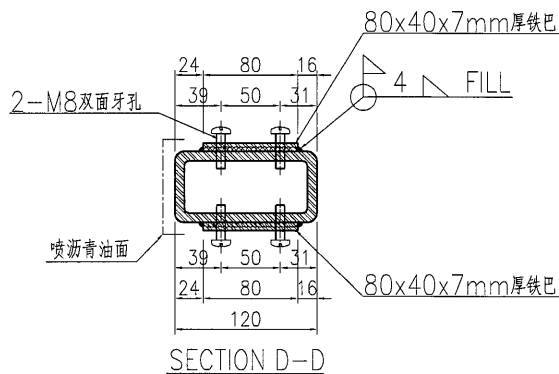
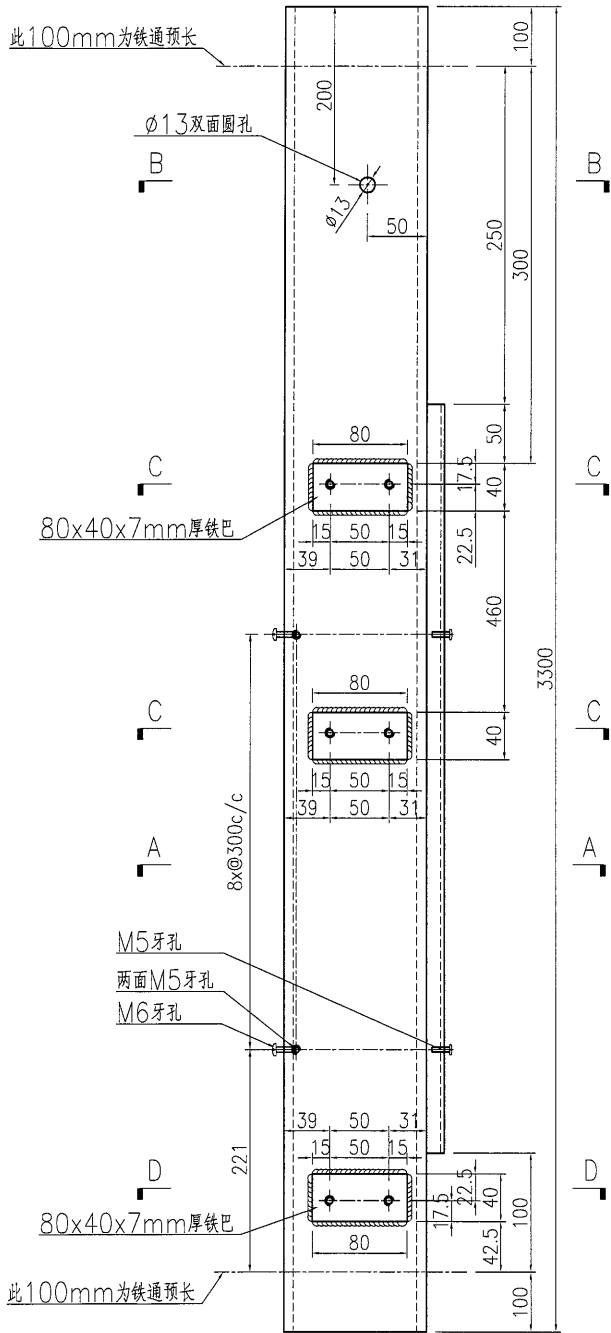

SECTION A-A

SECTION B-B

名稱	鐵件加工圖	制圖	曾建平	2018-09-19	修改		
材料	詳見加工圖	復核			日期		
顏色	熱浸鋅+噴瀝青油	批准			圖號	J837-GW-ST51b	





EG-DWG3

 美特鋁質 有限公司  
MIDI Aluminium Fabricator Ltd.

产品编号	L(MM)	数量	A	B	C	D	E	N	M
		1							

工程號 J837 地盤 觀塘

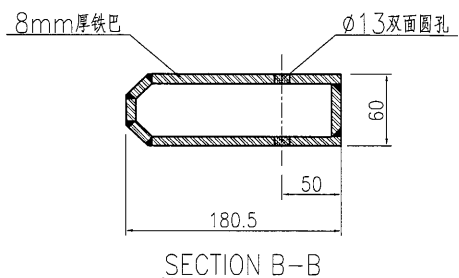
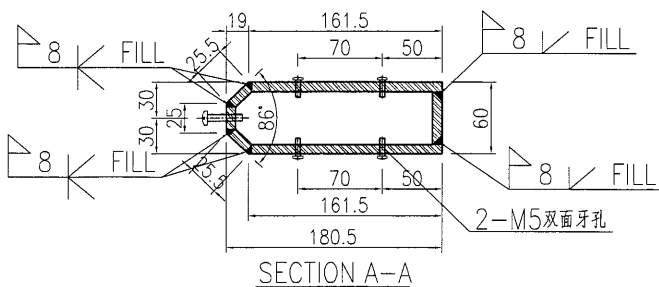
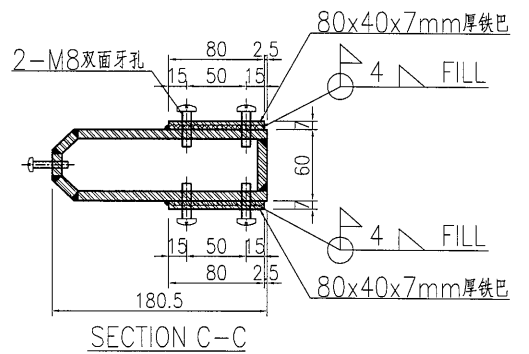
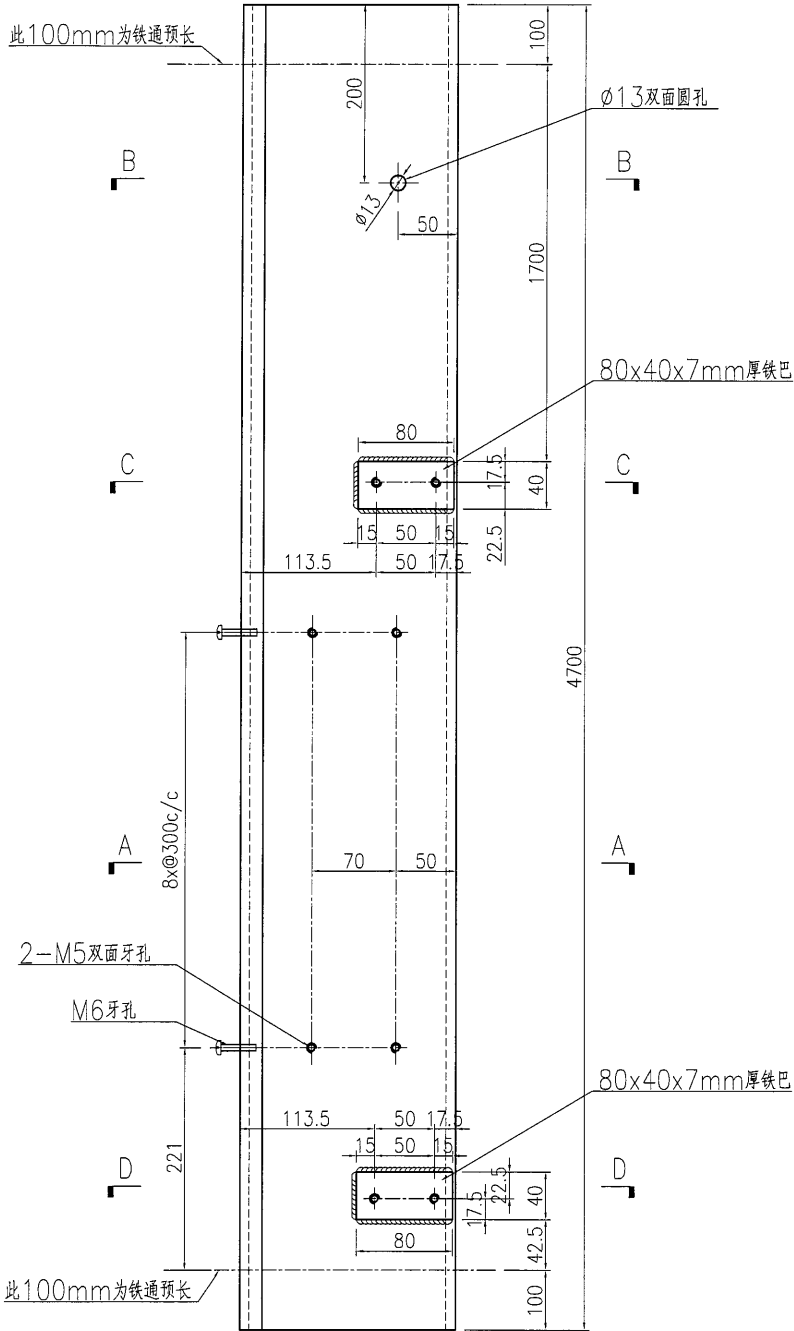

名稱	鐵件加工圖	制圖	曾建平	2018-09-19	修改			
材料	詳見加工圖	復核			日期			
顏色	熱浸鋅+噴瀝青油	批准			圖號	J837-GW-ST52b		

EG-DWG3



美特鋁質有限公司  
MIDI Aluminium Fabricator Ltd.

产品编号	L(MM)	数量	A	B	C	D	E	N	M
		1							

工程號 J837 地盤 觀塘

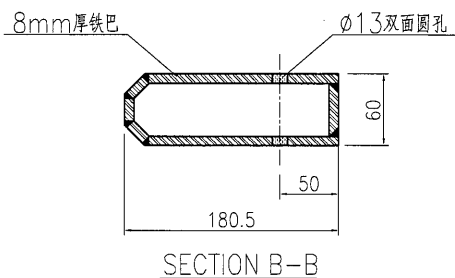
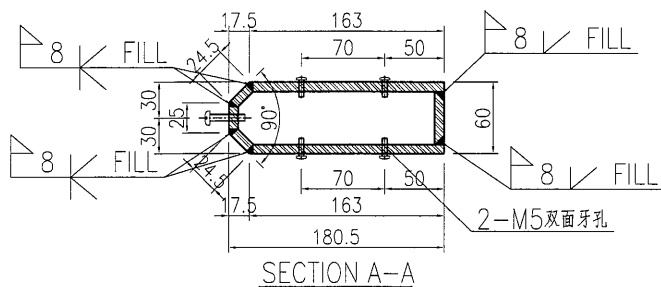
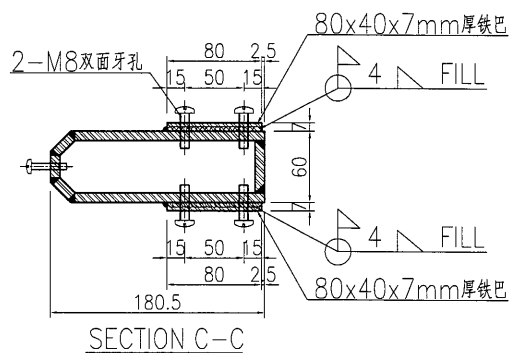
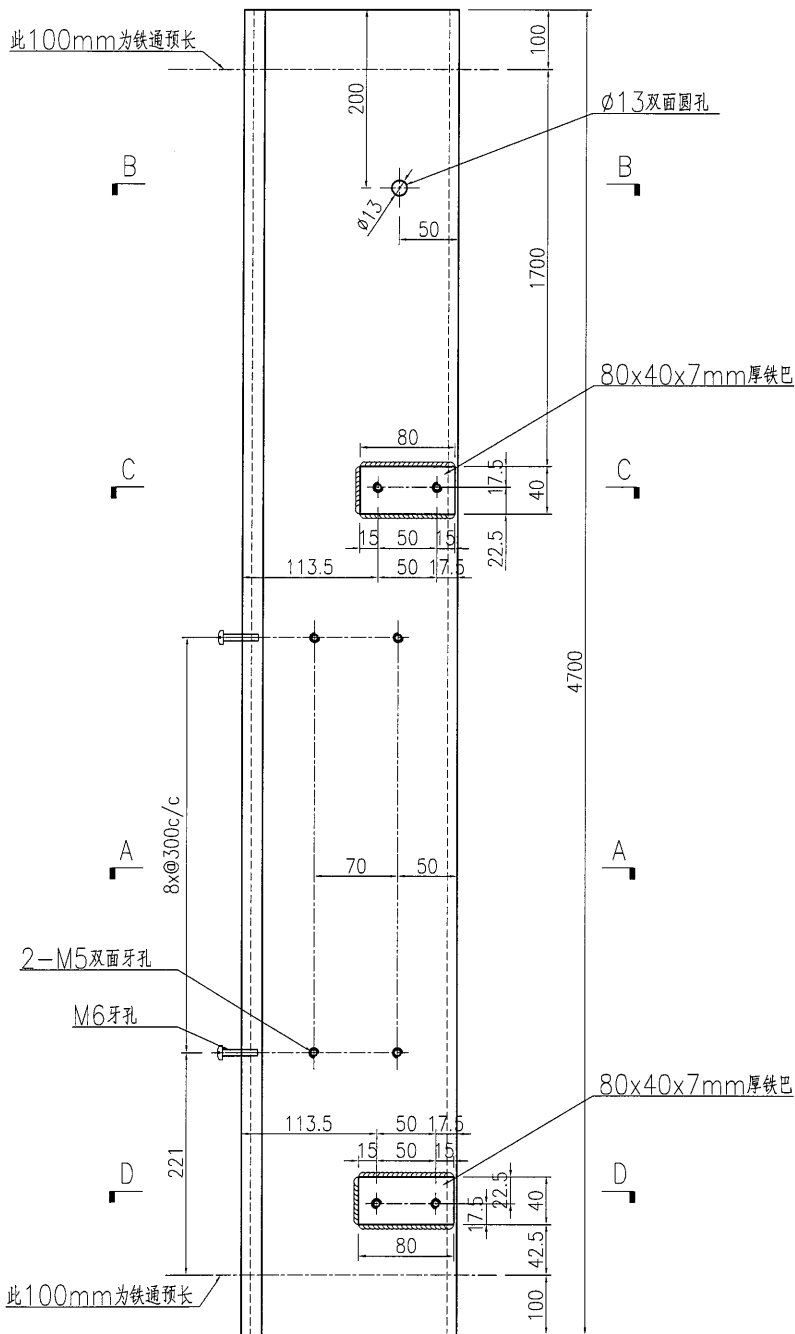

名稱	鐵件加工圖	制圖	曾建平	2018-09-19	修改			
材料	詳見加工圖	復核			日期			
顏色	熱浸鋅+噴瀝青油	批准			圖號	J837-GW-ST52c		

# EG-DWG3



美特鋁質有限公司  
MIDI Aluminium Fabricator Ltd.

产品编号	L(MM)	数量	A	B	C	D	E	N	M
		1							

工程號	J837	地盤	觀塘
-----	------	----	----

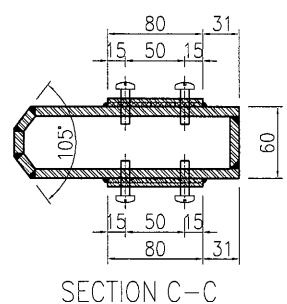
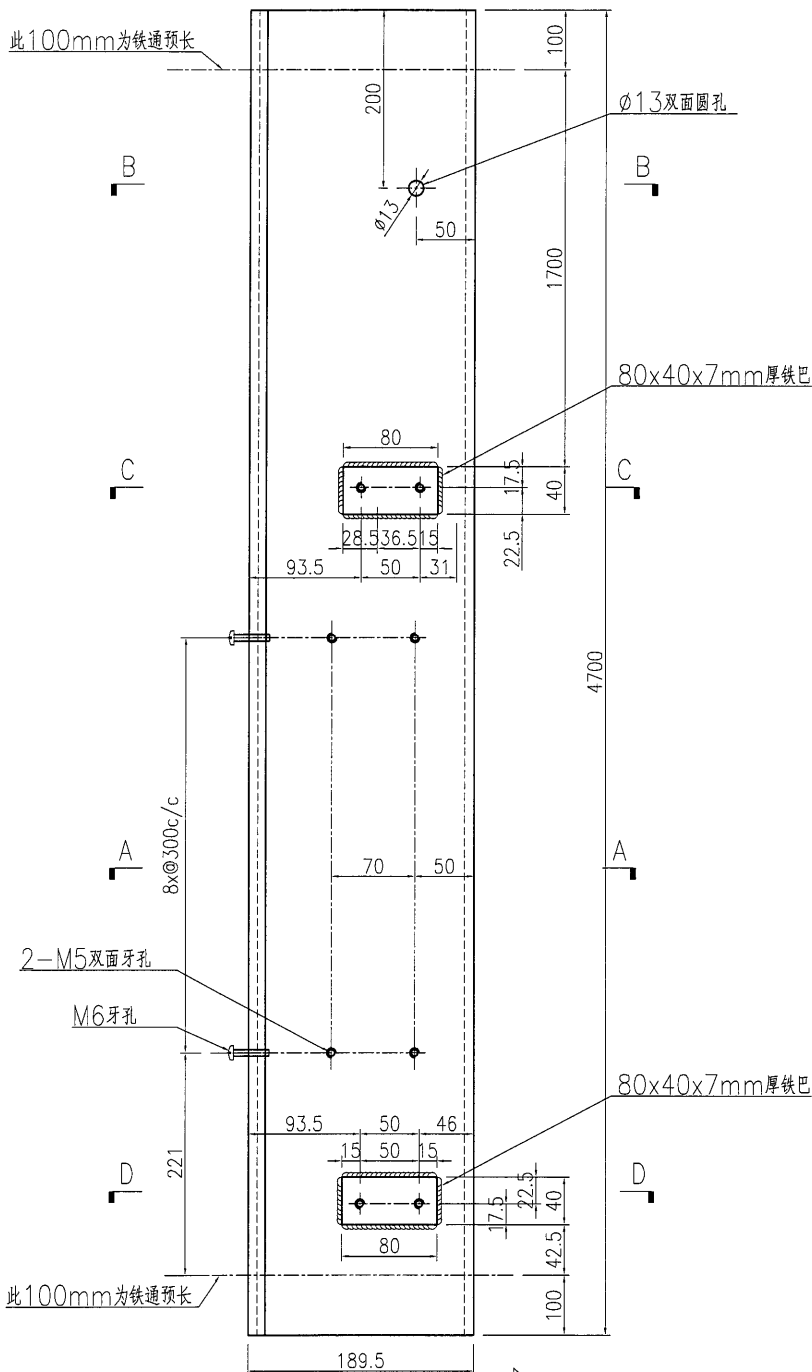

SECTION C-C

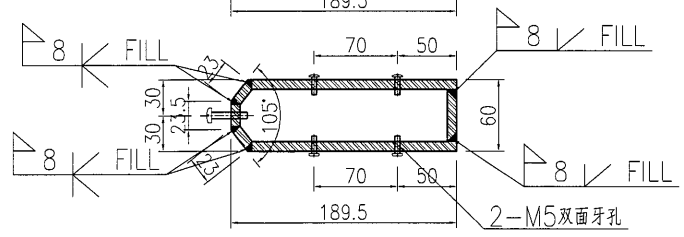

SECTION A-A

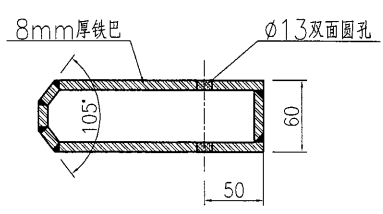

SECTION B-B

名稱	鐵件加工圖	制圖	曾建平	2018-09-19	修改			
材料	詳見加工圖	復核			日期			
顏色	熱浸鋅+噴瀝青油	批准			圖號	J837-GW-ST52d		

# EG-DWG3

**美特鋁質** 有限公司  
MIDI Aluminium Fabricator Ltd.

产品编号	L(MM)	数量	A	B	C	D	E	N	M
		2							

工程號 J837 地盤 觀塘

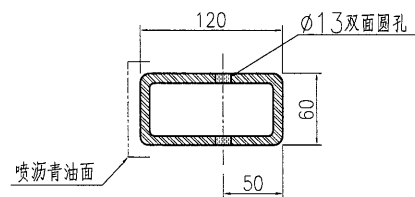
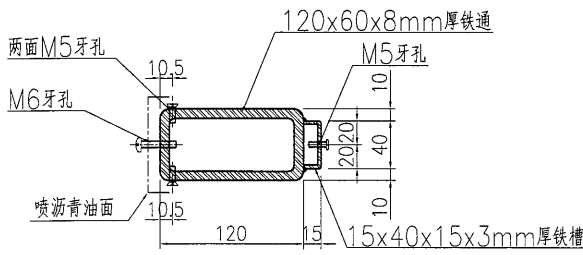
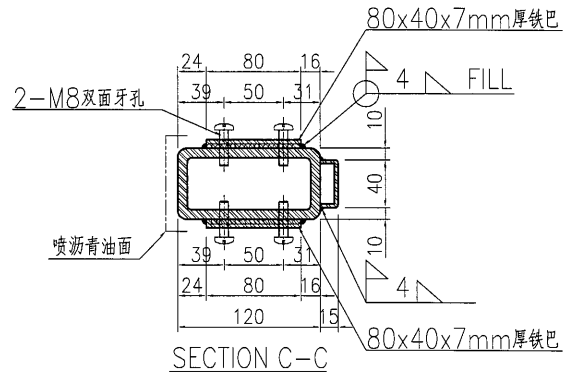
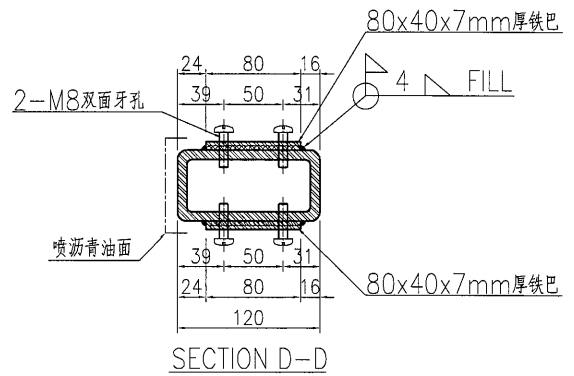
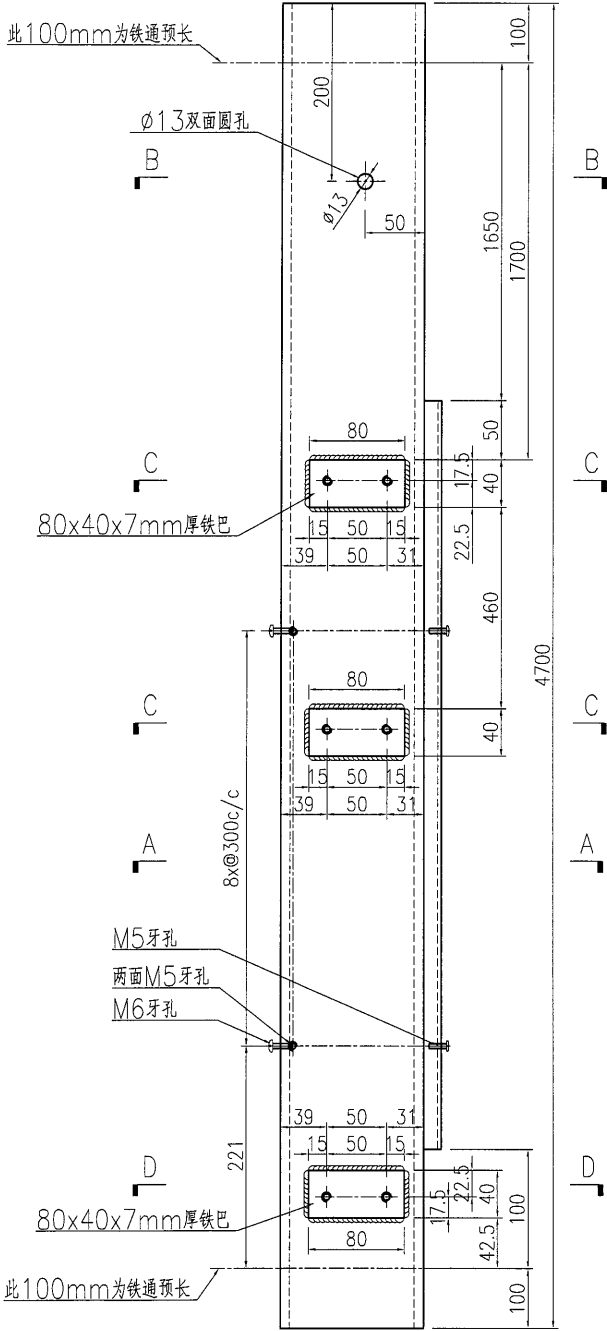

名稱	鐵件加工圖	制圖	曾建平	2018-09-19	修改		
材料	詳見加工圖	復核			日期		
顏色	熱浸鋅+噴瀝青油	批准			圖號	J837-GW-ST52e	



EG-DWG3

**美特鋁質** 有限公司  
MIDI Aluminium Fabricator Ltd.

产品编号	L(MM)	数量	A	B	C	D	E	N	M
		3							

工程號 J837 地盤 觀塘

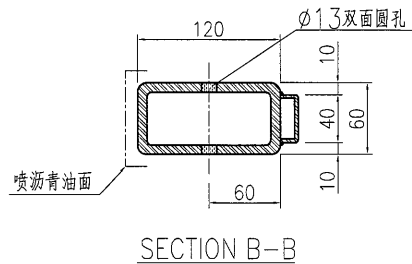
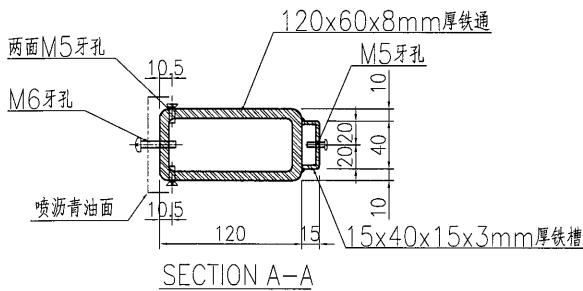
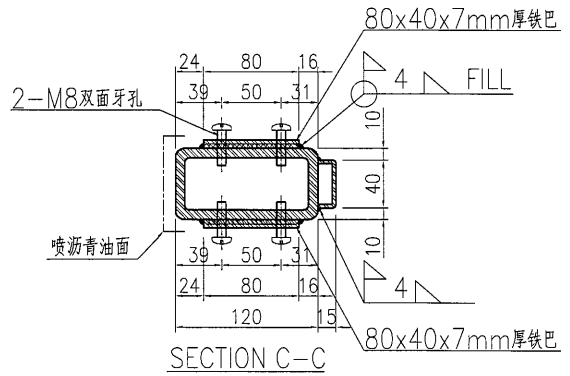
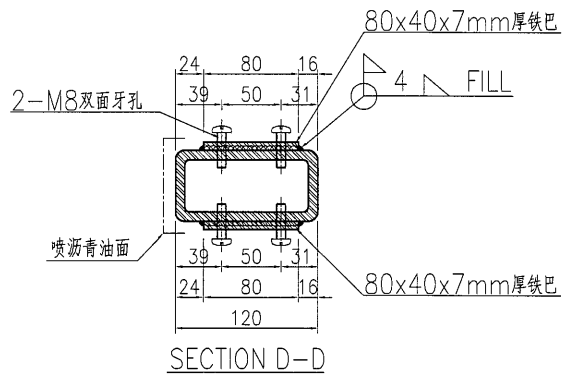
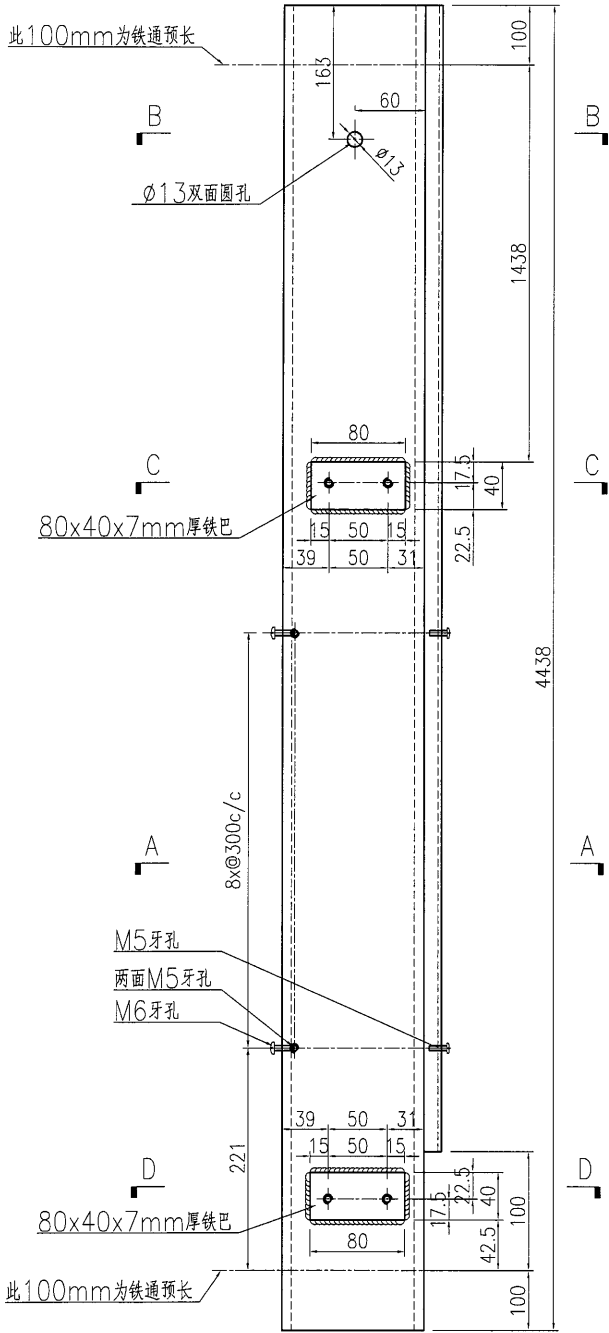

名稱	鐵件加工圖	制圖	曾建平	2018-09-19	修改			
材料	詳見加工圖	復核			日期			
顏色	熱浸鋅+噴瀝青油	批准			圖號	J837-GW-ST53a		







美特鋁質有限公司  
MIDI Aluminium Fabricator Ltd.

产品编号	L(MM)	数量	A	B	C	D	E	N	M
		3							

工程號	J837	地盤	觀塘
-----	------	----	----

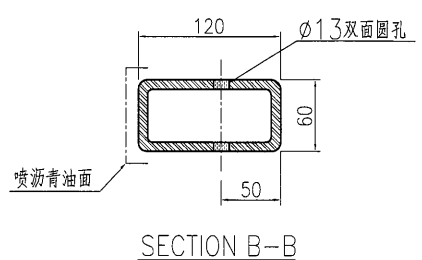
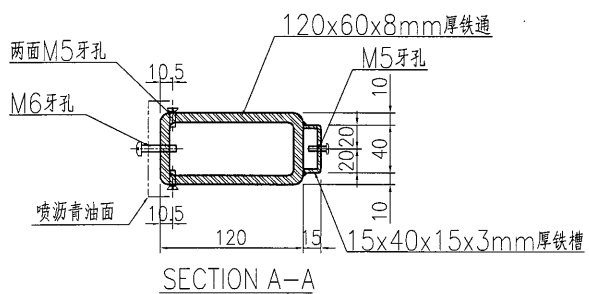
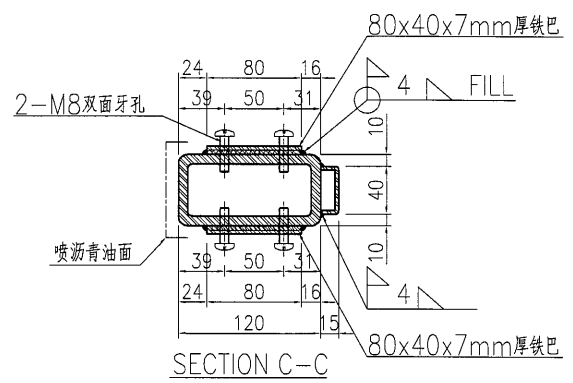
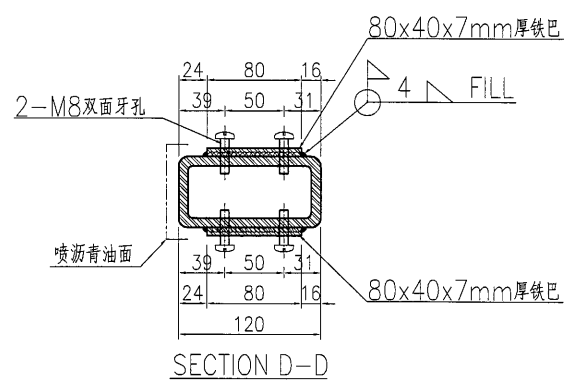
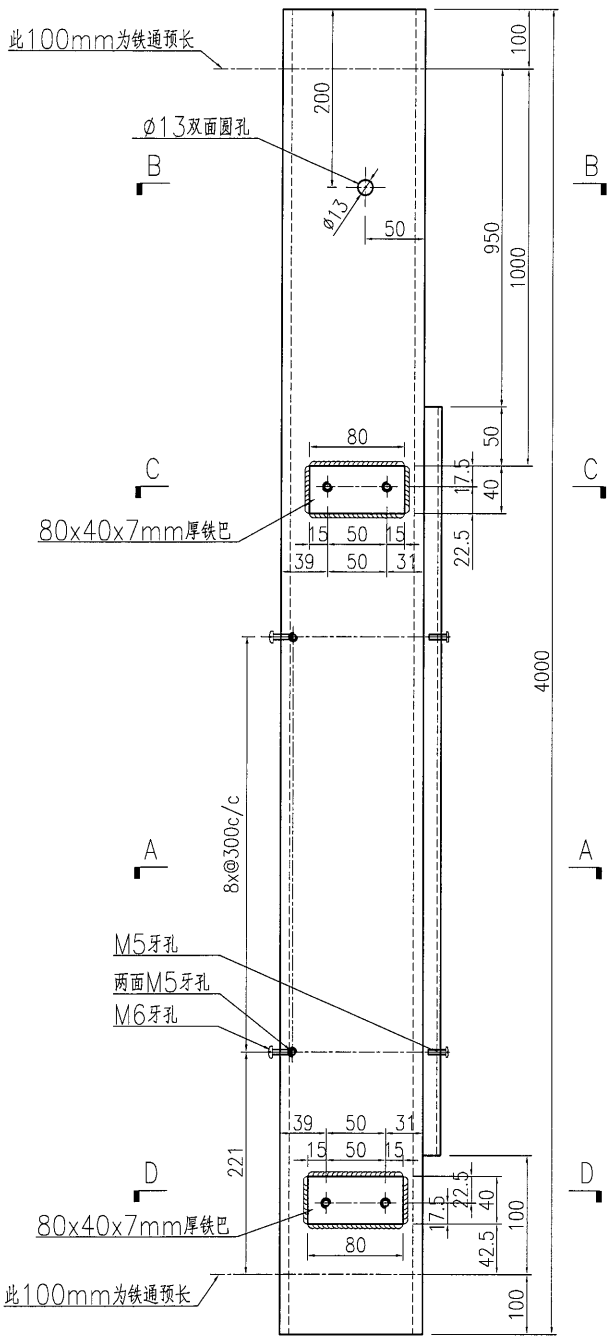

名稱	鐵件加工圖	制圖	曾建平	2018-09-19	修改			
材料	詳見加工圖	復核			日期			
顏色	熱浸鋅+噴瀝青油	批准			圖號	J837-GW-ST55		

# EG-DWG3



**美特鋁質** 有限公司  
MIDI Aluminium Fabricator Ltd.

产品编号	L(MM)	数量	A	B	C	D	E	N	M
		1							

工程號 J837 地盤 觀塘

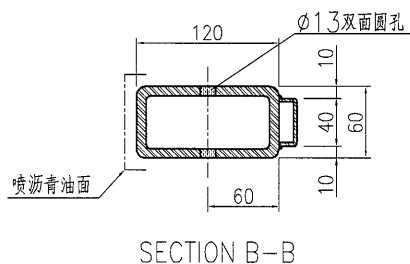
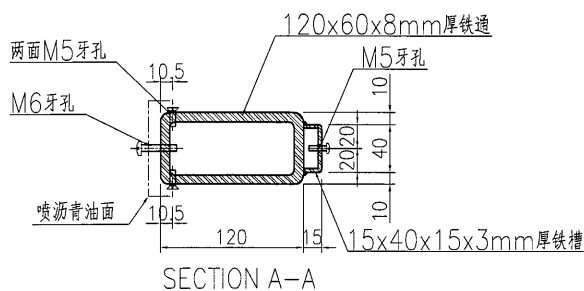
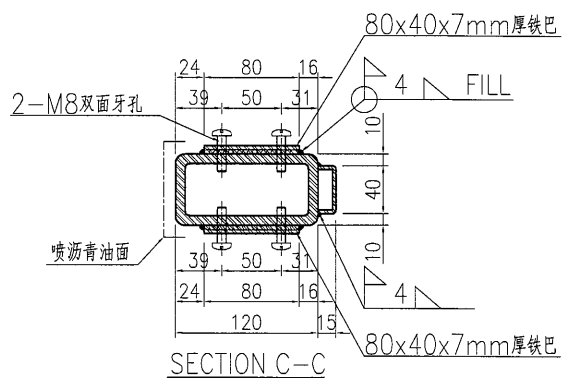
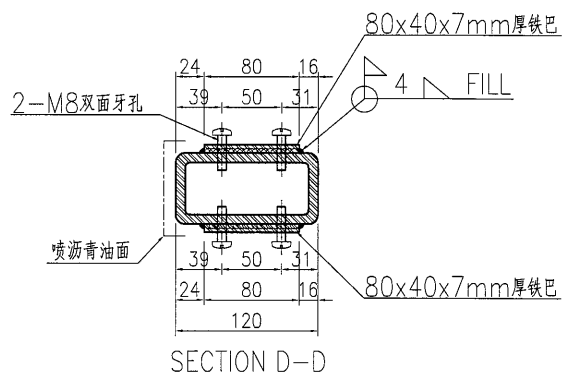
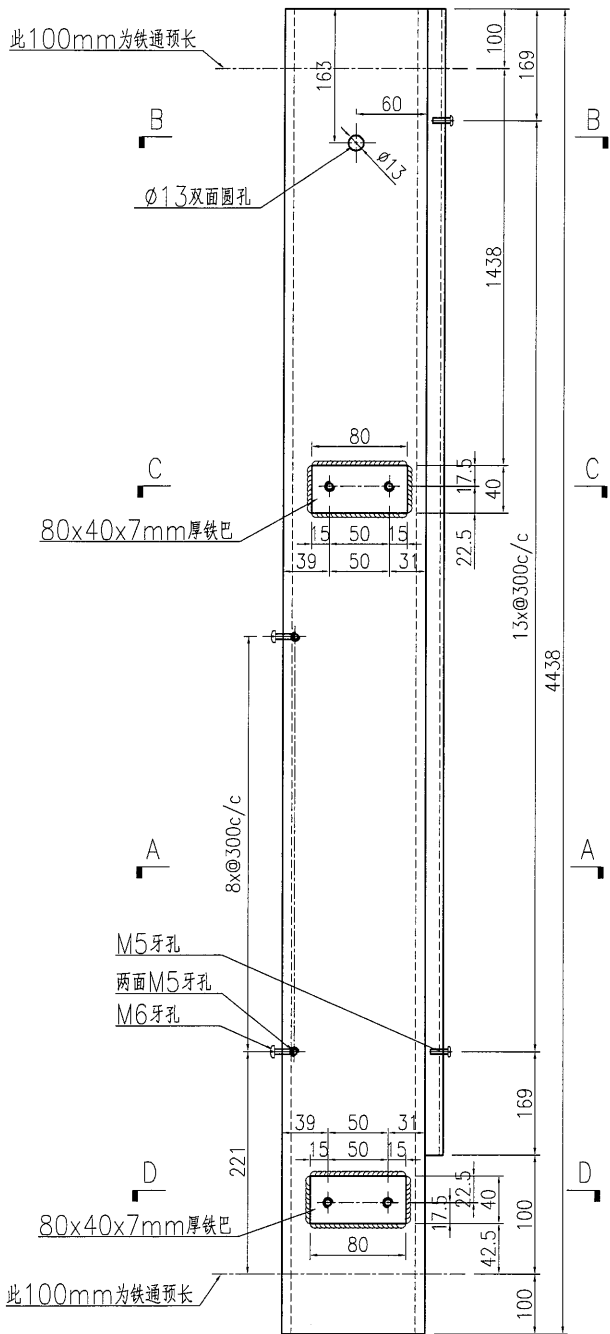

名稱	鐵件加工圖	制圖	曾建平	2018-09-19	修改			
材料	詳見加工圖	復核			日期			
顏色	熱浸鋅+噴瀝青油	批准			圖號	J837-GW-ST56		

EG-DWG3



美特鋁質有限公司  
MIDI Aluminium Fabricator Ltd.

产品编号	L(MM)	数量	A	B	C	D	E	N	M
		1							

工程號	J837	地盤	觀塘
-----	------	----	----

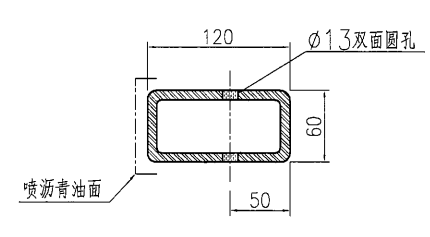
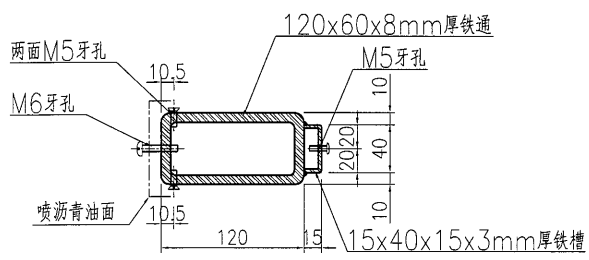
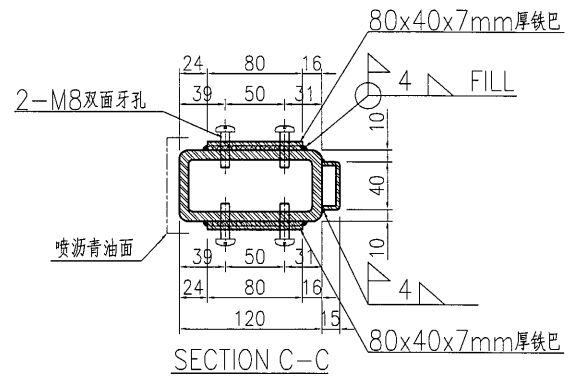
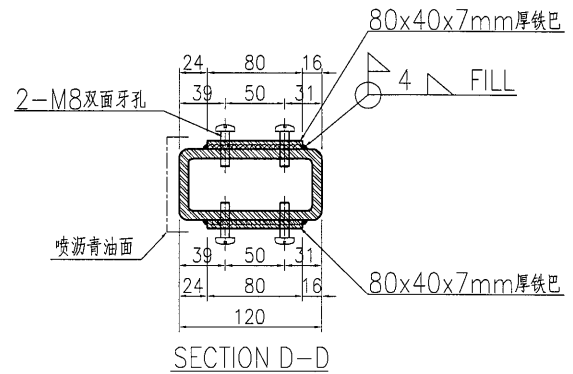
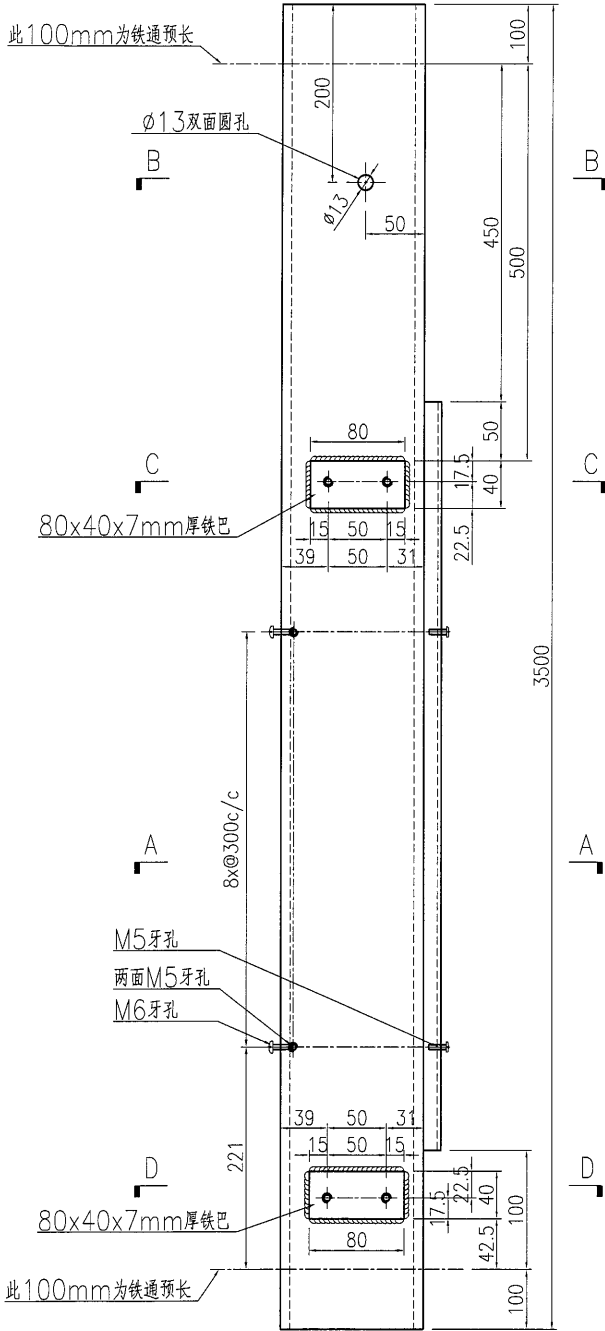

名稱	鐵件加工圖	制圖	曾建平	2018-09-19	修改		
材料	詳見加工圖	復核			日期		
顏色	熱浸鋅+噴瀝青油	批准			圖號	J837-GW-ST57	

# EG-DWG3



美特鋁質有限公司  
MIDI Aluminium Fabricator Ltd.

产品编号	L(MM)	数量	A	B	C	D	E	N	M
		18							

工程號	J837	地盤	觀塘
-----	------	----	----

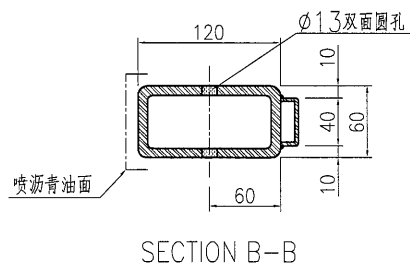
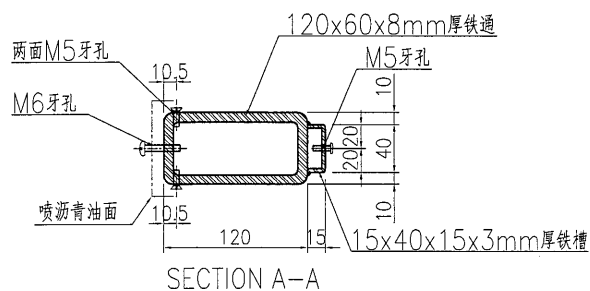
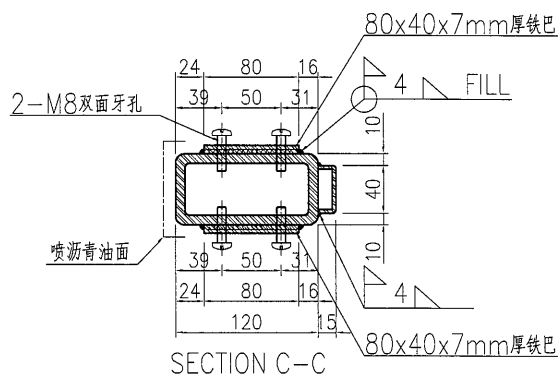
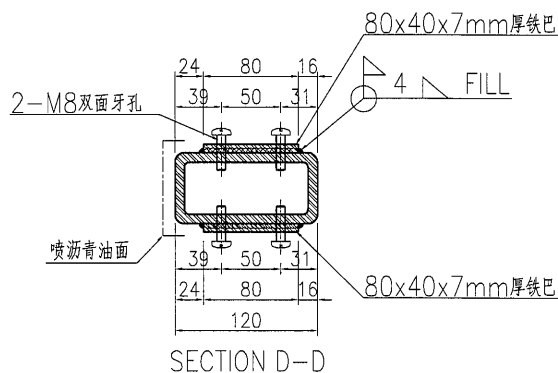
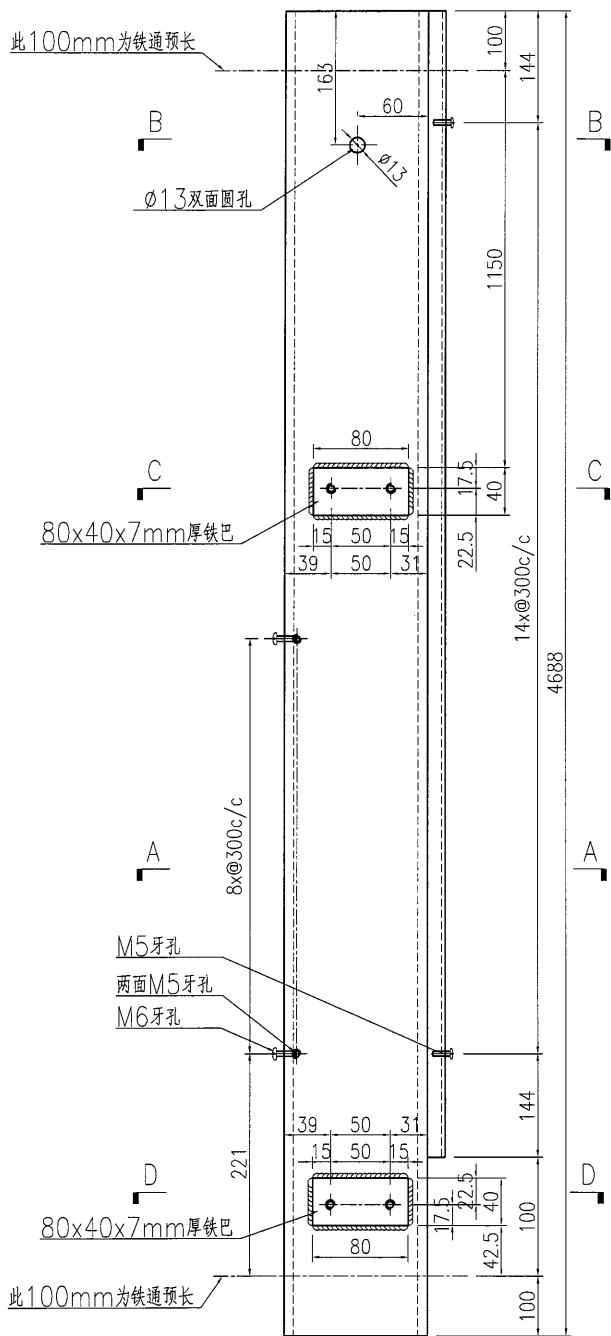

名稱	鐵件加工圖	制圖	曾建平	2018-09-19	修改			
材料	詳見加工圖	復核			日期			
顏色	熱浸鋅+噴瀝青油	批准			圖號	J837-GW-ST58		

EG-DWG3

**美特鋁質** 有限公司  
MIDI Aluminium Fabricator Ltd.

工程號 J837 地盤 觀塘

产品编号	L(MM)	数量	A	B	C	D	E	N	M
		1							

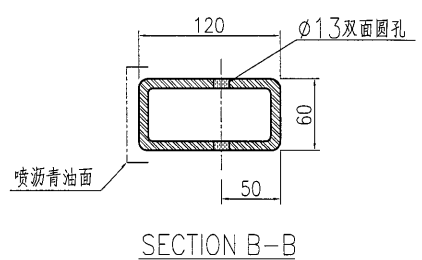
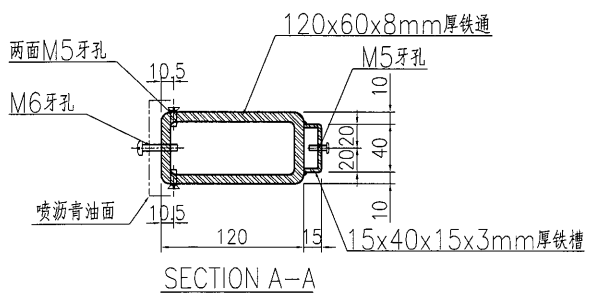
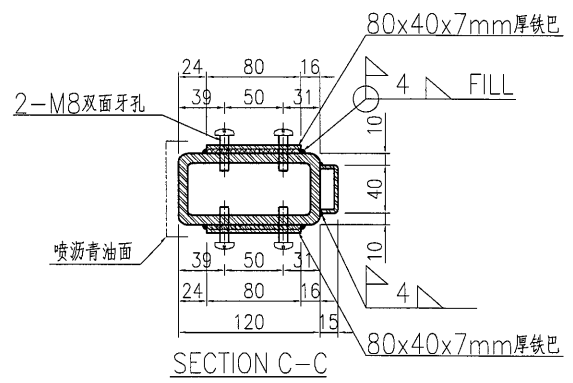
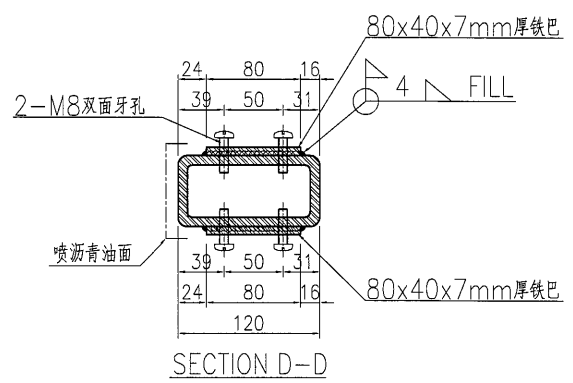
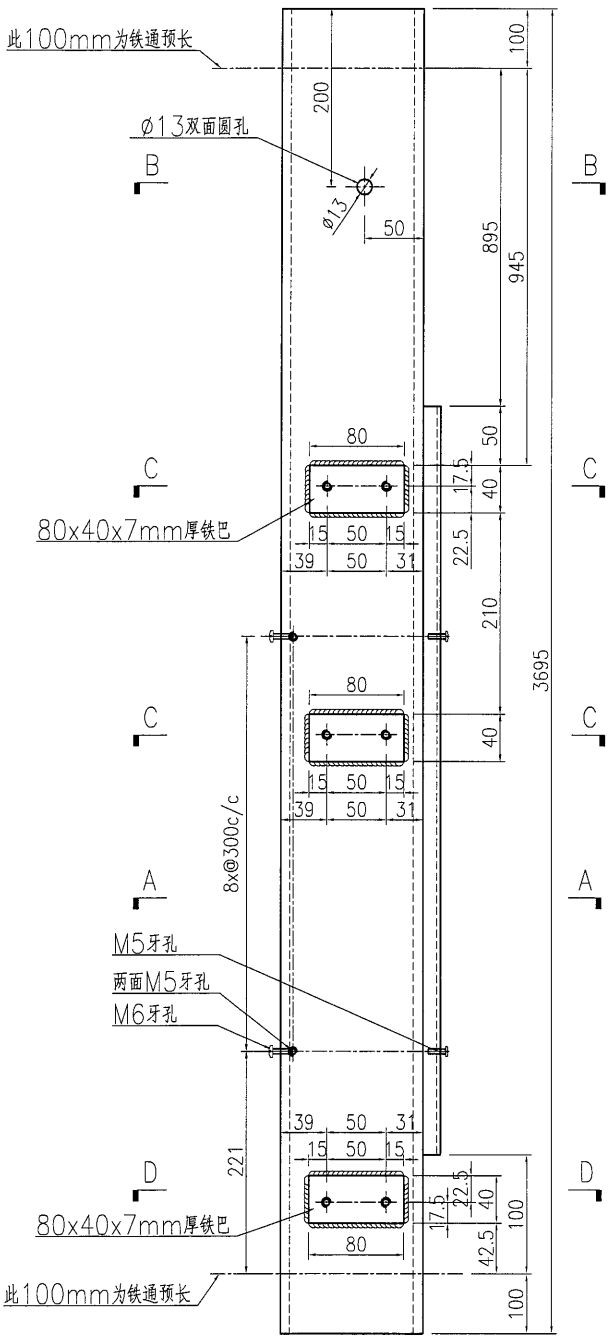

名稱	鐵件加工圖	制圖	曾建平	2018-09-19	修改				
材料	詳見加工圖	復核			日期				
顏色	熱浸鋅+噴瀝青油	批准			圖號	J837-GW-ST59			

# EG-DWG3



**美特鋁質** 有限公司  
MIDI Aluminium Fabricator Ltd.

产品编号	L(MM)	数量	A	B	C	D	E	N	M
		1							

工程號	J837	地盤	觀塘
-----	------	----	----

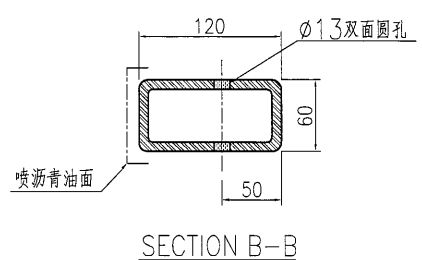
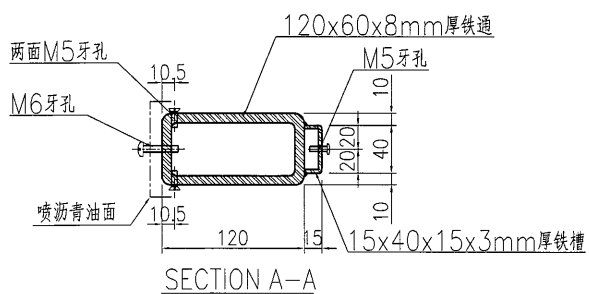
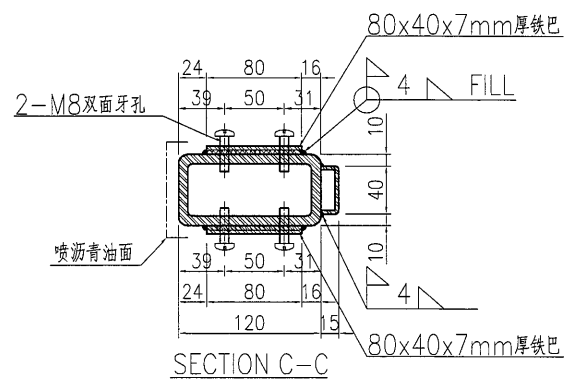
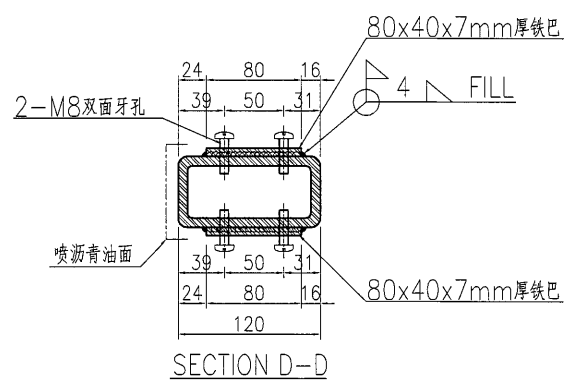
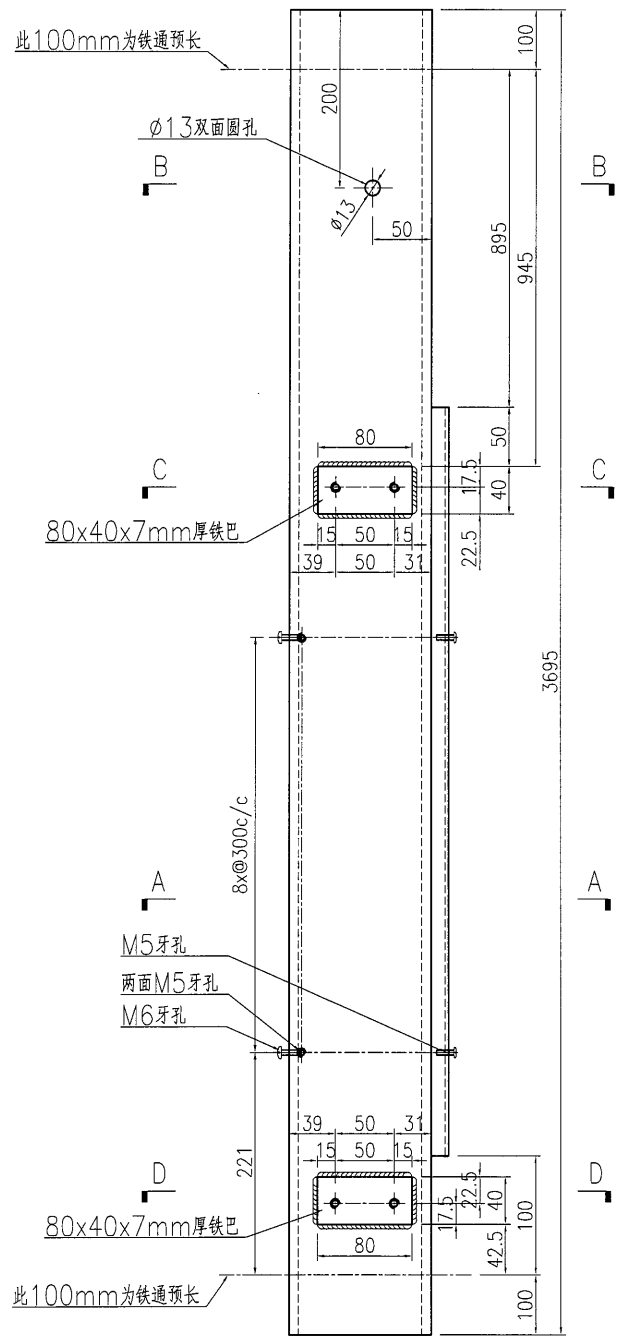

名稱	鐵件加工圖	制圖	曾建平	2018-09-19	修改		
材料	詳見加工圖	復核			日期		
顏色	熱浸鋅+噴瀝青油	批准			圖號	J837-GW-ST60	

EG-DWG3



美特鋁質有限公司  
MIDI Aluminium Fabricator Ltd.

产品编号	L(MM)	数量	A	B	C	D	E	N	M
		2							

工程號	J837	地盤	觀塘
-----	------	----	----

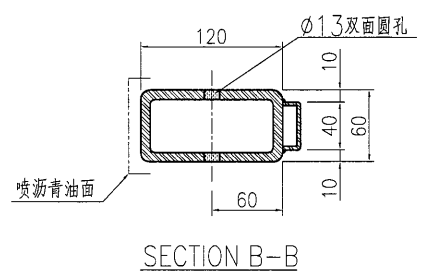
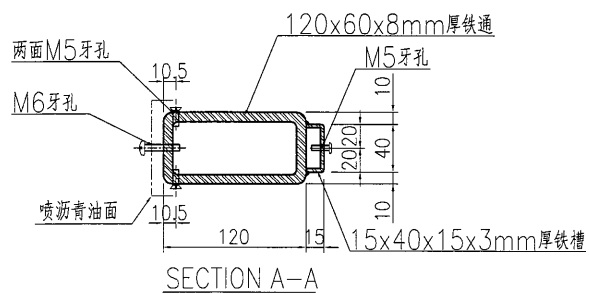
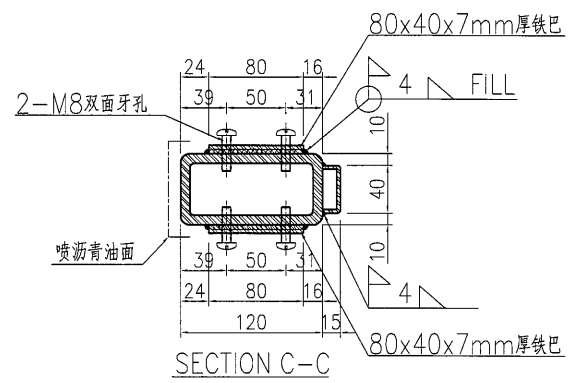
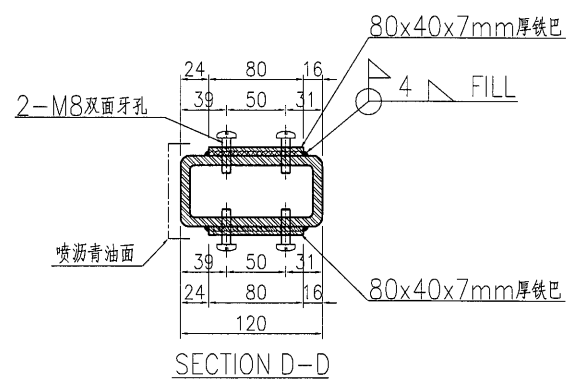
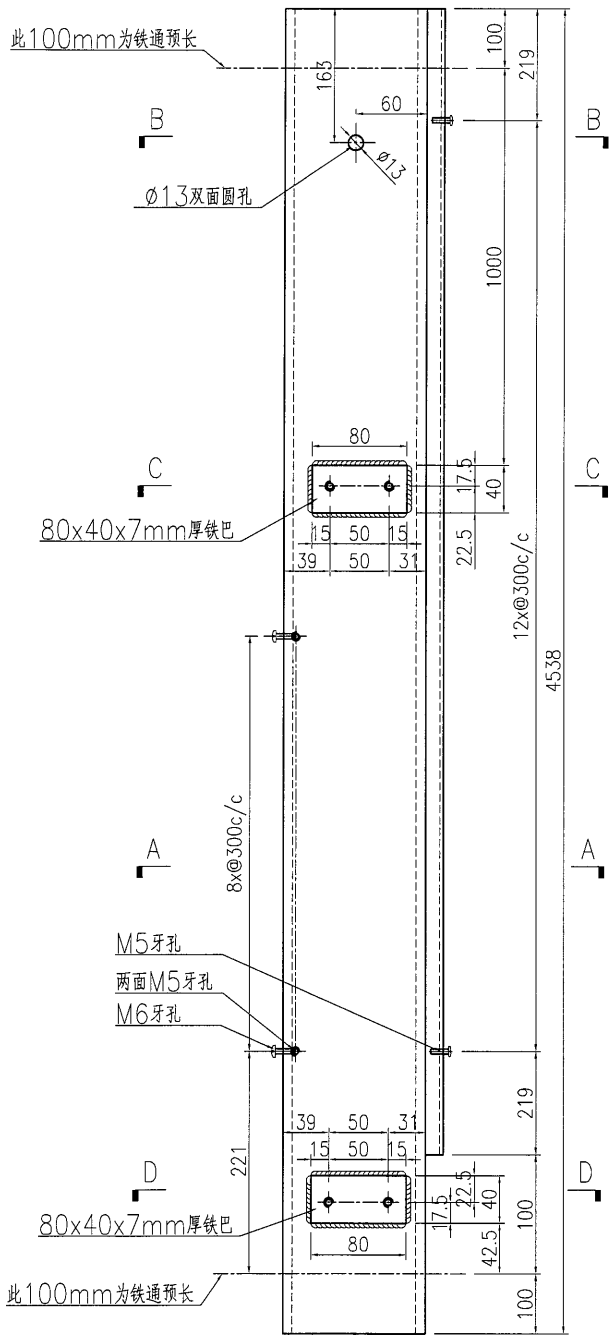

名稱	鐵件加工圖	制圖	曾建平	2018-09-19	修改			
材料	詳見加工圖	復核			日期			
顏色	熱浸鋅+噴瀝青油	批准			圖號	J837-GW-ST60a		







EG-DWG3



美特鋁質 有限公司  
MIDI Aluminium Fabricator Ltd.

产品编号	L(MM)	数量	A	B	C	D	E	N	M
		2							

工程號	J837	地盤	觀塘
-----	------	----	----

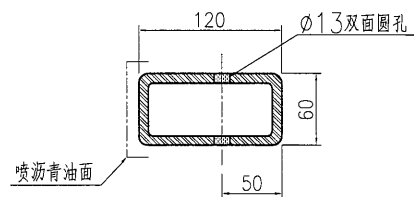
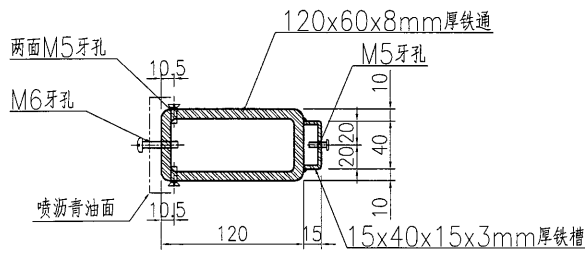
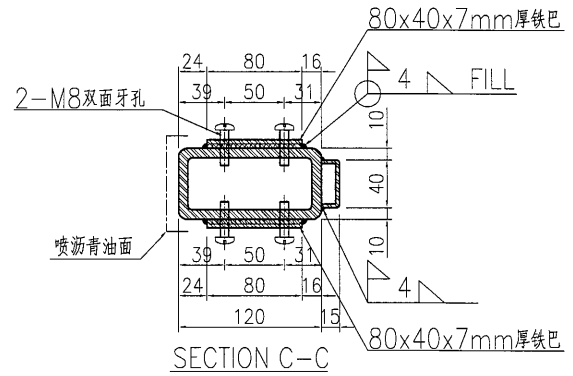
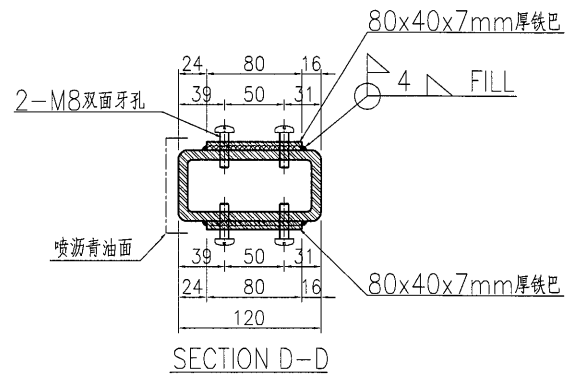
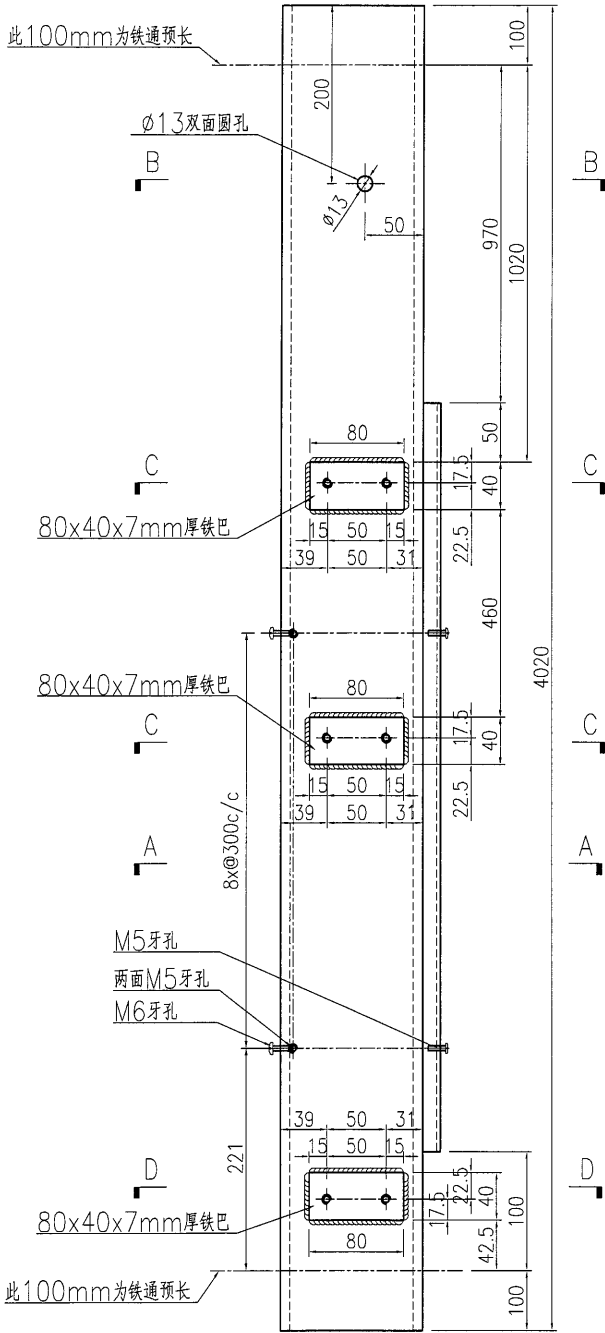

名稱	鐵件加工圖	制圖	曾建平	2018-09-19	修改		
材料	詳見加工圖	復核			日期		
顏色	熱浸鋅+噴瀝青油	批准			圖號	J837-GW-ST64a	



# EG-DWG3

**美特鋁質** 有限公司  
MIDI Aluminium Fabricator Ltd.

产品编号	L(MM)	数量	A	B	C	D	E	N	M
		1							

工程號 | J837 | 地盤 | 觀塘

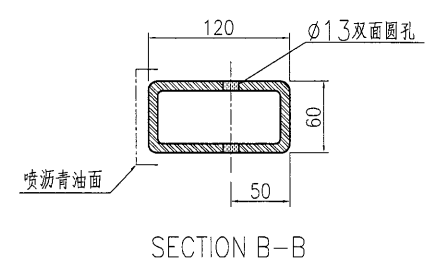
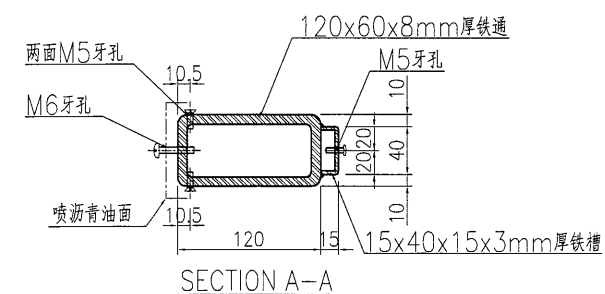
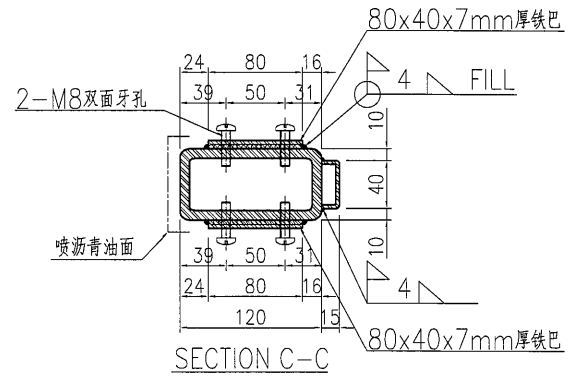
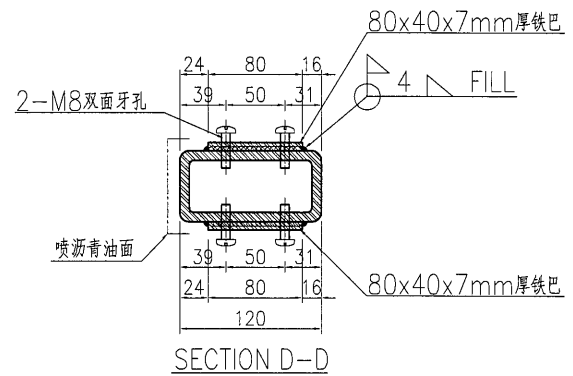
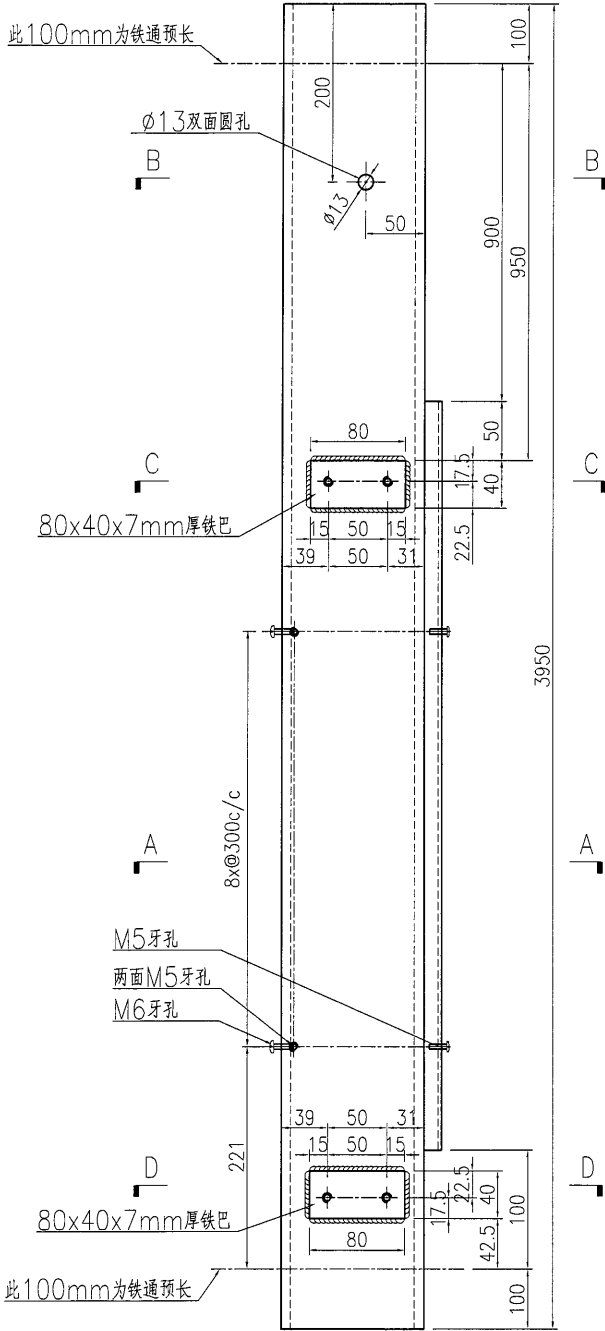

名稱	鐵件加工圖	制圖	曾建平	2018-09-19	修改			
材料	詳見加工圖	復核			日期			
顏色	熱浸鋅+噴瀝青油	批准			圖號	J837-GW-ST66		

EG-DWG3

美特鋁質有限公司  
MIDI Aluminium Fabricator Ltd.

产品编号	L(MM)	数量	A	B	C	D	E	N	M
		1							

工程號 J837 地盤 觀塘

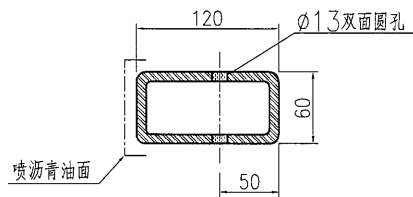
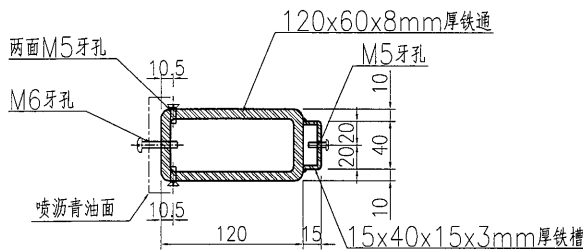
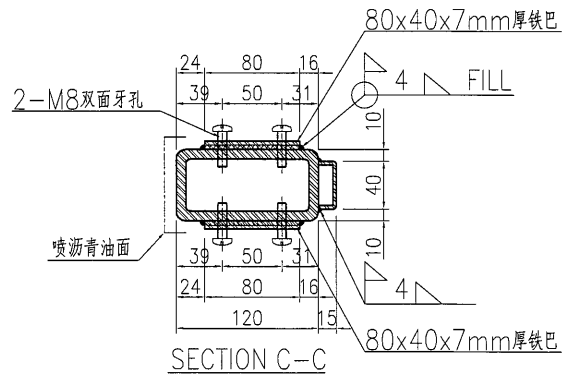
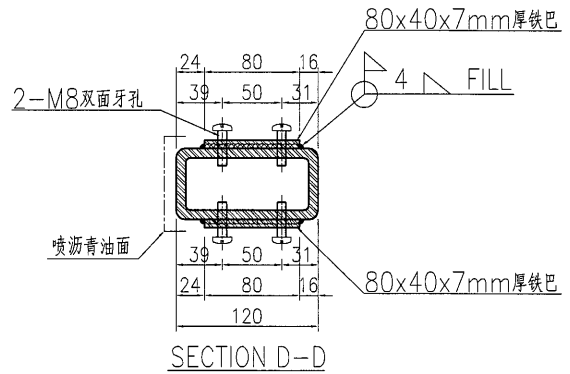
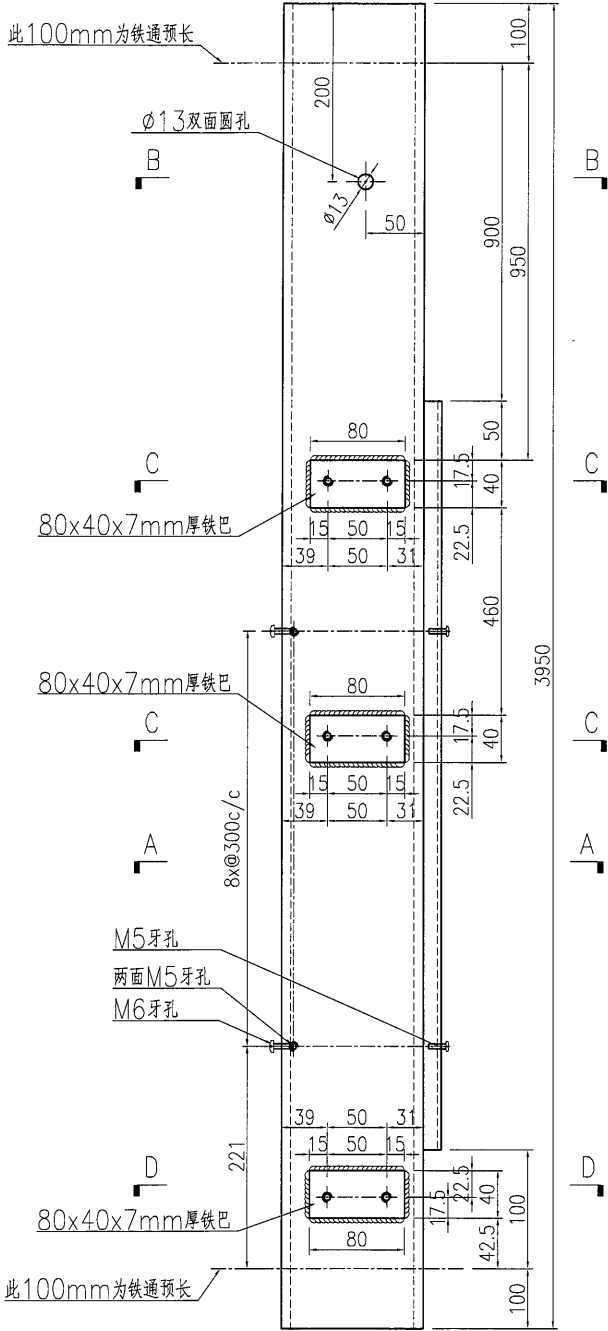

名稱	鐵件加工圖	制圖	曾建平	2018-09-19	修改			
材料	詳見加工圖	復核			日期			
顏色	熱浸鋅+噴瀝青油	批准			圖號	J837-GW-ST66a		



EG-DWG3



美特鋁質 有限公司  
MIDI Aluminium Fabricator Ltd.

产品编号	L(MM)	数量	A	B	C	D	E	N	M
		2							

工程號	J837	地盤	觀塘
-----	------	----	----

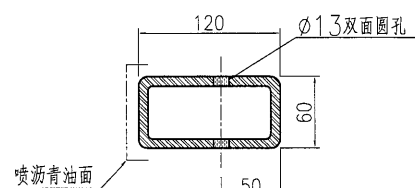
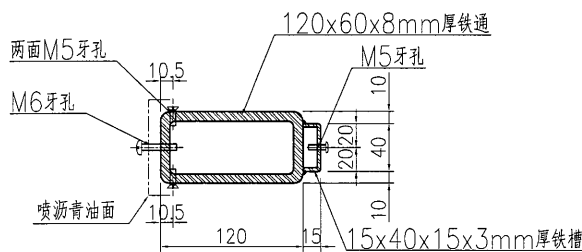
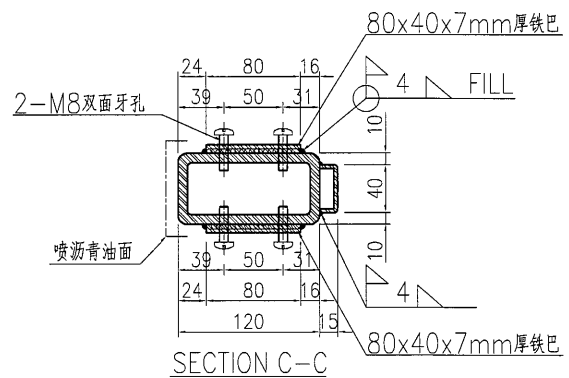
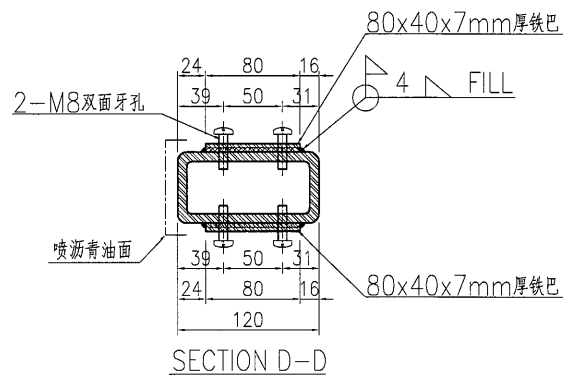
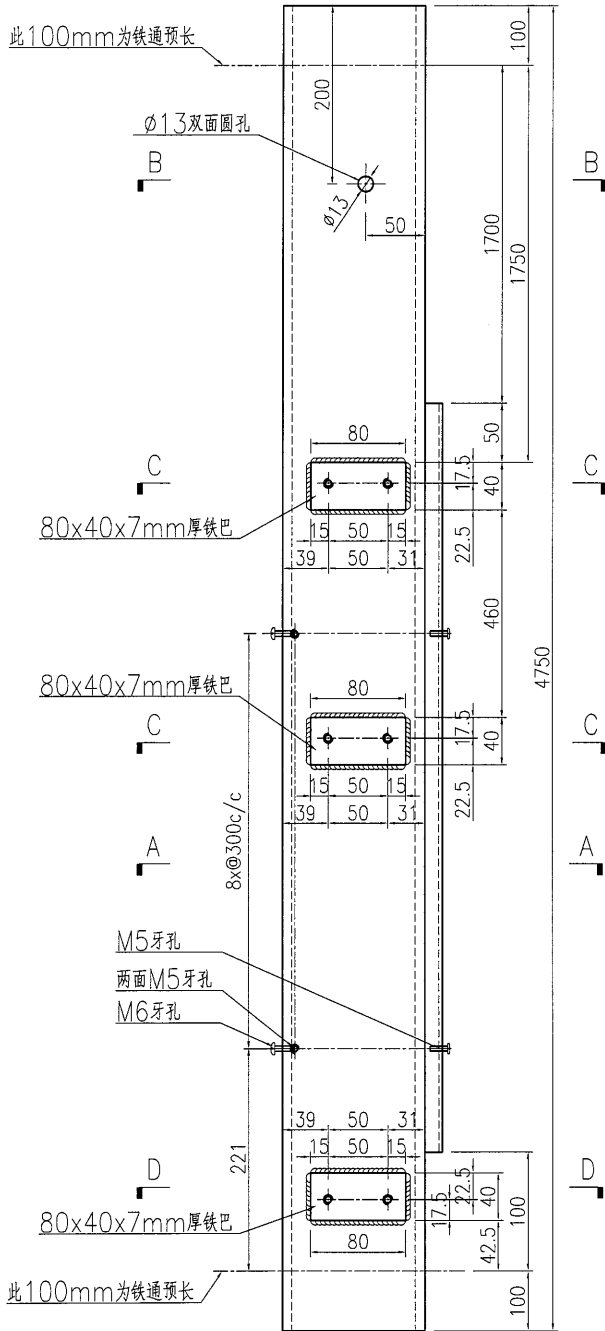

名稱	鐵件加工圖	制圖	曾建平	2018-09-19	修改			
材料	詳見加工圖	復核			日期			
顏色	熱浸鋅+噴瀝青油	批准			圖號	J837-GW-ST68a		

# EG-DWG3

**美特鋁質** 有限公司  
MIDI Aluminium Fabricator Ltd.

产品编号	L(MM)	数量	A	B	C	D	E	N	M
		2							

工程號 J837 地盤 觀塘

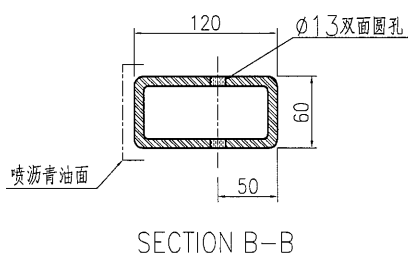
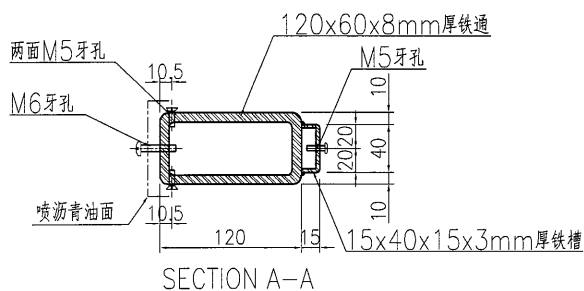
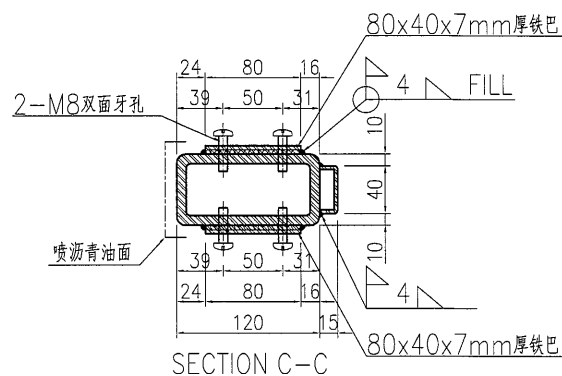
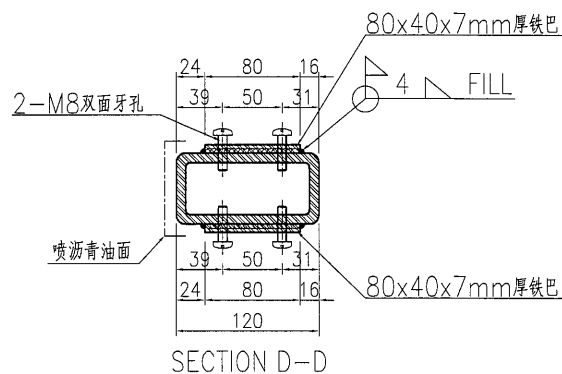
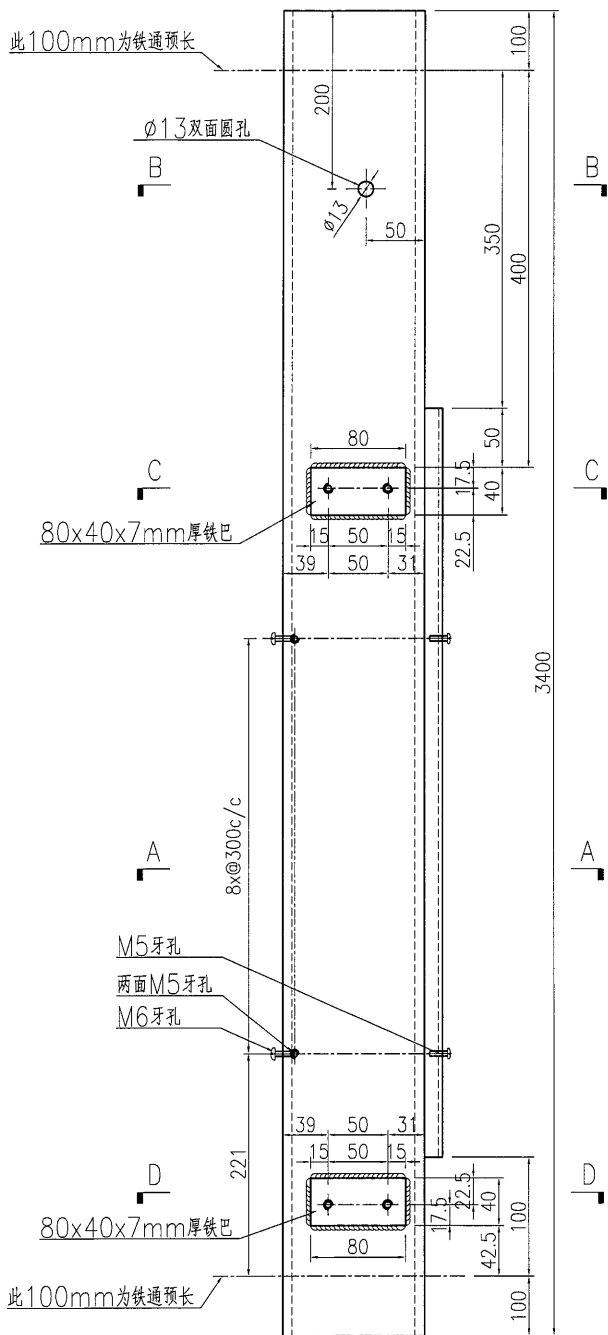

名稱	鐵件加工圖	制圖	曾建平	2018-09-19	修改			
材料	詳見加工圖	復核			日期			
顏色	熱浸鋅+噴瀝青油	批准			圖號	J837-GW-ST69		

# EG-DWG3

**美特鋁質** 有限公司  
MIDI Aluminium Fabricator Ltd.

产品编号	L(MM)	数量	A	B	C	D	E	N	M
		2							

工程號 J837 地盤 觀塘

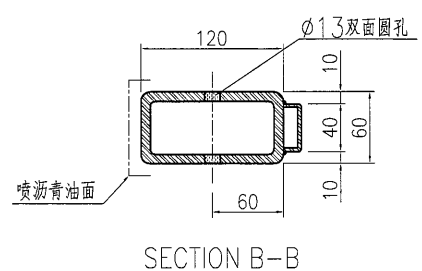
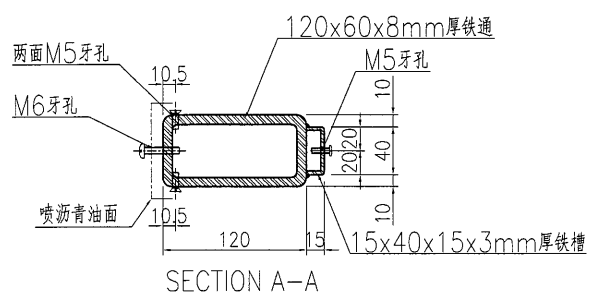
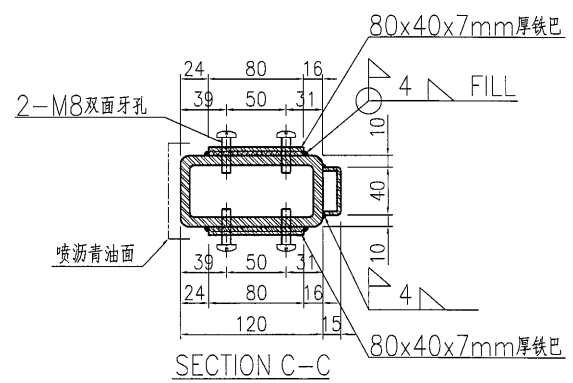
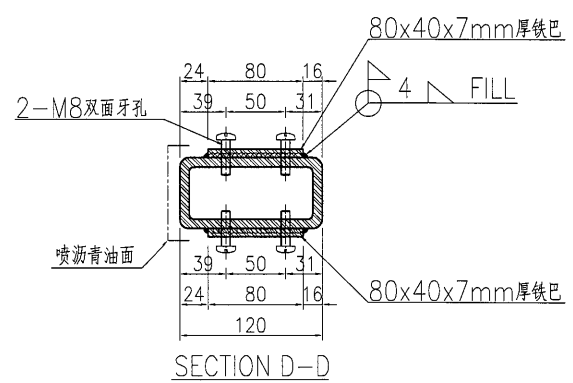
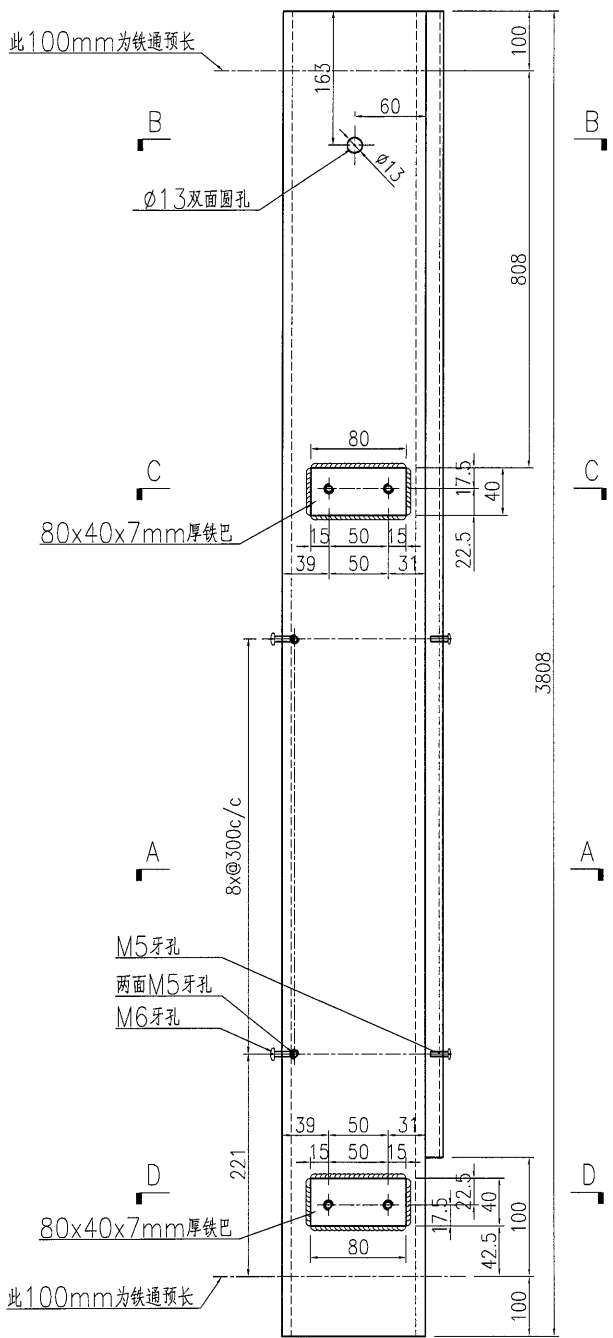

名稱	鐵件加工圖	制圖	曾建平	2018-09-19	修改			
材料	詳見加工圖	復核			日期			
顏色	熱浸鋅+噴瀝青油	批准			圖號	J837-GW-ST71		

# EG-DWG3



**美特鋁質** 有限公司  
MIDI Aluminium Fabricator Ltd.

产品编号	L(MM)	数量	A	B	C	D	E	N	M
		3							

工程號	J837	地盤	觀塘
-----	------	----	----

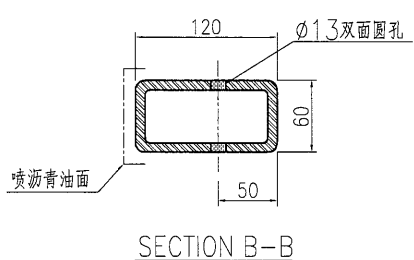
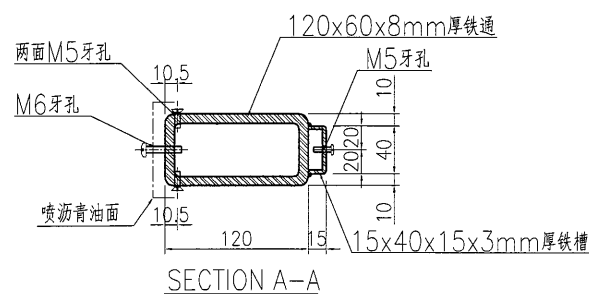
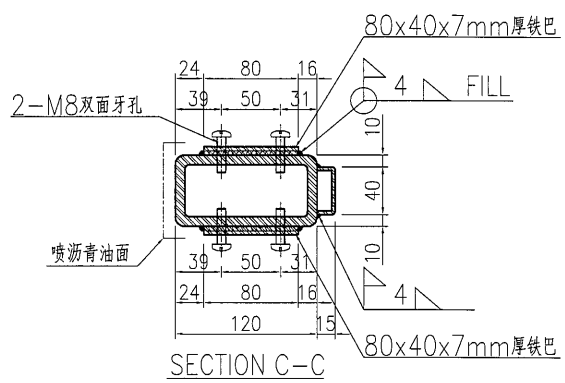
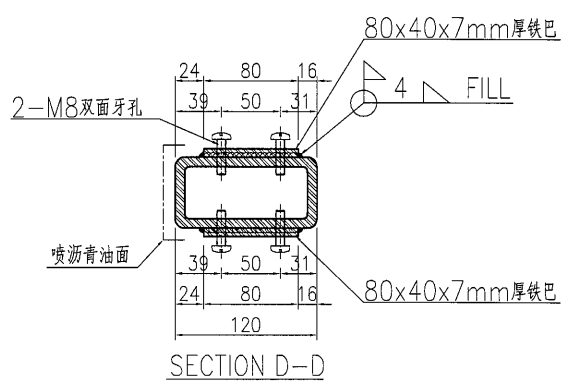
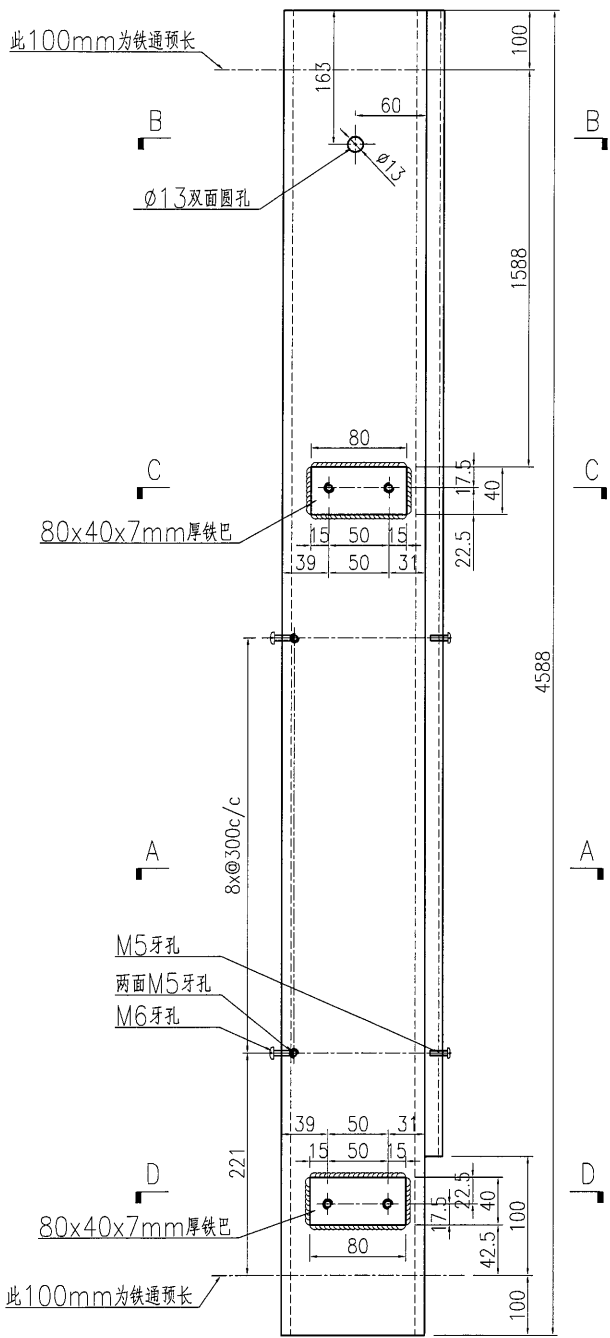

名稱	鐵件加工圖	制圖	曾建平	2018-09-19	修改			
材料	詳見加工圖	復核			日期			
顏色	熱浸鋅+噴瀝青油	批准			圖號	J837-GW-ST72		

EG-DWG3

**美特鋁質** 有限公司  
MIDI Aluminium Fabricator Ltd.

产品编号	L(MM)	数量	A	B	C	D	E	N	M
		4							

工程號	J837	地盤	觀塘
-----	------	----	----

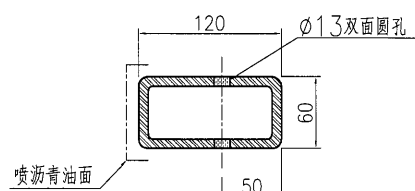
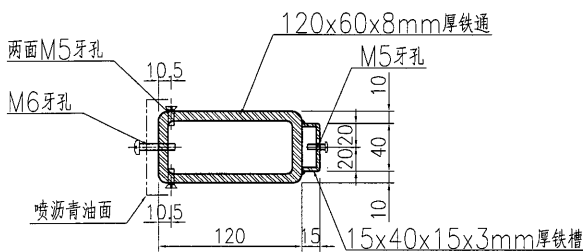
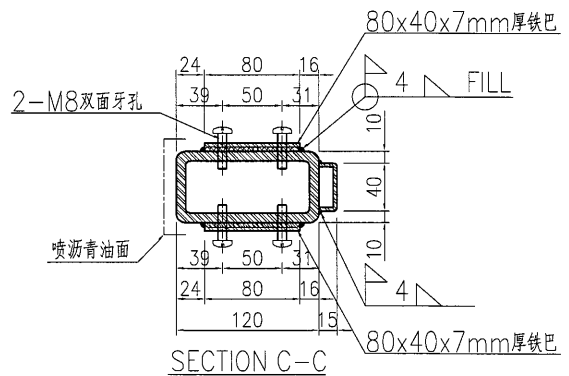
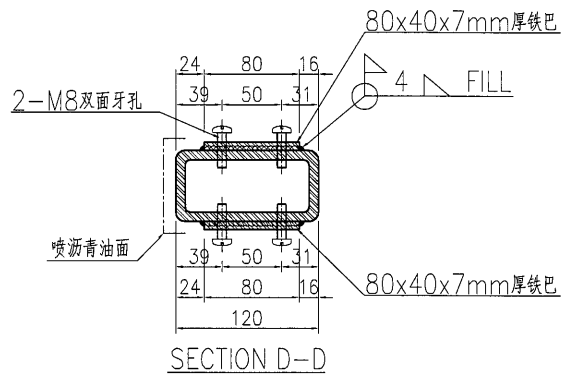
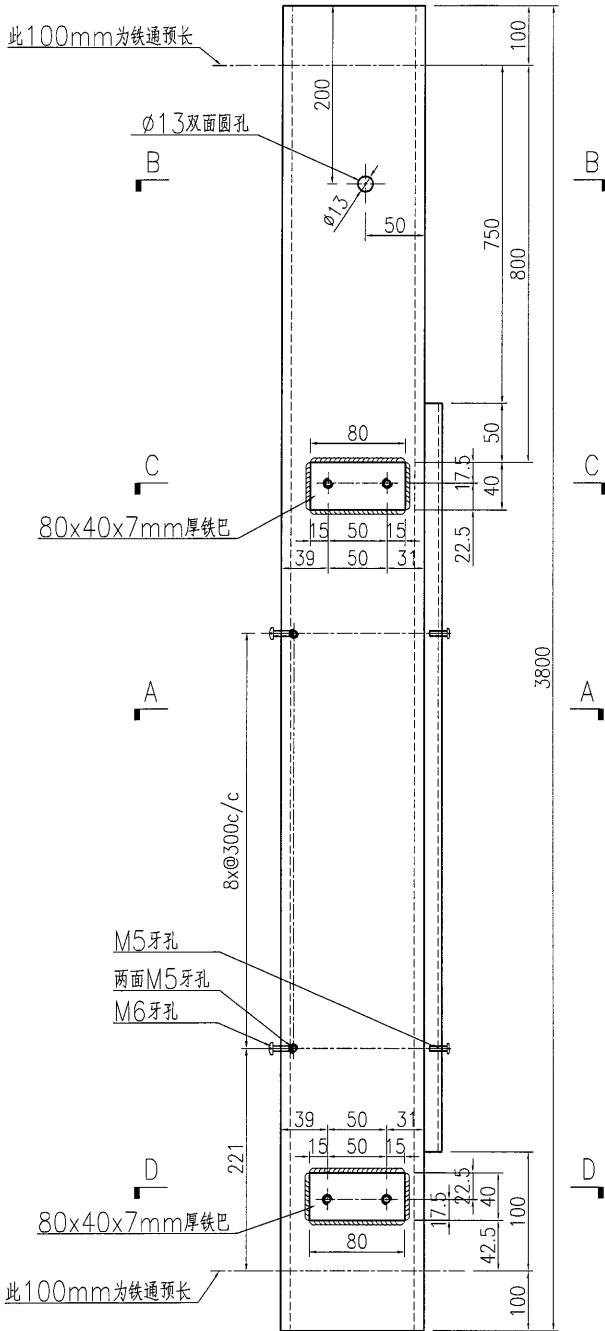

名稱	鐵件加工圖	制圖	曾建平	2018-09-19	修改		
材料	詳見加工圖	復核			日期		
顏色	熱浸鋅+噴瀝青油	批准			圖號	J837-GW-ST75	

EG-DWG3

**美特鋁質** 有限公司  
MIDI Aluminium Fabricator Ltd.

产品编号	L(MM)	数量	A	B	C	D	E	N	M
		2							

工程號 J837 地盤 觀塘

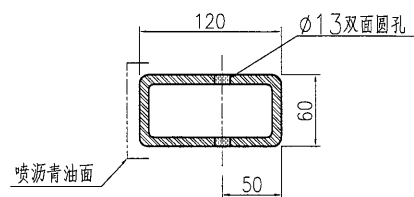
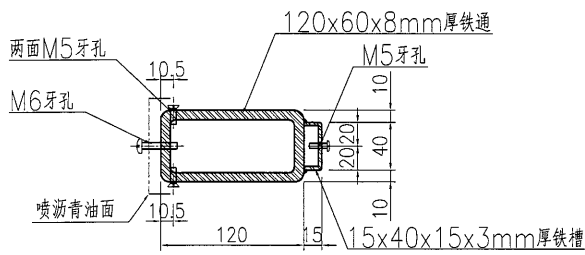
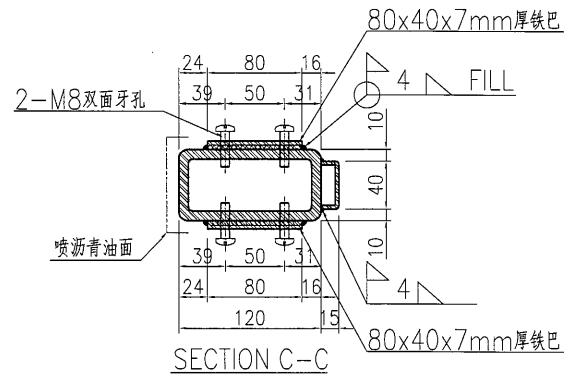
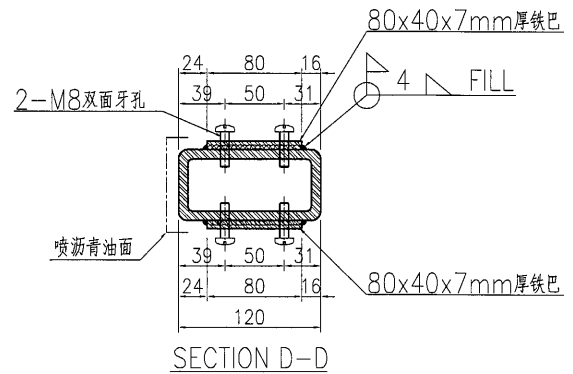
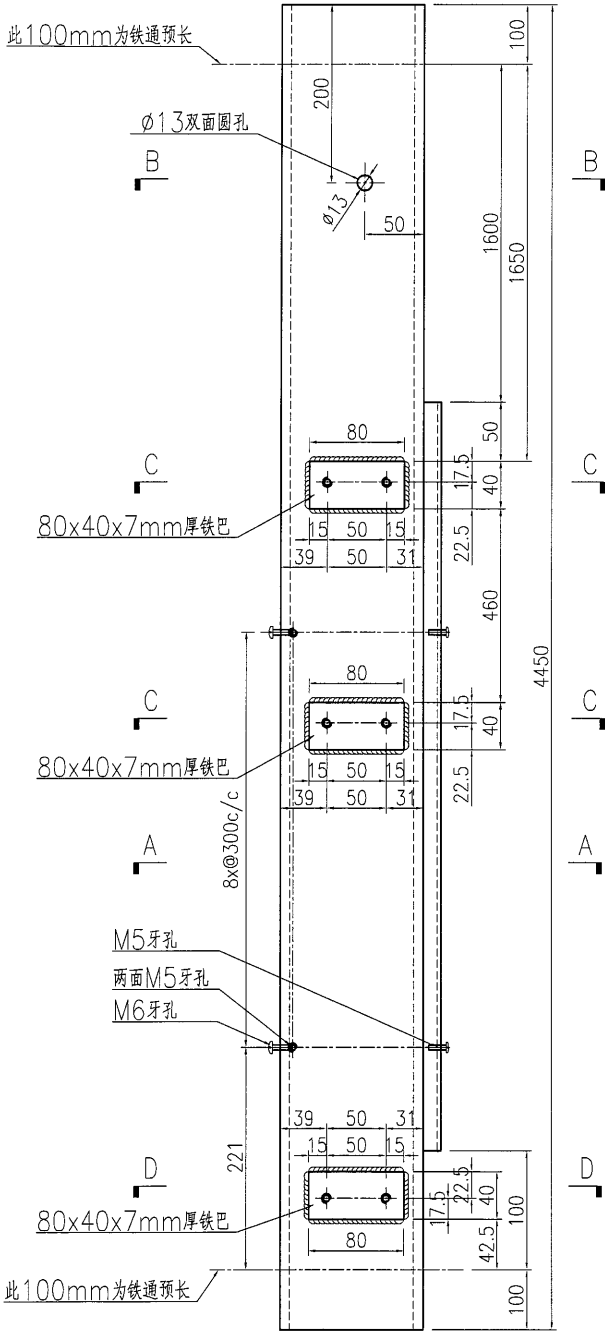

名稱	鐵件加工圖	制圖	曾建平	2018-09-19	修改			
材料	詳見加工圖	復核			日期			
顏色	熱浸鋅+噴瀝青油	批准			圖號	J837-GW-ST76		



# EG-DWG3

**美特鋁質** 有限公司  
MIDI Aluminium Fabricator Ltd.

产品编号	L(MM)	数量	A	B	C	D	E	N	M
		1							

工程號 J837 地盤 觀塘

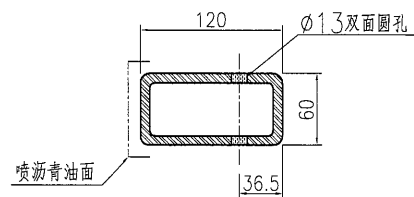
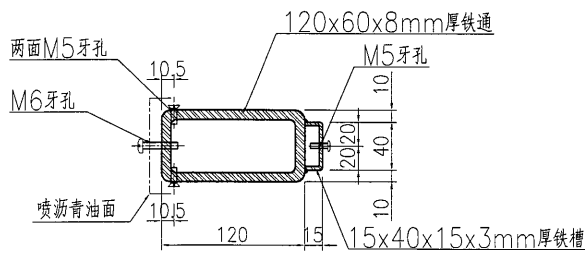
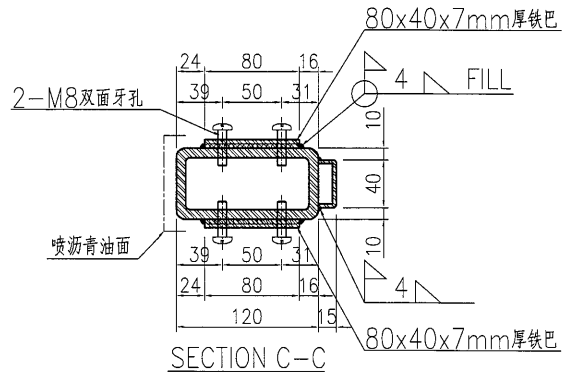
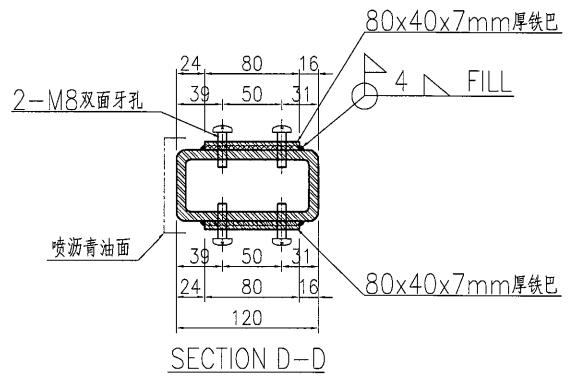
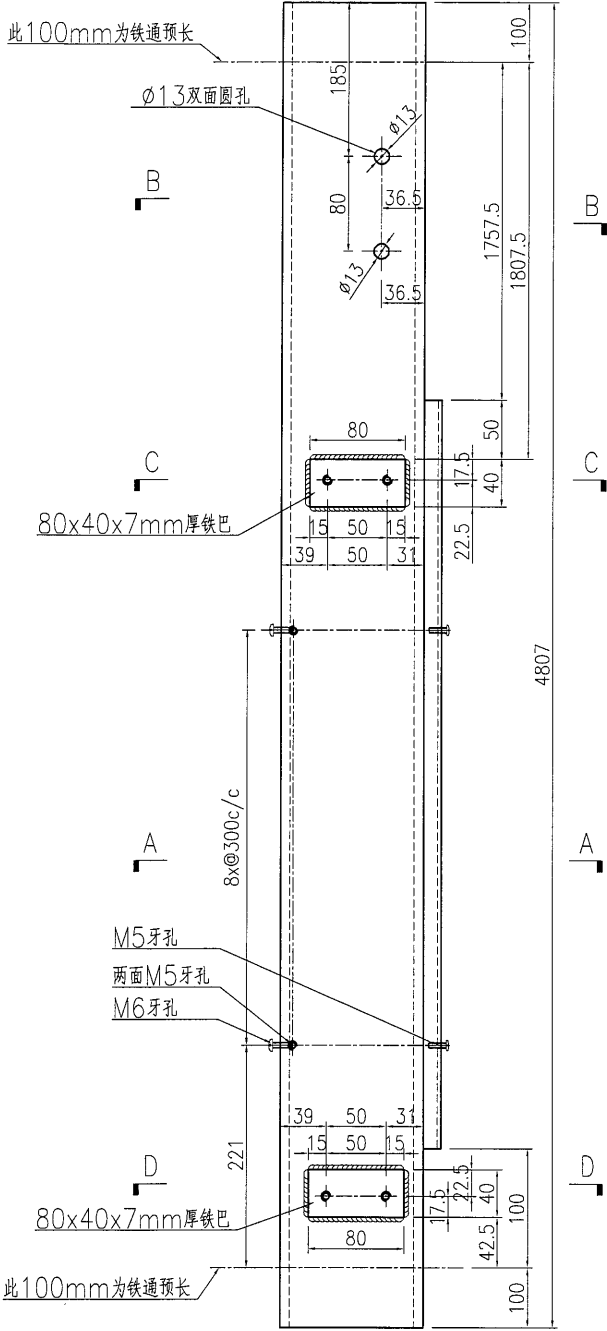

名稱	鐵件加工圖	制圖	曾建平	2018-09-19	修改			
材料	詳見加工圖	復核			日期			
顏色	熱浸鋅+噴瀝青油	批准			圖號	J837-GW-ST78		

EG-DWG3



美特鋁質有限公司  
MIDI Aluminium Fabricator Ltd.

产品编号	L(MM)	数量	A	B	C	D	E	N	M
		2							

工程號 J837 地盤 觀塘

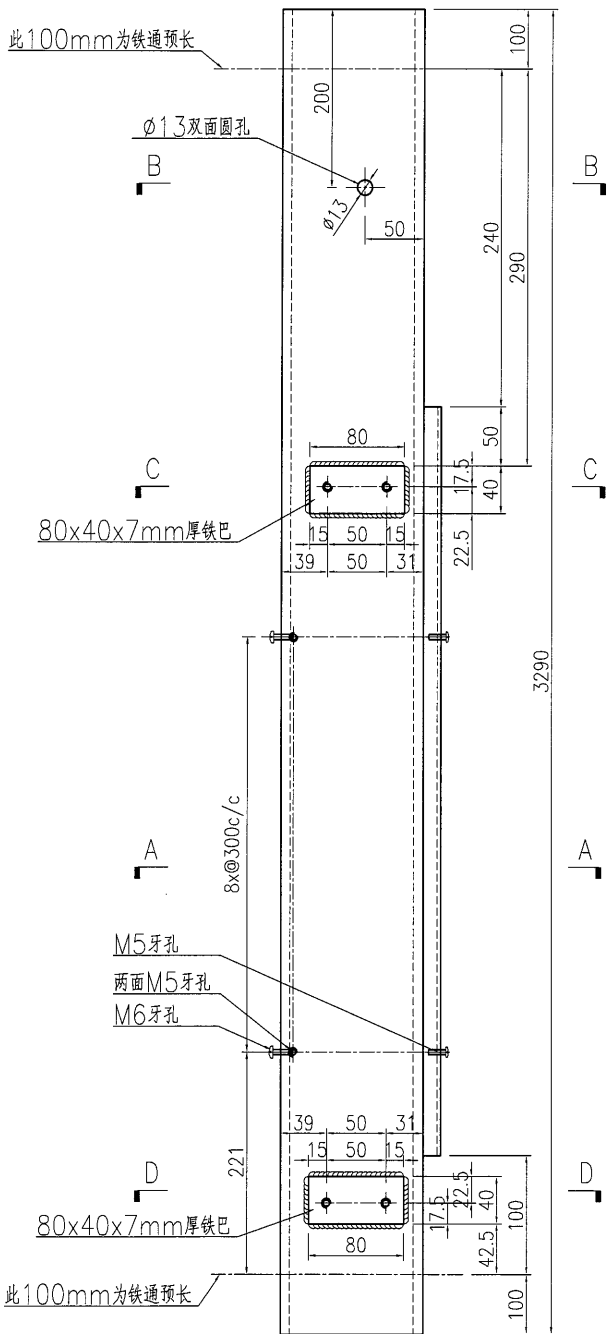

需地盘复尺

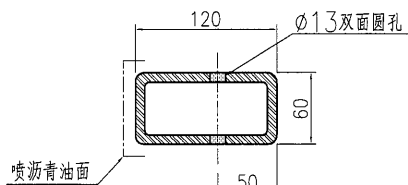
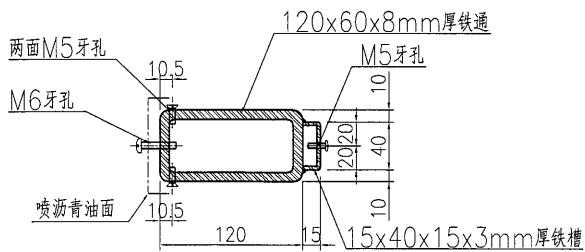
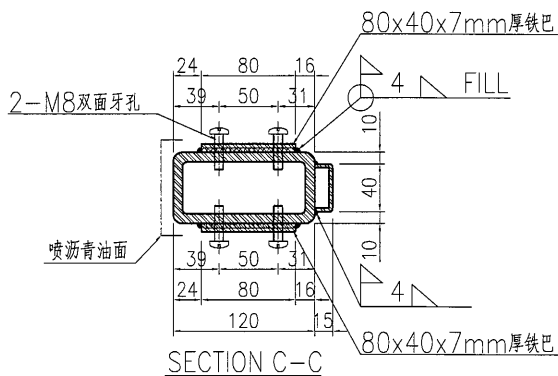
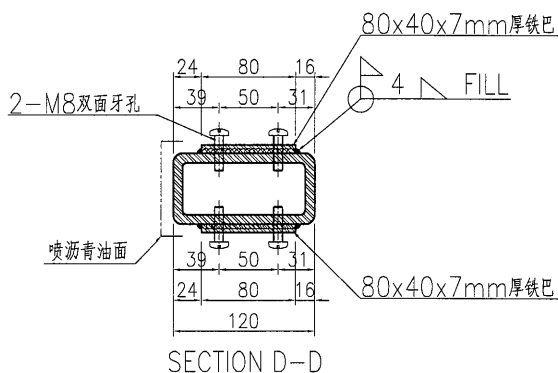

名稱	鐵件加工圖	制圖	曾建平	2018-09-19	修改			
材料	詳見加工圖	復核			日期			
顏色	熱浸鋅+噴瀝青油	批准			圖號	J837-GW-ST79		

EG-DWG3

**美特鋁質** 有限公司  
MIDI Aluminium Fabricator Ltd.

产品编号	L(MM)	数量	A	B	C	D	E	N	M
		1							

工程號 J837 地盤 觀塘

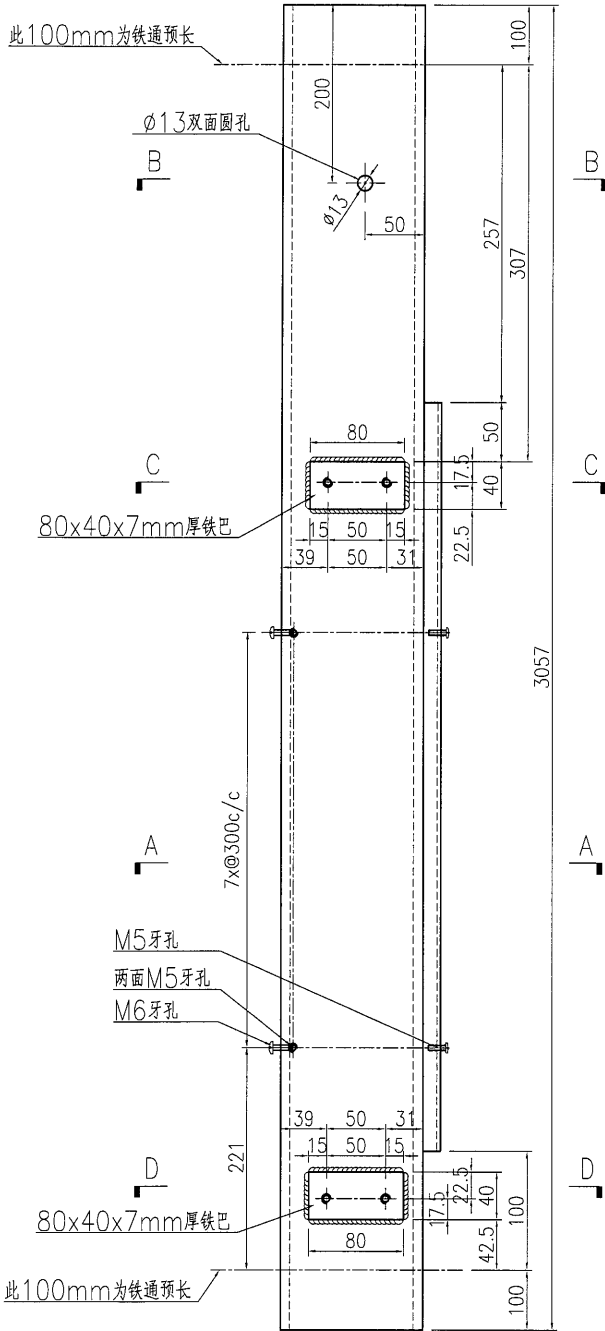

需地盘复尺

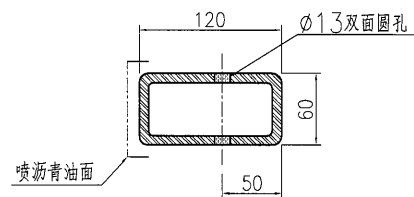
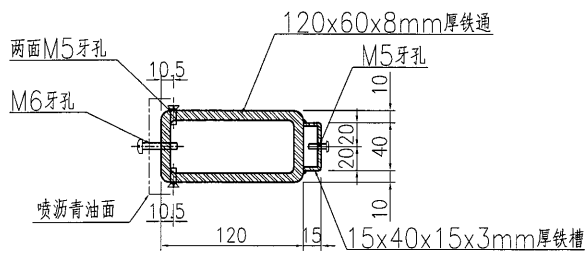
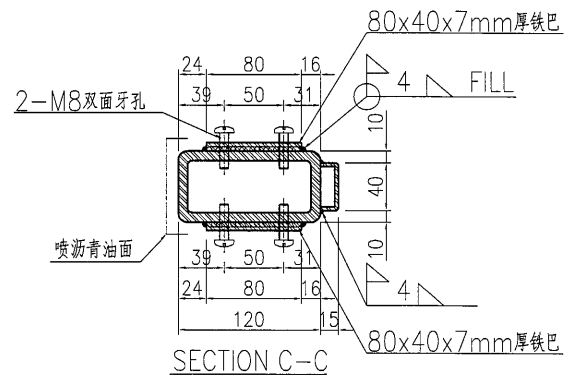
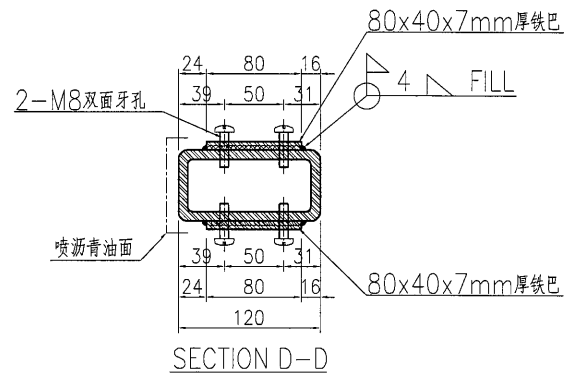

名稱	鐵件加工圖	制圖	曾建平	2018-09-19	修改			
材料	詳見加工圖	復核			日期			
顏色	熱浸鋅+噴瀝青油	批准			圖號	J837-GW-ST80		

**美特鋁質** 有限公司  
MIDI Aluminium Fabricator Ltd.

产品编号	L(MM)	数量	A	B	C	D	E	N	M
		1							

工程號	J837	地盤	觀塘
-----	------	----	----

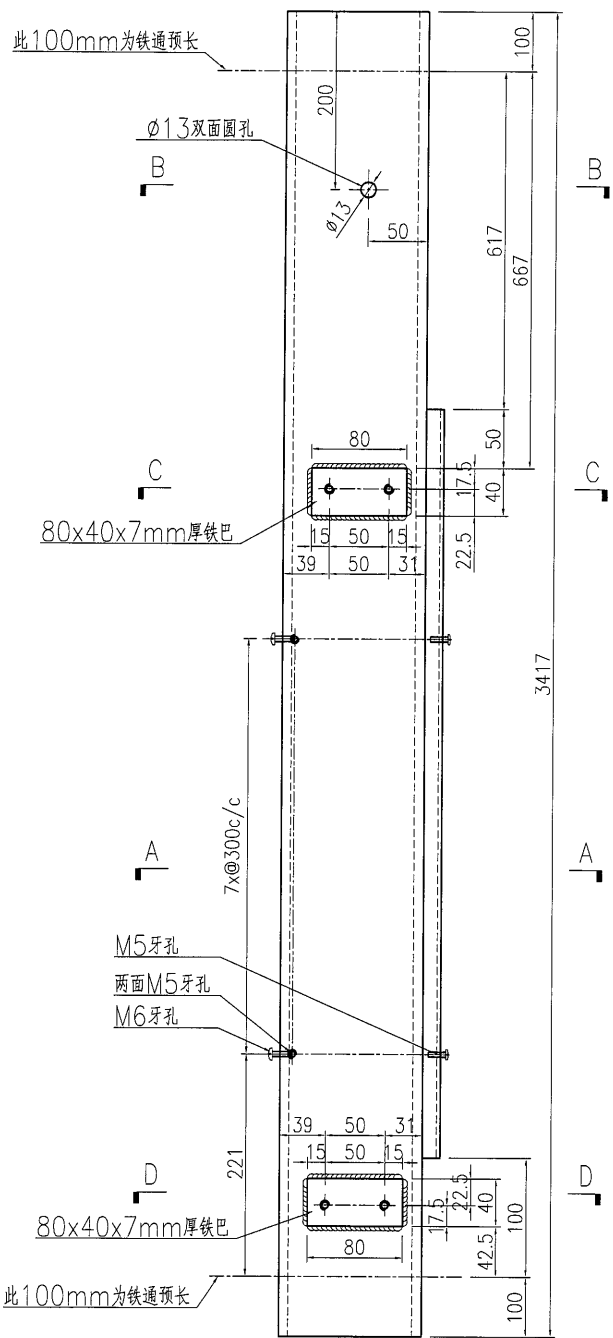

需地盘复尺

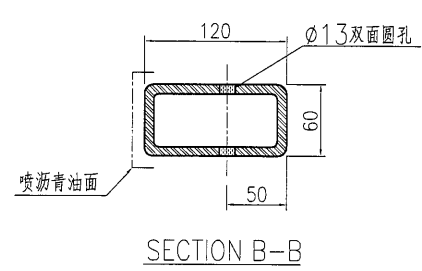
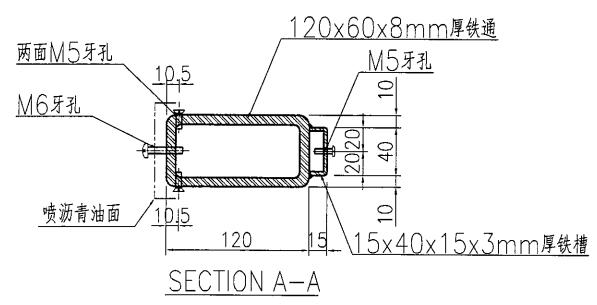
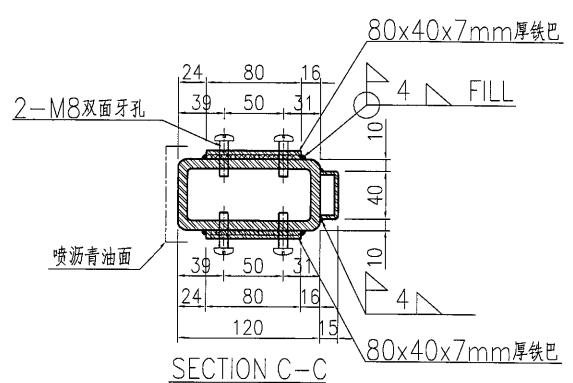
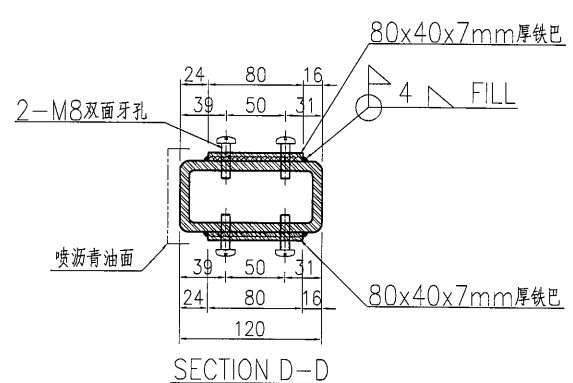

名稱	鐵件加工圖	制圖	曾建平	2018-09-19	修改		
材料	詳見加工圖	復核			日期		
顏色	熱浸鋅+噴瀝青油	批准			圖號	J837-GW-ST81	

EG-DWG3



美特鋁質 有限公司  
MIDI Aluminium Fabricator Ltd.

产品编号	L(MM)	数量	A	B	C	D	E	N	M
		1							

工程號	J837	地盤	觀塘
-----	------	----	----

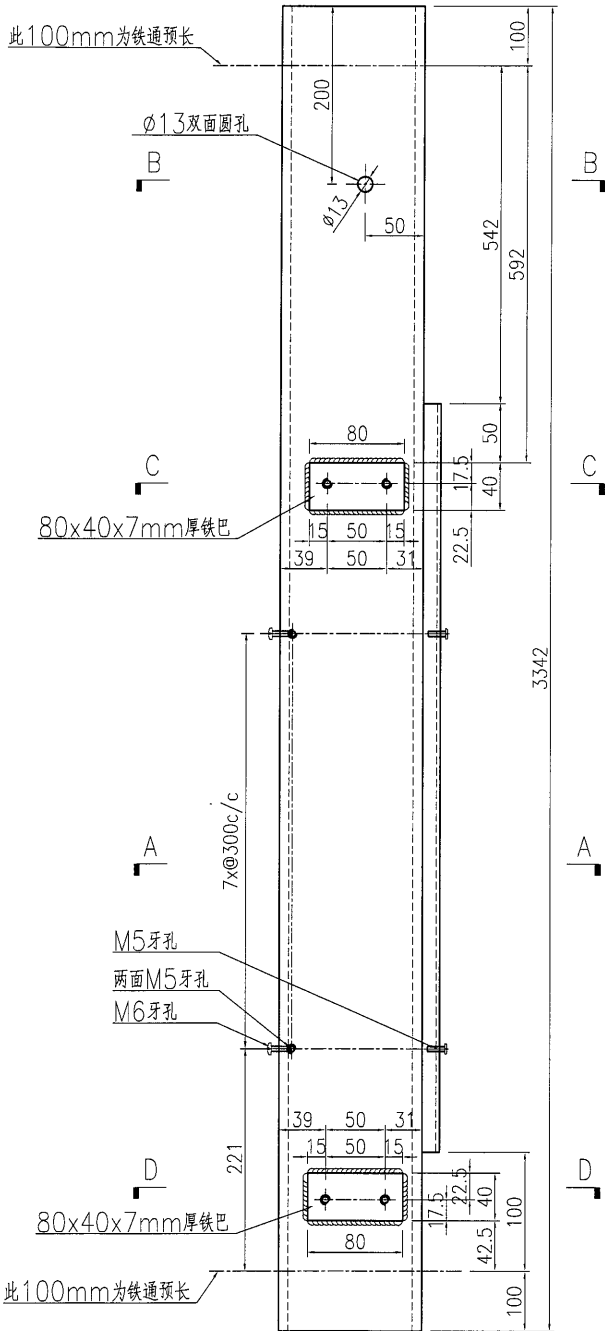

需地盘复尺

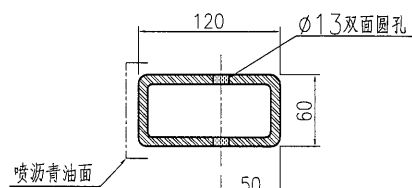
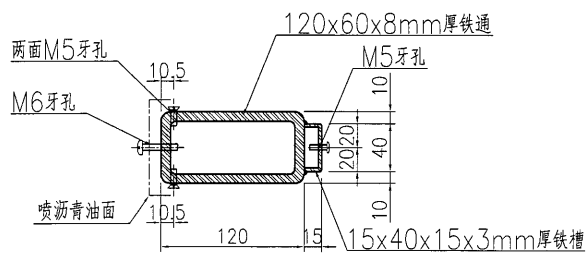
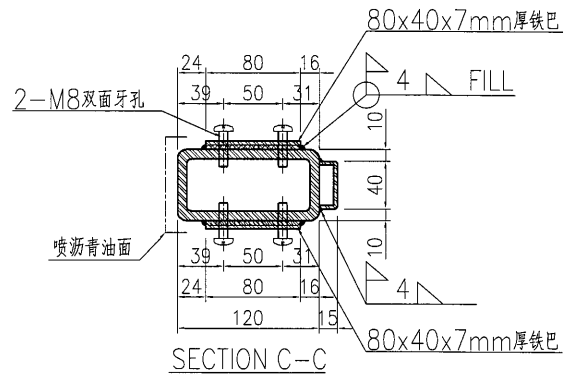
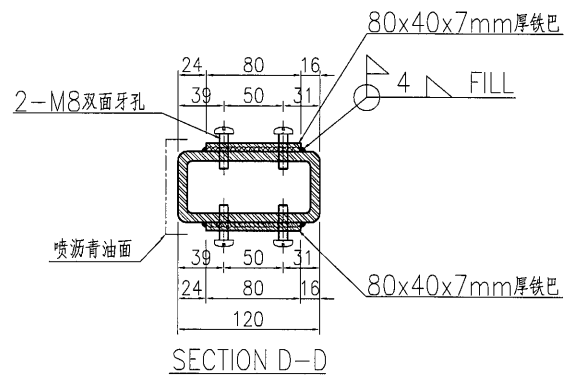

名稱	鐵件加工圖	制圖	曾建平	2018-09-19	修改			
材料	詳見加工圖	復核			日期			
顏色	熱浸鋅+噴瀝青油	批准			圖號	J837-GW-ST82		

EG-DWG3

美特鋁質有限公司  
MIDI Aluminium Fabricator Ltd.

产品编号	L(MM)	数量	A	B	C	D	E	N	M
		1							

工程號 J837 地盤 觀塘

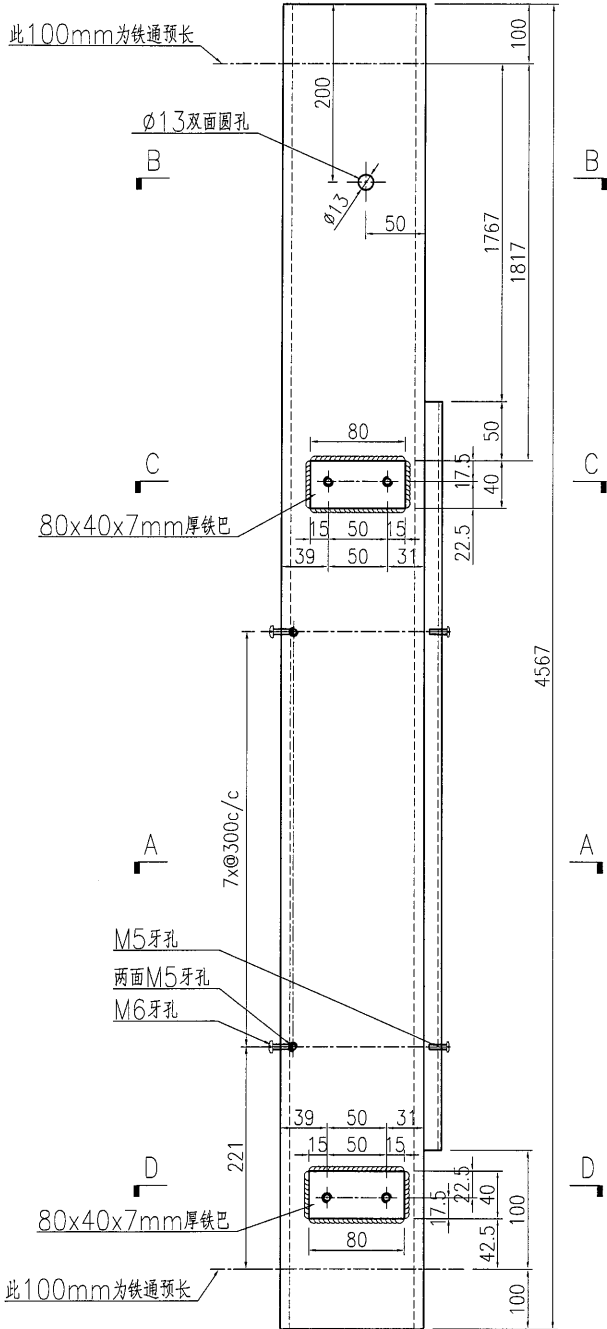

需地盘复尺

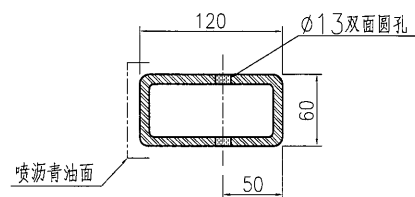
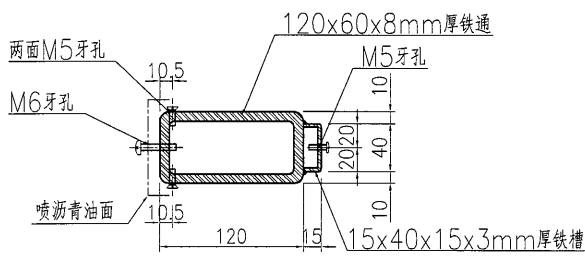
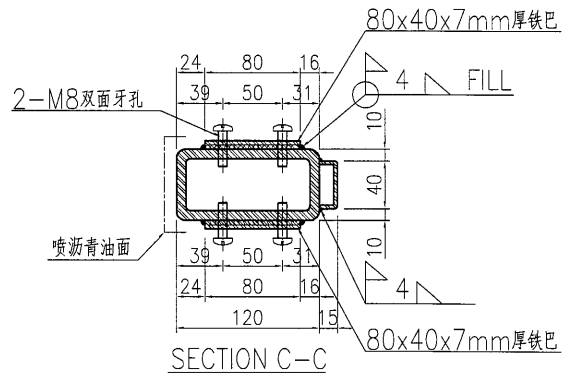
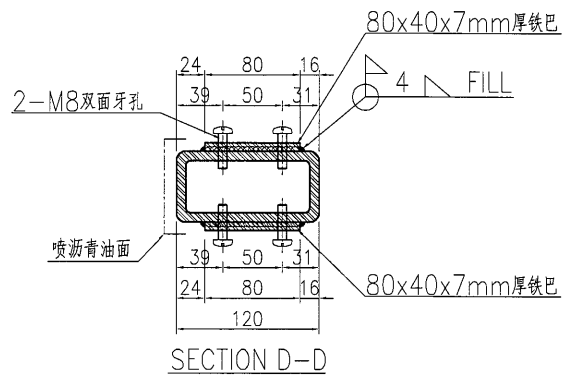

名稱	鐵件加工圖	制圖	曾建平	2018-09-19	修改			
材料	詳見加工圖	復核			日期			
顏色	熱浸鋅+噴瀝青油	批准			圖號	J837-GW-ST83		

EG-DWG3

**美特鋁質** 有限公司  
MIDI Aluminium Fabricator Ltd.

产品编号	L(MM)	数量	A	B	C	D	E	N	M
		1							

工程號 J837 地盤 觀塘

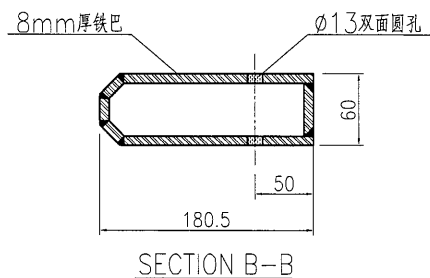
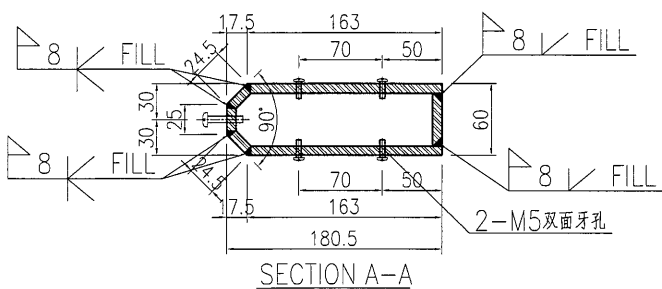
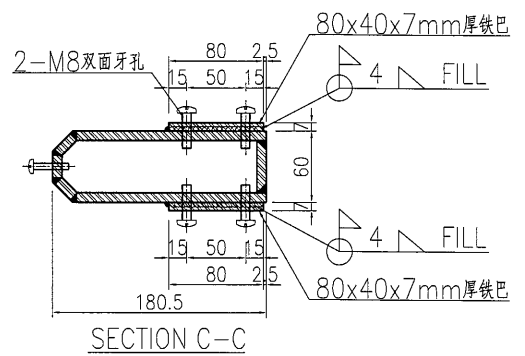
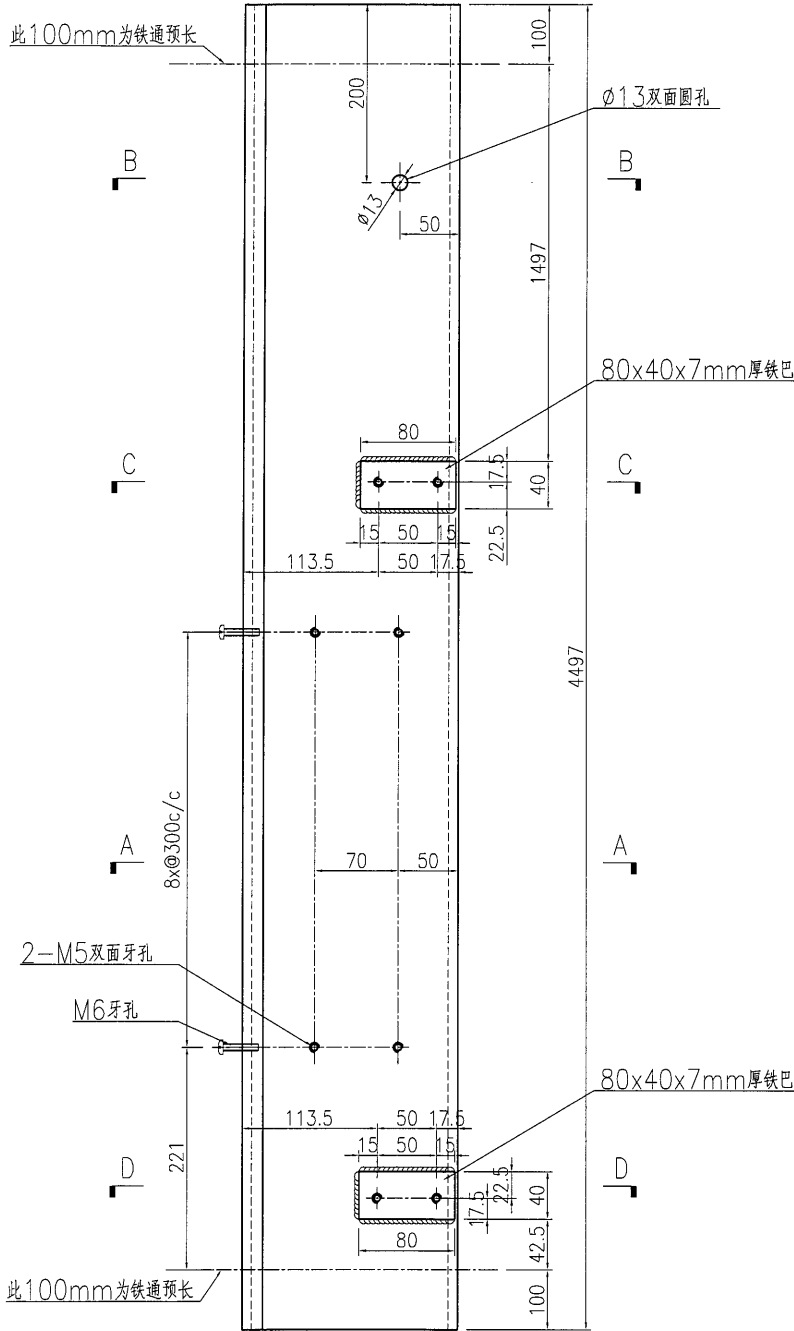

名稱	鐵件加工圖	制圖	曾建平	2018-09-19	修改			
材料	詳見加工圖	復核			日期			
顏色	熱浸鋅+噴瀝青油	批准			圖號	J837-GW-ST84		

EG-DWG3



产品编号	L(MM)	数量	A	B	C	D	E	N	M
		1							

工程號	J837	地盤	觀塘
-----	------	----	----

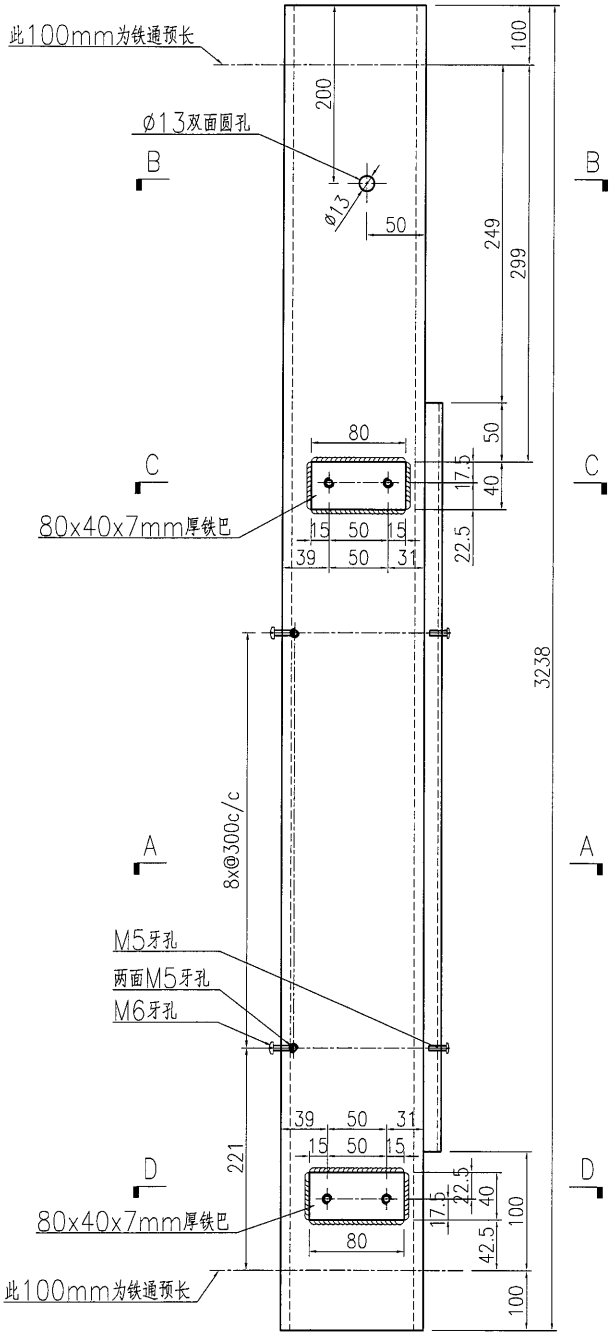

需地盘复尺

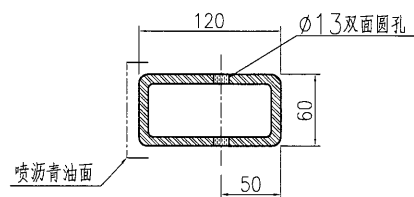
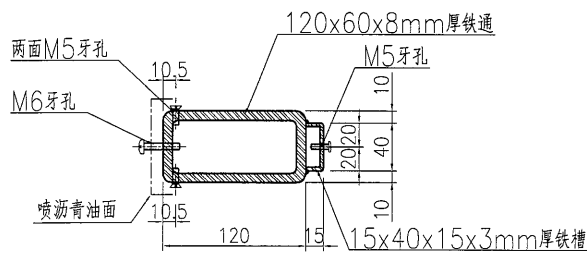
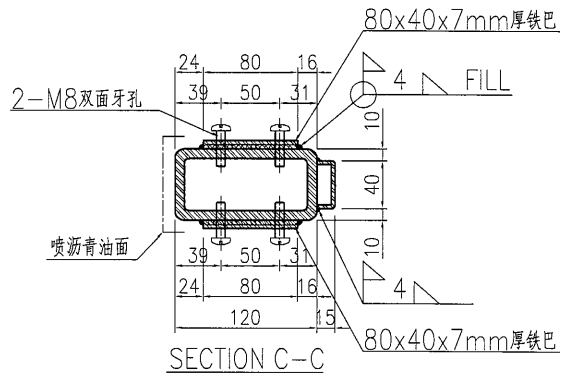
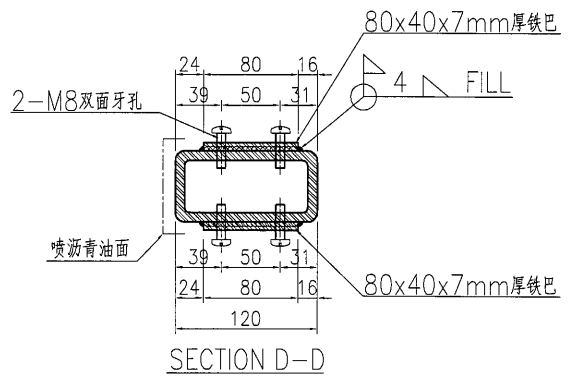

SECTION A-A

SECTION B-B

名稱	鐵件加工圖	制圖	曾建平	2018-09-19	修改		
材料	詳見加工圖	復核			日期		
顏色	熱浸鋅+噴瀝青油	批准			圖號	J837-GW-ST85	

# EG-DWG3



美特鋁質 有限公司  
MIDI Aluminium Fabricator Ltd.

产品编号	L(MM)	数量	A	B	C	D	E	N	M
		1							

工程號	J837	地盤	觀塘
-----	------	----	----

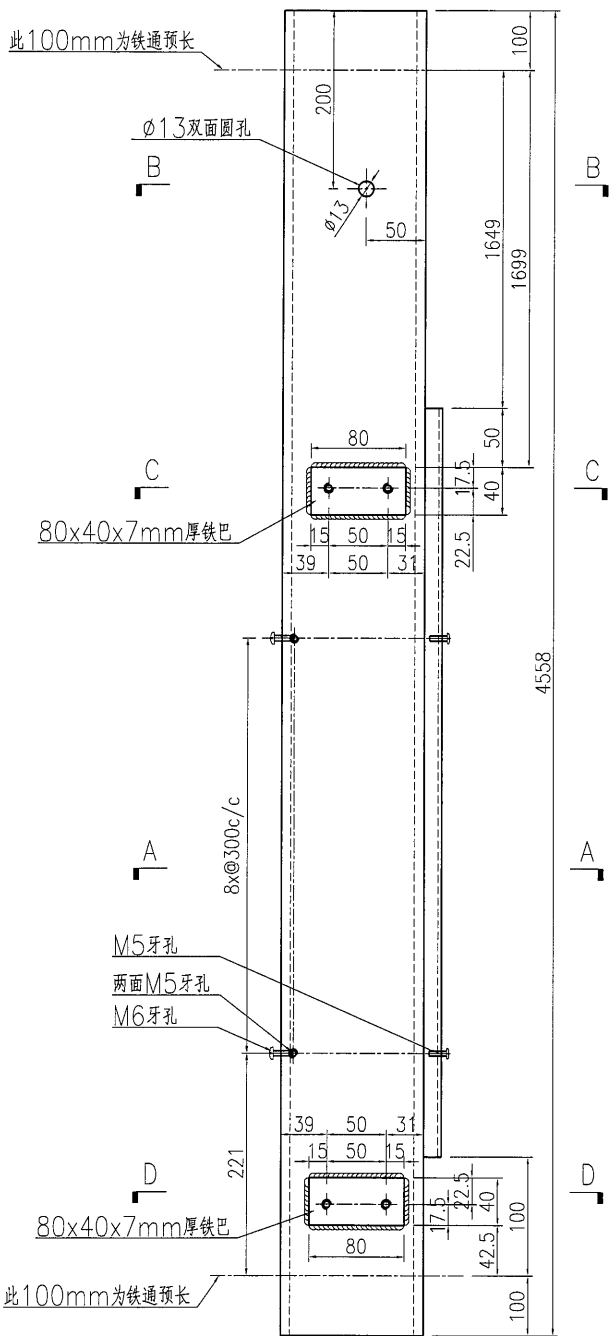

需地盘复尺

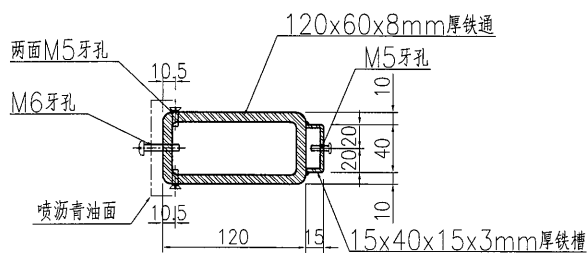
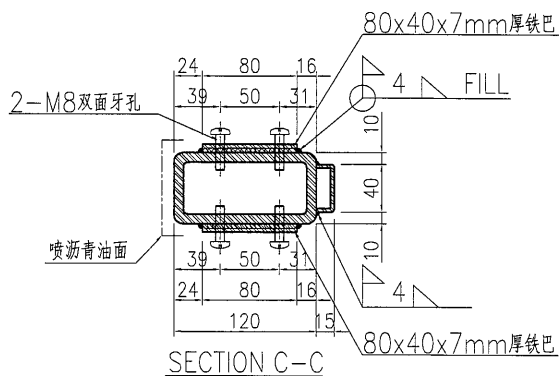
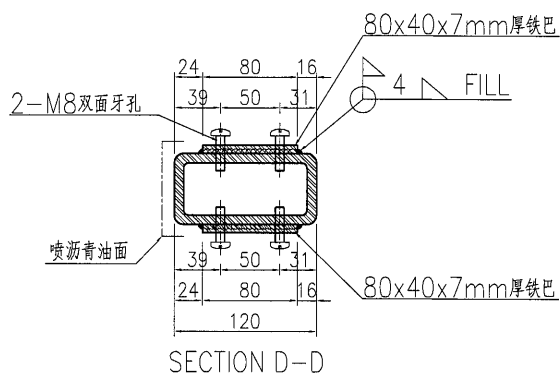

SECTION A-A

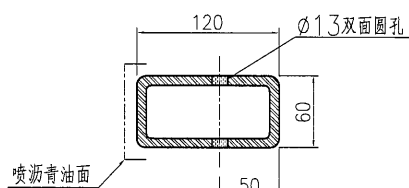

SECTION B-B

名稱	鐵件加工圖	制圖	曾建平	2018-09-19	修改			
材料	詳見加工圖	復核			日期			
顏色	熱浸鋅+噴瀝青油	批准			圖號	J837-GW-ST86		



# EG-DWG3



美特鋁質 有限公司  
MIDI Aluminium Fabricator Ltd.

产品编号	L(MM)	数量	A	B	C	D	E	N	M
		1							

工程號 J837 地盤 觀塘

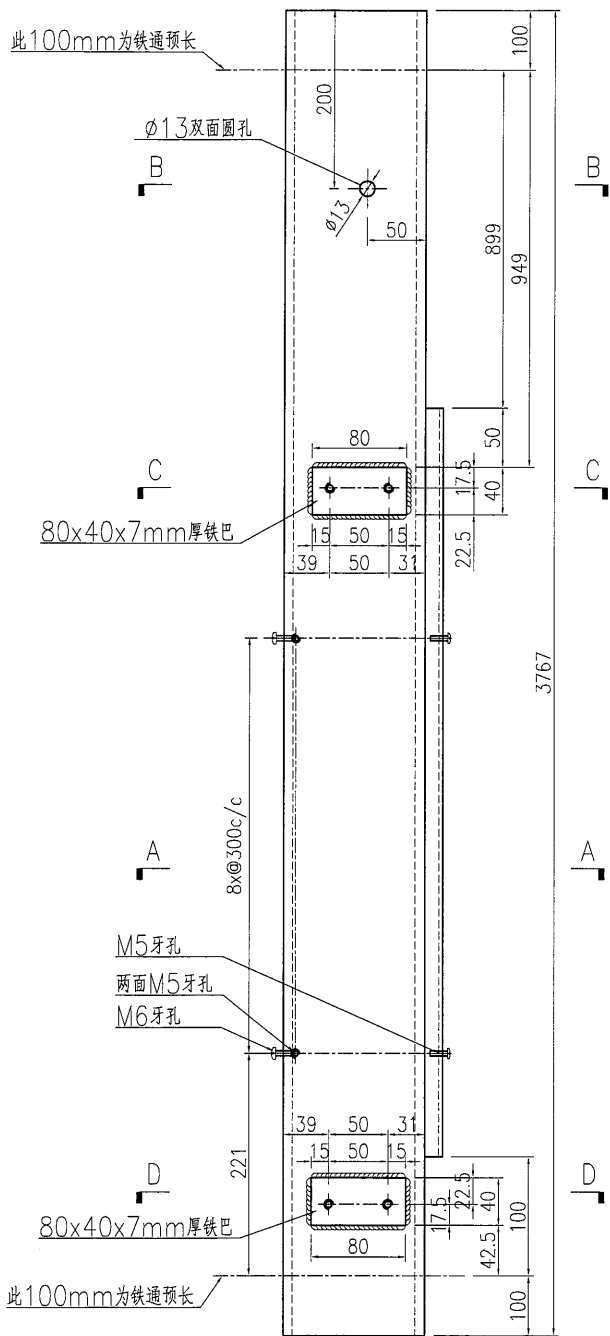

需地盘复尺

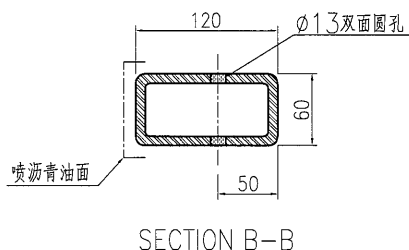
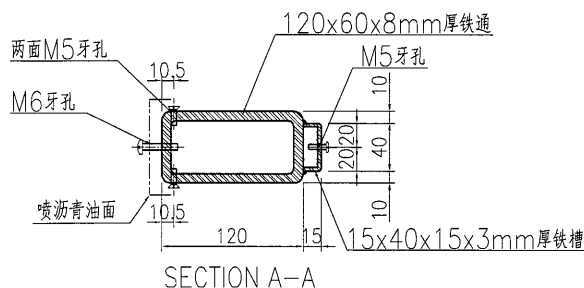
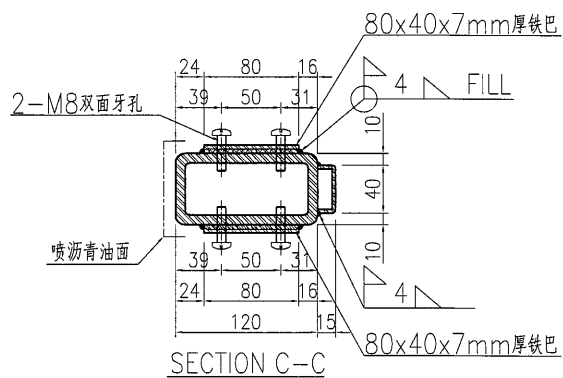
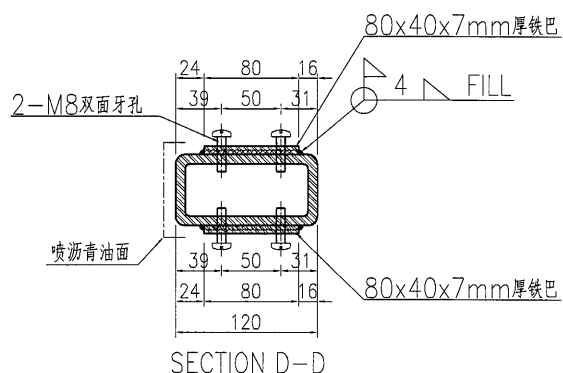

名稱	鐵件加工圖	制圖	曾建平	2018-09-19	修改		
材料	詳見加工圖	復核			日期		
顏色	熱浸鋅+噴瀝青油	批准			圖號	J837-GW-ST88	



EG-DWG3



美特鋁質 有限公司  
MIDI Aluminium Fabricator Ltd.

产品编号	L(MM)	数量	A	B	C	D	E	N	M
		1							

工程號 J837 地盤 觀塘

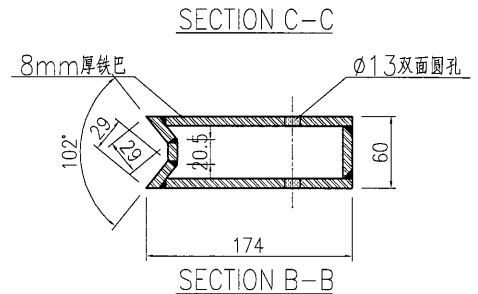
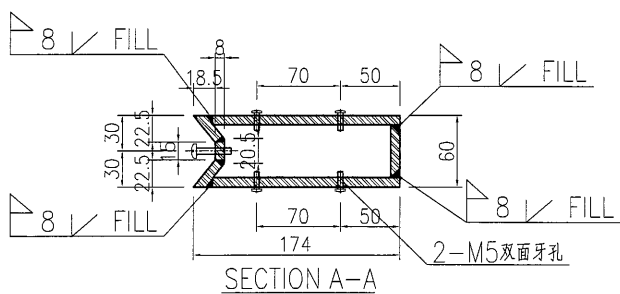
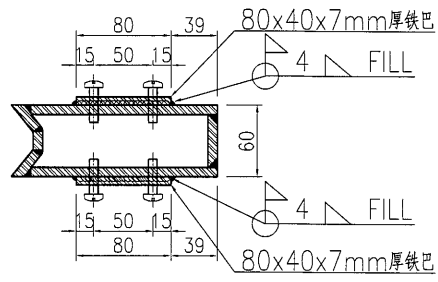
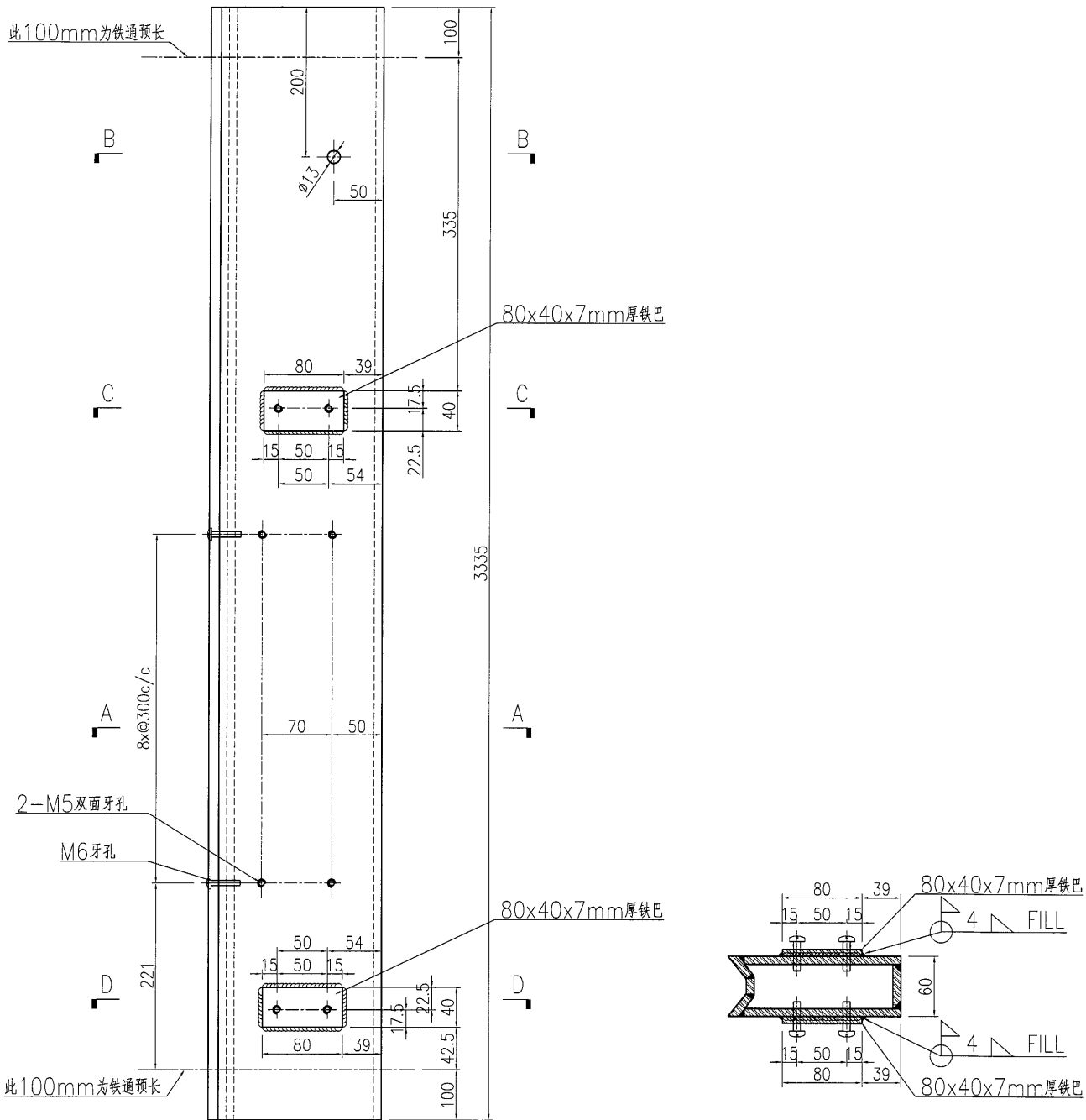

名稱	鐵件加工圖	制圖	曾建平	2018-09-19	修改				
材料	詳見加工圖	復核			日期				
顏色	熱浸鋅+噴瀝青油	批准			圖號	J837-GW-ST93			





EG-DWG3



美特鋁質 有限公司  
MIDI Aluminium Fabricator Ltd.

工程號 J837 地盤 觀塘

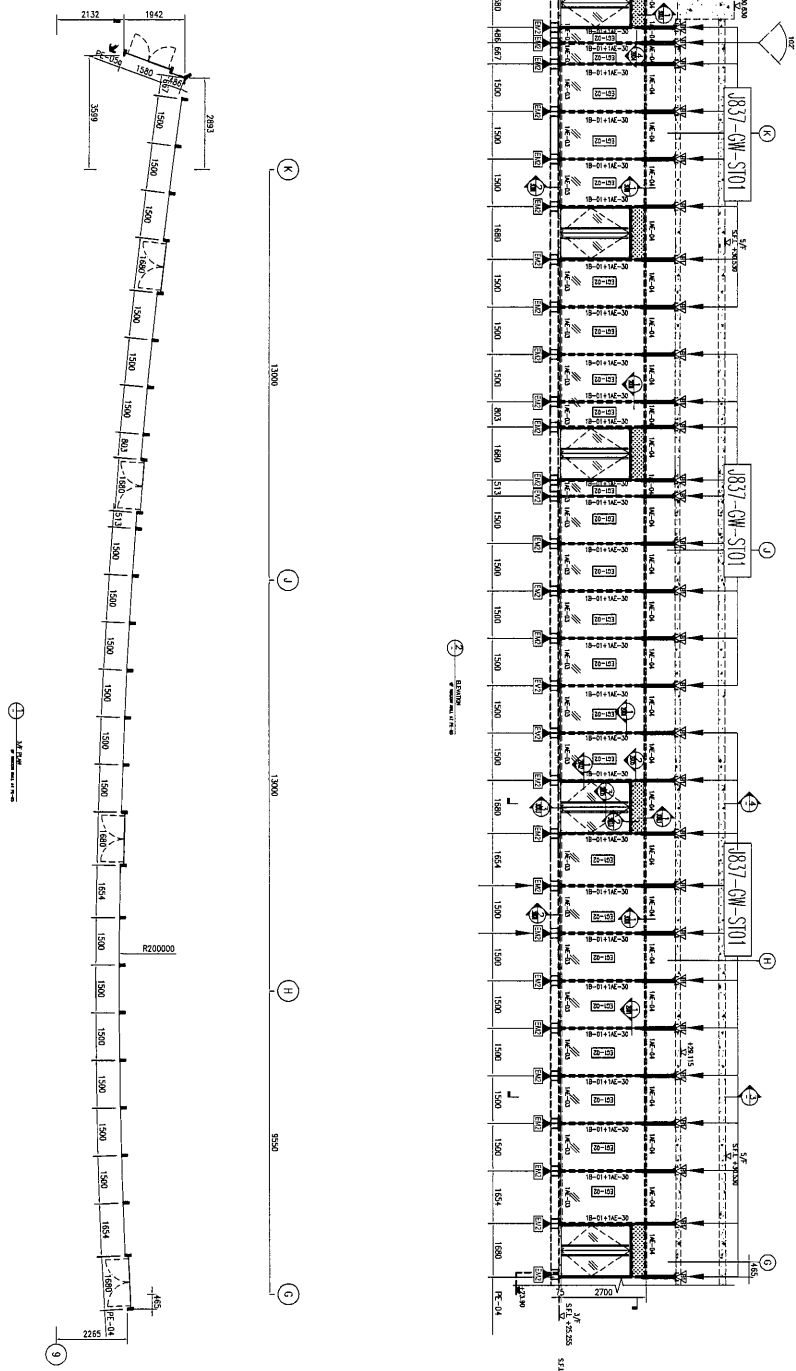

LEGEND:

EG-02	12mm THK MONOLITHIC LOW IRON TEMPERED GLASS
14E-01	ALUMINIUM MULLION
14E-03	ALUMINIUM TRANSOM
14E-04	ALUMINIUM TRANSOM
18-01	1206508mm THK G.M.S. RIS
EG-03	3.0mm THK ALUM. CLADDING

SUPPORT LEGEND:

14E	CAST-IN PLACE 200' REINFORCED CONCRETE WITH 1 NO. 16mm DIA. BARS @ 200mm C/C
18	1206508mm THK G.M.S. RIS
14E	1206508mm THK G.M.S. RIS

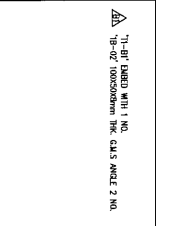

名稱	鐵件位置圖	制圖	曾建平	2018-09-19	修改		
材料		復核			日期		
顏色		批准			圖號	J837-GW-WZ03	



# EG-DWG3



美特鋁質 有限公司  
MIDI Aluminium Fabricator Ltd.

工程號

J837

地盤

觀塘

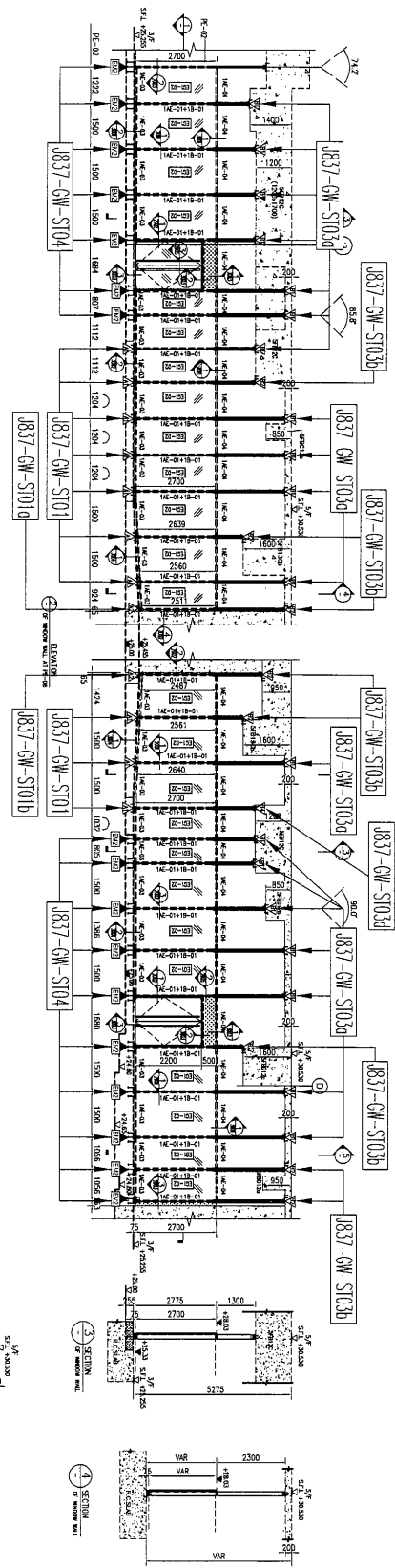
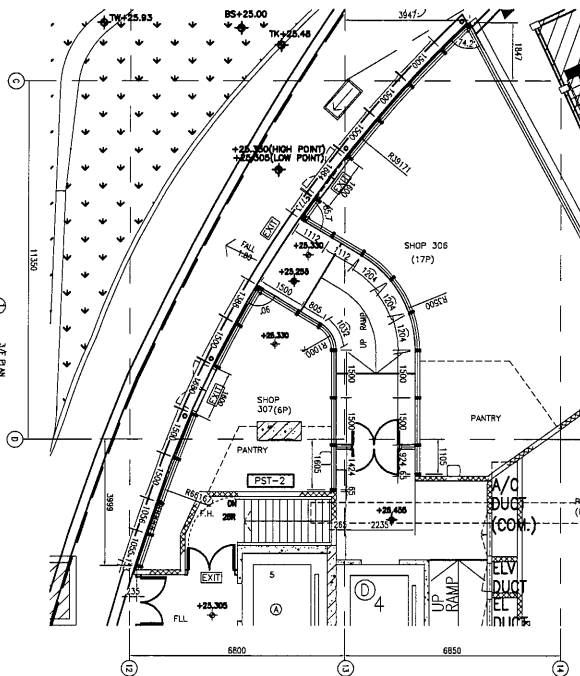

- LEGEND:**
- 1A-01 12mm THK. MONOCLINIC LOW IRON TEMPERED GLASS
  - 1A-02 ALUMINIUM MULLION
  - 1A-03 ALUMINIUM TRANSOM
  - 1A-04 ALUMINIUM TRANSOM
  - 1B-01 1200x600mm THK. CAS. PANZ
  - 1B-02 3.0mm THK. ALUM. CLADDING

- SUPPORT LEGEND:**
- 1A-01 12mm THK. MONOCLINIC LOW IRON TEMPERED GLASS
  - 1B-01 1200x600mm THK. CAS. PANZ
  - 1B-02 3.0mm THK. ALUM. CLADDING

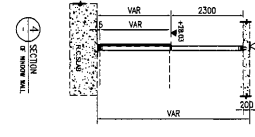
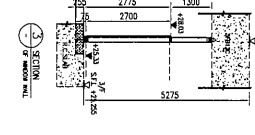
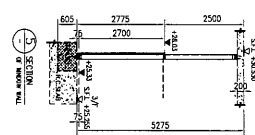
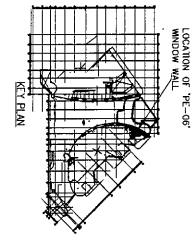

名稱	鐵件位置圖	制圖	曾建平	2018-12-24	修改	
材料		復核			日期	
顏色		批准			圖號	J837-GW-WZ05

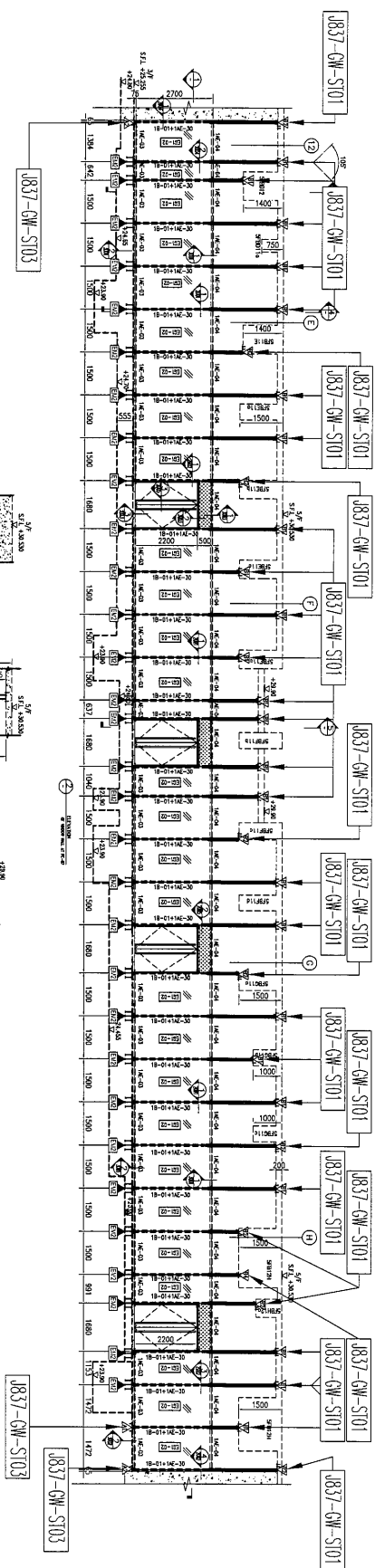
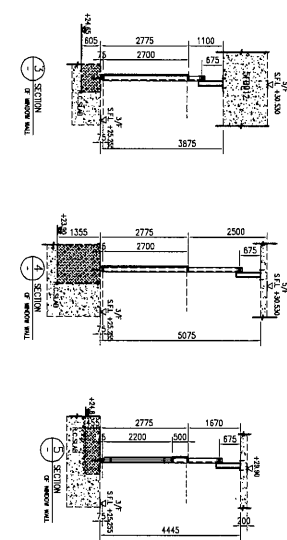
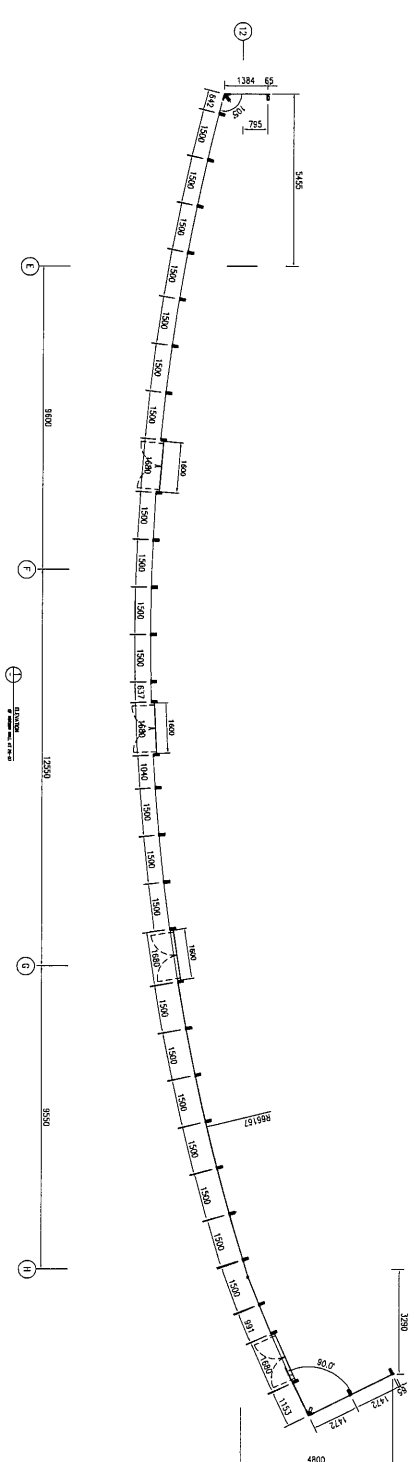

LEGEND:	
[EQ-02]	12mm THK MONOCITIC LOW IRON TEMPERED GLASS
1A-E-01	ALUMINIUM MULLION
1A-E-03	ALUMINIUM TRANSOM
1A-E-04	ALUMINIUM TRANSOM
1B-01	120x60x6mm THK. GALV. PWS
[EQ-03]	3.0mm THK. ALUM. CLADDING

SUPPORT LEGEND:	
△ 1A-01	120x60x6mm THK. GALV. PWS
△ 1B-02	120x60x6mm THK. GALV. PWS
△ 1A-02	120x60x6mm THK. GALV. PWS
△ 1B-03	120x60x6mm THK. GALV. PWS
△ 1A-03	120x60x6mm THK. GALV. PWS
△ 1B-04	120x60x6mm THK. GALV. PWS
△ 1A-04	120x60x6mm THK. GALV. PWS
△ 1B-05	120x60x6mm THK. GALV. PWS

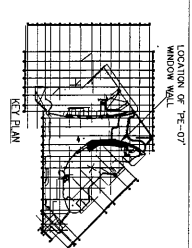

名稱	鐵件位置圖	制圖	曾建平	2018-12-24	修改		
材料		復核			日期		
顏色		批准			圖號	J837-GW-WZ06	



美特鋁質 有限公司  
MIDI Aluminium Fabricator Ltd.

工程號 J837 地盤 觀塘

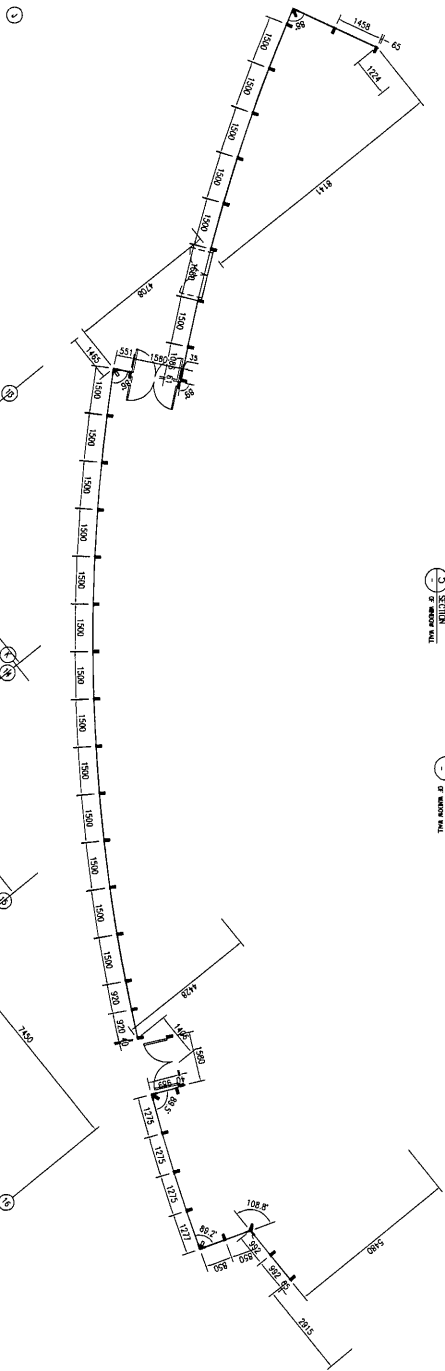
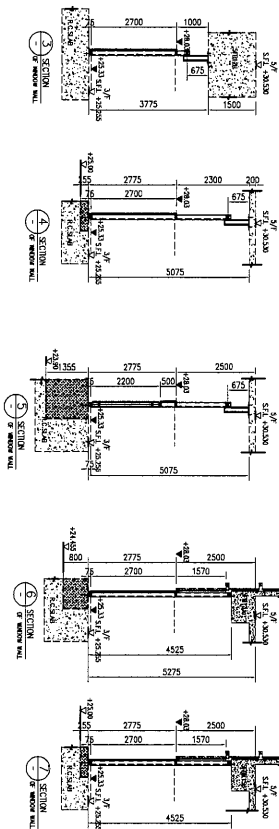
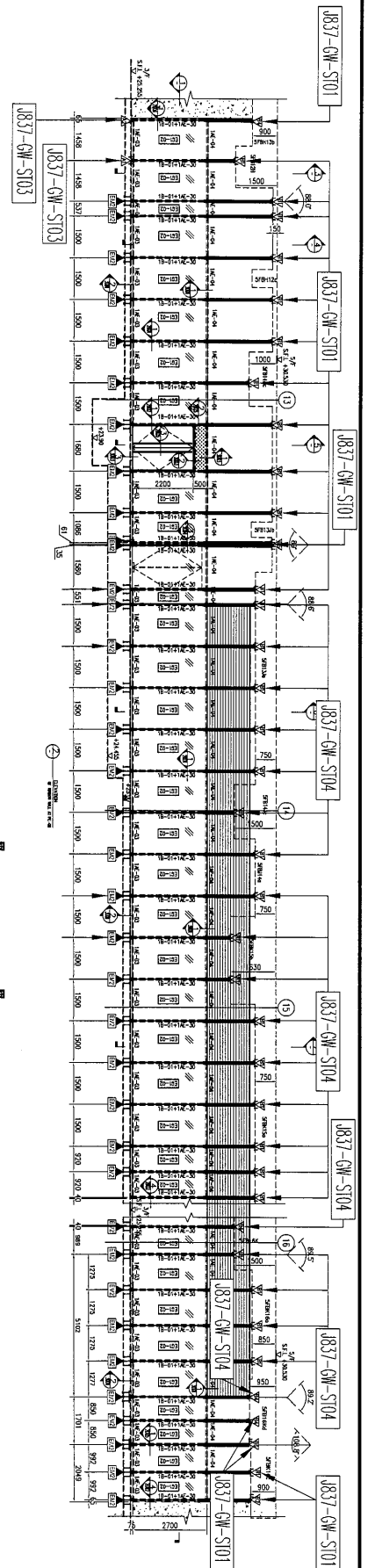

LEGEND:

- 12mm THK. MONOCLINIC LOW IRON TEMPERED GLASS
- ALUMINIUM MULLION
- ALUMINIUM TRANSOM
- ALUMINIUM TRANSOM
- 120x60x6mm THK. GALV. RIS
- 3.0mm THK. ALUM. CLADDING

SUPPORT LEGEND:

- 1. THK. DIMED WITH 1 NO. CASTER/SLIDE IN NO. THK. OF TISSUE/SLIDE THK. CASTER/SLIDE IN NO.
- 2. THK. DIMED WITH 1 NO. CASTER/SLIDE IN NO. THK. OF TISSUE/SLIDE THK. CASTER/SLIDE IN NO.
- 3. THK. DIMED WITH 1 NO. CASTER/SLIDE IN NO. THK. OF TISSUE/SLIDE THK. CASTER/SLIDE IN NO.
- 4. THK. DIMED WITH 1 NO. CASTER/SLIDE IN NO. THK. OF TISSUE/SLIDE THK. CASTER/SLIDE IN NO.

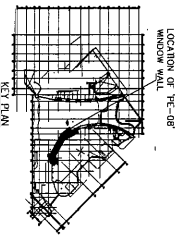

名稱	鐵件位置圖	制圖	曾建平	2018-12-24	修改	
材料		復核			日期	
顏色		批准			圖號	J837-GW-WZ07







EG-DWG3



美特鋁質 有限公司  
MIDI Aluminium Fabricator Ltd.

工程號 J837 地盤 觀塘

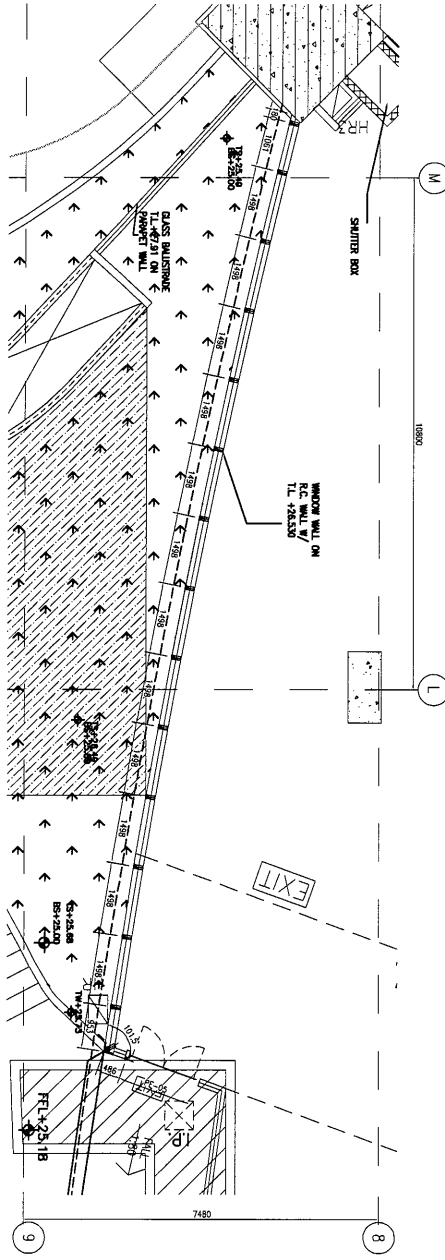

<p><b>LEGEND:</b></p> <p>EG-02 12mm THK MONOCRYSTIC LOW IRON TEmPERED GLASS</p> <p>WE-01 ALUMINIUM MULLION</p> <p>WE-03 ALUMINIUM TRANSOM</p> <p>WE-04 ALUMINIUM TRANSOM</p> <p>WB-01 1206x609mm THK. CAS. RIS</p> <p>3.0mm THK. ALUM. CLADDING</p>	<p><b>SUPPORT LEGEND:</b></p> <p>CAST-IN EMBED TYPE -40x200x100mm THK. CAS. PLATE REF. BEER TO DWG. NO. Z/2001</p> <p>75-30° EMBED WITH 1 INQ. 75-30° 1200x300mm THK. CAS. RIS 1 INQ.</p>
---	---

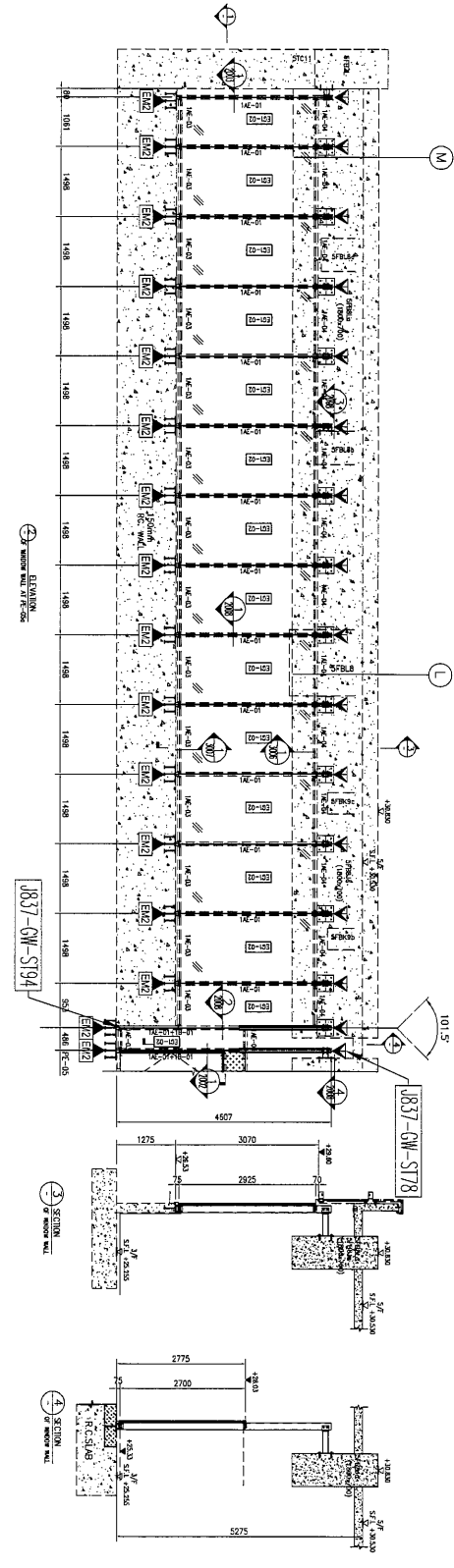
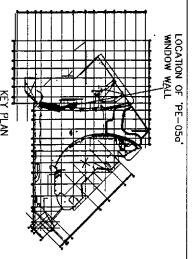

名稱	鐵件位置圖	制圖	曾建平	2018-09-19	修改		
材料		復核			日期		
顏色		批准			圖號	J837-GW-WZ14	



美特鋁質 有限公司  
MIDI Aluminium Fabricator Ltd.

工程號 J837 地盤 觀塘

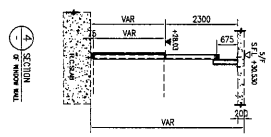
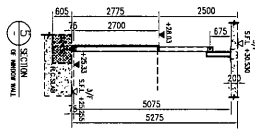
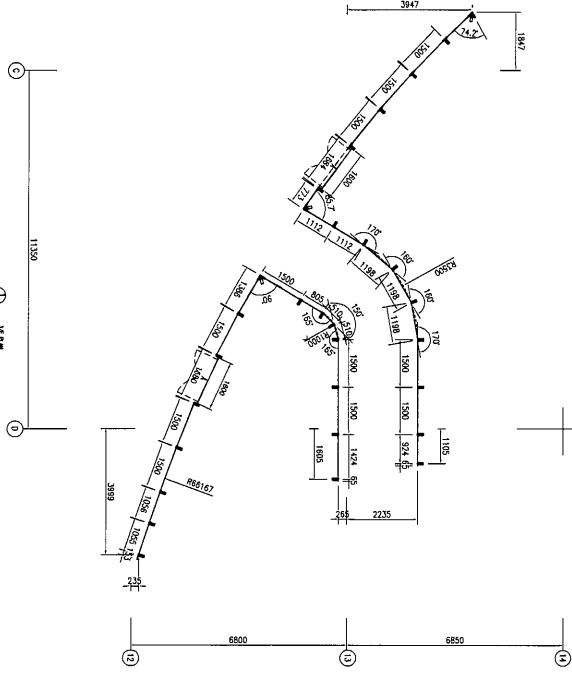
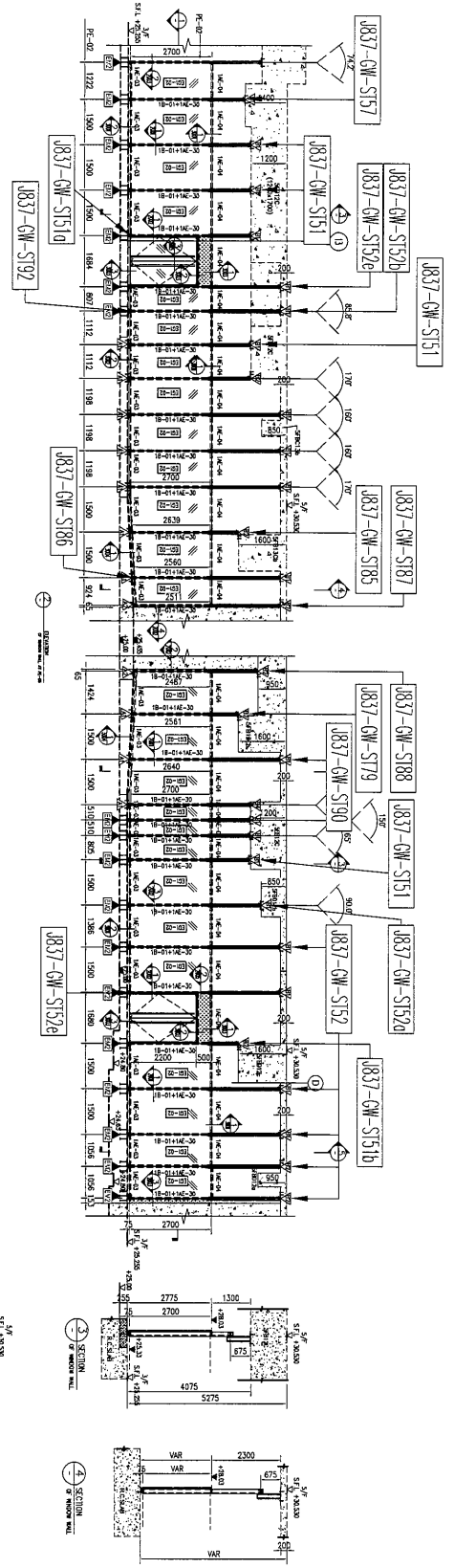

- LEGEND:**
- E01-02 12mm THK MONOTONIC LOW IRON TEMPERED GLASS
  - 1A-E-01 ALUMINIUM MILLION
  - 1A-E-03 ALUMINIUM TRANSOM
  - 1A-E-04 ALUMINIUM TRANSOM
  - 1B-01 1200x2400mm THK. GLASS. 1815
  - 3.0mm THK. ALUM. CLADDING

- SUPPORT LEGEND:**
- △ T1-01 DASH WITH 1 NO. GAS INJECTION 1 NO.
  - △ T1-02 DASH WITH 1 NO. GAS INJECTION 1 NO.
  - △ T1-03 DASH WITH 1 NO. GAS INJECTION 1 NO.
  - △ T1-04 DASH WITH 1 NO. GAS INJECTION 1 NO.
  - △ T1-05 DASH WITH 1 NO. GAS INJECTION 2 NO.
  - △ T1-06 DASH WITH 1 NO. GAS INJECTION 2 NO.
  - △ T1-07 DASH WITH 1 NO. GAS INJECTION 2 NO.
  - △ T1-08 DASH WITH 1 NO. GAS INJECTION 2 NO.

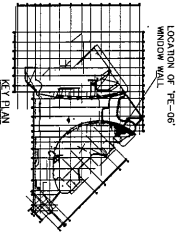

名稱	鐵件位置圖	制圖	曾建平	2018-12-24	修改		
材料		復核			日期		
顏色		批准			圖號	J837-GW-WZ15	





