



工程指示 / 要求簡箋(E.I.)

工程指示編號：EI / 0511 / 19

修改版次：A

工程編號：J - 837

工程名稱：觀塘裕民坊

工程項目：幕牆 室外企身收口鋁板(大貨 T1-T5)(10-53F)

收件人：生統/ 永林

發件人：Eric Liu

日期：04/06/2019

要求提供 / 確認 事項：

- ( ) 初步鋁料 B.M.                      ( ) 加工拆圖，然後生產                      ( ) 尺寸表
- ( ) 正式鋁料 B.M.                      ( ) 技術上資料 / 指示                      ( ) 報價
- ( ) 配件 B.M.                              ( ) 樣辦或貨品說明書                      ( ) 分判合約
- ( ) 其他：\_\_\_\_\_

內容：

請按加工圖生產企身收口鋁板，送地盤安裝

A 版請留意: 1) 放行生產全部收口

2) 要按 MO 生產，按 EI9959A 分 MO

3) 請留意部份收口因改樣，需重做樣板層數量，優先處理 (已在加工圖標示)

需重做: (APB-H10R, APB-H10aR, APB-H11R, APB-H11aR,

APB-H20, APB-H20a, APB-H20R, APB-H20aR)

謝謝！

*一分配裝*

請在 2019/ 6 / 30 前完成上列要求。

附： 30 頁 B.M.，6 頁圖登，24 頁加工圖，22 頁位置圖

以上項目為:

- 原合約工程包                       原合約工程加 / 減賬                       新工程報價

原因：-

分發東莞各部門：

- ( ) 生產技術總監  連附件    (  ) 技術部  連附件 *永林*    ( ) 生產部     連附件    ( ) 機械設計部  連附件
- ( ) 採購部     連附件    (  ) 生產統籌部  連附件 *梅*
- ( ) 質檢部     連附件    ( ) 會計部     連附件    ( ) 報關組     連附件    ( ) 其他 楊榮輝  連附件

分發其他分判：

- ( ) 王禮秋  連附件

分發香港各部門：

- ( ) 行政部  連附件    ( ) 會計部  連附件    ( ) 統籌部  連附件    (  ) 工程部地盤科文  連附件 *炳哥*
- ( ) 採購部  連附件    ( ) QS 部  連附件    ( ) 維修部  連附件    ( ) 其他 \_\_\_\_\_  連附件

傳遞編號：

發件人簽署：

HK / 302 / 19

項目經理簽署：

*Eric Liu*

 美特鋁質 有限公司 MIDI Aluminium Fabricator Ltd.		工程號: J-837	計算: 鞠章芳	日期:	2019.5.25			送呈: 胡哥							
		地盤名稱: 觀塘裕民坊	核對: 謝永林	日期:				副本:							
地盤用鋁板B.M.表		項目類別: 幕牆	批准:	日期:											
BM編號: 837-CW-MO1-S-BP07		修改版次: A	A/C Code:	總V.F.:	4420.921	總重量	39899.976	此BM依據EI/0282 資料計算							
序號	修改內容	鋁板圖號	鋁板名稱	顏色	實用	後備	總數	總重量	單件展開面積	總展開面積	單件V.F.		總V.F.	使用位置	樓層
											平方米				
1		APB-H01	3mm厚鋁板	UCT803649 FXL-3	37	0	37	23.83	0.079	2.93	0.062	2.276	T3CW J-2	10~26F, 27~51F	
2		APB-H01a	3mm厚鋁板	UCT803649 FXL-3	36	0	36	58.55	0.200	7.20	0.155	5.592	T3CW J-2	10~26F, 28~51F	
3		APB-H01b	3mm厚鋁板	UCT803649 FXL-3	1	0	1	0.34	0.042	0.04	0.033	0.033	T3CW J-2	27F	
4		APB-H01c	3mm厚鋁板	UCT803649 FXL-3	1	0	1	0.46	0.057	0.06	0.044	0.044	T3CW J-2	27F	
5		APB-H02	3mm厚鋁板	UCT803649 FXL-3	35	0	35	87.13	0.306	10.72	0.274	9.577	T1CW D-1	10~26F, 27~49F	
6		APB-H02	3mm厚鋁板	UCT803649 FXL-3	35	0	35	87.13	0.306	10.72	0.274	9.577	T1CW C-1	10~26F, 27~49F	
7		APB-H02	3mm厚鋁板	UCT803649 FXL-3	35	0	35	87.13	0.306	10.72	0.274	9.577	T1CW H-2	10~26F, 27~49F	
8		APB-H02	3mm厚鋁板	UCT803649 FXL-3	39	0	39	97.09	0.306	11.94	0.274	10.672	T2CWC-2	10~26F, 27~53F	
9		APB-H02	3mm厚鋁板	UCT803649 FXL-3	39	0	39	97.09	0.306	11.94	0.274	10.672	T2CWB-2	10~26F, 27~53F	
10		APB-H02	3mm厚鋁板	UCT803649 FXL-3	37	0	37	92.11	0.306	11.33	0.274	10.125	T3CW B-2	10~26F, 27~51F	
11		APB-H02	3mm厚鋁板	UCT803649 FXL-3	35	0	35	87.13	0.306	10.72	0.274	9.577	T5CW M-2	10~26F, 27~49F	
12		APB-H02	3mm厚鋁板	UCT803649 FXL-3	35	0	35	87.13	0.306	10.72	0.274	9.577	T5CW C-1	10~26F, 27~49F	
13		APB-H02a	3mm厚鋁板	UCT803649 FXL-3	34	0	34	213.76	0.773	26.29	0.691	23.496	T1CW D-1	10~26F, 28~49F	
14		APB-H02a	3mm厚鋁板	UCT803649 FXL-3	34	0	34	213.76	0.773	26.29	0.691	23.496	T1CW C-1	10~26F, 28~49F	
15		APB-H02a	3mm厚鋁板	UCT803649 FXL-3	34	0	34	213.76	0.773	26.29	0.691	23.496	T1CW H-2	10~26F, 28~49F	
16		APB-H02a	3mm厚鋁板	UCT803649 FXL-3	38	0	38	238.91	0.773	29.39	0.691	26.260	T2CWC-2	10~26F, 28~53F	
17		APB-H02a	3mm厚鋁板	UCT803649 FXL-3	38	0	38	238.91	0.773	29.39	0.691	26.260	T2CWB-2	10~26F, 28~53F	
18		APB-H02a	3mm厚鋁板	UCT803649 FXL-3	36	0	36	226.33	0.773	27.84	0.691	24.878	T3CW B-2	10~26F, 28~51F	
19		APB-H02a	3mm厚鋁板	UCT803649 FXL-3	34	0	34	213.76	0.773	26.29	0.691	23.496	T5CW M-2	10~26F, 28~49F	
20		APB-H02a	3mm厚鋁板	UCT803649 FXL-3	34	0	34	213.76	0.773	26.29	0.691	23.496	T5CW C-1	10~26F, 28~49F	
21		APB-H02b	3mm厚鋁板	UCT803649 FXL-3	1	0	1	1.32	0.163	0.16	0.145	0.145	T1CW D-1	27F	
22		APB-H02b	3mm厚鋁板	UCT803649 FXL-3	1	0	1	1.32	0.163	0.16	0.145	0.145	T1CW C-1	27F	

 美特鋁質 有限公司 MIDI Aluminium Fabricator Ltd.		工程號: J-837	計算: 鞠章芳	日期:	2019.5.25			送呈: 胡哥							
		地盤名稱: 觀塘裕民坊	核對: 謝永林	日期:				副本:							
地盤用鋁板B.M.表		項目類別: 幕牆	批准:	日期:											
BM編號: 837-CW-MO1-S-BP07		修改版次: A	A/C Code:	總V.F.:	4420.921	總重量	39899.976	此BM依據EI/0282 資料計算							
序號	修改內容	鋁板圖號	鋁板名稱	顏色	實用	後備	總數	總重量	單件展開面積	總展開面積	單件V.F.		總V.F.	使用位置	樓層
											平方米				
23		APB-H02b	3mm厚鋁板	UCT803649 FXL-3	1	0	1	1.32	0.163	0.16	0.145	0.145	T1CW H-2	27F	
24		APB-H02b	3mm厚鋁板	UCT803649 FXL-3	1	0	1	1.32	0.163	0.16	0.145	0.145	T2CWC-2	27F	
25		APB-H02b	3mm厚鋁板	UCT803649 FXL-3	1	0	1	1.32	0.163	0.16	0.145	0.145	T2CWB-2	27F	
26		APB-H02b	3mm厚鋁板	UCT803649 FXL-3	1	0	1	1.32	0.163	0.16	0.145	0.145	T3CW B-2	27F	
27		APB-H02b	3mm厚鋁板	UCT803649 FXL-3	1	0	1	1.32	0.163	0.16	0.145	0.145	T5CW M-2	27F	
28		APB-H02b	3mm厚鋁板	UCT803649 FXL-3	1	0	1	1.32	0.163	0.16	0.145	0.145	T5CW C-1	27F	
29		APB-H02c	3mm厚鋁板	UCT803649 FXL-3	1	0	1	1.79	0.220	0.22	0.196	0.196	T1CW D-1	27F	
30		APB-H02c	3mm厚鋁板	UCT803649 FXL-3	1	0	1	1.79	0.220	0.22	0.196	0.196	T1CW C-1	27F	
31		APB-H02c	3mm厚鋁板	UCT803649 FXL-3	1	0	1	1.79	0.220	0.22	0.196	0.196	T1CW H-2	27F	
32		APB-H02c	3mm厚鋁板	UCT803649 FXL-3	1	0	1	1.79	0.220	0.22	0.196	0.196	T2CW C-2	27F	
33		APB-H02c	3mm厚鋁板	UCT803649 FXL-3	1	0	1	1.79	0.220	0.22	0.196	0.196	T2CWB-2	27F	
34		APB-H02c	3mm厚鋁板	UCT803649 FXL-3	1	0	1	1.79	0.220	0.22	0.196	0.196	T3CW B-2	27F	
35		APB-H02c	3mm厚鋁板	UCT803649 FXL-3	1	0	1	1.79	0.220	0.22	0.196	0.196	T5CW M-2	27F	
36		APB-H02c	3mm厚鋁板	UCT803649 FXL-3	1	0	1	1.79	0.220	0.22	0.196	0.196	T5CW C-1	27F	
37		APB-H03	3mm厚鋁板	UCT803649 FXL-3	35	0	35	41.83	0.147	5.14	0.124	4.337	T1CW-H-1	10~26F,27~49F	
38		APB-H03	3mm厚鋁板	UCT803649 FXL-3	35	0	35	41.83	0.147	5.14	0.124	4.337	T1CW-G-2	10~26F,27~49F	
39		APB-H03	3mm厚鋁板	UCT803649 FXL-3	70	0	70	83.66	0.147	10.29	0.124	8.673	T1CW-A-1	10~26F,27~49F	
40		APB-H03	3mm厚鋁板	UCT803649 FXL-3	35	0	35	41.83	0.147	5.14	0.124	4.337	T1CW-B-3	10~26F,27~49F	
41		APB-H03	3mm厚鋁板	UCT803649 FXL-3	39	0	39	46.61	0.147	5.73	0.124	4.832	T2CW-B-1	10~26F,27~53F	
42		APB-H03	3mm厚鋁板	UCT803649 FXL-3	39	0	39	46.61	0.147	5.73	0.124	4.832	T2CW-A-2	10~26F,27~53F	
43		APB-H03	3mm厚鋁板	UCT803649 FXL-3	39	0	39	46.61	0.147	5.73	0.124	4.832	T2CW-M-3	10~26F,27~53F	
44		APB-H03	3mm厚鋁板	UCT803649 FXL-3	39	0	39	46.61	0.147	5.73	0.124	4.832	T2CW-H-2	10~26F,27~53F	

 美特鋁質 有限公司 MIDI Aluminium Fabricator Ltd.		工程號: J-837	計算: 鞠章芳	日期:	2019.5.25		送呈: 胡哥								
		地盤名稱: 觀塘裕民坊	核對: 謝永林	日期:			副本:								
地盤用鋁板B.M.表		項目類別: 幕牆	批准:	日期:											
BM編號: 837-CW-MO1-S-BP07		修改版次: A	A/C Code:	總V.F.:	4420.921	總重量	39899.976 此BM依據EI/0282 資料計算								
序號	修改內容	鋁板圖號	鋁板名稱	顏色	實用	後備	總數	總重量	單件展開面積	總展開面積	單件V.F.		總V.F.	使用位置	樓層
											平方米				
45		APB-H03	3mm厚鋁板	UCT803649 FXL-3	37	0	37	44.22	0.147	5.44	0.124	4.584	T3CW-B-1	10~26F,27~51F	
46		APB-H03	3mm厚鋁板	UCT803649 FXL-3	37	0	37	44.22	0.147	5.44	0.124	4.584	T3CW-A-2	10~26F,27~51F	
47		APB-H03	3mm厚鋁板	UCT803649 FXL-3	37	0	37	44.22	0.147	5.44	0.124	4.584	T3CW-F-2	10~26F,27~51F	
48		APB-H03	3mm厚鋁板	UCT803649 FXL-3	35	0	35	41.83	0.147	5.14	0.124	4.337	T5CW-A-2	10~26F,27~49F	
49		APB-H03	3mm厚鋁板	UCT803649 FXL-3	35	0	35	41.83	0.147	5.14	0.124	4.337	T5CW-A-1	10~26F,27~49F	
50		APB-H03	3mm厚鋁板	UCT803649 FXL-3	35	0	35	41.83	0.147	5.14	0.124	4.337	T5CW-M-1	10~26F,27~49F	
51		APB-H03	3mm厚鋁板	UCT803649 FXL-3	35	0	35	41.83	0.147	5.14	0.124	4.337	T5CW-L-2	10~26F,27~49F	
52		APB-H03	3mm厚鋁板	UCT803649 FXL-3	35	0	35	41.83	0.147	5.14	0.124	4.337	T5CW-H-3	10~26F,27~49F	
53		APB-H03a	3mm厚鋁板	UCT803649 FXL-3	34	0	34	102.62	0.371	12.62	0.313	10.639	T1CW-H-1	10~26F,28~49F	
54		APB-H03a	3mm厚鋁板	UCT803649 FXL-3	34	0	34	102.62	0.371	12.62	0.313	10.639	T1CW-G-2	10~26F,28~49F	
55		APB-H03a	3mm厚鋁板	UCT803649 FXL-3	68	0	68	205.23	0.371	25.24	0.313	21.277	T1CW-A-1	10~26F,28~49F	
56		APB-H03a	3mm厚鋁板	UCT803649 FXL-3	34	0	34	102.62	0.371	12.62	0.313	10.639	T1CW-B-3	10~26F,28~49F	
57		APB-H03a	3mm厚鋁板	UCT803649 FXL-3	38	0	38	114.69	0.371	14.11	0.313	11.890	T2CW-B-1	10~26F,28~53F	
58		APB-H03a	3mm厚鋁板	UCT803649 FXL-3	38	0	38	114.69	0.371	14.11	0.313	11.890	T2CW-A-2	10~26F,28~53F	
59		APB-H03a	3mm厚鋁板	UCT803649 FXL-3	38	0	38	114.69	0.371	14.11	0.313	11.890	T2CW-M-3	10~26F,28~53F	
60		APB-H03a	3mm厚鋁板	UCT803649 FXL-3	38	0	38	114.69	0.371	14.11	0.313	11.890	T2CW-H-2	10~26F,28~53F	
61		APB-H03a	3mm厚鋁板	UCT803649 FXL-3	36	0	36	108.65	0.371	13.36	0.313	11.264	T3CW-B-1	10~26F,28~51F	
62		APB-H03a	3mm厚鋁板	UCT803649 FXL-3	36	0	36	108.65	0.371	13.36	0.313	11.264	T3CW-A-2	10~26F,28~51F	
63		APB-H03a	3mm厚鋁板	UCT803649 FXL-3	36	0	36	108.65	0.371	13.36	0.313	11.264	T3CW-F-2	10~26F,28~51F	
64		APB-H03a	3mm厚鋁板	UCT803649 FXL-3	34	0	34	102.62	0.371	12.62	0.313	10.639	T5CW-A-2	10~26F,28~49F	
65		APB-H03a	3mm厚鋁板	UCT803649 FXL-3	34	0	34	102.62	0.371	12.62	0.313	10.639	T5CW-A-1	10~26F,28~49F	
66		APB-H03a	3mm厚鋁板	UCT803649 FXL-3	34	0	34	102.62	0.371	12.62	0.313	10.639	T5CW-M-1	10~26F,28~49F	

		工程號: J-837	計算: 鞠章芳	日期:	2019.5.25		送呈: 胡哥							
		地盤名稱: 觀塘裕民坊	核對: 謝永林	日期:			副本:							
地盤用鋁板B.M.表		項目類別: 幕牆	批准:	日期:										
BM編號: 837-CW-MO1-S-BP07		修改版次: A	A/C Code:	總V.F.:	4420.921	總重量	39899.976 此BM依據EI/0282 資料計算							
序號	修改內容	鋁板圖號	鋁板名稱	顏色	實用	後備	總數	總重量	單件展開面積	總展開面積	總V.F.		使用位置	樓層
											平方米			
67		APB-H03a	3mm厚鋁板	UCT803649 FXL-3	34	0	34	102.62	0.371	12.62	0.313	10.639	T5CW-L-2	10~26F, 28~49F
68		APB-H03a	3mm厚鋁板	UCT803649 FXL-3	34	0	34	102.62	0.371	12.62	0.313	10.639	T5CW-H-3	10~26F, 28~49F
69		APB-H03b	3mm厚鋁板	UCT803649 FXL-3	1	0	1	0.63	0.078	0.08	0.066	0.066	T1CW-H-1	27F
70		APB-H03b	3mm厚鋁板	UCT803649 FXL-3	1	0	1	0.63	0.078	0.08	0.066	0.066	T1CW-G-2	27F
71		APB-H03b	3mm厚鋁板	UCT803649 FXL-3	2	0	2	1.27	0.078	0.16	0.066	0.132	T1CW-A-1	27F
72		APB-H03b	3mm厚鋁板	UCT803649 FXL-3	1	0	1	0.63	0.078	0.08	0.066	0.066	T1CW-B-3	27F
73		APB-H03b	3mm厚鋁板	UCT803649 FXL-3	1	0	1	0.63	0.078	0.08	0.066	0.066	T2CW-B-1	27F
74		APB-H03b	3mm厚鋁板	UCT803649 FXL-3	1	0	1	0.63	0.078	0.08	0.066	0.066	T2CW-A-2	27F
75		APB-H03b	3mm厚鋁板	UCT803649 FXL-3	1	0	1	0.63	0.078	0.08	0.066	0.066	T2CW-M-3	27F
76		APB-H03b	3mm厚鋁板	UCT803649 FXL-3	1	0	1	0.63	0.078	0.08	0.066	0.066	T2CW-H-2	27F
77		APB-H03b	3mm厚鋁板	UCT803649 FXL-3	1	0	1	0.63	0.078	0.08	0.066	0.066	T3CW-B-1	27F
78		APB-H03b	3mm厚鋁板	UCT803649 FXL-3	1	0	1	0.63	0.078	0.08	0.066	0.066	T3CW-A-2	27F
79		APB-H03b	3mm厚鋁板	UCT803649 FXL-3	1	0	1	0.63	0.078	0.08	0.066	0.066	T3CW-F-2	27F
80		APB-H03b	3mm厚鋁板	UCT803649 FXL-3	1	0	1	0.63	0.078	0.08	0.066	0.066	T5CW-A-2	27F
81		APB-H03b	3mm厚鋁板	UCT803649 FXL-3	1	0	1	0.63	0.078	0.08	0.066	0.066	T5CW-A-1	27F
82		APB-H03b	3mm厚鋁板	UCT803649 FXL-3	1	0	1	0.63	0.078	0.08	0.066	0.066	T5CW-M-1	27F
83		APB-H03b	3mm厚鋁板	UCT803649 FXL-3	1	0	1	0.63	0.078	0.08	0.066	0.066	T5CW-L-2	27F
84		APB-H03b	3mm厚鋁板	UCT803649 FXL-3	1	0	1	0.63	0.078	0.08	0.066	0.066	T5CW-H-3	27F
85		APB-H03d	3mm厚鋁板	UCT803649 FXL-3	1	0	1	1.50	0.184	0.18	0.155	0.155	T1CW-H-1	27F
86		APB-H03d	3mm厚鋁板	UCT803649 FXL-3	1	0	1	1.50	0.184	0.18	0.155	0.155	T1CW-G-2	27F
87		APB-H03d	3mm厚鋁板	UCT803649 FXL-3	2	0	2	3.00	0.184	0.37	0.155	0.311	T1CW-A-1	27F
88		APB-H03d	3mm厚鋁板	UCT803649 FXL-3	1	0	1	1.50	0.184	0.18	0.155	0.155	T1CW-B-3	27F

 美特鋁質 有限公司 MIDI Aluminium Fabricator Ltd.		工程號: J-837	計算: 鞠章芳	日期:	2019.5.25			送呈: 胡哥						
		地盘名稱: 觀塘裕民坊	核對: 謝永林	日期:				副本:						
地盘用鋁板B.M.表		項目類別: 幕牆	批准:	日期:										
BM編號: 837-CW-MO1-S-BP07		修改版次: A	A/C Code:	總V.F.:	4420.921	總重量	39899.976	此BM依據EI/0282 資料計算						
序號	修改內容	鋁板圖號	鋁板名稱	顏色	實用	後備	總數	總重量	單件展開面積	總展開面積	單件V.F.	總V.F.	使用位置	樓層
								平方米						
89		APB-H03d	3mm厚鋁板	UCT803649 FXL-3	1	0	1	1.50	0.184	0.18	0.155	0.155	T2CW-B-1	27F
90		APB-H03d	3mm厚鋁板	UCT803649 FXL-3	1	0	1	1.50	0.184	0.18	0.155	0.155	T2CW-A-2	27F
91		APB-H03d	3mm厚鋁板	UCT803649 FXL-3	1	0	1	1.50	0.184	0.18	0.155	0.155	T2CW-M-3	27F
92		APB-H03d	3mm厚鋁板	UCT803649 FXL-3	1	0	1	1.50	0.184	0.18	0.155	0.155	T2CW-H-2	27F
93		APB-H03d	3mm厚鋁板	UCT803649 FXL-3	1	0	1	1.50	0.184	0.18	0.155	0.155	T3CW-B-1	27F
94		APB-H03d	3mm厚鋁板	UCT803649 FXL-3	1	0	1	1.50	0.184	0.18	0.155	0.155	T3CW-A-2	27F
95		APB-H03d	3mm厚鋁板	UCT803649 FXL-3	1	0	1	1.50	0.184	0.18	0.155	0.155	T3CW-F-2	27F
96		APB-H03d	3mm厚鋁板	UCT803649 FXL-3	1	0	1	1.50	0.184	0.18	0.155	0.155	T5CW-A-2	27F
97		APB-H03d	3mm厚鋁板	UCT803649 FXL-3	1	0	1	1.50	0.184	0.18	0.155	0.155	T5CW-A-1	27F
98		APB-H03d	3mm厚鋁板	UCT803649 FXL-3	1	0	1	1.50	0.184	0.18	0.155	0.155	T5CW-M-1	27F
99		APB-H03d	3mm厚鋁板	UCT803649 FXL-3	1	0	1	1.50	0.184	0.18	0.155	0.155	T5CW-L-2	27F
100		APB-H03d	3mm厚鋁板	UCT803649 FXL-3	1	0	1	1.50	0.184	0.18	0.155	0.155	T5CW-H-3	27F
101		APB-H03c	3mm厚鋁板	UCT803649 FXL-3	1	0	1	0.86	0.105	0.11	0.089	0.089	T1CW-H-1	27F
102		APB-H03c	3mm厚鋁板	UCT803649 FXL-3	1	0	1	0.86	0.105	0.11	0.089	0.089	T1CW-G-2	27F
103		APB-H03c	3mm厚鋁板	UCT803649 FXL-3	2	0	2	1.71	0.105	0.21	0.089	0.178	T1CW-A-1	27F
104		APB-H03c	3mm厚鋁板	UCT803649 FXL-3	1	0	1	0.86	0.105	0.11	0.089	0.089	T1CW-B-3	27F
105		APB-H03c	3mm厚鋁板	UCT803649 FXL-3	1	0	1	0.86	0.105	0.11	0.089	0.089	T2CW-B-1	27F
106		APB-H03c	3mm厚鋁板	UCT803649 FXL-3	1	0	1	0.86	0.105	0.11	0.089	0.089	T2CW-A-2	27F
107		APB-H03c	3mm厚鋁板	UCT803649 FXL-3	1	0	1	0.86	0.105	0.11	0.089	0.089	T2CW-M-3	27F
108		APB-H03c	3mm厚鋁板	UCT803649 FXL-3	1	0	1	0.86	0.105	0.11	0.089	0.089	T2CW-H-2	27F
109		APB-H03c	3mm厚鋁板	UCT803649 FXL-3	1	0	1	0.86	0.105	0.11	0.089	0.089	T3CW-B-1	27F
110		APB-H03c	3mm厚鋁板	UCT803649 FXL-3	1	0	1	0.86	0.105	0.11	0.089	0.089	T3CW-A-2	27F

 美特鋁質 有限公司 MIDI Aluminium Fabricator Ltd.		工程號: J-837	計算: 鞠章芳	日期:	2019.5.25		送呈: 胡哥							
		地盘名稱: 觀塘裕民坊	核對: 謝永林	日期:			副本:							
地盘用鋁板B.M.表		項目類別: 幕牆	批准:	日期:										
BM編號: 837-CW-MO1-S-BP07		修改版次: A	A/C Code:	總V.F.:	4420.921	總重量	39899.976 此BM依據EI/0282 資料計算							
序號	修改內容	鋁板圖號	鋁板名稱	顏色	實用	後備	總數	總重量	單件展開面積	總展開面積	總V.F.		使用位置	樓層
											平方米			
111		APB-H03c	3mm厚鋁板	UCT803649 FXL-3	1	0	1	0.86	0.105	0.11	0.089	0.089	T3CW-F-2	27F
112		APB-H03c	3mm厚鋁板	UCT803649 FXL-3	1	0	1	0.86	0.105	0.11	0.089	0.089	T5CW-A-2	27F
113		APB-H03c	3mm厚鋁板	UCT803649 FXL-3	1	0	1	0.86	0.105	0.11	0.089	0.089	T5CW-A-1	27F
114		APB-H03c	3mm厚鋁板	UCT803649 FXL-3	1	0	1	0.86	0.105	0.11	0.089	0.089	T5CW-M-1	27F
115		APB-H03c	3mm厚鋁板	UCT803649 FXL-3	1	0	1	0.86	0.105	0.11	0.089	0.089	T5CW-L-2	27F
116		APB-H03c	3mm厚鋁板	UCT803649 FXL-3	1	0	1	0.86	0.105	0.11	0.089	0.089	T5CW-H-3	27F
117		APB-H04	3mm厚鋁板	UCT803649 FXL-3	34	0	34	134.74	0.487	16.57	0.453	15.406	T1CW-A-3	10~26F,27~48F
118		APB-H04	3mm厚鋁板	UCT803649 FXL-3	35	0	35	138.71	0.487	17.06	0.453	15.859	T1CW-C-1	10~26F,27~49F
119		APB-H04	3mm厚鋁板	UCT803649 FXL-3	35	0	35	138.71	0.487	17.06	0.453	15.859	T1CW-M-2	10~26F,27~49F
120		APB-H04	3mm厚鋁板	UCT803649 FXL-3	35	0	35	138.71	0.487	17.06	0.453	15.859	T1CW-K-2	10~26F,27~49F
121		APB-H04	3mm厚鋁板	UCT803649 FXL-3	35	0	35	138.71	0.487	17.06	0.453	15.859	T1CW-H-2	10~26F,27~49F
122		APB-H04	3mm厚鋁板	UCT803649 FXL-3	39	0	39	154.56	0.487	19.01	0.453	17.672	T2CW-F-2	10~26F,27~53F
123		APB-H04	3mm厚鋁板	UCT803649 FXL-3	39	0	39	154.56	0.487	19.01	0.453	17.672	T2CW-D-1	10~26F,27~53F
124		APB-H04	3mm厚鋁板	UCT803649 FXL-3	39	0	39	154.56	0.487	19.01	0.453	17.672	T2CW-B-2	10~26F,27~53F
125		APB-H04	3mm厚鋁板	UCT803649 FXL-3	39	0	39	154.56	0.487	19.01	0.453	17.672	T2CW-K-2	10~26F,27~53F
126		APB-H04	3mm厚鋁板	UCT803649 FXL-3	37	0	37	146.63	0.487	18.04	0.453	16.765	T3CW-M-2	10~26F,27~51F
127		APB-H04	3mm厚鋁板	UCT803649 FXL-3	36	0	36	142.67	0.487	17.55	0.453	16.312	T3CW-K-2	10~26F,27~50F
128		APB-H04	3mm厚鋁板	UCT803649 FXL-3	37	0	37	146.63	0.487	18.04	0.453	16.765	T3CW-B-2	10~26F,27~51F
129		APB-H04	3mm厚鋁板	UCT803649 FXL-3	35	0	35	138.71	0.487	17.06	0.453	15.859	T5CW-M-2	10~26F,27~49F
130		APB-H04	3mm厚鋁板	UCT803649 FXL-3	35	0	35	138.71	0.487	17.06	0.453	15.859	T5CW-B-2	10~26F,27~49F
131		APB-H04	3mm厚鋁板	UCT803649 FXL-3	35	0	35	138.71	0.487	17.06	0.453	15.859	T5CW-E-2	10~26F,27~49F
132		APB-H04	3mm厚鋁板	UCT803649 FXL-3	35	0	35	138.71	0.487	17.06	0.453	15.859	T5CW-C-1	10~26F,27~49F

		工程號: J-837	計算: 鞠章芳	日期:	2019.5.25		送呈: 胡哥							
		地盘名稱: 觀塘裕民坊	核對: 謝永林	日期:			副本:							
地盘用鋁板B.M.表		項目類別: 幕牆	批准:	日期:										
BM編號: 837-CW-MO1-S-BP07		修改版次: A	A/C Code:	總V.F.:	4420.921	總重量	39899.976 此BM依據EI/0282 資料計算							
序號	修改內容	鋁板圖號	鋁板名稱	顏色	實用	後備	總數	總重量	單件展開面積	總展開面積	總V.F.		使用位置	樓層
											平方米			
133		APB-H04a	3mm厚鋁板	UCT803649 FXL-3	33	0	33	330.28	1.231	40.62	1.144	37.763	T1CW-A-3	10~26F, 28~48F
134		APB-H04a	3mm厚鋁板	UCT803649 FXL-3	34	0	34	340.28	1.231	41.86	1.144	38.907	T1CW-C-1	10~26F, 28~49F
135		APB-H04a	3mm厚鋁板	UCT803649 FXL-3	34	0	34	340.28	1.231	41.86	1.144	38.907	T1CW-M-2	10~26F, 28~49F
136		APB-H04a	3mm厚鋁板	UCT803649 FXL-3	34	0	34	340.28	1.231	41.86	1.144	38.907	T1CW-K-2	10~26F, 28~49F
137		APB-H04a	3mm厚鋁板	UCT803649 FXL-3	34	0	34	340.28	1.231	41.86	1.144	38.907	T1CW-H-2	10~26F, 28~49F
138		APB-H04a	3mm厚鋁板	UCT803649 FXL-3	38	0	38	380.32	1.231	46.78	1.144	43.484	T2CW-F-2	10~26F, 28~53F
139		APB-H04a	3mm厚鋁板	UCT803649 FXL-3	38	0	38	380.32	1.231	46.78	1.144	43.484	T2CW-D-1	10~26F, 28~53F
140		APB-H04a	3mm厚鋁板	UCT803649 FXL-3	38	0	38	380.32	1.231	46.78	1.144	43.484	T2CW-B-2	10~26F, 28~53F
141		APB-H04a	3mm厚鋁板	UCT803649 FXL-3	38	0	38	380.32	1.231	46.78	1.144	43.484	T2CW-K-2	10~26F, 28~53F
142		APB-H04a	3mm厚鋁板	UCT803649 FXL-3	36	0	36	360.30	1.231	44.32	1.144	41.196	T3CW-M-2	10~26F, 28~51F
143		APB-H04a	3mm厚鋁板	UCT803649 FXL-3	35	0	35	350.29	1.231	43.09	1.144	40.051	T3CW-K-2	10~26F, 28~50F
144		APB-H04a	3mm厚鋁板	UCT803649 FXL-3	36	0	36	360.30	1.231	44.32	1.144	41.196	T3CW-B-2	10~26F, 28~51F
145		APB-H04a	3mm厚鋁板	UCT803649 FXL-3	34	0	34	340.28	1.231	41.86	1.144	38.907	T5CW-M-2	10~26F, 28~49F
146		APB-H04a	3mm厚鋁板	UCT803649 FXL-3	34	0	34	340.28	1.231	41.86	1.144	38.907	T5CW-B-2	10~26F, 28~49F
147		APB-H04a	3mm厚鋁板	UCT803649 FXL-3	34	0	34	340.28	1.231	41.86	1.144	38.907	T5CW-E-2	10~26F, 28~49F
148		APB-H04a	3mm厚鋁板	UCT803649 FXL-3	34	0	34	340.28	1.231	41.86	1.144	38.907	T5CW-C-1	10~26F, 28~49F
149		APB-H04b	3mm厚鋁板	UCT803649 FXL-3	1	0	1	2.10	0.259	0.26	0.241	0.241	T1CW-A-3	27F
150		APB-H04b	3mm厚鋁板	UCT803649 FXL-3	1	0	1	2.10	0.259	0.26	0.241	0.241	T1CW-C-1	27F
151		APB-H04b	3mm厚鋁板	UCT803649 FXL-3	1	0	1	2.10	0.259	0.26	0.241	0.241	T1CW-M-2	27F
152		APB-H04b	3mm厚鋁板	UCT803649 FXL-3	1	0	1	2.10	0.259	0.26	0.241	0.241	T1CW-K-2	27F
153		APB-H04b	3mm厚鋁板	UCT803649 FXL-3	1	0	1	2.10	0.259	0.26	0.241	0.241	T1CW-H-2	27F
154		APB-H04b	3mm厚鋁板	UCT803649 FXL-3	1	0	1	2.10	0.259	0.26	0.241	0.241	T2CW-F-2	27F

		工程號: J-837	計算: 鞠章芳	日期:	2019.5.25		送呈: 胡哥							
		地盤名稱: 觀塘裕民坊	核對: 謝永林	日期:			副本:							
地盤用鋁板B.M.表		項目類別: 幕牆	批准:	日期:										
BM編號: 837-CW-MO1-S-BP07		修改版次: A	A/C Code:	總V.F.:	4420.921	總重量	39899.976 此BM依據EI/0282 資料計算							
序號	修改內容	鋁板圖號	鋁板名稱	顏色	實用	後備	總數	總重量	單件展開面積	總展開面積	總V.F.		使用位置	樓層
											平方米			
155		APB-H04b	3mm厚鋁板	UCT803649 FXL-3	1	0	1	2.10	0.259	0.26	0.241	0.241	T2CW-D-1	27F
156		APB-H04b	3mm厚鋁板	UCT803649 FXL-3	1	0	1	2.10	0.259	0.26	0.241	0.241	T2CW-B-2	27F
157		APB-H04b	3mm厚鋁板	UCT803649 FXL-3	1	0	1	2.10	0.259	0.26	0.241	0.241	T2CW-K-2	27F
158		APB-H04b	3mm厚鋁板	UCT803649 FXL-3	1	0	1	2.10	0.259	0.26	0.241	0.241	T3CW-M-2	27F
159		APB-H04b	3mm厚鋁板	UCT803649 FXL-3	1	0	1	2.10	0.259	0.26	0.241	0.241	T3CW-K-2	27F
160		APB-H04b	3mm厚鋁板	UCT803649 FXL-3	1	0	1	2.10	0.259	0.26	0.241	0.241	T3CW-B-2	27F
161		APB-H04b	3mm厚鋁板	UCT803649 FXL-3	1	0	1	2.10	0.259	0.26	0.241	0.241	T5CW-M-2	27F
162		APB-H04b	3mm厚鋁板	UCT803649 FXL-3	1	0	1	2.10	0.259	0.26	0.241	0.241	T5CW-B-2	27F
163		APB-H04b	3mm厚鋁板	UCT803649 FXL-3	1	0	1	2.10	0.259	0.26	0.241	0.241	T5CW-E-2	27F
164		APB-H04b	3mm厚鋁板	UCT803649 FXL-3	1	0	1	2.10	0.259	0.26	0.241	0.241	T5CW-C-1	27F
165		APB-H04c	3mm厚鋁板	UCT803649 FXL-3	1	0	1	2.84	0.350	0.35	0.325	0.325	T1CW-A-3	27F
166		APB-H04c	3mm厚鋁板	UCT803649 FXL-3	1	0	1	2.84	0.350	0.35	0.325	0.325	T1CW-C-1	27F
167		APB-H04c	3mm厚鋁板	UCT803649 FXL-3	1	0	1	2.84	0.350	0.35	0.325	0.325	T1CW-M-2	27F
168		APB-H04c	3mm厚鋁板	UCT803649 FXL-3	1	0	1	2.84	0.350	0.35	0.325	0.325	T1CW-K-2	27F
169		APB-H04c	3mm厚鋁板	UCT803649 FXL-3	1	0	1	2.84	0.350	0.35	0.325	0.325	T1CW-H-2	27F
170		APB-H04c	3mm厚鋁板	UCT803649 FXL-3	1	0	1	2.84	0.350	0.35	0.325	0.325	T2CW-F-2	27F
171		APB-H04c	3mm厚鋁板	UCT803649 FXL-3	1	0	1	2.84	0.350	0.35	0.325	0.325	T2CW-D-1	27F
172		APB-H04c	3mm厚鋁板	UCT803649 FXL-3	1	0	1	2.84	0.350	0.35	0.325	0.325	T2CW-B-2	27F
173		APB-H04c	3mm厚鋁板	UCT803649 FXL-3	1	0	1	2.84	0.350	0.35	0.325	0.325	T2CW-K-2	27F
174		APB-H04c	3mm厚鋁板	UCT803649 FXL-3	1	0	1	2.84	0.350	0.35	0.325	0.325	T3CW-M-2	27F
175		APB-H04c	3mm厚鋁板	UCT803649 FXL-3	1	0	1	2.84	0.350	0.35	0.325	0.325	T3CW-K-2	27F
176		APB-H04c	3mm厚鋁板	UCT803649 FXL-3	1	0	1	2.84	0.350	0.35	0.325	0.325	T3CW-B-2	27F

 美特鋁質 有限公司 MIDI Aluminium Fabricator Ltd.		工程號: J-837	計算: 鞠章芳	日期:	2019.5.25		送呈: 胡哥								
		地盤名稱: 觀塘裕民坊	核對: 謝永林	日期:			副本:								
地盤用鋁板B.M.表		項目類別: 幕牆	批准:	日期:											
BM編號: 837-CW-MO1-S-BP07		修改版次: A	A/C Code:	總V.F.:	4420.921	總重量	39899.976	此BM依據EI/0282 資料計算							
序號	修改內容	鋁板圖號	鋁板名稱	顏色	實用	後備	總數	總重量	單件展開面積	總展開面積	單件V.F.		總V.F.	使用位置	樓層
											平方米				
177		APB-H04c	3mm厚鋁板	UCT803649 FXL-3	1	0	1	2.84	0.350	0.35	0.325	0.325	T5CW-M-2	27F	
178		APB-H04c	3mm厚鋁板	UCT803649 FXL-3	1	0	1	2.84	0.350	0.35	0.325	0.325	T5CW-B-2	27F	
179		APB-H04c	3mm厚鋁板	UCT803649 FXL-3	1	0	1	2.84	0.350	0.35	0.325	0.325	T5CW-E-2	27F	
180		APB-H04c	3mm厚鋁板	UCT803649 FXL-3	1	0	1	2.84	0.350	0.35	0.325	0.325	T5CW-C-1	27F	
181	EI0260已做6件	APB-H05	3mm厚鋁板	UCT803649 FXL-3	29	0	29	126.97	0.539	15.62	0.514	14.899	T1CW-F-2	10~26F,27~49F	
182		APB-H05	3mm厚鋁板	UCT803649 FXL-3	39	0	39	170.75	0.539	21.00	0.514	20.036	T2CW-N-2	10~26F,27~53F	
183	EI0260已做6件	APB-H05a	3mm厚鋁板	UCT803649 FXL-3	28	0	28	309.59	1.360	38.08	1.297	36.328	T1CW-F-2	10~26F,28~49F	
184		APB-H05a	3mm厚鋁板	UCT803649 FXL-3	38	0	38	420.16	1.360	51.68	1.297	49.302	T2CW-N-2	10~26F,28~53F	
185		APB-H05b	3mm厚鋁板	UCT803649 FXL-3	1	0	1	2.33	0.286	0.29	0.273	0.273	T1CW-F-2	27F	
186		APB-H05b	3mm厚鋁板	UCT803649 FXL-3	1	0	1	2.33	0.286	0.29	0.273	0.273	T2CW-N-2	27F	
187		APB-H05c	3mm厚鋁板	UCT803649 FXL-3	1	0	1	3.14	0.386	0.39	0.369	0.369	T1CW-F-2	27F	
188		APB-H05c	3mm厚鋁板	UCT803649 FXL-3	1	0	1	3.14	0.386	0.39	0.369	0.369	T2CW-N-2	27F	
189	EI0260已做3件	APB-H06	3mm厚鋁板	UCT803649 FXL-3	32	0	32	96.01	0.369	11.81	0.344	11.016	T1CW-E-2	10~26F,27~49F	
190		APB-H06	3mm厚鋁板	UCT803649 FXL-3	39	0	39	117.01	0.369	14.39	0.344	13.426	T2CW-M-3	10~26F,27~53F	
191		APB-H06	3mm厚鋁板	UCT803649 FXL-3	37	0	37	111.01	0.369	13.65	0.344	12.738	T3CW-F-2	10~26F,27~51F	
192	EI0260已做3件	APB-H06a	3mm厚鋁板	UCT803649 FXL-3	31	0	31	234.89	0.932	28.89	0.869	26.952	T1CW-E-2	10~26F,28~49F	
193		APB-H06a	3mm厚鋁板	UCT803649 FXL-3	38	0	38	287.93	0.932	35.42	0.869	33.038	T2CW-M-3	10~26F,28~53F	
194		APB-H06a	3mm厚鋁板	UCT803649 FXL-3	36	0	36	272.78	0.932	33.55	0.869	31.299	T3CW-F-2	10~26F,28~51F	

 美特鋁質 有限公司 MIDI Aluminium Fabricator Ltd.		工程號: J-837	計算: 鞠章芳	日期:	2019.5.25		送呈: 胡哥							
		地盤名稱: 觀塘裕民坊	核對: 謝永林	日期:			副本:							
地盤用鋁板B.M.表		項目類別: 幕牆	批准:	日期:										
BM編號: 837-CW-MO1-S-BP07		修改版次: A	A/C Code:	總V.F.:	4420.921	總重量	39899.976 此BM依據EI/0282 資料計算							
序號	修改內容	鋁板圖號	鋁板名稱	顏色	實用	後備	總數	總重量	單件展開面積	總展開面積	總V.F.		使用位置	樓層
											平方米			
195		APB-H06b	3mm厚鋁板	UCT803649 FXL-3	1	0	1	1.59	0.196	0.20	0.183	0.183	T1CW-E-2	27F
196		APB-H06b	3mm厚鋁板	UCT803649 FXL-3	1	0	1	1.59	0.196	0.20	0.183	0.183	T2CW-M-3	27F
197		APB-H06b	3mm厚鋁板	UCT803649 FXL-3	1	0	1	1.59	0.196	0.20	0.183	0.183	T3CW-F-2	27F
198		APB-H06d	3mm厚鋁板	UCT803649 FXL-3	1	0	1	3.73	0.459	0.46	0.428	0.428	T1CW-E-2	27F
199		APB-H06d	3mm厚鋁板	UCT803649 FXL-3	1	0	1	3.73	0.459	0.46	0.428	0.428	T2CW-M-3	27F
200		APB-H06d	3mm厚鋁板	UCT803649 FXL-3	1	0	1	3.73	0.459	0.46	0.428	0.428	T3CW-F-2	27F
201		APB-H06c	3mm厚鋁板	UCT803649 FXL-3	1	0	1	2.15	0.265	0.26	0.247	0.247	T1CW-E-2	27F
202		APB-H06c	3mm厚鋁板	UCT803649 FXL-3	1	0	1	2.15	0.265	0.26	0.247	0.247	T2CW-M-3	27F
203		APB-H06c	3mm厚鋁板	UCT803649 FXL-3	1	0	1	2.15	0.265	0.26	0.247	0.247	T3CW-F-2	27F
204		APB-H07	3mm厚鋁板	UCT803649 FXL-3	35	0	35	21.14	0.074	2.60	0.059	2.071	T1CW-D-1	10~26F,27~49F
205		APB-H07	3mm厚鋁板	UCT803649 FXL-3	34	0	34	20.54	0.074	2.53	0.059	2.012	T1CW-A-3	10~26F,27~48F
206		APB-H07	3mm厚鋁板	UCT803649 FXL-3	34	0	34	20.54	0.074	2.53	0.059	2.012	T1CW-A-2	10~26F,27~48F
207		APB-H07	3mm厚鋁板	UCT803649 FXL-3	70	0	70	42.29	0.074	5.20	0.059	4.143	T1CW-C-1	10~26F,27~49F
208		APB-H07	3mm厚鋁板	UCT803649 FXL-3	35	0	35	21.14	0.074	2.60	0.059	2.071	T1CW-M-2	10~26F,27~49F
209		APB-H07	3mm厚鋁板	UCT803649 FXL-3	35	0	35	21.14	0.074	2.60	0.059	2.071	T1CW-M-1	10~26F,27~49F
210		APB-H07	3mm厚鋁板	UCT803649 FXL-3	35	0	35	21.14	0.074	2.60	0.059	2.071	T1CW-K-2	10~26F,27~49F
211		APB-H07	3mm厚鋁板	UCT803649 FXL-3	70	0	70	42.29	0.074	5.20	0.059	4.143	T1CW-H-2	10~26F,27~49F
212		APB-H07	3mm厚鋁板	UCT803649 FXL-3	39	0	39	23.56	0.074	2.90	0.059	2.308	T2CW-H-1	10~26F,27~53F
213		APB-H07	3mm厚鋁板	UCT803649 FXL-3	39	0	39	23.56	0.074	2.90	0.059	2.308	T2CW-F-2	10~26F,27~53F
214		APB-H07	3mm厚鋁板	UCT803649 FXL-3	39	0	39	23.56	0.074	2.90	0.059	2.308	T2CW-F-1	10~26F,27~53F
215		APB-H07	3mm厚鋁板	UCT803649 FXL-3	39	0	39	23.56	0.074	2.90	0.059	2.308	T2CW-D-1	10~26F,27~53F
216		APB-H07	3mm厚鋁板	UCT803649 FXL-3	78	0	78	47.12	0.074	5.80	0.059	4.616	T2CW-B-2	10~26F,27~53F
217		APB-H07	3mm厚鋁板	UCT803649 FXL-3	39	0	39	23.56	0.074	2.90	0.059	2.308	T2CW-L-2	10~26F,27~53F
218		APB-H07	3mm厚鋁板	UCT803649 FXL-3	39	0	39	23.56	0.074	2.90	0.059	2.308	T2CW-K-1	10~26F,27~53F
219		APB-H07	3mm厚鋁板	UCT803649 FXL-3	37	0	37	22.35	0.074	2.75	0.059	2.190	T3CW-F-1	10~26F,27~51F

 美特鋁質 有限公司 MIDI Aluminium Fabricator Ltd.		工程號: J-837	計算: 鞠章芳	日期:	2019.5.25		送呈: 胡哥							
		地盤名稱: 觀塘裕民坊	核對: 謝永林	日期:			副本:							
地盤用鋁板B.M.表		項目類別: 幕牆	批准:	日期:										
BM編號: 837-CW-MO1-S-BP07		修改版次: A	A/C Code:	總V.F.:	4420.921	總重量	39899.976 此BM依據EI/0282 資料計算							
序號	修改內容	鋁板圖號	鋁板名稱	顏色	實用	後備	總數	總重量	單件展開面積	總展開面積	總V.F.		使用位置	樓層
											平方米			
220		APB-H07	3mm厚鋁板	UCT803649 FXL-3	37	0	37	22.35	0.074	2.75	0.059	2.190	T3CW-M-2	10~26F,27~51F
221		APB-H07	3mm厚鋁板	UCT803649 FXL-3	36	0	36	21.75	0.074	2.67	0.059	2.131	T3CW-K-2	10~26F,27~50F
222		APB-H07	3mm厚鋁板	UCT803649 FXL-3	37	0	37	22.35	0.074	2.75	0.059	2.190	T3CW-K-1	10~26F,27~51F
223		APB-H07	3mm厚鋁板	UCT803649 FXL-3	36	0	36	21.75	0.074	2.67	0.059	2.131	T3CW-J-2	10~26F,27~50F
224		APB-H07	3mm厚鋁板	UCT803649 FXL-3	37	0	37	22.35	0.074	2.75	0.059	2.190	T3CW-J-1	10~26F,27~51F
225		APB-H07	3mm厚鋁板	UCT803649 FXL-3	37	0	37	22.35	0.074	2.75	0.059	2.190	T3CW-H-2	10~26F,27~51F
226		APB-H07	3mm厚鋁板	UCT803649 FXL-3	37	0	37	22.35	0.074	2.75	0.059	2.190	T3CW-H-1	10~26F,27~51F
227		APB-H07	3mm厚鋁板	UCT803649 FXL-3	74	0	74	44.70	0.074	5.50	0.059	4.380	T3CW-B-2	10~26F,27~51F
228		APB-H07	3mm厚鋁板	UCT803649 FXL-3	36	0	36	21.75	0.074	2.67	0.059	2.131	T3CW-D-1	10~26F,27~50F
229		APB-H07	3mm厚鋁板	UCT803649 FXL-3	36	0	36	21.75	0.074	2.67	0.059	2.131	T3CW-G-1	10~26F,27~50F
230		APB-H07	3mm厚鋁板	UCT803649 FXL-3	19	0	19	11.48	0.074	1.41	0.059	1.124	T3CW-M-1	31~51F
231		APB-H07	3mm厚鋁板	UCT803649 FXL-3	35	0	35	21.14	0.074	2.60	0.059	2.071	T5CW-M-2	10~26F,27~49F
232		APB-H07	3mm厚鋁板	UCT803649 FXL-3	35	0	35	21.14	0.074	2.60	0.059	2.071	T5CW-G-2	10~26F,27~49F
233		APB-H07	3mm厚鋁板	UCT803649 FXL-3	35	0	35	21.14	0.074	2.60	0.059	2.071	T5CW-G-1	10~26F,27~49F
234		APB-H07	3mm厚鋁板	UCT803649 FXL-3	35	0	35	21.14	0.074	2.60	0.059	2.071	T5CW-E-2	10~26F,27~49F
235		APB-H07	3mm厚鋁板	UCT803649 FXL-3	35	0	35	21.14	0.074	2.60	0.059	2.071	T5CW-E-1	10~26F,27~49F
236		APB-H07	3mm厚鋁板	UCT803649 FXL-3	35	0	35	21.14	0.074	2.60	0.059	2.071	T5CW-C-1	10~26F,27~49F
237		APB-H07	3mm厚鋁板	UCT803649 FXL-3	10	0	10	6.04	0.074	0.74	0.059	0.592	T5CW-C-1	10~21F
238		APB-H07	3mm厚鋁板	UCT803649 FXL-3	25	0	25	15.10	0.074	1.86	0.059	1.480	T5CW-A-3	22~26F,27~49F
239		APB-H08	3mm厚鋁板	UCT803649 FXL-3	18	0	18	10.87	0.074	1.34	0.059	1.065	T3CWM-1	10~26F,27~30F
240		APB-H08	3mm厚鋁板	UCT803649 FXL-3	35	0	35	21.14	0.074	2.60	0.059	2.071	T5CWM-2	10~26F,27~49F
241		APB-H08	3mm厚鋁板	UCT803649 FXL-3	70	0	70	42.29	0.074	5.20	0.059	4.143	T5CWJK-1	10~26F,27~49F
242		APB-H08	3mm厚鋁板	UCT803649 FXL-3	10	0	10	6.04	0.074	0.74	0.059	0.592	T5CWA-3	10~21F
243		APB-H09	3mm厚鋁板	UCT803649 FXL-3	35	0	35	22.11	0.078	2.72	0.062	2.172	T1CWK-1	10~26F,27~49F
244		APB-H09a	3mm厚鋁板	UCT803649 FXL-3	34	0	34	102.82	0.372	12.65	0.297	10.099	T1CWK-1	10~26F,28~49F

 美特鋁質 有限公司 MIDI Aluminium Fabricator Ltd.		工程號: J-837	計算: 鞠章芳	日期:	2019.5.25		送呈: 胡哥							
		地盤名稱: 觀塘裕民坊	核對: 謝永林	日期:			副本:							
地盤用鋁板B.M.表		項目類別: 幕牆	批准:	日期:										
BM編號: 837-CW-MO1-S-BP07		修改版次: A	A/C Code:	總V.F.:	4420.921	總重量	39899.976 此BM依據EI/0282 資料計算							
序號	修改內容	鋁板圖號	鋁板名稱	顏色	實用	後備	總數	總重量	單件展開面積	總展開面積	總V.F.		使用位置	樓層
											平方米			
245		APB-H14	3mm厚鋁板	UCT803649 FXL-3	34	0	34	165.64	0.599	20.37	0.564	19.161	T5CWJK-1	10~26F, 28~49F
246		APB-H15	3mm厚鋁板	UCT803649 FXL-3	34	0	34	186.79	0.676	22.98	0.640	21.762	T5CWJK-1	10~26F, 28~49F
247		APB-H16	3mm厚鋁板	UCT803649 FXL-3	34	0	34	200.89	0.727	24.71	0.691	23.496	T5CWM-2	10~26F, 28~49F
248		APB-H16	3mm厚鋁板	UCT803649 FXL-3	10	0	10	59.08	0.727	7.27	0.691	6.911	T5CWA-3	10~21F
249		APB-H18	3mm厚鋁板	UCT803649 FXL-3	17	0	17	118.07	0.854	14.52	0.819	13.915	T3CWM-1	10~26F, 28~30F
250		APB-H19	3mm厚鋁板	UCT803649 FXL-3	34	0	34	83.40	0.302	10.26	0.239	8.131	T1CWG-1	10~26F, 28~49F
251	A修改尺寸	APB-H20	3mm厚鋁板	UCT803649 FXL-3	37	0	37	39.64	0.132	4.88	0.119	4.391	T1CWA-2	7~26F, 27~48F
252	A修改尺寸	APB-H20	3mm厚鋁板	UCT803649 FXL-3	38	0	38	40.71	0.132	5.01	0.119	4.510	T1CWM-1	7~26F, 27~49F
253	A修改尺寸	APB-H20	3mm厚鋁板	UCT803649 FXL-3	38	0	38	40.71	0.132	5.01	0.119	4.510	T1CWK-1	7~26F, 27~49F
254	A修改尺寸	APB-H20	3mm厚鋁板	UCT803649 FXL-3	42	0	42	45.00	0.132	5.53	0.119	4.984	T2CWF-1	7~26F, 27~53F
255	A修改尺寸	APB-H20	3mm厚鋁板	UCT803649 FXL-3	42	0	42	45.00	0.132	5.53	0.119	4.984	T2CWL-1	7~26F, 27~53F
256	A修改尺寸	APB-H20	3mm厚鋁板	UCT803649 FXL-3	40	0	40	42.85	0.132	5.27	0.119	4.747	T3CWM-1	7~26F, 27~51F
257	A修改尺寸	APB-H20	3mm厚鋁板	UCT803649 FXL-3	40	0	40	42.85	0.132	5.27	0.119	4.747	T3CWK-1	7~26F, 27~51F
258	A修改尺寸	APB-H20	3mm厚鋁板	UCT803649 FXL-3	40	0	40	42.85	0.132	5.27	0.119	4.747	T3CWJ-1	7~26F, 27~51F
259	A修改尺寸	APB-H20	3mm厚鋁板	UCT803649 FXL-3	40	0	40	42.85	0.132	5.27	0.119	4.747	T3CWH-3	7~26F, 27~51F
260	A修改尺寸	APB-H20	3mm厚鋁板	UCT803649 FXL-3	40	0	40	42.85	0.132	5.27	0.119	4.747	T3CWH-1	7~26F, 27~51F
261	A修改尺寸	APB-H20	3mm厚鋁板	UCT803649 FXL-3	38	0	38	40.71	0.132	5.01	0.119	4.510	T5CWG-1	7~26F, 27~49F
262	A修改尺寸	APB-H20	3mm厚鋁板	UCT803649 FXL-3	38	0	38	40.71	0.132	5.01	0.119	4.510	T5CWE-1	7~26F, 27~49F
263	A修改尺寸	APB-H20a	3mm厚鋁板	UCT803649 FXL-3	36	0	36	97.40	0.333	11.98	0.300	10.790	T1CWA-2	7~26F, 28~48F
264	A修改尺寸	APB-H20a	3mm厚鋁板	UCT803649 FXL-3	37	0	37	100.11	0.333	12.31	0.300	11.089	T1CWM-1	7~26F, 28~49F
265	A修改尺寸	APB-H20a	3mm厚鋁板	UCT803649 FXL-3	37	0	37	100.11	0.333	12.31	0.300	11.089	T1CWK-1	7~26F, 28~49F
266	A修改尺寸	APB-H20a	3mm厚鋁板	UCT803649 FXL-3	41	0	41	110.93	0.333	13.64	0.300	12.288	T2CWF-1	7~26F, 28~53F
267	A修改尺寸	APB-H20a	3mm厚鋁板	UCT803649 FXL-3	41	0	41	110.93	0.333	13.64	0.300	12.288	T2CWL-1	7~26F, 28~53F
268	A修改尺寸	APB-H20a	3mm厚鋁板	UCT803649 FXL-3	39	0	39	105.52	0.333	12.98	0.300	11.689	T3CWM-1	7~26F, 28~51F

 美特鋁質 有限公司 MIDI Aluminium Fabricator Ltd.		工程號: J-837	計算: 鞠章芳	日期:	2019.5.25		送呈: 胡哥								
		地盘名稱: 觀塘裕民坊	核對: 謝永林	日期:			副本:								
地盘用鋁板B.M.表		項目類別: 幕牆	批准:	日期:											
BM編號: 837-CW-MO1-S-BP07		修改版次: A	A/C Code:	總V.F.:	4420.921	總重量	39899.976 此BM依據EI/0282 資料計算								
序號	修改內容	鋁板圖號	鋁板名稱	顏色	實用	後備	總數	總重量	單件展開面積	總展開面積	單件V.F.		總V.F.	使用位置	樓層
											平方米				
269	A修改尺寸	APB-H20a	3mm厚鋁板	UCT803649 FXL-3	39	0	39	105.52	0.333	12.98	0.300	11.689	T3CWK-1	7~26F,28~51F	
270	A修改尺寸	APB-H20a	3mm厚鋁板	UCT803649 FXL-3	39	0	39	105.52	0.333	12.98	0.300	11.689	T3CWJ-1	7~26F,28~51F	
271	A修改尺寸	APB-H20a	3mm厚鋁板	UCT803649 FXL-3	39	0	39	105.52	0.333	12.98	0.300	11.689	T3CWH-3	7~26F,28~51F	
272	A修改尺寸	APB-H20a	3mm厚鋁板	UCT803649 FXL-3	39	0	39	105.52	0.333	12.98	0.300	11.689	T3CWH-1	7~26F,28~51F	
273	A修改尺寸	APB-H20a	3mm厚鋁板	UCT803649 FXL-3	37	0	37	100.11	0.333	12.31	0.300	11.089	T5CWG-1	7~26F,28~49F	
274	A修改尺寸	APB-H20a	3mm厚鋁板	UCT803649 FXL-3	37	0	37	100.11	0.333	12.31	0.300	11.089	T5CWE-1	7~26F,28~49F	
275	A修改尺寸	APB-H20b	3mm厚鋁板	UCT803649 FXL-3	1	0	1	0.57	0.070	0.07	0.063	0.063	T1CWA-2	27F	
276	A修改尺寸	APB-H20b	3mm厚鋁板	UCT803649 FXL-3	1	0	1	0.57	0.070	0.07	0.063	0.063	T1CWM-1	27F	
277	A修改尺寸	APB-H20b	3mm厚鋁板	UCT803649 FXL-3	1	0	1	0.57	0.070	0.07	0.063	0.063	T1CWK-1	27F	
278	A修改尺寸	APB-H20b	3mm厚鋁板	UCT803649 FXL-3	1	0	1	0.57	0.070	0.07	0.063	0.063	T2CWF-1	27F	
279	A修改尺寸	APB-H20b	3mm厚鋁板	UCT803649 FXL-3	1	0	1	0.57	0.070	0.07	0.063	0.063	T2CWL-1	27F	
280	A修改尺寸	APB-H20b	3mm厚鋁板	UCT803649 FXL-3	1	0	1	0.57	0.070	0.07	0.063	0.063	T3CWM-1	27F	
281	A修改尺寸	APB-H20b	3mm厚鋁板	UCT803649 FXL-3	1	0	1	0.57	0.070	0.07	0.063	0.063	T3CWK-1	27F	
282	A修改尺寸	APB-H20b	3mm厚鋁板	UCT803649 FXL-3	1	0	1	0.57	0.070	0.07	0.063	0.063	T3CWJ-1	27F	
283	A修改尺寸	APB-H20b	3mm厚鋁板	UCT803649 FXL-3	1	0	1	0.57	0.070	0.07	0.063	0.063	T3CWH-3	27F	
284	A修改尺寸	APB-H20b	3mm厚鋁板	UCT803649 FXL-3	1	0	1	0.57	0.070	0.07	0.063	0.063	T3CWH-1	27F	
285	A修改尺寸	APB-H20b	3mm厚鋁板	UCT803649 FXL-3	1	0	1	0.57	0.070	0.07	0.063	0.063	T5CWG-1	27F	
286	A修改尺寸	APB-H20b	3mm厚鋁板	UCT803649 FXL-3	1	0	1	0.57	0.070	0.07	0.063	0.063	T5CWE-1	27F	
287	A修改尺寸	APB-H20c	3mm厚鋁板	UCT803649 FXL-3	1	0	1	0.77	0.095	0.09	0.085	0.085	T1CWA-2	27F	
288	A修改尺寸	APB-H20c	3mm厚鋁板	UCT803649 FXL-3	1	0	1	0.77	0.095	0.09	0.085	0.085	T1CWM-1	27F	
289	A修改尺寸	APB-H20c	3mm厚鋁板	UCT803649 FXL-3	1	0	1	0.77	0.095	0.09	0.085	0.085	T1CWK-1	27F	
290	A修改尺寸	APB-H20c	3mm厚鋁板	UCT803649 FXL-3	1	0	1	0.77	0.095	0.09	0.085	0.085	T2CWF-1	27F	
291	A修改尺寸	APB-H20c	3mm厚鋁板	UCT803649 FXL-3	1	0	1	0.77	0.095	0.09	0.085	0.085	T2CWL-1	27F	

 美特鋁質 有限公司 MIDI Aluminium Fabricator Ltd.		工程號: J-837	計算: 鞠章芳	日期:	2019.5.25		送呈: 胡哥							
		地盘名稱: 觀塘裕民坊	核對: 謝永林	日期:			副本:							
地盘用鋁板B.M.表		項目類別: 幕牆	批准:	日期:										
BM編號: 837-CW-MO1-S-BP07		修改版次: A	A/C Code:	總V.F.:	4420.921	總重量	39899.976	此BM依據EI/0282 資料計算						
序號	修改內容	鋁板圖號	鋁板名稱	顏色	實用	後備	總數	總重量	單件展開面積	總展開面積	總V.F.		使用位置	樓層
											平方米			
292	A修改尺寸	APB-H20c	3mm厚鋁板	UCT803649 FXL-3	1	0	1	0.77	0.095	0.09	0.085	0.085	T3CWM-1	27F
293	A修改尺寸	APB-H20c	3mm厚鋁板	UCT803649 FXL-3	1	0	1	0.77	0.095	0.09	0.085	0.085	T3CWK-1	27F
294	A修改尺寸	APB-H20c	3mm厚鋁板	UCT803649 FXL-3	1	0	1	0.77	0.095	0.09	0.085	0.085	T3CWJ-1	27F
295	A修改尺寸	APB-H20c	3mm厚鋁板	UCT803649 FXL-3	1	0	1	0.77	0.095	0.09	0.085	0.085	T3CWH-3	27F
296	A修改尺寸	APB-H20c	3mm厚鋁板	UCT803649 FXL-3	1	0	1	0.77	0.095	0.09	0.085	0.085	T3CWH-1	27F
297	A修改尺寸	APB-H20c	3mm厚鋁板	UCT803649 FXL-3	1	0	1	0.77	0.095	0.09	0.085	0.085	T5CWG-1	27F
298	A修改尺寸	APB-H20c	3mm厚鋁板	UCT803649 FXL-3	1	0	1	0.77	0.095	0.09	0.085	0.085	T5CWE-1	27F
299		APB-H01R	3mm厚鋁板	UCT803649 FXL-3	39	0	39	25.11	0.079	3.09	0.062	2.399	T2CW N-2	10~26F, 27~53F
300		APB-H01R	3mm厚鋁板	UCT803649 FXL-3	39	0	39	25.11	0.079	3.09	0.062	2.399	T2CW M-1	10~26F, 27~53F
301		APB-H01R	3mm厚鋁板	UCT803649 FXL-3	39	0	39	25.11	0.079	3.09	0.062	2.399	T2CW J-1	10~26F, 27~53F
302		APB-H01aR	3mm厚鋁板	UCT803649 FXL-3	38	0	38	61.80	0.200	7.60	0.155	5.903	T2CW N-2	10~26F, 28~53F
303		APB-H01aR	3mm厚鋁板	UCT803649 FXL-3	38	0	38	61.80	0.200	7.60	0.155	5.903	T2CW M-1	10~26F, 28~53F
304		APB-H01aR	3mm厚鋁板	UCT803649 FXL-3	38	0	38	61.80	0.200	7.60	0.155	5.903	T2CW J-1	10~26F, 28~53F
305		APB-H01bR	3mm厚鋁板	UCT803649 FXL-3	1	0	1	0.34	0.042	0.04	0.033	0.033	T2CW N-2	27F
306		APB-H01bR	3mm厚鋁板	UCT803649 FXL-3	1	0	1	0.34	0.042	0.04	0.033	0.033	T2CW M-1	27F
307		APB-H01bR	3mm厚鋁板	UCT803649 FXL-3	1	0	1	0.34	0.042	0.04	0.033	0.033	T2CW J-1	27F
308		APB-H01cR	3mm厚鋁板	UCT803649 FXL-3	1	0	1	0.46	0.057	0.06	0.044	0.044	T2CW N-2	27F
309		APB-H01cR	3mm厚鋁板	UCT803649 FXL-3	1	0	1	0.46	0.057	0.06	0.044	0.044	T2CW M-1	27F
310		APB-H01cR	3mm厚鋁板	UCT803649 FXL-3	1	0	1	0.46	0.057	0.06	0.044	0.044	T2CW J-1	27F
311		APB-H02R	3mm厚鋁板	UCT803649 FXL-3	35	0	35	87.13	0.306	10.72	0.274	9.577	T1CW G-1	10~26F, 27~49F
312		APB-H02R	3mm厚鋁板	UCT803649 FXL-3	39	0	39	97.09	0.306	11.94	0.274	10.672	T2CWC-2	10~26F, 27~53F
313		APB-H02R	3mm厚鋁板	UCT803649 FXL-3	39	0	39	97.09	0.306	11.94	0.274	10.672	T2CWA-1	10~26F, 27~53F

 美特鋁質 有限公司 MIDI Aluminium Fabricator Ltd.		工程號: J-837	計算: 鞠章芳	日期:	2019.5.25		送呈: 胡哥							
		地盤名稱: 觀塘裕民坊	核對: 謝永林	日期:			副本:							
地盤用鋁板B.M.表		項目類別: 幕牆	批准:	日期:										
BM編號: 837-CW-MO1-S-BP07		修改版次: A	A/C Code:	總V.F.:	4420.921	總重量	39899.976 此BM依據EI/0282 資料計算							
序號	修改內容	鋁板圖號	鋁板名稱	顏色	實用	後備	總數	總重量	單件展開面積	總展開面積	總V.F.		使用位置	樓層
											平方米			
314		APB-H02R	3mm厚鋁板	UCT803649 FXL-3	39	0	39	97.09	0.306	11.94	0.274	10.672	T2CWM-2	10~26F, 27~53F
315		APB-H02R	3mm厚鋁板	UCT803649 FXL-3	37	0	37	92.11	0.306	11.33	0.274	10.125	T3CW E-1	10~26F, 27~51F
316		APB-H02R	3mm厚鋁板	UCT803649 FXL-3	37	0	37	92.11	0.306	11.33	0.274	10.125	T3CW A-1	10~26F, 27~51F
317		APB-H02R	3mm厚鋁板	UCT803649 FXL-3	35	0	35	87.13	0.306	10.72	0.274	9.577	T5CW N-1	10~26F, 27~49F
318		APB-H02R	3mm厚鋁板	UCT803649 FXL-3	35	0	35	87.13	0.306	10.72	0.274	9.577	T5CW L-1	10~26F, 27~49F
319		APB-H02R	3mm厚鋁板	UCT803649 FXL-3	35	0	35	87.13	0.306	10.72	0.274	9.577	T5CW H-2	10~26F, 27~49F
320		APB-H02R	3mm厚鋁板	UCT803649 FXL-3	10	0	10	24.89	0.306	3.06	0.274	2.736	T5CW C-1	10~21F
321		APB-H02aR	3mm厚鋁板	UCT803649 FXL-3	34	0	34	213.76	0.773	26.29	0.691	23.496	T1CW G-1	10~26F, 28~49F
322		APB-H02aR	3mm厚鋁板	UCT803649 FXL-3	38	0	38	238.91	0.773	29.39	0.691	26.260	T2CWC-2	10~26F, 28~53F
323		APB-H02aR	3mm厚鋁板	UCT803649 FXL-3	38	0	38	238.91	0.773	29.39	0.691	26.260	T2CWA-1	10~26F, 28~53F
324		APB-H02aR	3mm厚鋁板	UCT803649 FXL-3	38	0	38	238.91	0.773	29.39	0.691	26.260	T2CWM-2	10~26F, 28~53F
325		APB-H02aR	3mm厚鋁板	UCT803649 FXL-3	36	0	36	226.33	0.773	27.84	0.691	24.878	T3CW E-1	10~26F, 28~51F
326		APB-H02aR	3mm厚鋁板	UCT803649 FXL-3	36	0	36	226.33	0.773	27.84	0.691	24.878	T3CW A-1	10~26F, 28~51F
327		APB-H02aR	3mm厚鋁板	UCT803649 FXL-3	34	0	34	213.76	0.773	26.29	0.691	23.496	T5CW N-1	10~26F, 28~49F
328		APB-H02aR	3mm厚鋁板	UCT803649 FXL-3	34	0	34	213.76	0.773	26.29	0.691	23.496	T5CW L-1	10~26F, 28~49F
329		APB-H02aR	3mm厚鋁板	UCT803649 FXL-3	34	0	34	213.76	0.773	26.29	0.691	23.496	T5CW H-2	10~26F, 28~49F
330		APB-H02aR	3mm厚鋁板	UCT803649 FXL-3	10	0	10	62.87	0.773	7.73	0.691	6.911	T5CW C-1	10~21F
331		APB-H02bR	3mm厚鋁板	UCT803649 FXL-3	1	0	1	1.32	0.163	0.16	0.145	0.145	T1CW G-1	27F
332		APB-H02bR	3mm厚鋁板	UCT803649 FXL-3	1	0	1	1.32	0.163	0.16	0.145	0.145	T2CWC-2	27F
333		APB-H02bR	3mm厚鋁板	UCT803649 FXL-3	1	0	1	1.32	0.163	0.16	0.145	0.145	T2CWA-1	27F
334		APB-H02bR	3mm厚鋁板	UCT803649 FXL-3	1	0	1	1.32	0.163	0.16	0.145	0.145	T2CWM-2	27F
335		APB-H02bR	3mm厚鋁板	UCT803649 FXL-3	1	0	1	1.32	0.163	0.16	0.145	0.145	T3CW E-1	27F

 <b>美特鋁質</b> 有限公司 MIDI Aluminium Fabricator Ltd.		工程號: J-837	計算: 鞠章芳	日期:	2019.5.25			送呈: 胡哥						
		地盤名稱: 觀塘裕民坊	核對: 謝永林	日期:				副本:						
<b>地盘用鋁板B.M.表</b>		項目類別: 幕牆	批准:	日期:										
BM編號: 837-CW-MO1-S-BP07		修改版次: A	A/C Code:	總V.F.:	4420.921	總重量	39899.976	此BM依據EI/0282 資料計算						
序號	修改內容	鋁板圖號	鋁板名稱	顏色	實用	後備	總數	總重量	單件展開面積	總展開面積	單件V.F. / 總V.F.		使用位置	樓層
											平方米			
336		APB-H02bR	3mm厚鋁板	UCT803649 FXL-3	1	0	1	1.32	0.163	0.16	0.145	0.145	T3CW A-1	27F
337		APB-H02bR	3mm厚鋁板	UCT803649 FXL-3	1	0	1	1.32	0.163	0.16	0.145	0.145	T5CW N-1	27F
338		APB-H02bR	3mm厚鋁板	UCT803649 FXL-3	1	0	1	1.32	0.163	0.16	0.145	0.145	T5CW L-1	27F
339		APB-H02bR	3mm厚鋁板	UCT803649 FXL-3	1	0	1	1.32	0.163	0.16	0.145	0.145	T5CW H-2	27F
340		APB-H02cR	3mm厚鋁板	UCT803649 FXL-3	1	0	1	1.79	0.220	0.22	0.196	0.196	T1CW G-1	27F
341		APB-H02cR	3mm厚鋁板	UCT803649 FXL-3	1	0	1	1.79	0.220	0.22	0.196	0.196	T2CWC-2	27F
342		APB-H02cR	3mm厚鋁板	UCT803649 FXL-3	1	0	1	1.79	0.220	0.22	0.196	0.196	T2CWA-1	27F
343		APB-H02cR	3mm厚鋁板	UCT803649 FXL-3	1	0	1	1.79	0.220	0.22	0.196	0.196	T2CWM-2	27F
344		APB-H02cR	3mm厚鋁板	UCT803649 FXL-3	1	0	1	1.79	0.220	0.22	0.196	0.196	T3CW E-1	27F
345		APB-H02cR	3mm厚鋁板	UCT803649 FXL-3	1	0	1	1.79	0.220	0.22	0.196	0.196	T3CW A-1	27F
346		APB-H02cR	3mm厚鋁板	UCT803649 FXL-3	1	0	1	1.79	0.220	0.22	0.196	0.196	T5CW N-1	27F
347		APB-H02cR	3mm厚鋁板	UCT803649 FXL-3	1	0	1	1.79	0.220	0.22	0.196	0.196	T5CW L-1	27F
348		APB-H02cR	3mm厚鋁板	UCT803649 FXL-3	1	0	1	1.79	0.220	0.22	0.196	0.196	T5CW H-2	27F
349	EI0260已做15件	APB-H03R	3mm厚鋁板	UCT803649 FXL-3	20	0	20	23.902	0.147	2.94	0.124	2.478	T1CW-H-1	10~26F, 27~49F
350		APB-H03R	3mm厚鋁板	UCT803649 FXL-3	35	0	35	41.83	0.147	5.14	0.124	4.337	T1CW-G-2	10~26F, 27~49F
351		APB-H03R	3mm厚鋁板	UCT803649 FXL-3	35	0	35	41.83	0.147	5.14	0.124	4.337	T1CW-E-2	10~26F, 27~49F
352		APB-H03R	3mm厚鋁板	UCT803649 FXL-3	35	0	35	41.83	0.147	5.14	0.124	4.337	T1CW-A-1	10~26F, 27~49F
353		APB-H03R	3mm厚鋁板	UCT803649 FXL-3	35	0	35	41.83	0.147	5.14	0.124	4.337	T1CW-B-3	10~26F, 27~49F
354		APB-H03R	3mm厚鋁板	UCT803649 FXL-3	39	0	39	46.61	0.147	5.73	0.124	4.832	T2CW-B-1	10~26F, 27~53F
355		APB-H03R	3mm厚鋁板	UCT803649 FXL-3	39	0	39	46.61	0.147	5.73	0.124	4.832	T2CW-A-2	10~26F, 27~53F
356		APB-H03R	3mm厚鋁板	UCT803649 FXL-3	78	0	78	93.22	0.147	11.47	0.124	9.664	T2CW-M-3	10~26F, 27~53F

 美特鋁質 有限公司 MIDI Aluminium Fabricator Ltd.		工程號: J-837	計算: 鞠章芳	日期:	2019.5.25		送呈: 胡哥							
		地盤名稱: 觀塘裕民坊	核對: 謝永林	日期:			副本:							
地盤用鋁板B.M.表		項目類別: 幕牆	批准:	日期:										
BM編號: 837-CW-MO1-S-BP07		修改版次: A	A/C Code:	總V.F.:	4420.921	總重量	39899.976 此BM依據EI/0282 資料計算							
序號	修改內容	鋁板圖號	鋁板名稱	顏色	實用	後備	總數	總重量	單件展開面積	總展開面積	總V.F.		使用位置	樓層
											平方米			
357		APB-H03R	3mm厚鋁板	UCT803649 FXL-3	39	0	39	46.61	0.147	5.73	0.124	4.832	T2CW-J-1	10~26F,27~53F
358		APB-H03R	3mm厚鋁板	UCT803649 FXL-3	39	0	39	46.61	0.147	5.73	0.124	4.832	T2CW-H-2	10~26F,27~53F
359		APB-H03R	3mm厚鋁板	UCT803649 FXL-3	37	0	37	44.22	0.147	5.44	0.124	4.584	T3CW-B-1	10~26F,27~51F
360		APB-H03R	3mm厚鋁板	UCT803649 FXL-3	37	0	37	44.22	0.147	5.44	0.124	4.584	T3CW-A-2	10~26F,27~51F
361		APB-H03R	3mm厚鋁板	UCT803649 FXL-3	74	0	74	88.44	0.147	10.88	0.124	9.169	T3CW-F-2	10~26F,27~51F
362		APB-H03R	3mm厚鋁板	UCT803649 FXL-3	35	0	35	41.83	0.147	5.14	0.124	4.337	T5CW-A-2	10~26F,27~49F
363		APB-H03R	3mm厚鋁板	UCT803649 FXL-3	35	0	35	41.83	0.147	5.14	0.124	4.337	T5CW-M-1	10~26F,27~49F
364		APB-H03R	3mm厚鋁板	UCT803649 FXL-3	35	0	35	41.83	0.147	5.14	0.124	4.337	T5CWL-2	10~26F,27~49F
365		APB-H03R	3mm厚鋁板	UCT803649 FXL-3	35	0	35	41.83	0.147	5.14	0.124	4.337	T5CW-H-3	10~26F,27~49F
366	EI0260已做15件	APB-H03aR	3mm厚鋁板	UCT803649 FXL-3	19	0	19	57.344	0.371	7.053	0.313	5.945	T1CW-H-1	10~26F,28~49F
367		APB-H03aR	3mm厚鋁板	UCT803649 FXL-3	34	0	34	102.62	0.371	12.62	0.313	10.639	T1CW-G-2	10~26F,28~49F
368		APB-H03aR	3mm厚鋁板	UCT803649 FXL-3	34	0	34	102.62	0.371	12.62	0.313	10.639	T1CW-E-2	10~26F,28~49F
369		APB-H03aR	3mm厚鋁板	UCT803649 FXL-3	34	0	34	102.62	0.371	12.62	0.313	10.639	T1CW-A-1	10~26F,28~49F
370		APB-H03aR	3mm厚鋁板	UCT803649 FXL-3	34	0	34	102.62	0.371	12.62	0.313	10.639	T1CW-B-3	10~26F,28~49F
371		APB-H03aR	3mm厚鋁板	UCT803649 FXL-3	38	0	38	114.69	0.371	14.11	0.313	11.890	T2CW-B-1	10~26F,28~53F
372		APB-H03aR	3mm厚鋁板	UCT803649 FXL-3	38	0	38	114.69	0.371	14.11	0.313	11.890	T2CW-A-2	10~26F,28~53F
373		APB-H03aR	3mm厚鋁板	UCT803649 FXL-3	76	0	76	229.38	0.371	28.21	0.313	23.780	T2CW-M-3	10~26F,28~53F
374		APB-H03aR	3mm厚鋁板	UCT803649 FXL-3	38	0	38	114.69	0.371	14.11	0.313	11.890	T2CW-J-1	10~26F,28~53F
375		APB-H03aR	3mm厚鋁板	UCT803649 FXL-3	38	0	38	114.69	0.371	14.11	0.313	11.890	T2CW-H-2	10~26F,28~53F
376		APB-H03aR	3mm厚鋁板	UCT803649 FXL-3	36	0	36	108.65	0.371	13.36	0.313	11.264	T3CW-B-1	10~26F,28~51F
377		APB-H03aR	3mm厚鋁板	UCT803649 FXL-3	36	0	36	108.65	0.371	13.36	0.313	11.264	T3CW-A-2	10~26F,28~51F
378		APB-H03aR	3mm厚鋁板	UCT803649 FXL-3	72	0	72	217.31	0.371	26.73	0.313	22.529	T3CW-F-2	10~26F,28~51F

 美特鋁質 有限公司 MIDI Aluminium Fabricator Ltd.		工程號: J-837	計算: 鞠章芳	日期:	2019.5.25			送呈: 胡哥						
		地盤名稱: 觀塘裕民坊	核對: 謝永林	日期:				副本:						
地盤用鋁板B.M.表		項目類別: 幕牆	批准:	日期:										
BM編號: 837-CW-MO1-S-BP07		修改版次: A	A/C Code:	總V.F.:	4420.921	總重量	39899.976	此BM依據EI/0282 資料計算						
序號	修改內容	鋁板圖號	鋁板名稱	顏色	實用	後備	總數	總重量	單件展開面積	總展開面積	總V.F.		使用位置	樓層
											平方米			
379		APB-H03aR	3mm厚鋁板	UCT803649 FXL-3	34	0	34	102.62	0.371	12.62	0.313	10.639	T5CW-A-2	10~26F, 28~49F
380		APB-H03aR	3mm厚鋁板	UCT803649 FXL-3	34	0	34	102.62	0.371	12.62	0.313	10.639	T5CW-M-1	10~26F, 28~49F
381		APB-H03aR	3mm厚鋁板	UCT803649 FXL-3	34	0	34	102.62	0.371	12.62	0.313	10.639	T5CWL-2	10~26F, 28~49F
382		APB-H03aR	3mm厚鋁板	UCT803649 FXL-3	34	0	34	102.62	0.371	12.62	0.313	10.639	T5CW-H-3	10~26F, 28~49F
383		APB-H03bR	3mm厚鋁板	UCT803649 FXL-3	1	0	1	0.63	0.078	0.08	0.066	0.066	T1CW-H-1	27F
384		APB-H03bR	3mm厚鋁板	UCT803649 FXL-3	1	0	1	0.63	0.078	0.08	0.066	0.066	T1CW-G-2	27F
385		APB-H03bR	3mm厚鋁板	UCT803649 FXL-3	1	0	1	0.63	0.078	0.08	0.066	0.066	T1CW-E-2	27F
386		APB-H03bR	3mm厚鋁板	UCT803649 FXL-3	1	0	1	0.63	0.078	0.08	0.066	0.066	T1CW-A-1	27F
387		APB-H03bR	3mm厚鋁板	UCT803649 FXL-3	1	0	1	0.63	0.078	0.08	0.066	0.066	T1CW-B-3	27F
388		APB-H03bR	3mm厚鋁板	UCT803649 FXL-3	1	0	1	0.63	0.078	0.08	0.066	0.066	T2CW-B-1	27F
389		APB-H03bR	3mm厚鋁板	UCT803649 FXL-3	1	0	1	0.63	0.078	0.08	0.066	0.066	T2CW-A-2	27F
390		APB-H03bR	3mm厚鋁板	UCT803649 FXL-3	2	0	2	1.27	0.078	0.16	0.066	0.132	T2CW-M-3	27F
391		APB-H03bR	3mm厚鋁板	UCT803649 FXL-3	1	0	1	0.61	0.076	0.08	0.064	0.064	T2CW-J-1	27F
392		APB-H03bR	3mm厚鋁板	UCT803649 FXL-3	1	0	1	0.63	0.078	0.08	0.066	0.066	T2CW-H-2	27F
393		APB-H03bR	3mm厚鋁板	UCT803649 FXL-3	1	0	1	0.63	0.078	0.08	0.066	0.066	T3CW-B-1	27F
394		APB-H03bR	3mm厚鋁板	UCT803649 FXL-3	1	0	1	0.63	0.078	0.08	0.066	0.066	T3CW-A-2	27F
395		APB-H03bR	3mm厚鋁板	UCT803649 FXL-3	2	0	2	1.27	0.078	0.16	0.066	0.132	T3CW-F-2	27F
396		APB-H03bR	3mm厚鋁板	UCT803649 FXL-3	1	0	1	0.63	0.078	0.08	0.066	0.066	T5CW-A-2	27F
397		APB-H03bR	3mm厚鋁板	UCT803649 FXL-3	1	0	1	0.63	0.078	0.08	0.066	0.066	T5CW-M-1	27F
398		APB-H03bR	3mm厚鋁板	UCT803649 FXL-3	1	0	1	0.63	0.078	0.08	0.066	0.066	T5CWL-2	27F
399		APB-H03bR	3mm厚鋁板	UCT803649 FXL-3	1	0	1	0.63	0.078	0.08	0.066	0.066	T5CW-H-3	27F
400		APB-H03dR	3mm厚鋁板	UCT803649 FXL-3	1	0	1	1.49	0.183	0.18	0.154	0.154	T1CW-H-1	27F

 美特鋁質 有限公司 MIDI Aluminium Fabricator Ltd.		工程號: J-837	計算: 鞠章芳	日期:	2019.5.25			送呈: 胡哥							
		地盘名稱: 觀塘裕民坊	核對: 謝永林	日期:				副本:							
地盘用鋁板B.M.表		項目類別: 幕牆	批准:	日期:											
BM編號: 837-CW-MO1-S-BP07		修改版次: A	A/C Code:	總V.F.:	4420.921	總重量	39899.976	此BM依據EI/0282 資料計算							
序號	修改內容	鋁板圖號	鋁板名稱	顏色	實用	後備	總數	總重量	單件展開面積	總展開面積	單件V.F.		總V.F.	使用位置	樓層
											平方米				
401		APB-H03dR	3mm厚鋁板	UCT803649 FXL-3	1	0	1	1.49	0.183	0.18	0.154	0.154	T1CW-G-2	27F	
402		APB-H03dR	3mm厚鋁板	UCT803649 FXL-3	1	0	1	1.49	0.183	0.18	0.154	0.154	T1CW-E-2	27F	
403		APB-H03dR	3mm厚鋁板	UCT803649 FXL-3	1	0	1	1.49	0.183	0.18	0.154	0.154	T1CW-A-1	27F	
404		APB-H03dR	3mm厚鋁板	UCT803649 FXL-3	1	0	1	1.49	0.183	0.18	0.154	0.154	T1CW-B-3	27F	
405		APB-H03dR	3mm厚鋁板	UCT803649 FXL-3	1	0	1	1.49	0.183	0.18	0.154	0.154	T2CW-B-1	27F	
406		APB-H03dR	3mm厚鋁板	UCT803649 FXL-3	1	0	1	1.49	0.183	0.18	0.154	0.154	T2CW-A-2	27F	
407		APB-H03dR	3mm厚鋁板	UCT803649 FXL-3	2	0	2	2.97	0.183	0.37	0.154	0.308	T2CW-M-3	27F	
408		APB-H03dR	3mm厚鋁板	UCT803649 FXL-3	1	0	1	1.49	0.183	0.18	0.154	0.154	T2CW-H-2	27F	
409		APB-H03dR	3mm厚鋁板	UCT803649 FXL-3	1	0	1	1.49	0.183	0.18	0.154	0.154	T3CW-B-1	27F	
410		APB-H03dR	3mm厚鋁板	UCT803649 FXL-3	1	0	1	1.49	0.183	0.18	0.154	0.154	T3CW-A-2	27F	
411		APB-H03dR	3mm厚鋁板	UCT803649 FXL-3	2	0	2	2.97	0.183	0.37	0.154	0.308	T3CW-F-2	27F	
412		APB-H03dR	3mm厚鋁板	UCT803649 FXL-3	1	0	1	1.49	0.183	0.18	0.154	0.154	T5CW-A-2	27F	
413		APB-H03dR	3mm厚鋁板	UCT803649 FXL-3	1	0	1	1.49	0.183	0.18	0.154	0.154	T5CW-M-1	27F	
414		APB-H03dR	3mm厚鋁板	UCT803649 FXL-3	1	0	1	1.49	0.183	0.18	0.154	0.154	T5CWL-2	27F	
415		APB-H03dR	3mm厚鋁板	UCT803649 FXL-3	1	0	1	1.49	0.183	0.18	0.154	0.154	T5CW-H-3	27F	
416		APB-H03cR	3mm厚鋁板	UCT803649 FXL-3	1	0	1	0.86	0.105	0.11	0.089	0.089	T1CW-H-1	27F	
417		APB-H03cR	3mm厚鋁板	UCT803649 FXL-3	1	0	1	0.86	0.105	0.11	0.089	0.089	T1CW-G-2	27F	
418		APB-H03cR	3mm厚鋁板	UCT803649 FXL-3	1	0	1	0.86	0.105	0.11	0.089	0.089	T1CW-E-2	27F	
419		APB-H03cR	3mm厚鋁板	UCT803649 FXL-3	1	0	1	0.86	0.105	0.11	0.089	0.089	T1CW-A-1	27F	
420		APB-H03cR	3mm厚鋁板	UCT803649 FXL-3	1	0	1	0.86	0.105	0.11	0.089	0.089	T1CW-B-3	27F	
421		APB-H03cR	3mm厚鋁板	UCT803649 FXL-3	1	0	1	0.86	0.105	0.11	0.089	0.089	T2CW-B-1	27F	

 美特鋁質 有限公司 MIDI Aluminium Fabricator Ltd.		工程號: J-837	計算: 鞠章芳	日期:	2019.5.25				送呈: 胡哥					
		地盤名稱: 觀塘裕民坊	核對: 謝永林	日期:					副本:					
地盤用鋁板B.M.表		項目類別: 幕牆	批准:	日期:										
BM編號: 837-CW-MO1-S-BP07		修改版次: A	A/C Code:	總V.F.:	4420.921		總重量	39899.976		此BM依據EI/0282 資料計算				
序號	修改內容	鋁板圖號	鋁板名稱	顏色	實用	後備	總數	總重量	單件展開面積	總展開面積	總V.F.		使用位置	樓層
											平方米			
422		APB-H03cR	3mm厚鋁板	UCT803649 FXL-3	1	0	1	0.86	0.105	0.11	0.089	0.089	T2CW-A-2	27F
423		APB-H03cR	3mm厚鋁板	UCT803649 FXL-3	2	0	2	1.71	0.105	0.21	0.089	0.178	T2CW-M-3	27F
424		APB-H03cR	3mm厚鋁板	UCT803649 FXL-3	1	0	1	0.86	0.105	0.11	0.089	0.089	T2CW-J-1	27F
425		APB-H03cR	3mm厚鋁板	UCT803649 FXL-3	1	0	1	0.86	0.105	0.11	0.089	0.089	T2CW-H-2	27F
426		APB-H03cR	3mm厚鋁板	UCT803649 FXL-3	1	0	1	0.86	0.105	0.11	0.089	0.089	T3CW-B-1	27F
427		APB-H03cR	3mm厚鋁板	UCT803649 FXL-3	1	0	1	0.86	0.105	0.11	0.089	0.089	T3CW-A-2	27F
428		APB-H03cR	3mm厚鋁板	UCT803649 FXL-3	2	0	2	1.71	0.105	0.21	0.089	0.178	T3CW-F-2	27F
429		APB-H03cR	3mm厚鋁板	UCT803649 FXL-3	1	0	1	0.86	0.105	0.11	0.089	0.089	T5CW-A-2	27F
430		APB-H03cR	3mm厚鋁板	UCT803649 FXL-3	1	0	1	0.86	0.105	0.11	0.089	0.089	T5CW-M-1	27F
431		APB-H03cR	3mm厚鋁板	UCT803649 FXL-3	1	0	1	0.86	0.105	0.11	0.089	0.089	T5CWL-2	27F
432		APB-H03cR	3mm厚鋁板	UCT803649 FXL-3	1	0	1	0.86	0.105	0.11	0.089	0.089	T5CW-H-3	27F
433	EI0260已做9件	APB-H04R	3mm厚鋁板	UCT803649 FXL-3	25	0	25	99.08	0.487	12.19	0.453	11.328	T1CW-D-1	10~26F,27~48F
434		APB-H04R	3mm厚鋁板	UCT803649 FXL-3	35	0	35	138.71	0.487	17.06	0.453	15.859	T1CW-L-1	10~26F,27~49F
435		APB-H04R	3mm厚鋁板	UCT803649 FXL-3	35	0	35	138.71	0.487	17.06	0.453	15.859	T1CW-J-1	10~26F,27~49F
436		APB-H04R	3mm厚鋁板	UCT803649 FXL-3	38	0	38	150.60	0.487	18.52	0.453	17.219	T2CW-G-2	10~26F,27~52F
437		APB-H04R	3mm厚鋁板	UCT803649 FXL-3	39	0	39	154.56	0.487	19.01	0.453	17.672	T2CW-E-1	10~26F,27~53F
438		APB-H04R	3mm厚鋁板	UCT803649 FXL-3	39	0	39	154.56	0.487	19.01	0.453	17.672	T2CW-C-1	10~26F,27~53F
439		APB-H04R	3mm厚鋁板	UCT803649 FXL-3	39	0	39	154.56	0.487	19.01	0.453	17.672	T2CW-A-1	10~26F,27~53F
440		APB-H04R	3mm厚鋁板	UCT803649 FXL-3	39	0	39	154.56	0.487	19.01	0.453	17.672	T2CW-L-1	10~26F,27~53F
441		APB-H04R	3mm厚鋁板	UCT803649 FXL-3	37	0	37	146.63	0.487	18.04	0.453	16.765	T3CW-E-1	10~26F,27~51F
442		APB-H04R	3mm厚鋁板	UCT803649 FXL-3	37	0	37	146.63	0.487	18.04	0.453	16.765	T3CW-L-1	10~26F,27~51F

 美特鋁質 有限公司 MIDI Aluminium Fabricator Ltd.		工程號: J-837	計算: 鞠章芳	日期:	2019.5.25		送呈: 胡哥							
		地盤名稱: 觀塘裕民坊	核對: 謝永林	日期:			副本:							
地盤用鋁板B.M.表		項目類別: 幕牆	批准:	日期:										
BM編號: 837-CW-MO1-S-BP07		修改版次: A	A/C Code:	總V.F.:	4420.921	總重量	39899.976	此BM依據EI/0282 資料計算						
序號	修改內容	鋁板圖號	鋁板名稱	顏色	實用	後備	總數	總重量	單件展開面積	總展開面積	總V.F.		使用位置	樓層
											平方米			
443		APB-H04R	3mm厚鋁板	UCT803649 FXL-3	37	0	37	146.63	0.487	18.04	0.453	16.765	T3CW-C-1	10~26F,27~51F
444		APB-H04R	3mm厚鋁板	UCT803649 FXL-3	37	0	37	146.63	0.487	18.04	0.453	16.765	T3CW-A-1	10~26F,27~51F
445		APB-H04R	3mm厚鋁板	UCT803649 FXL-3	35	0	35	138.71	0.487	17.06	0.453	15.859	T5CW-N-1	10~26F,27~49F
446		APB-H04R	3mm厚鋁板	UCT803649 FXL-3	35	0	35	138.71	0.487	17.06	0.453	15.859	T5CW-L-1	10~26F,27~49F
447		APB-H04R	3mm厚鋁板	UCT803649 FXL-3	35	0	35	138.71	0.487	17.06	0.453	15.859	T5CW-H-1	10~26F,27~49F
448		APB-H04R	3mm厚鋁板	UCT803649 FXL-3	35	0	35	138.71	0.487	17.06	0.453	15.859	T5CW-F-1	10~26F,27~49F
449		APB-H04R	3mm厚鋁板	UCT803649 FXL-3	35	0	35	138.71	0.487	17.06	0.453	15.859	T5CW-D-1	10~26F,27~49F
450	EI0260已做9件	APB-H04aR	3mm厚鋁板	UCT803649 FXL-3	24	0	24	240.20	1.231	29.54	1.144	27.464	T1CW-D-1	10~26F,28~48F
451		APB-H04aR	3mm厚鋁板	UCT803649 FXL-3	34	0	34	340.28	1.231	41.86	1.144	38.907	T1CW-L-1	10~26F,28~49F
452		APB-H04aR	3mm厚鋁板	UCT803649 FXL-3	34	0	34	340.28	1.231	41.86	1.144	38.907	T1CW-J-1	10~26F,28~49F
453		APB-H04aR	3mm厚鋁板	UCT803649 FXL-3	37	0	37	370.31	1.231	45.55	1.144	42.340	T2CW-G-2	10~26F,28~52F
454		APB-H04aR	3mm厚鋁板	UCT803649 FXL-3	38	0	38	380.32	1.231	46.78	1.144	43.484	T2CW-E-1	10~26F,28~53F
455		APB-H04aR	3mm厚鋁板	UCT803649 FXL-3	38	0	38	380.32	1.231	46.78	1.144	43.484	T2CW-C-1	10~26F,28~53F
456		APB-H04aR	3mm厚鋁板	UCT803649 FXL-3	38	0	38	380.32	1.231	46.78	1.144	43.484	T2CW-A-1	10~26F,28~53F
457		APB-H04aR	3mm厚鋁板	UCT803649 FXL-3	38	0	38	380.32	1.231	46.78	1.144	43.484	T2CW-L-1	10~26F,28~53F
458		APB-H04aR	3mm厚鋁板	UCT803649 FXL-3	36	0	36	360.30	1.231	44.32	1.144	41.196	T3CW-E-1	10~26F,28~51F
459		APB-H04aR	3mm厚鋁板	UCT803649 FXL-3	36	0	36	360.30	1.231	44.32	1.144	41.196	T3CW-L-1	10~26F,28~51F
460		APB-H04aR	3mm厚鋁板	UCT803649 FXL-3	36	0	36	360.30	1.231	44.32	1.144	41.196	T3CW-C-1	10~26F,28~51F
461		APB-H04aR	3mm厚鋁板	UCT803649 FXL-3	36	0	36	360.30	1.231	44.32	1.144	41.196	T3CW-A-1	10~26F,28~51F
462		APB-H04aR	3mm厚鋁板	UCT803649 FXL-3	34	0	34	340.28	1.231	41.86	1.144	38.907	T5CW-N-1	10~26F,28~49F
463		APB-H04aR	3mm厚鋁板	UCT803649 FXL-3	34	0	34	340.28	1.231	41.86	1.144	38.907	T5CW-L-1	10~26F,28~49F
464		APB-H04aR	3mm厚鋁板	UCT803649 FXL-3	34	0	34	340.28	1.231	41.86	1.144	38.907	T5CW-H-1	10~26F,28~49F

 美特鋁質 有限公司 MIDI Aluminium Fabricator Ltd.		工程號: J-837	計算: 鞠章芳	日期:	2019.5.25			送呈: 胡哥						
		地盤名稱: 觀塘裕民坊	核對: 謝永林	日期:				副本:						
地盤用鋁板B.M.表		項目類別: 幕牆	批准:	日期:										
BM編號: 837-CW-MO1-S-BP07		修改版次: A	A/C Code:	總V.F.:	4420.921	總重量	39899.976	此BM依據EI/0282 資料計算						
序號	修改內容	鋁板圖號	鋁板名稱	顏色	實用	後備	總數	總重量	單件展開面積	總展開面積	總V.F.		使用位置	樓層
											平方米			
465		APB-H04aR	3mm厚鋁板	UCT803649 FXL-3	34	0	34	340.28	1.231	41.86	1.144	38.907	T5CW-F-1	10~26F, 28~49F
466		APB-H04aR	3mm厚鋁板	UCT803649 FXL-3	34	0	34	340.28	1.231	41.86	1.144	38.907	T5CW-D-1	10~26F, 28~49F
467		APB-H04bR	3mm厚鋁板	UCT803649 FXL-3	1	0	1	2.10	0.259	0.26	0.241	0.241	T1CW-D-1	27F
468		APB-H04bR	3mm厚鋁板	UCT803649 FXL-3	1	0	1	2.10	0.259	0.26	0.241	0.241	T1CW-L-1	27F
469		APB-H04bR	3mm厚鋁板	UCT803649 FXL-3	1	0	1	2.10	0.259	0.26	0.241	0.241	T1CW-J-1	27F
470		APB-H04bR	3mm厚鋁板	UCT803649 FXL-3	1	0	1	2.10	0.259	0.26	0.241	0.241	T2CW-G-2	27F
471		APB-H04bR	3mm厚鋁板	UCT803649 FXL-3	1	0	1	2.10	0.259	0.26	0.241	0.241	T2CW-E-1	27F
472		APB-H04bR	3mm厚鋁板	UCT803649 FXL-3	1	0	1	2.10	0.259	0.26	0.241	0.241	T2CW-C-1	27F
473		APB-H04bR	3mm厚鋁板	UCT803649 FXL-3	1	0	1	2.10	0.259	0.26	0.241	0.241	T2CW-A-1	27F
474		APB-H04bR	3mm厚鋁板	UCT803649 FXL-3	1	0	1	2.10	0.259	0.26	0.241	0.241	T2CW-L-1	27F
475		APB-H04bR	3mm厚鋁板	UCT803649 FXL-3	1	0	1	2.10	0.259	0.26	0.241	0.241	T3CW-E-1	27F
476		APB-H04bR	3mm厚鋁板	UCT803649 FXL-3	1	0	1	2.10	0.259	0.26	0.241	0.241	T3CW-L-1	27F
477		APB-H04bR	3mm厚鋁板	UCT803649 FXL-3	1	0	1	2.10	0.259	0.26	0.241	0.241	T3CW-C-1	27F
478		APB-H04bR	3mm厚鋁板	UCT803649 FXL-3	1	0	1	2.10	0.259	0.26	0.241	0.241	T3CW-A-1	27F
479		APB-H04bR	3mm厚鋁板	UCT803649 FXL-3	1	0	1	2.10	0.259	0.26	0.241	0.241	T5CW-N-1	27F
480		APB-H04bR	3mm厚鋁板	UCT803649 FXL-3	1	0	1	2.10	0.259	0.26	0.241	0.241	T5CW-L-1	27F
481		APB-H04bR	3mm厚鋁板	UCT803649 FXL-3	1	0	1	2.10	0.259	0.26	0.241	0.241	T5CW-H-1	27F
482		APB-H04bR	3mm厚鋁板	UCT803649 FXL-3	1	0	1	2.10	0.259	0.26	0.241	0.241	T5CW-F-1	27F
483		APB-H04bR	3mm厚鋁板	UCT803649 FXL-3	1	0	1	2.10	0.259	0.26	0.241	0.241	T5CW-D-1	27F
484		APB-H04cR	3mm厚鋁板	UCT803649 FXL-3	1	0	1	2.84	0.350	0.35	0.325	0.325	T1CW-D-1	27F
485		APB-H04cR	3mm厚鋁板	UCT803649 FXL-3	1	0	1	2.84	0.350	0.35	0.325	0.325	T1CW-L-1	27F

 美特鋁質 有限公司 MIDI Aluminium Fabricator Ltd.		工程號: J-837	計算: 鞠章芳	日期:	2019.5.25		送呈: 胡哥							
		地盤名稱: 觀塘裕民坊	核對: 謝永林	日期:			副本:							
地盤用鋁板B.M.表		項目類別: 幕牆	批准:	日期:										
BM編號: 837-CW-MO1-S-BP07		修改版次: A	A/C Code:	總V.F.:	4420.921	總重量	39899.976	此BM依據EI/0282 資料計算						
序號	修改內容	鋁板圖號	鋁板名稱	顏色	實用	後備	總數	總重量	單件展開面積	總展開面積	總V.F.		使用位置	樓層
											平方米			
486		APB-H04cR	3mm厚鋁板	UCT803649 FXL-3	1	0	1	2.84	0.350	0.35	0.325	0.325	T1CW-J-1	27F
487		APB-H04cR	3mm厚鋁板	UCT803649 FXL-3	1	0	1	2.84	0.350	0.35	0.325	0.325	T2CW-G-2	27F
488		APB-H04cR	3mm厚鋁板	UCT803649 FXL-3	1	0	1	2.84	0.350	0.35	0.325	0.325	T2CW-E-1	27F
489		APB-H04cR	3mm厚鋁板	UCT803649 FXL-3	1	0	1	2.84	0.350	0.35	0.325	0.325	T2CW-C-1	27F
490		APB-H04cR	3mm厚鋁板	UCT803649 FXL-3	1	0	1	2.84	0.350	0.35	0.325	0.325	T2CW-A-1	27F
491		APB-H04cR	3mm厚鋁板	UCT803649 FXL-3	1	0	1	2.84	0.350	0.35	0.325	0.325	T2CW-L-1	27F
492		APB-H04cR	3mm厚鋁板	UCT803649 FXL-3	1	0	1	2.84	0.350	0.35	0.325	0.325	T3CW-E-1	27F
493		APB-H04cR	3mm厚鋁板	UCT803649 FXL-3	1	0	1	2.84	0.350	0.35	0.325	0.325	T3CW-L-1	27F
494		APB-H04cR	3mm厚鋁板	UCT803649 FXL-3	1	0	1	2.84	0.350	0.35	0.325	0.325	T3CW-C-1	27F
495		APB-H04cR	3mm厚鋁板	UCT803649 FXL-3	1	0	1	2.84	0.350	0.35	0.325	0.325	T3CW-A-1	27F
496		APB-H04cR	3mm厚鋁板	UCT803649 FXL-3	1	0	1	2.84	0.350	0.35	0.325	0.325	T5CW-N-1	27F
497		APB-H04cR	3mm厚鋁板	UCT803649 FXL-3	1	0	1	2.84	0.350	0.35	0.325	0.325	T5CW-L-1	27F
498		APB-H04cR	3mm厚鋁板	UCT803649 FXL-3	1	0	1	2.84	0.350	0.35	0.325	0.325	T5CW-H-1	27F
499		APB-H04cR	3mm厚鋁板	UCT803649 FXL-3	1	0	1	2.84	0.350	0.35	0.325	0.325	T5CW-F-1	27F
500		APB-H04cR	3mm厚鋁板	UCT803649 FXL-3	1	0	1	2.84	0.350	0.35	0.325	0.325	T5CW-D-1	27F
501		APB-H06R	3mm厚鋁板	UCT803649 FXL-3	35	0	35	105.01	0.369	12.92	0.344	12.049	T5CW-A-1	10~26F, 27~49F
502		APB-H06aR	3mm厚鋁板	UCT803649 FXL-3	34	0	34	257.62	0.932	31.69	0.869	29.560	T5CW-A-1	10~26F, 28~49F
503		APB-H06bR	3mm厚鋁板	UCT803649 FXL-3	1	0	1	1.59	0.196	0.20	0.183	0.183	T5CW-A-1	27F
504		APB-H06dR	3mm厚鋁板	UCT803649 FXL-3	1	0	1	3.73	0.459	0.46	0.428	0.428	T5CW-A-1	27F
505		APB-H06cR	3mm厚鋁板	UCT803649 FXL-3	1	0	1	2.15	0.265	0.26	0.247	0.247	T5CW-A-1	27F
506		APB-H07R	3mm厚鋁板	UCT803649 FXL-3	0	0	0	0.00	0.074	0.00	0.059	0.000	T1CW-G-1	10~26F, 27~49F

 美特鋁質有限公司 MIDI Aluminium Fabricator Ltd.		工程號: J-837	計算: 鞠章芳	日期:	2019.5.25		送呈: 胡哥							
		地盤名稱: 觀塘裕民坊	核對: 謝永林	日期:			副本:							
地盤用鋁板B.M.表		項目類別: 幕牆	批准:	日期:										
BM編號: 837-CW-MO1-S-BP07		修改版次: A	A/C Code:	總V.F.:	4420.921	總重量	39899.976 此BM依據EI/0282 資料計算							
序號	修改內容	鋁板圖號	鋁板名稱	顏色	實用	後備	總數	總重量	單件展開面積	總展開面積	總V.F.		使用位置	樓層
											平方米			
507	EI0260已做45件	APB-H07R	3mm厚鋁板	UCT803649 FXL-3	25	0	25	15.10	0.074	1.86	0.059	1.480	T1CW-F-2	10~26F, 27~49F
508		APB-H07R	3mm厚鋁板	UCT803649 FXL-3	35	0	35	21.14	0.074	2.60	0.059	2.071	T1CW-E-1	10~26F, 27~49F
509		APB-H07R	3mm厚鋁板	UCT803649 FXL-3	68	0	68	41.08	0.074	5.05	0.059	4.025	T1CW-D-1	10~26F, 27~48F
510		APB-H07R	3mm厚鋁板	UCT803649 FXL-3	35	0	35	21.14	0.074	2.60	0.059	2.071	T1CW-B-2	10~26F, 27~49F
511		APB-H07R	3mm厚鋁板	UCT803649 FXL-3	35	0	35	21.14	0.074	2.60	0.059	2.071	T1CW-B-1	10~26F, 27~49F
512		APB-H07R	3mm厚鋁板	UCT803649 FXL-3	35	0	35	21.14	0.074	2.60	0.059	2.071	T1CW-L-2	10~26F, 27~49F
513		APB-H07R	3mm厚鋁板	UCT803649 FXL-3	35	0	35	21.14	0.074	2.60	0.059	2.071	T1CW-L-1	10~26F, 27~49F
514		APB-H07R	3mm厚鋁板	UCT803649 FXL-3	35	0	35	21.14	0.074	2.60	0.059	2.071	T1CW-J-1	10~26F, 27~49F
515		APB-H07R	3mm厚鋁板	UCT803649 FXL-3	39	0	39	23.56	0.074	2.90	0.059	2.308	T2CW-H-1	10~26F, 27~53F
516		APB-H07R	3mm厚鋁板	UCT803649 FXL-3	76	0	76	45.91	0.074	5.65	0.059	4.498	T2CW-G-2	10~26F, 27~52F
517		APB-H07R	3mm厚鋁板	UCT803649 FXL-3	39	0	39	23.56	0.074	2.90	0.059	2.308	T2CW-E-2	10~26F, 27~53F
518		APB-H07R	3mm厚鋁板	UCT803649 FXL-3	39	0	39	23.56	0.074	2.90	0.059	2.308	T2CW-E-1	10~26F, 27~53F
519		APB-H07R	3mm厚鋁板	UCT803649 FXL-3	39	0	39	23.56	0.074	2.90	0.059	2.308	T2CW-C-1	10~26F, 27~53F
520		APB-H07R	3mm厚鋁板	UCT803649 FXL-3	78	0	78	47.12	0.074	5.80	0.059	4.616	T2CW-A-1	10~26F, 27~53F
521		APB-H07R	3mm厚鋁板	UCT803649 FXL-3	39	0	39	23.56	0.074	2.90	0.059	2.308	T2CW-M-2	10~26F, 27~53F
522		APB-H07R	3mm厚鋁板	UCT803649 FXL-3	39	0	39	23.56	0.074	2.90	0.059	2.308	T2CW-M-1	10~26F, 27~53F
523		APB-H07R	3mm厚鋁板	UCT803649 FXL-3	39	0	39	23.56	0.074	2.90	0.059	2.308	T2CW-L-2	10~26F, 27~53F
524		APB-H07R	3mm厚鋁板	UCT803649 FXL-3	39	0	39	23.56	0.074	2.90	0.059	2.308	T2CW-K-1	10~26F, 27~53F
525		APB-H07R	3mm厚鋁板	UCT803649 FXL-3	78	0	78	47.12	0.074	5.80	0.059	4.616	T2CW-J-1	10~26F, 27~53F
526		APB-H07R	3mm厚鋁板	UCT803649 FXL-3	37	0	37	22.35	0.074	2.75	0.059	2.190	T3CW-E-1	10~26F, 27~51F
527		APB-H07R	3mm厚鋁板	UCT803649 FXL-3	37	0	37	22.35	0.074	2.75	0.059	2.190	T3CW-L-2	10~26F, 27~51F
528		APB-H07R	3mm厚鋁板	UCT803649 FXL-3	37	0	37	22.35	0.074	2.75	0.059	2.190	T3CW-L-1	10~26F, 27~51F
529		APB-H07R	3mm厚鋁板	UCT803649 FXL-3	37	0	37	22.35	0.074	2.75	0.059	2.190	T3CW-C-2	10~26F, 27~51F

 美特鋁質 有限公司 MIDI Aluminium Fabricator Ltd.		工程號: J-837	計算: 鞠章芳	日期:	2019.5.25				送呈: 胡哥						
		地盘名稱: 觀塘裕民坊	核對: 謝永林	日期:					副本:						
地盘用鋁板B.M.表		項目類別: 幕牆	批准:	日期:											
BM編號: 837-CW-MO1-S-BP07		修改版次: A	A/C Code:	總V.F.:	4420.921		總重量	39899.976	此BM依據EI/0282 資料計算						
序號	修改內容	鋁板圖號	鋁板名稱	顏色	實用	後備	總數	總重量	單件展開面積	總展開面積	單件V.F.		總V.F.	使用位置	樓層
											平方米				
530		APB-H07R	3mm厚鋁板	UCT803649 FXL-3	37	0	37	22.35	0.074	2.75	0.059	2.190	T3CW-C-1	10~26F,27~51F	
531		APB-H07R	3mm厚鋁板	UCT803649 FXL-3	74	0	74	44.70	0.074	5.50	0.059	4.380	T3CW-A-1	10~26F,27~51F	
532		APB-H07R	3mm厚鋁板	UCT803649 FXL-3	36	0	36	21.75	0.074	2.67	0.059	2.131	T3CW-D-1	10~26F,27~50F	
533		APB-H07R	3mm厚鋁板	UCT803649 FXL-3	36	0	36	21.75	0.074	2.67	0.059	2.131	T3CW-G-1	10~26F,27~50F	
534		APB-H07R	3mm厚鋁板	UCT803649 FXL-3	21	0	21	12.69	0.074	1.56	0.059	1.243	T3CW-F-1	29~51F	
535		APB-H07R	3mm厚鋁板	UCT803649 FXL-3	14	0	14	8.46	0.074	1.04	0.059	0.829	T3CW-E-1	37~51F	
536		APB-H07R	3mm厚鋁板	UCT803649 FXL-3	35	0	35	21.14	0.074	2.60	0.059	2.071	T5CW-N-1	10~26F,27~49F	
537		APB-H07R	3mm厚鋁板	UCT803649 FXL-3	35	0	35	21.14	0.074	2.60	0.059	2.071	T5CW-L-1	10~26F,27~49F	
538		APB-H07R	3mm厚鋁板	UCT803649 FXL-3	35	0	35	21.14	0.074	2.60	0.059	2.071	T5CW-JK-1	10~26F,27~49F	
539		APB-H07R	3mm厚鋁板	UCT803649 FXL-3	35	0	35	21.14	0.074	2.60	0.059	2.071	T5CW-H-2	10~26F,27~49F	
540		APB-H07R	3mm厚鋁板	UCT803649 FXL-3	35	0	35	21.14	0.074	2.60	0.059	2.071	T5CW-H-1	10~26F,27~49F	
541		APB-H07R	3mm厚鋁板	UCT803649 FXL-3	35	0	35	21.14	0.074	2.60	0.059	2.071	T5CW-F-2	10~26F,27~49F	
542		APB-H07R	3mm厚鋁板	UCT803649 FXL-3	35	0	35	21.14	0.074	2.60	0.059	2.071	T5CW-F-1	10~26F,27~49F	
543		APB-H07R	3mm厚鋁板	UCT803649 FXL-3	35	0	35	21.14	0.074	2.60	0.059	2.071	T5CW-D-2	10~26F,27~49F	
544		APB-H07R	3mm厚鋁板	UCT803649 FXL-3	35	0	35	21.14	0.074	2.60	0.059	2.071	T5CW-D-1	10~26F,27~49F	
545		APB-H07R	3mm厚鋁板	UCT803649 FXL-3	35	0	35	21.14	0.074	2.60	0.059	2.071	T5CW-A-3	10~26F,27~49F	
546		APB-H08R	3mm厚鋁板	UCT803649 FXL-3	39	0	39	23.56	0.074	2.90	0.059	2.308	T2CW-N-1	10~26F,27~53F	
547		APB-H08R	3mm厚鋁板	UCT803649 FXL-3	16	0	16	9.67	0.074	1.19	0.059	0.947	T3CWF-1	10~26F,27~28F	
548		APB-H08R	3mm厚鋁板	UCT803649 FXL-3	23	0	23	13.89	0.074	1.71	0.059	1.361	T3CWE-1	10~26F,27~36F	
549		APB-H08R	3mm厚鋁板	UCT803649 FXL-3	35	0	35	21.14	0.074	2.60	0.059	2.071	T5CWN-1	10~26F,27~49F	
550		APB-H08R	3mm厚鋁板	UCT803649 FXL-3	35	0	35	21.14	0.074	2.60	0.059	2.071	T5CWL-1	10~26F,27~49F	
551		APB-H08R	3mm厚鋁板	UCT803649 FXL-3	35	0	35	21.14	0.074	2.60	0.059	2.071	T5CWJK-1	10~26F,27~49F	
552		APB-H08R	3mm厚鋁板	UCT803649 FXL-3	10	0	10	6.04	0.074	0.74	0.059	0.592	T5CWC-1	10~21F	

 美特鋁質 有限公司 MIDI Aluminium Fabricator Ltd.		工程號: J-837	計算: 鞠章芳	日期:	2019.5.25				送呈: 胡哥					
		地盤名稱: 觀塘裕民坊	核對: 謝永林	日期:					副本:					
地盤用鋁板B.M.表		項目類別: 幕牆	批准:	日期:										
BM編號: 837-CW-MO1-S-BP07		修改版次: A	A/C Code:	總V.F.:	4420.921		總重量	39899.976		此BM依據EI/0282 資料計算				
序號	修改內容	鋁板圖號	鋁板名稱	顏色	實用	後備	總數	總重量	單件展開面積	總展開面積	總V.F.		使用位置	樓層
											平方米			
553		APB-H09R	3mm厚鋁板	UCT803649 FXL-3	35	0	35	22.11	0.078	2.72	0.062	2.172	T1CWJ-2	10~26F,27~49F
554		APB-H09aR	3mm厚鋁板	UCT803649 FXL-3	34	0	34	102.82	0.372	12.65	0.297	10.099	T1CWJ-2	10~26F,28~49F
555	A修改尺寸	APB-H10R	3mm厚鋁板	UCT803649 FXL-3	38	0	38	106.08	0.343	13.05	0.313	11.905	T1CWG-1	7~26F,27~49F
556	A修改尺寸	APB-H10aR	3mm厚鋁板	UCT803649 FXL-3	37	0	37	260.86	0.867	32.09	0.791	29.274	T1CWG-1	7~26F,28~49F
557	A修改尺寸	APB-H10bR	3mm厚鋁板	UCT803649 FXL-3	1	0	1	1.48	0.182	0.18	0.166	0.166	T1CWG-1	27F
558	A修改尺寸	APB-H10cR	3mm厚鋁板	UCT803649 FXL-3	1	0	1	2.00	0.246	0.25	0.225	0.225	T1CWG-1	27F
559	A修改尺寸	APB-H11R	3mm厚鋁板	UCT803649 FXL-3	38	0	38	47.41	0.153	5.83	0.140	5.334	T1CWF-2	7~26F,27~49F
560	A取消	APB-H11R	3mm厚鋁板	UCT803649 FXL-3	0	0	0	0.00	0.153	0.00	0.140	0.000	T2CWM-1	10~26F,27~53F
561	A修改尺寸	APB-H11aR	3mm厚鋁板	UCT803649 FXL-3	37	0	37	116.58	0.388	14.34	0.354	13.115	T1CWF-2	7~26F,28~49F
562	A取消	APB-H11aR	3mm厚鋁板	UCT803649 FXL-3	0	0	0	0.00	0.388	0.00	0.354	0.000	T2CWM-1	10~26F,28~53F
563	A修改尺寸	APB-H11bR	3mm厚鋁板	UCT803649 FXL-3	1	0	1	0.66	0.081	0.08	0.075	0.075	T1CWF-2	27F
564	A取消	APB-H11bR	3mm厚鋁板	UCT803649 FXL-3	0	0	0	0.00	0.081	0.00	0.075	0.000	T2CWM-1	27F
565	A修改尺寸	APB-H11cR	3mm厚鋁板	UCT803649 FXL-3	1	0	1	0.90	0.110	0.11	0.101	0.101	T1CWF-2	27F
566	A取消	APB-H11cR	3mm厚鋁板	UCT803649 FXL-3	0	0	0	0.00	0.110	0.00	0.101	0.000	T2CWM-1	27F
567		APB-H12R	3mm厚鋁板	UCT803649 FXL-3	35	0	35	165.83	0.583	20.40	0.558	19.530	T1CWA-1	10~26F,27~49F
568		APB-H12aR	3mm厚鋁板	UCT803649 FXL-3	34	0	34	406.82	1.472	50.04	1.409	47.912	T1CWA-1	10~26F,28~49F
569		APB-H12bR	3mm厚鋁板	UCT803649 FXL-3	1	0	1	2.52	0.309	0.31	0.296	0.296	T1CWA-1	27F
570		APB-H12dR	3mm厚鋁板	UCT803649 FXL-3	1	0	1	5.89	0.724	0.72	0.694	0.694	T1CWA-1	27F
571		APB-H12cR	3mm厚鋁板	UCT803649 FXL-3	1	0	1	3.40	0.418	0.42	0.400	0.400	T1CWA-1	27F
572		APB-H13R	3mm厚鋁板	UCT803649 FXL-3	35	0	35	59.05	0.208	7.26	0.195	6.830	T1CWB-1	10~26F,27~49F
573		APB-H13aR	3mm厚鋁板	UCT803649 FXL-3	34	0	34	144.87	0.524	17.82	0.493	16.756	T1CWB-1	10~26F,28~49F
574		APB-H13bR	3mm厚鋁板	UCT803649 FXL-3	1	0	1	0.90	0.110	0.11	0.104	0.104	T1CWB-1	27F
575		APB-H13cR	3mm厚鋁板	UCT803649 FXL-3	1	0	1	1.21	0.149	0.15	0.140	0.140	T1CWB-1	27F

		工程號: J-837	計算: 鞠章芳	日期:	2019.5.25		送呈: 胡哥							
		地盤名稱: 觀塘裕民坊	核對: 謝永林	日期:			副本:							
地盤用鋁板B.M.表		項目類別: 幕牆	批准:	日期:										
BM編號: 837-CW-MO1-S-BP07		修改版次: A	A/C Code:	總V.F.:	4420.921	總重量	39899.976 此BM依據EI/0282 資料計算							
序號	修改內容	鋁板圖號	鋁板名稱	顏色	實用	後備	總數	總重量	單件展開面積	總展開面積	總V.F.		使用位置	樓層
											平方米			
576		APB-H14R	3mm厚鋁板	UCT803649 FXL-3	34	0	34	165.64	0.599	20.37	0.564	19.161	T5CWJK-1	10~26F, 28~49F
577		APB-H15R	3mm厚鋁板	UCT803649 FXL-3	38	0	38	208.77	0.676	25.68	0.640	24.322	T2CW-N-1	10~26F, 28~53F
578		APB-H16R	3mm厚鋁板	UCT803649 FXL-3	15	0	15	88.63	0.727	10.90	0.691	10.366	T3CWF-1	10~26F, 28F
579		APB-H16R	3mm厚鋁板	UCT803649 FXL-3	34	0	34	200.89	0.727	24.71	0.691	23.496	T5CWL-1	10~26F, 28~49F
580		APB-H17R	3mm厚鋁板	UCT803649 FXL-3	34	0	34	205.47	0.743	25.27	0.708	24.059	T5CWN-1	10~26F, 28~49F
581		APB-H18R	3mm厚鋁板	UCT803649 FXL-3	22	0	22	152.79	0.854	18.79	0.819	18.008	T3CWE-1	10~26F, 28~36F
582		APB-H18R	3mm厚鋁板	UCT803649 FXL-3	10	0	10	69.45	0.854	8.54	0.819	8.186	T5CWC-1	10~21F
583		APB-H19R	3mm厚鋁板	UCT803649 FXL-3	24	0	24	58.87	0.302	7.24	0.239	5.739	T5CWC-1	22~26F, 28~49F
584	A修改尺寸	APB-H20R	3mm厚鋁板	UCT803649 FXL-3	38	0	38	40.71	0.132	5.01	0.119	4.510	T1CWF-2	7~26F, 27~49F
585	A修改尺寸	APB-H20R	3mm厚鋁板	UCT803649 FXL-3	38	0	38	40.71	0.132	5.01	0.119	4.510	T1CWE-1	7~26F, 27~49F
586	A修改尺寸	APB-H20R	3mm厚鋁板	UCT803649 FXL-3	38	0	38	40.71	0.132	5.01	0.119	4.510	T1CWD-1	7~26F, 27~49F
587	A修改尺寸	APB-H20R	3mm厚鋁板	UCT803649 FXL-3	38	0	38	40.71	0.132	5.01	0.119	4.510	T1CWB-2	7~26F, 27~49F
588	A修改尺寸	APB-H20R	3mm厚鋁板	UCT803649 FXL-3	38	0	38	40.71	0.132	5.01	0.119	4.510	T1CWL-2	7~26F, 27~49F
589	A修改尺寸	APB-H20R	3mm厚鋁板	UCT803649 FXL-3	38	0	38	40.71	0.132	5.01	0.119	4.510	T1CWJ-2	7~26F, 27~49F
590	A修改尺寸	APB-H20R	3mm厚鋁板	UCT803649 FXL-3	41	0	41	43.93	0.132	5.40	0.119	4.866	T2CWG-2	7~26F, 27~52F
591	A修改尺寸	APB-H20R	3mm厚鋁板	UCT803649 FXL-3	42	0	42	45.00	0.132	5.53	0.119	4.984	T2CWE-2	7~26F, 27~53F
592	A修改尺寸	APB-H20R	3mm厚鋁板	UCT803649 FXL-3	42	0	42	45.00	0.132	5.53	0.119	4.984	T2CWN-1	7~26F, 27~53F
593	A修改尺寸	APB-H20R	3mm厚鋁板	UCT803649 FXL-3	42	0	42	45.00	0.132	5.53	0.119	4.984	T2CWK-2	7~26F, 27~53F
594	A修改尺寸	APB-H20R	3mm厚鋁板	UCT803649 FXL-3	40	0	40	42.85	0.132	5.27	0.119	4.747	T3CWL-2	7~26F, 27~51F
595	A修改尺寸	APB-H20R	3mm厚鋁板	UCT803649 FXL-3	40	0	40	42.85	0.132	5.27	0.119	4.747	T3CWC-2	7~26F, 27~51F
596	A修改尺寸	APB-H20R	3mm厚鋁板	UCT803649 FXL-3	38	0	38	40.71	0.132	5.01	0.119	4.510	T5CWF-2	7~26F, 27~49F
597	A修改尺寸	APB-H20R	3mm厚鋁板	UCT803649 FXL-3	38	0	38	40.71	0.132	5.01	0.119	4.510	T5CWD-2	7~26F, 27~49F
598	A修改尺寸	APB-H20aR	3mm厚鋁板	UCT803649 FXL-3	37	0	37	100.11	0.333	12.31	0.300	11.089	T1CWF-2	7~26F, 28~49F

 美特鋁質 有限公司 MIDI Aluminium Fabricator Ltd.		工程號: J-837	計算: 鞠章芳	日期:	2019.5.25		送呈: 胡哥							
		地盘名稱: 觀塘裕民坊	核對: 謝永林	日期:			副本:							
地盘用鋁板B.M.表		項目類別: 幕牆	批准:	日期:										
BM編號: 837-CW-MO1-S-BP07		修改版次: A	A/C Code:	總V.F.:	4420.921	總重量	39899.976	此BM依據EI/0282 資料計算						
序號	修改內容	鋁板圖號	鋁板名稱	顏色	實用	後備	總數	總重量	單件展開面積	總展開面積	總V.F.		使用位置	樓層
											平方米			
599	A修改尺寸	APB-H20aR	3mm厚鋁板	UCT803649 FXL-3	37	0	37	100.11	0.333	12.31	0.300	11.089	T1CWE-1	7~26F,28~49F
600	A修改尺寸	APB-H20aR	3mm厚鋁板	UCT803649 FXL-3	37	0	37	100.11	0.333	12.31	0.300	11.089	T1CWD-1	7~26F,28~49F
601	A修改尺寸	APB-H20aR	3mm厚鋁板	UCT803649 FXL-3	37	0	37	100.11	0.333	12.31	0.300	11.089	T1CWB-2	7~26F,28~49F
602	A修改尺寸	APB-H20aR	3mm厚鋁板	UCT803649 FXL-3	37	0	37	100.11	0.333	12.31	0.300	11.089	T1CWL-2	7~26F,28~49F
603	A修改尺寸	APB-H20aR	3mm厚鋁板	UCT803649 FXL-3	37	0	37	100.11	0.333	12.31	0.300	11.089	T1CWJ-2	7~26F,28~49F
604	A修改尺寸	APB-H20aR	3mm厚鋁板	UCT803649 FXL-3	40	0	40	108.22	0.333	13.31	0.300	11.989	T2CWG-2	7~26F,28~52F
605	A修改尺寸	APB-H20aR	3mm厚鋁板	UCT803649 FXL-3	41	0	41	110.93	0.333	13.64	0.300	12.288	T2CWE-2	7~26F,28~53F
606	A修改尺寸	APB-H20aR	3mm厚鋁板	UCT803649 FXL-3	41	0	41	110.93	0.333	13.64	0.300	12.288	T2CWN-1	7~26F,28~53F
607	A修改尺寸	APB-H20aR	3mm厚鋁板	UCT803649 FXL-3	41	0	41	110.93	0.333	13.64	0.300	12.288	T2CWK-2	7~26F,28~53F
608	A修改尺寸	APB-H20aR	3mm厚鋁板	UCT803649 FXL-3	39	0	39	105.52	0.333	12.98	0.300	11.689	T3CWL-2	7~26F,28~51F
609	A修改尺寸	APB-H20aR	3mm厚鋁板	UCT803649 FXL-3	39	0	39	105.52	0.333	12.98	0.300	11.689	T3CWC-2	7~26F,28~51F
610	A修改尺寸	APB-H20aR	3mm厚鋁板	UCT803649 FXL-3	37	0	37	100.11	0.333	12.31	0.300	11.089	T5CWF-2	7~26F,28~49F
611	A修改尺寸	APB-H20aR	3mm厚鋁板	UCT803649 FXL-3	37	0	37	100.11	0.333	12.31	0.300	11.089	T5CWD-2	7~26F,28~49F
612	A修改尺寸	APB-H20bR	3mm厚鋁板	UCT803649 FXL-3	1	0	1	0.57	0.070	0.07	0.063	0.063	T1CWF-2	27F
613	A修改尺寸	APB-H20bR	3mm厚鋁板	UCT803649 FXL-3	1	0	1	0.57	0.070	0.07	0.063	0.063	T1CWE-1	27F
614	A修改尺寸	APB-H20bR	3mm厚鋁板	UCT803649 FXL-3	1	0	1	0.57	0.070	0.07	0.063	0.063	T1CWD-1	27F
615	A修改尺寸	APB-H20bR	3mm厚鋁板	UCT803649 FXL-3	1	0	1	0.57	0.070	0.07	0.063	0.063	T1CWB-2	27F
616	A修改尺寸	APB-H20bR	3mm厚鋁板	UCT803649 FXL-3	1	0	1	0.57	0.070	0.07	0.063	0.063	T1CWL-2	27F
617	A修改尺寸	APB-H20bR	3mm厚鋁板	UCT803649 FXL-3	1	0	1	0.57	0.070	0.07	0.063	0.063	T1CWJ-2	27F
618	A修改尺寸	APB-H20bR	3mm厚鋁板	UCT803649 FXL-3	1	0	1	0.57	0.070	0.07	0.063	0.063	T2CWG-2	27F
619	A修改尺寸	APB-H20bR	3mm厚鋁板	UCT803649 FXL-3	1	0	1	0.57	0.070	0.07	0.063	0.063	T2CWE-2	27F
620	A修改尺寸	APB-H20bR	3mm厚鋁板	UCT803649 FXL-3	1	0	1	0.57	0.070	0.07	0.063	0.063	T2CWN-1	27F
621	A修改尺寸	APB-H20bR	3mm厚鋁板	UCT803649 FXL-3	1	0	1	0.57	0.070	0.07	0.063	0.063	T2CWK-2	27F

 美特鋁質 有限公司 MIDI Aluminium Fabricator Ltd.		工程號: J-837	計算: 鞠章芳	日期:	2019.5.25		送呈: 胡哥								
		地盤名稱: 觀塘裕民坊	核對: 謝永林	日期:			副本:								
地盤用鋁板B.M.表		項目類別: 幕牆	批准:	日期:											
BM編號: 837-CW-MO1-S-BP07		修改版次: A	A/C Code:	總V.F.:	4420.921	總重量	39899.976	此BM依據EI/0282 資料計算							
序號	修改內容	鋁板圖號	鋁板名稱	顏色	實用	後備	總數	總重量	單件展開面積	總展開面積	單件V.F.		總V.F.	使用位置	樓層
											平方米				
622	A修改尺寸	APB-H20bR	3mm厚鋁板	UCT803649 FXL-3	1	0	1	0.57	0.070	0.07	0.063	0.063	T3CWL-2	27F	
623	A修改尺寸	APB-H20bR	3mm厚鋁板	UCT803649 FXL-3	1	0	1	0.57	0.070	0.07	0.063	0.063	T3CWC-2	27F	
624	A修改尺寸	APB-H20bR	3mm厚鋁板	UCT803649 FXL-3	1	0	1	0.57	0.070	0.07	0.063	0.063	T5CWF-2	27F	
625	A修改尺寸	APB-H20bR	3mm厚鋁板	UCT803649 FXL-3	1	0	1	0.57	0.070	0.07	0.063	0.063	T5CWD-2	27F	
626	A修改尺寸	APB-H20cR	3mm厚鋁板	UCT803649 FXL-3	1	0	1	0.77	0.095	0.09	0.085	0.085	T1CWF-2	27F	
627	A修改尺寸	APB-H20cR	3mm厚鋁板	UCT803649 FXL-3	1	0	1	0.77	0.095	0.09	0.085	0.085	T1CWE-1	27F	
628	A修改尺寸	APB-H20cR	3mm厚鋁板	UCT803649 FXL-3	1	0	1	0.77	0.095	0.09	0.085	0.085	T1CWD-1	27F	
629	A修改尺寸	APB-H20cR	3mm厚鋁板	UCT803649 FXL-3	1	0	1	0.77	0.095	0.09	0.085	0.085	T1CWB-2	27F	
630	A修改尺寸	APB-H20cR	3mm厚鋁板	UCT803649 FXL-3	1	0	1	0.77	0.095	0.09	0.085	0.085	T1CWL-2	27F	
631	A修改尺寸	APB-H20cR	3mm厚鋁板	UCT803649 FXL-3	1	0	1	0.77	0.095	0.09	0.085	0.085	T1CWJ-2	27F	
632	A修改尺寸	APB-H20cR	3mm厚鋁板	UCT803649 FXL-3	1	0	1	0.77	0.095	0.09	0.085	0.085	T2CWG-2	27F	
633	A修改尺寸	APB-H20cR	3mm厚鋁板	UCT803649 FXL-3	1	0	1	0.77	0.095	0.09	0.085	0.085	T2CWE-2	27F	
634	A修改尺寸	APB-H20cR	3mm厚鋁板	UCT803649 FXL-3	1	0	1	0.77	0.095	0.09	0.085	0.085	T2CWN-1	27F	
635	A修改尺寸	APB-H20cR	3mm厚鋁板	UCT803649 FXL-3	1	0	1	0.77	0.095	0.09	0.085	0.085	T2CWK-2	27F	
636	A修改尺寸	APB-H20cR	3mm厚鋁板	UCT803649 FXL-3	1	0	1	0.77	0.095	0.09	0.085	0.085	T3CWL-2	27F	
637	A修改尺寸	APB-H20cR	3mm厚鋁板	UCT803649 FXL-3	1	0	1	0.77	0.095	0.09	0.085	0.085	T3CWC-2	27F	
638	A修改尺寸	APB-H20cR	3mm厚鋁板	UCT803649 FXL-3	1	0	1	0.77	0.095	0.09	0.085	0.085	T5CWF-2	27F	
639	A修改尺寸	APB-H20cR	3mm厚鋁板	UCT803649 FXL-3	1	0	1	0.77	0.095	0.09	0.085	0.085	T5CWD-2	27F	
640	A新增	APB-H21R	3mm厚鋁板	MILL	38	0	38	21.87	0.071	2.69	0.000	0.000	T1CWG-1	7~26F,27~49F	
641	A新增	APB-H21aR	3mm厚鋁板	MILL	37	0	37	53.78	0.179	6.62	0.000	0.000	T1CWG-1	7~26F,28~49F	
642	A新增	APB-H21bR	3mm厚鋁板	MILL	1	0	1	0.31	0.038	0.04	0.000	0.000	T1CWG-1	27F	
643	A新增	APB-H21cR	3mm厚鋁板	MILL	1	0	1	0.41	0.051	0.05	0.000	0.000	T1CWG-1	27F	

 美特鋁質 有限公司 MIDI Aluminium Fabricator Ltd.		工程號: J-837	計算: 鞠章芳	日期:	2019.5.25				送呈: 胡哥						
		地盤名稱: 觀塘裕民坊	核對: 謝永林	日期:					副本:						
地盤用鋁板B.M.表		項目類別: 幕牆	批准:	日期:											
BM編號: 837-CW-MO1-S-BP07		修改版次: A	A/C Code:	總V.F.:	4420.921		總重量	39899.976	此BM依據EI/0282 資料計算						
序號	修改內容	鋁板圖號	鋁板名稱	顏色	實用	後備	總數	總重量	單件展開面積	總展開面積	單件V.F.		總V.F.	使用位置	樓層
											平方米				
644	EI0550已出樣板數	APB-H22R	3mm厚鋁板	UCT803649 FXL-3	39	0	39	42.32	0.133	5.20	0.120	4.694	T2CWM-1	10~26F, 27~53F	
645	EI0550已出樣板數	APB-H22aR	3mm厚鋁板	UCT803649 FXL-3	38	0	38	104.12	0.337	12.81	0.304	11.550	T2CWM-1	10~26F, 28~53F	
646	A新增	APB-H22bR	3mm厚鋁板	UCT803649 FXL-3	1	0	1	0.58	0.071	0.07	0.064	0.064	T2CWM-1	27F	
647	A新增	APB-H22cR	3mm厚鋁板	UCT803649 FXL-3	1	0	1	0.78	0.096	0.10	0.086	0.086	T2CWM-1	27F	
648					合計:		13401	39899.98		4907.75		4420.92			

**圖則登記表**  
DRAWING REGISTER

工程名稱 Project Title: <b>觀塘裕民坊</b>		年	接收日期 Receiving Date (適用於客戶圖則)									
幕牆大貨室內外收口鋁板拆圖			月									
工程編號 Project No: <b>J-837</b>			日									
分發予 Distributed To		年	19	19	19							
			月	4	4	5						
			日	24	30	25						
圖則編號 Drg. No.	圖則名稱 Drawing Title		修訂編號 Revision No.									
APB-H01	室外收口件-拆圖	1	-	-	-							
APB-H01a	室外收口件-拆圖	2	-	-	-							
APB-H01R	室外收口件-拆圖	3	-	-	-							
APB-H01aR	室外收口件-拆圖	4	-	-	-							
APB-H02	室外收口件-拆圖	5	-	-	-							
APB-H02a	室外收口件-拆圖	6	-	-	-							
APB-H02R	室外收口件-拆圖	7	-	-	-							
APB-H02aR	室外收口件-拆圖	8	-	-	-							
APB-H03	室外收口件-拆圖	9	-	-	-							
APB-H03a	室外收口件-拆圖	10	-	-	-							
APB-H03R	室外收口件-拆圖	11	-	-	-							
APB-H03aR	室外收口件-拆圖	12	-	-	-							
APB-H04	室外收口件-拆圖	13	-	-	-							
APB-H04a	室外收口件-拆圖	14	-	-	-							
APB-H04R	室外收口件-拆圖	15	-	-	-							
APB-H04aR	室外收口件-拆圖	16	-	-	-							
APB-H05	室外收口件-拆圖	17	-	-	-							
APB-H05a	室外收口件-拆圖	18	-	-	-							
APB-H06	室外收口件-拆圖	19	-	-	-							
APB-H06a	室外收口件-拆圖	20	-	-	-							
APB-H06R	室外收口件-拆圖	21	-	-	-							
APB-H06aR	室外收口件-拆圖	22	-	-	-							
APB-H07	室外收口件-拆圖	23	-	-	-							



圖則登記表  
DRAWING REGISTER

圖則編號 Drg. No.		圖則名稱 Drawing Title		年 月 日	接收日期 Receiving Date (適用於客戶圖則)															
工程名稱 Project Title: <b>觀塘裕民坊</b>		幕牆大貨室內外收口鋁板拆圖			年 月 日															
工程編號 Project No: <b>J-837</b>		分發予 Distributed To		19		19	19													
				4		4	5													
				24	30	25														
				年 月 日	修訂編號 Revision No.															
					47	-	-	-												
APB-H01b		室外收口件-拆圖		48	-	-	-													
APB-H01bR		室外收口件-拆圖		49	-	-	-													
APB-H02b		室外收口件-拆圖		50	-	-	-													
APB-H02bR		室外收口件-拆圖		51	-	-	-													
APB-H03b		室外收口件-拆圖		52	-	-	-													
APB-H03bR		室外收口件-拆圖		53	-	-	-													
APB-H04b		室外收口件-拆圖		54	-	-	-													
APB-H04bR		室外收口件-拆圖		55	-	-	-													
APB-H05b		室外收口件-拆圖		56	-	-	-													
APB-H06b		室外收口件-拆圖		57	-	-	-													
APB-H06bR		室外收口件-拆圖		58	-	-	-													
APB-H10bR		室外收口件-拆圖		59	-	-	<b>B</b>													
APB-H11bR		室外收口件-拆圖		60	-	-	<b>B</b>													
APB-H12bR		室外收口件-拆圖		61	-	-	-													
APB-H13bR		室外收口件-拆圖		62	-	<b>A</b>	<b>B</b>													
APB-H20b		室外收口件-拆圖		63	-	<b>A</b>	<b>B</b>													
APB-H20bR		室外收口件-拆圖		64	-	-	-													
APB-H03d		室外收口件-拆圖		65	-	-	-													
APB-H03dR		室外收口件-拆圖		66	-	-	-													
APB-H06d		室外收口件-拆圖		67	-	-	-													
APB-H06dR		室外收口件-拆圖		68	-	-	-													
APB-H12dR		室外收口件-拆圖		69	-	-	-													
APB-H01c		室外收口件-拆圖																		

圖則登記表 DRAWING REGISTER									
工程名稱 Project Title: <b>觀塘裕民坊</b>		年	接收日期 Receiving Date (適用於客戶圖則)						
<b>幕牆大貨室內外收口鋁板拆圖</b>			月						
工程編號 Project No: <b>J-837</b>			日						
分發予 Distributed To		年	19	19	19				
			月	4	4	5			
			日	24	30	25			
圖則編號 Drg. No.	圖則名稱 Drawing Title	年 月 日	修訂編號 Revision No.						
APB-H01cR	室外收口件-拆圖		70	-	-	-			
APB-H02c	室外收口件-拆圖		71	-	-	-			
APB-H02cR	室外收口件-拆圖		72	-	-	-			
APB-H03c	室外收口件-拆圖		73	-	-	-			
APB-H03cR	室外收口件-拆圖		74	-	-	-			
APB-H04c	室外收口件-拆圖		75	-	-	-			
APB-H04cR	室外收口件-拆圖		76	-	-	-			
APB-H05c	室外收口件-拆圖		77	-	-	-			
APB-H06c	室外收口件-拆圖		78	-	-	-			
APB-H06cR	室外收口件-拆圖		79	-	-	-			
APB-H10cR	室外收口件-拆圖		80	-	-	<b>B</b>			
APB-H11cR	室外收口件-拆圖		81	-	-	<b>B</b>			
APB-H12cR	室外收口件-拆圖		82	-	-	-			
APB-H13cR	室外收口件-拆圖		83	-	-	-			
APB-H20c	室外收口件-拆圖		84	-	<b>A</b>	<b>B</b>			
APB-H20cR	室外收口件-拆圖		85	-	<b>A</b>	<b>B</b>			
J837-CW-2101	位置圖		86	-	-	-			
J837-CW-2102	位置圖		87	-	-	<b>B</b>			
J837-CW-2103	位置圖		88	-	<b>A</b>	<b>B</b>			
J837-CW-2104	位置圖		89	-	-	-			
J837-CW-2105	位置圖		90	-	<b>A</b>	<b>B</b>			
J837-CW-2106	位置圖		91	-	<b>A</b>	<b>B</b>			
J837-CW-2107	位置圖		92	-	-	-			
J837-CW-2108	位置圖		93	-	<b>A</b>	<b>B</b>			
J837-CW-2109	位置圖	94	-	-	-				

**圖則登記表**  
DRAWING REGISTER

工程名稱 Project Title: <b>觀塘裕民坊 幕牆大貨室內外收口鋁板拆圖</b>		年 月 日	接收日期 Receiving Date (適用於客戶圖則)																	
工程編號 Project No: <b>J-837</b>																				
分發予 Distributed To																				
圖則編號 Drg. No.		圖則名稱 Drawing Title		年 月 日	修訂編號 Revision No.															
J837-CW-2110	位置圖	95	-		A	B														
J837-CW-2111	位置圖	96	-	A	B															
J837-CW-2112	位置圖	97	-	A	B															
J837-CW-2113	位置圖	98	-	-	-															
J837-CW-2201	位置圖	99	-	-	-															
J837-CW-2202	位置圖	100	-	A	B															
J837-CW-2203	位置圖	101	-	A	B															
J837-CW-2204	位置圖	102	-	A	B															
J837-CW-2205	位置圖	103	-	-	-															
J837-CW-2206	位置圖	104	-	-	-															
J837-CW-2207	位置圖	105	-	-	-															
J837-CW-2208	位置圖	106	-	-	-															
J837-CW-2209	位置圖	107	-	A	B															
J837-CW-2210	位置圖	108	-	-	-															
J837-CW-2211	位置圖	109	-	A	B															
J837-CW-2212	位置圖	110	-	A	B															
J837-CW-2213	位置圖	111	-	-	-															
J837-CW-2301	位置圖	112	-	-	-															
J837-CW-2302	位置圖	113	-	-	-															
J837-CW-2303	位置圖	114	-	A	B															
J837-CW-2304	位置圖	115	-	A	B															
J837-CW-2305	位置圖	116	-	A	B															
J837-CW-2306	位置圖	117	-	A	B															
J837-CW-2307	位置圖	118	-	A	B															
J837-CW-2308	位置圖	119	-	-	-															
J837-CW-2309	位置圖	120	-	-	-															
J837-CW-2310	位置圖	121	-	-	-															
J837-CW-2311	位置圖	122	-	-	-															
J837-CW-2312	位置圖	123	-	-	-															





美特鋁質 有限公司  
MIDI Aluminium Fabricator Ltd.

物料編號	層數	每層數	總數	使用位置	樓層	備註
APB-H10R	38	1	38	T1CWG-1	7~26F,27~49F	修改尺寸/數量

工程號 J-837 地盤 觀塘裕民坊

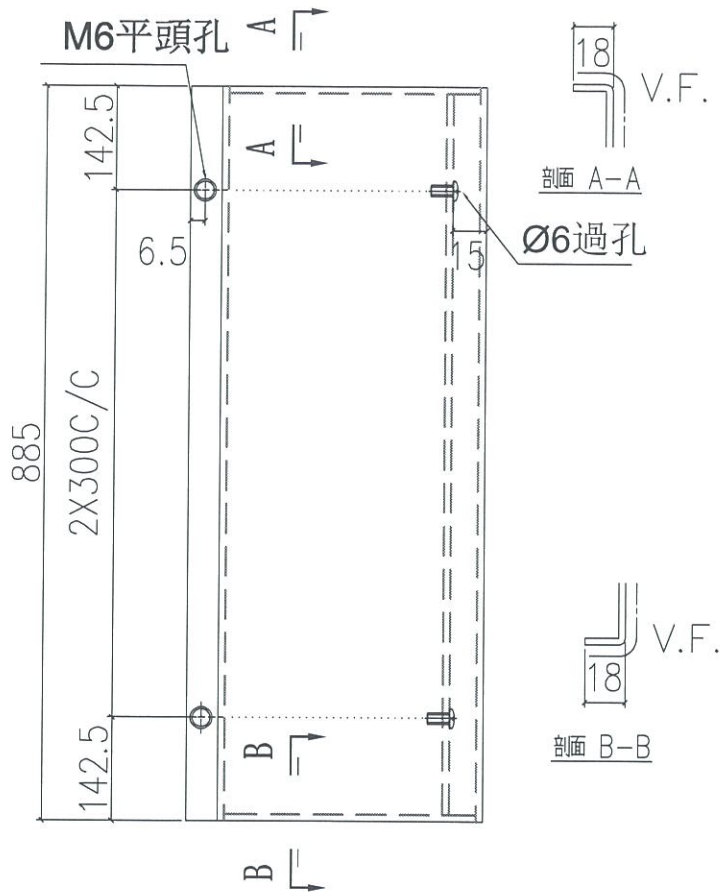

依據EI/0570修改/新增  
先做7-9F樣板層數量

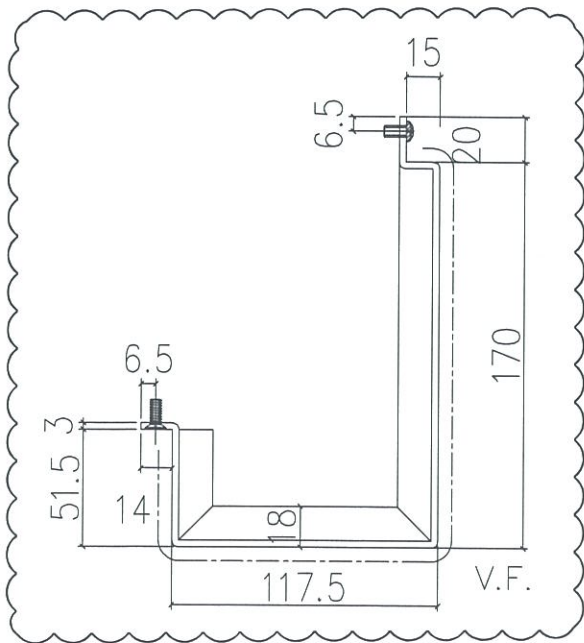

地盤安裝

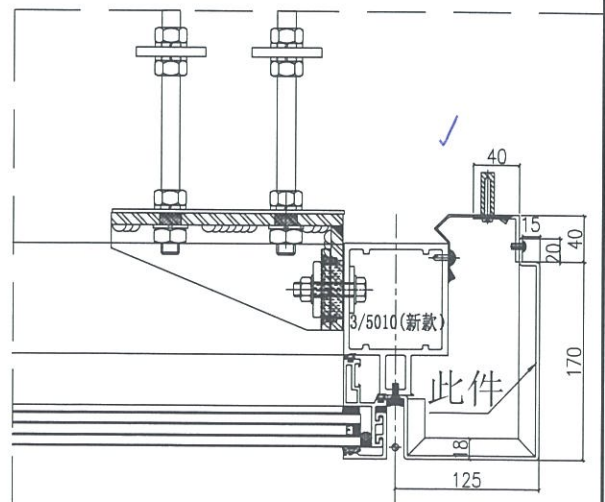

名稱	室外收口件拆圖	制圖	鞠章芳	2019.4.15	修改	B	
材料	3mm鋁	復核	謝永林	2019.4.20	日期	2019.5.23	
顏色	UCT803649 FXL-3	批准			圖號	APB-H10R	

 美特鋁質 有限公司 MIDI Aluminium Fabricator Ltd.	物料編號	層數	每層數	總數	使用位置	樓層	備註	
	APB-H10aR	37	1	37	T1CWG-1	7~26F,28~49F	修改尺寸/數量	
工程號	J-837	地盤	觀塘裕民坊					

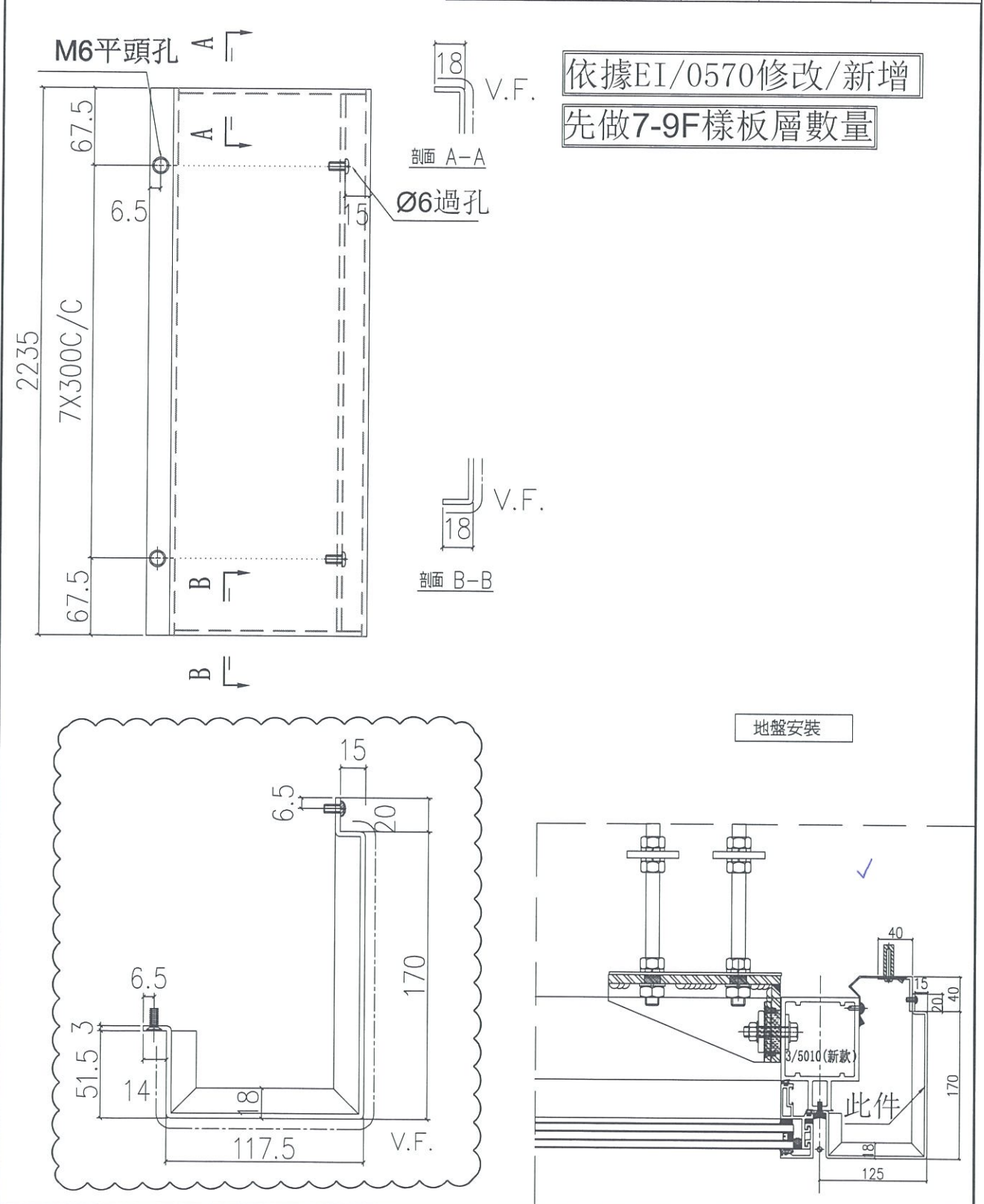

名稱	室外收口件拆圖	制圖	鞠章芳	2019.5.23	修改	B	
材料	3mm鋁	復核	謝永林	2019.4.20	日期	2019.5.23	
顏色	UCT803649 FXL-3	批准			圖號	APB-H10aR	



美特鋁質 有限公司  
MIDI Aluminium Fabricator Ltd.

物料編號	層數	每層數	總數	使用位置	樓層	備註
APB-H11R	38	1	38	T1CWF-2	7~26F,27~49F	修改尺寸/數量
APB-H11R	39	0	0	T2CWM-1	10~26F,27~53F	取消

工程號 J-837 地盤 觀塘裕民坊

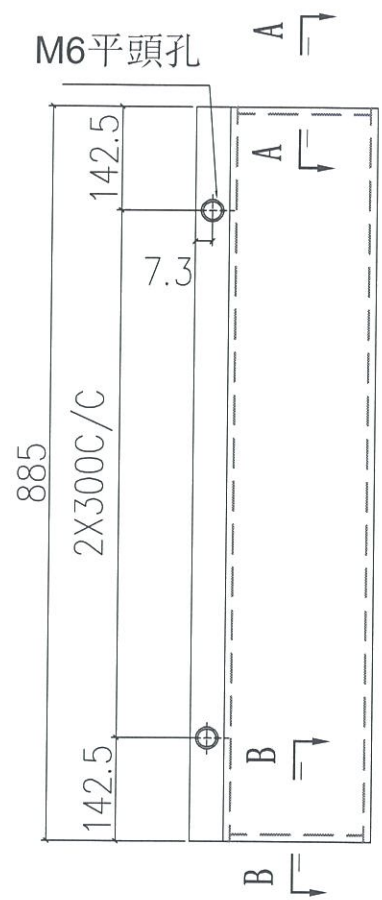

依據EI/0570修改/新增  
先做7-9F樣板層數量

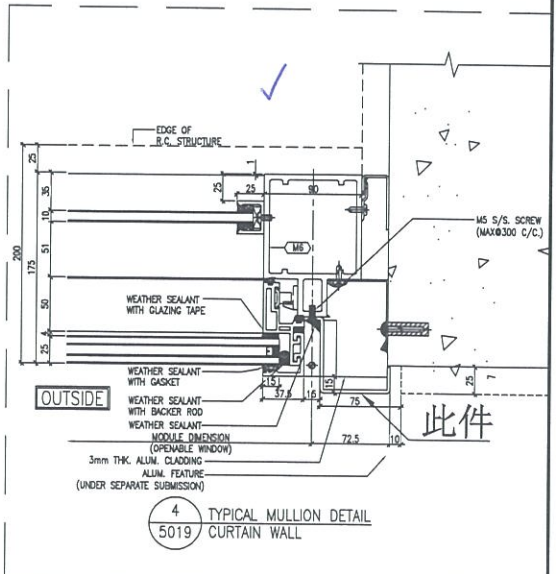
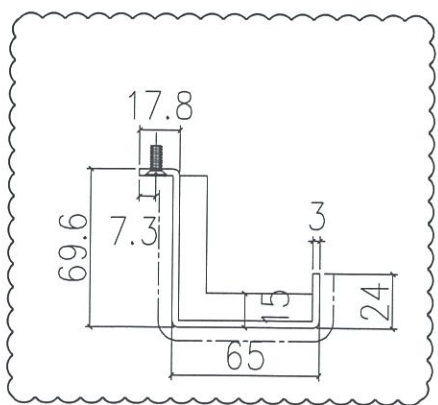

地盤安裝

此件

名稱	室外收口件拆圖	制圖	鞠章芳	2019.4.15	修改	B	
材料	3mm鋁	復核	謝永林	2019.4.20	日期	2019.5.23	
顏色	UCT803649 FXL-3	批准			圖號	APB-H11R	

 美特鋁質 有限公司 MIDI Aluminium Fabricator Ltd.	物料編號	層數	每層數	總數	使用位置	樓層	備註
	APB-H11aR	37	1	37	T1CWF-2	7~26F,28~49F	修改尺寸/數量
	APB-H11aR	38	0	0	T2CWM-1	10~26F,28~53F	取消
工程號	J-837	地盤	觀塘裕民坊				

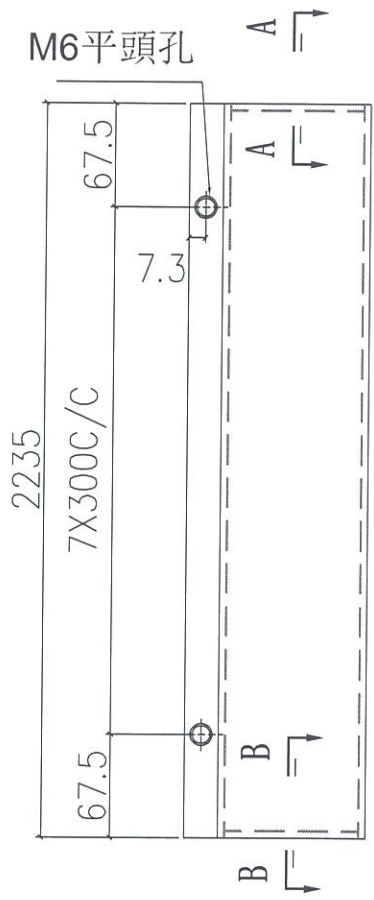

依據EI/0570修改/新增  
 先做7-9F樣板層數量



地盤安裝

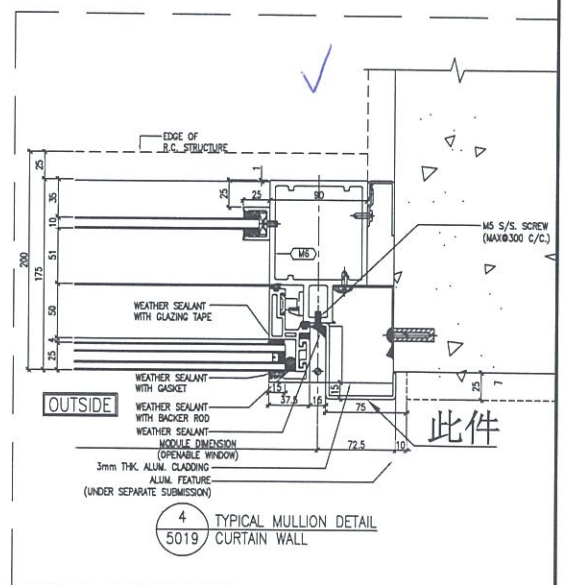
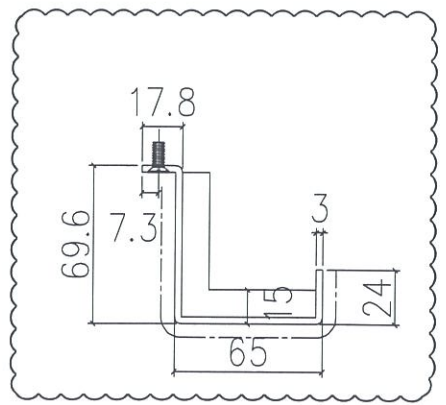

名稱	室外收口件拆圖	制圖	鞠章芳	2019.4.15	修改	B	
材料	3mm鋁	復核	謝永林	2019.4.20	日期	2019.5.23	
顏色	UCT803649 FXL-3	批准			圖號	APB-H11aR	



美特鋁質 有限公司  
MIDI Aluminium Fabrication

工程號 J-837 地盤 觀塘裕民坊

物料編號	層數	每層數	總數	使用位置	樓層	備註
APB-H20	37	1	37	T1CWA-2	7~26F,27~48F	修改尺寸
APB-H20	38	1	38	T1CWM-1	7~26F,27~49F	修改尺寸
APB-H20	38	1	38	T1CWK-1	7~26F,27~49F	修改尺寸
APB-H20	42	1	42	T2CWF-1	7~26F,27~53F	修改尺寸
APB-H20	42	1	42	T2CWL-1	7~26F,27~53F	修改尺寸
APB-H20	40	1	40	T3CWM-1	7~26F,27~51F	修改尺寸
APB-H20	40	1	40	T3CWK-1	7~26F,27~51F	修改尺寸
APB-H20	40	1	40	T3CWJ-1	7~26F,27~51F	修改尺寸
APB-H20	40	1	40	T3CWH-3	7~26F,27~51F	修改尺寸
APB-H20	40	1	40	T3CWH-1	7~26F,27~51F	修改尺寸
APB-H20	38	1	38	T5CWG-1	7~26F,27~49F	修改尺寸
APB-H20	38	1	38	T5CWE-1	7~26F,27~49F	修改尺寸
合計:			473			

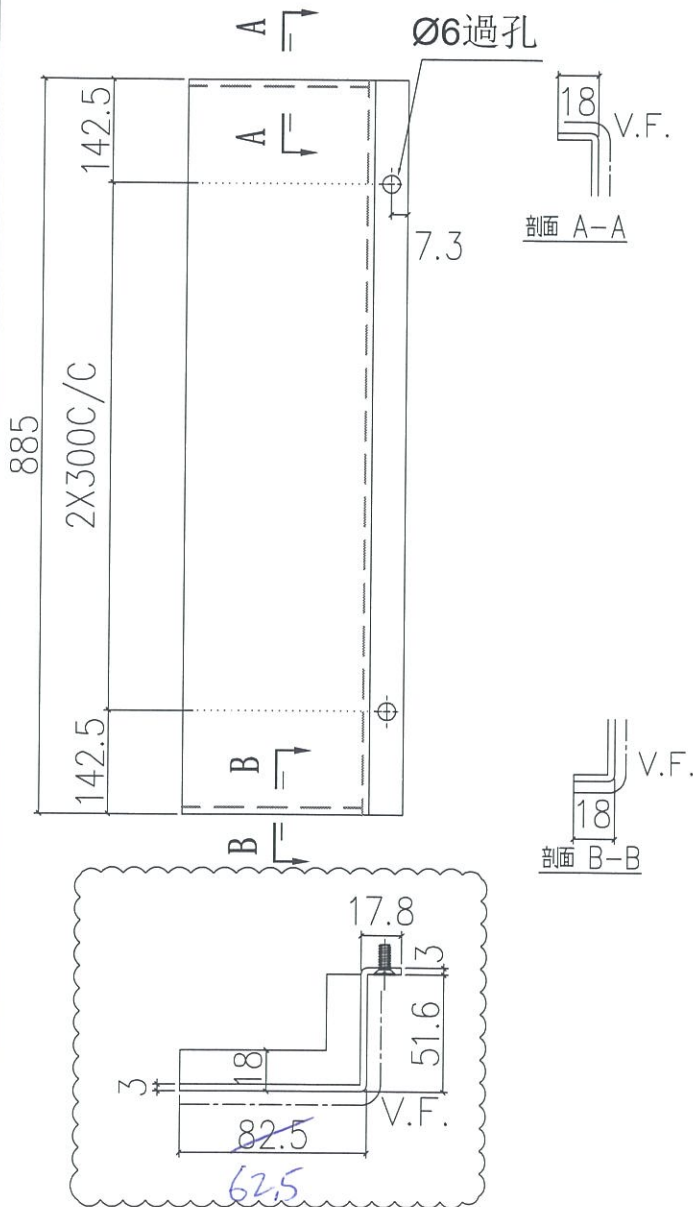

依據EI/0570修改/新增  
先做7-9F樣板層數量

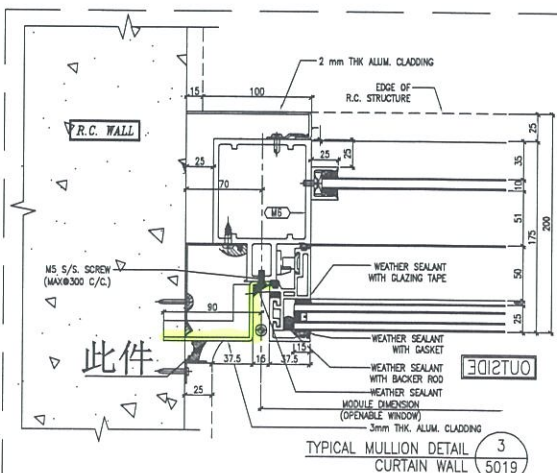

名稱	室外收口件拆圖	制圖	鞠章芳	2019.4.15	修改	A	B
材料	3mm鋁	復核	謝永林	2019.4.20	日期	2019.4.30	2019.5.23
顏色	UCT803649 FXL-3	批准			圖號	APB-H20	

 美特鋁質 有限公司 MIDI Aluminium Fabricators				物料編號	層數	每層數	總數	使用位置	樓層	備註				
工程號 J-837 地盤 觀塘裕民坊				APB-H20a	36	1	36	T1CWA-2	7~26F,28~48F	修改尺寸				
				APB-H20a	37	1	37	T1CWM-1	7~26F,28~49F	修改尺寸				
				APB-H20a	37	1	37	T1CWK-1	7~26F,28~49F	修改尺寸				
				APB-H20a	41	1	41	T2CWF-1	7~26F,28~53F	修改尺寸				
				APB-H20a	41	1	41	T2CWL-1	7~26F,28~53F	修改尺寸				
				APB-H20a	39	1	39	T3CWM-1	7~26F,28~51F	修改尺寸				
				APB-H20a	39	1	39	T3CWK-1	7~26F,28~51F	修改尺寸				
				APB-H20a	39	1	39	T3CWJ-1	7~26F,28~51F	修改尺寸				
				APB-H20a	39	1	39	T3CWH-3	7~26F,28~51F	修改尺寸				
				APB-H20a	39	1	39	T3CWH-1	7~26F,28~51F	修改尺寸				
				APB-H20a	37	1	37	T5CWG-1	7~26F,28~49F	修改尺寸				
				APB-H20a	37	1	37	T5CWE-1	7~26F,28~49F	修改尺寸				
								合計:			461			

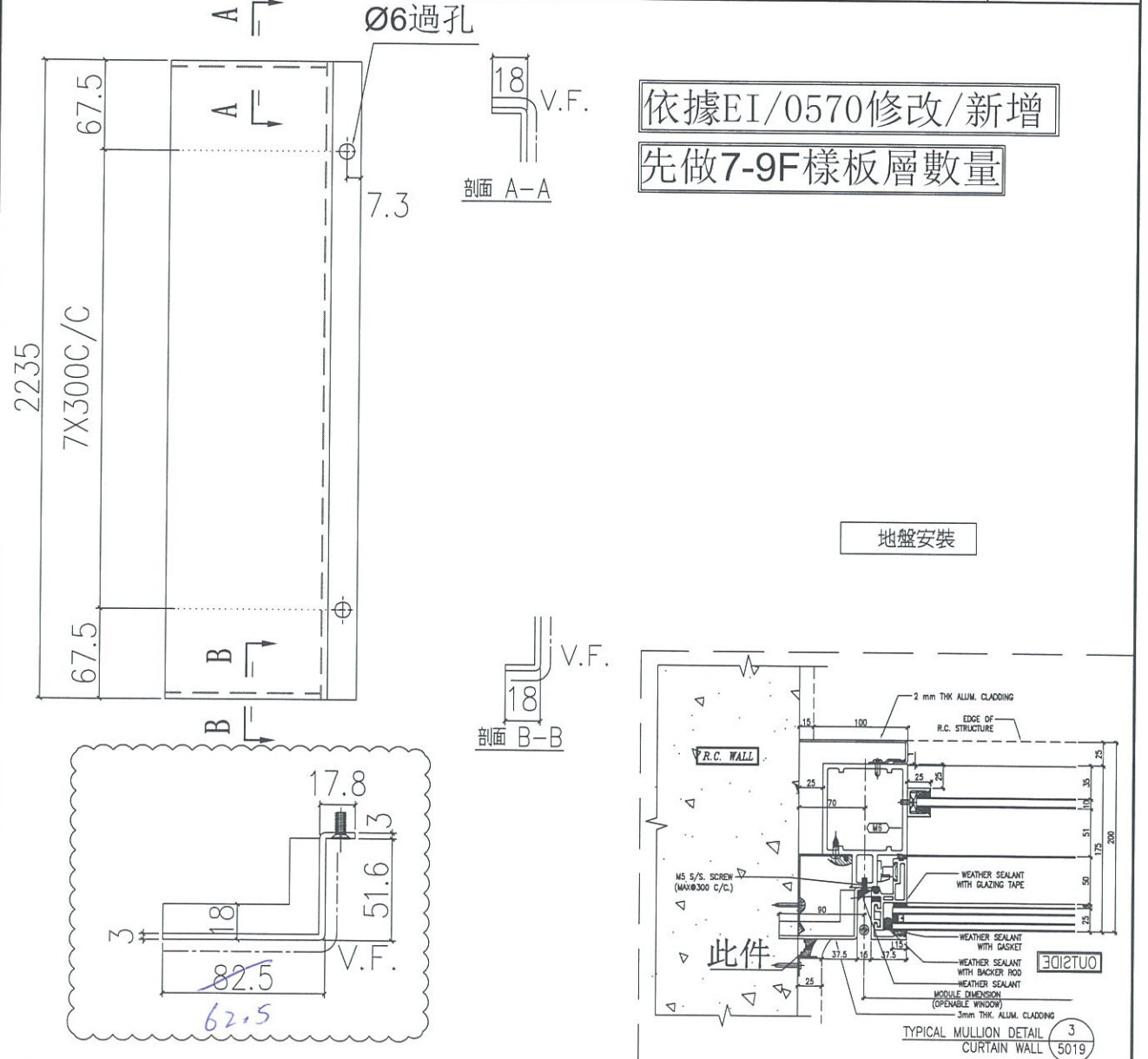

依據EI/0570修改/新增  
 先做7-9F樣板層數量

地盤安裝

名稱	室外收口件拆圖	制圖	鞠章芳	2019.4.15	修改	A	B	
材料	3mm鋁板	復核	謝永林	2019.4.20	日期	2019.4.30	2019.5.23	
顏色	UCT803649 FXL-3	批准			圖號	APB-H20a		



美特鋁質 有限公司  
MIDI Aluminium Fabricator Ltd.

工程號 J-837 地盤 觀塘裕民坊

物料編號	層數	每層數	總數	使用位置	樓層	備註
APB-H20R	38	1	38	T1CWF-2	7~26F,27~49F	修改尺寸
APB-H20R	38	1	38	T1CWE-1	7~26F,27~49F	修改尺寸
APB-H20R	38	1	38	T1CWD-1	7~26F,27~49F	修改尺寸
APB-H20R	38	1	38	T1CWB-2	7~26F,27~49F	修改尺寸
APB-H20R	38	1	38	T1CWL-2	7~26F,27~49F	修改尺寸
APB-H20R	38	1	38	T1CWJ-2	7~26F,27~49F	修改尺寸
APB-H20R	41	1	41	T2CWG-2	7~26F,27~52F	修改尺寸
APB-H20R	42	1	42	T2CWE-2	7~26F,27~53F	修改尺寸
APB-H20R	42	1	42	T2CWN-1	7~26F,27~53F	修改尺寸
APB-H20R	42	1	42	T2CWK-2	7~26F,27~53F	修改尺寸
APB-H20R	40	1	40	T3CWL-2	7~26F,27~51F	修改尺寸
APB-H20R	40	1	40	T3CWC-2	7~26F,27~51F	修改尺寸
APB-H20R	38	1	38	T5CWF-2	7~26F,27~49F	修改尺寸
APB-H20R	38	1	38	T5CWD-2	7~26F,27~49F	修改尺寸
合計:			551			

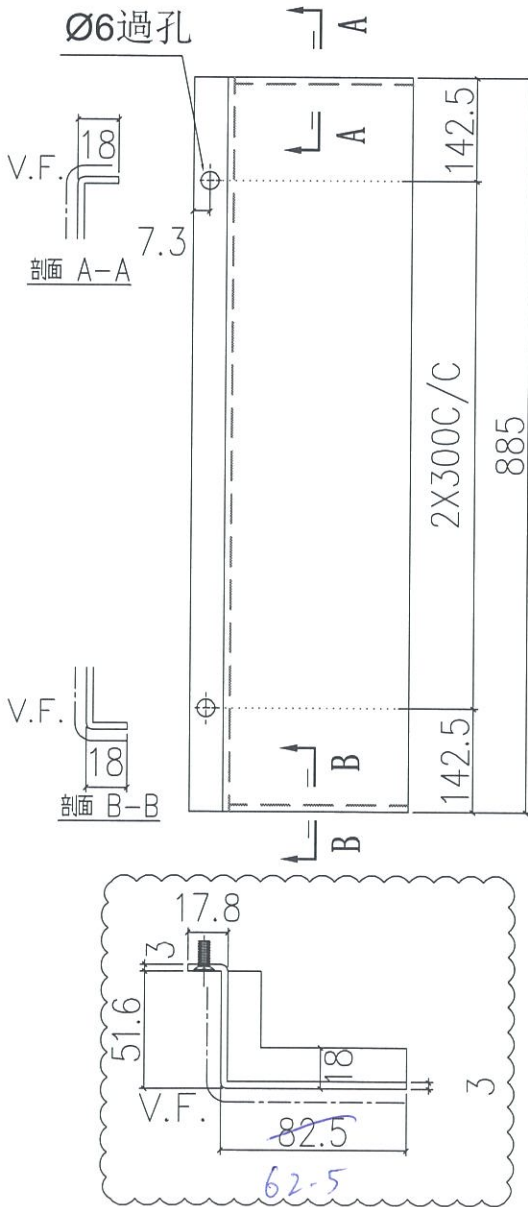

依據EI/0570修改/新增  
先做7-9F樣板層數量

地盤安裝

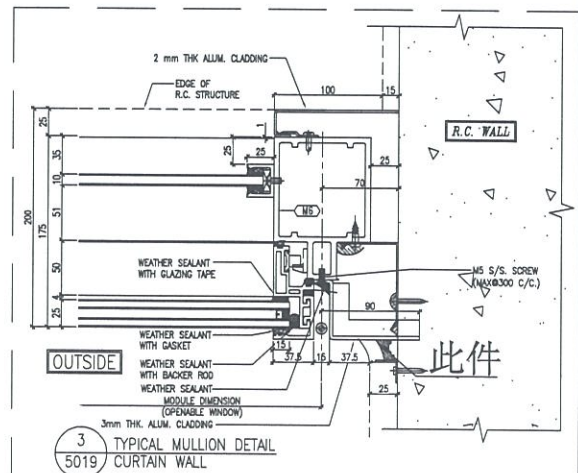

名稱	室外收口件拆圖	制圖	鞠章芳	2019.4.15	修改	A	B
材料	3mm鋸	復核	謝永林	2019.4.20	日期	2019.4.30	2019.5.23
顏色	UCT803649 FXL-3	批准			圖號	APB-H20R	





美特鋁質 有限公司  
MIDI Aluminium Fabricator Ltd.

物料編號	層數	每層數	總數	使用位置	樓層	備註
APB-H10bR	1	1	1	T1CWG-1	27F	修改尺寸

工程號 J-837 地盤 觀塘裕民坊

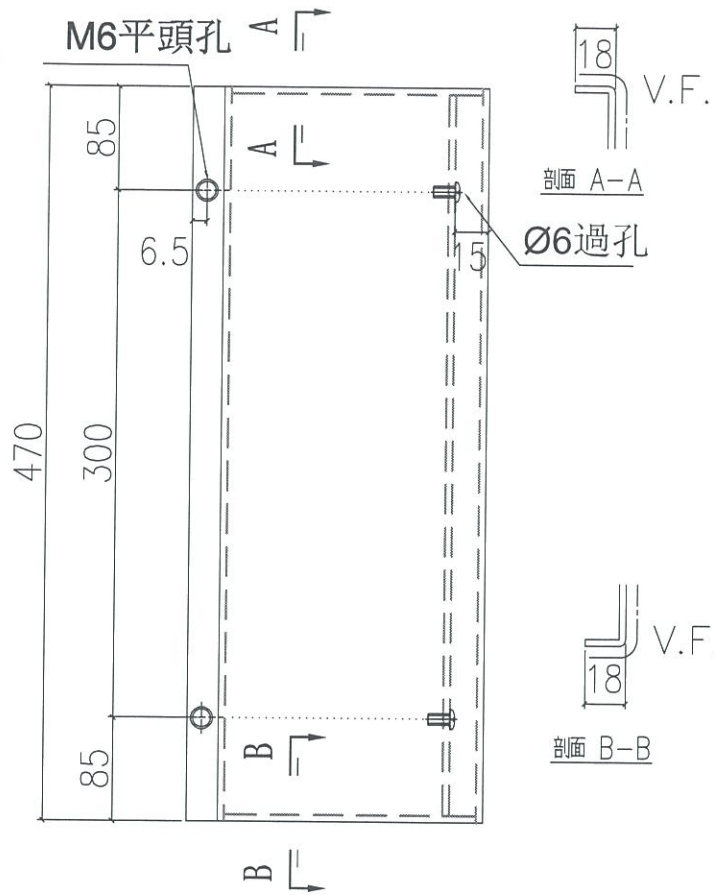

依據EI/0570修改/新增

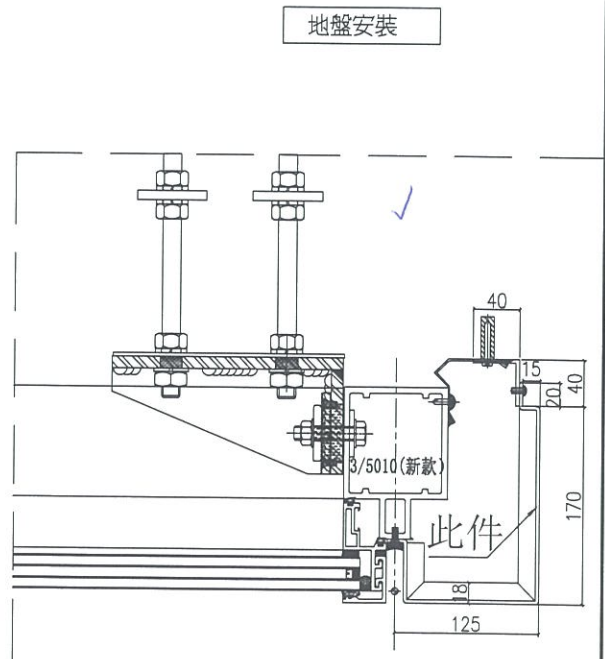
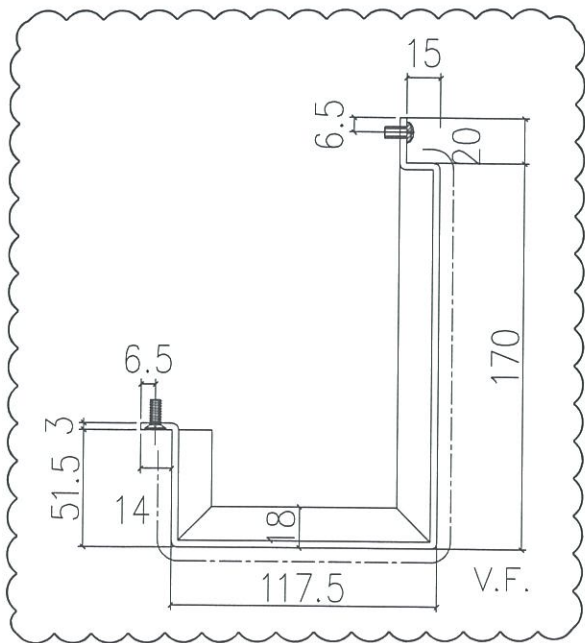

名稱	室外收口件拆圖	制圖	鞠章芳	2019.4.15	修改	B	
材料	3mm鋁	復核	謝永林	2019.4.20	日期	2019.5.23	
顏色	UCT803649 FXL-3	批准			圖號	APB-H10bR	

**美特鋁質** 有限公司  
 MIDI Aluminium Fabricator Ltd.

物料編號	層數	每層數	總數	使用位置	樓層	備註
APB-H11bR	1	1	1	T1CWF-2	27F	修改尺寸
APB-H11bR	1	0	0	T2CWM-1	27F	取消

工程號 J-837 地盤 觀塘裕民坊

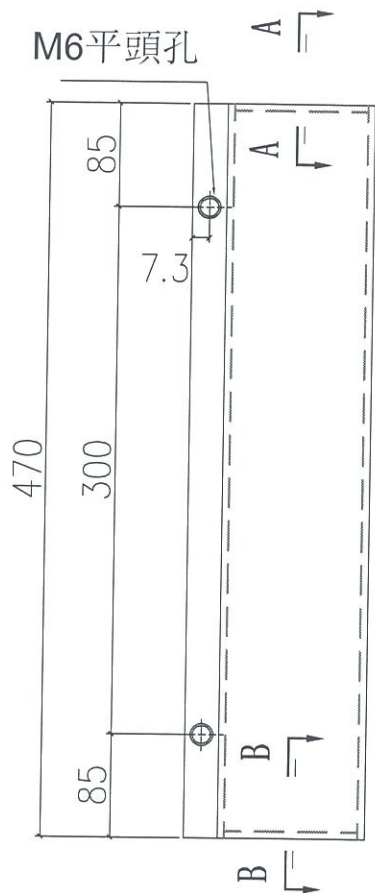

依據EI/0570修改/新增



地盤安裝

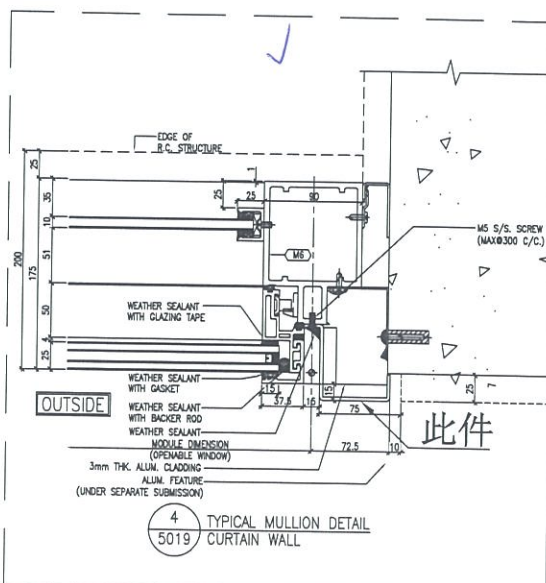
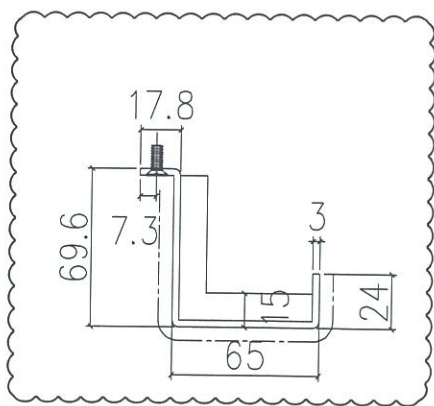

名稱	室外收口件拆圖	制圖	鞠章芳	2019.4.15	修改	B	
材料	3mm鋁	復核	謝永林	2019.4.20	日期	2019.5.23	
顏色	UCT803649 FXL-3	批准			圖號	APB-H11bR	



美特鋁質 有限公司  
MIDI Aluminium Fabricator Ltd.

工程號 J-837 地盤 觀塘裕民坊

物料編號	層數	每層數	總數	使用位置	樓層	備註
APB-H20b	1	1	1	T1CWA-2	27F	修改尺寸
APB-H20b	1	1	1	T1CWM-1	27F	修改尺寸
APB-H20b	1	1	1	T1CWK-1	27F	修改尺寸
APB-H20b	1	1	1	T2CWF-1	27F	修改尺寸
APB-H20b	1	1	1	T2CWL-1	27F	修改尺寸
APB-H20b	1	1	1	T3CWM-1	27F	修改尺寸
APB-H20b	1	1	1	T3CWK-1	27F	修改尺寸
APB-H20b	1	1	1	T3CWJ-1	27F	修改尺寸
APB-H20b	1	1	1	T3CWH-3	27F	修改尺寸
APB-H20b	1	1	1	T3CWH-1	27F	修改尺寸
APB-H20b	1	1	1	T5CWG-1	27F	修改尺寸
APB-H20b	1	1	1	T5CWE-1	27F	修改尺寸
合計:			12			

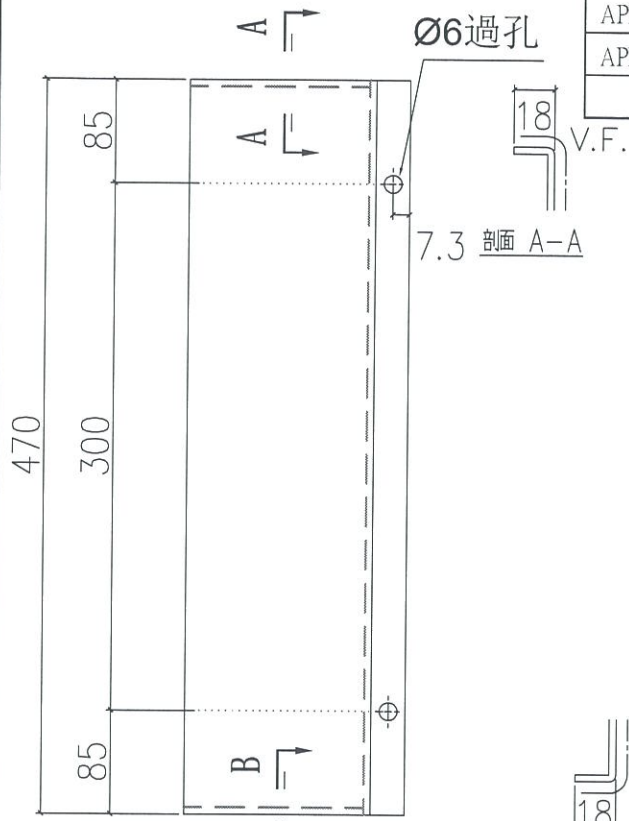

依據EI/0570修改/新增

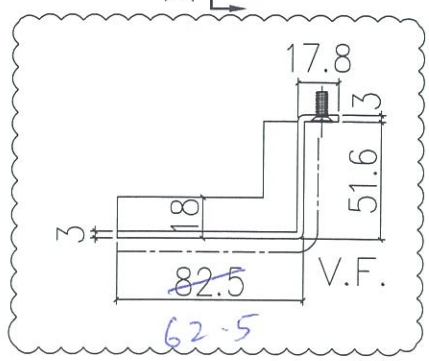

地盤安裝

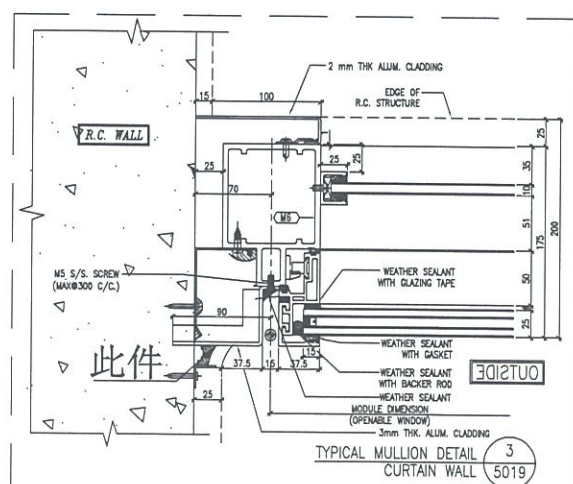

名稱	室外收口件拆圖	制圖	鞠章芳	2019.4.15	修改	A	B
材料	3mm鋁	復核	謝永林	2019.4.20	日期	2019.4.30	2019.5.23
顏色	UCT803649 FXL-3	批准			圖號	APB-H20b	



工程號 J-837 地盤 觀塘裕民坊

物料編號	層數	每層數	總數	使用位置	樓層	備註
APB-H20bR	1	1	1	T1CWF-2	27F	修改尺寸
APB-H20bR	1	1	1	T1CWE-1	27F	修改尺寸
APB-H20bR	1	1	1	T1CWD-1	27F	修改尺寸
APB-H20bR	1	1	1	T1CWB-2	27F	修改尺寸
APB-II20bR	1	1	1	T1CWL-2	27F	修改尺寸
APB-H20bR	1	1	1	T1CWJ-2	27F	修改尺寸
APB-H20bR	1	1	1	T2CWG-2	27F	修改尺寸
APB-H20bR	1	1	1	T2CWE-2	27F	修改尺寸
APB-H20bR	1	1	1	T2CWN-1	27F	修改尺寸
APB-H20bR	1	1	1	T2CWK-2	27F	修改尺寸
APB-H20bR	1	1	1	T3CWL-2	27F	修改尺寸
APB-H20bR	1	1	1	T3CWG-2	27F	修改尺寸
APB-H20bR	1	1	1	T5CWF-2	27F	修改尺寸
APB-H20bR	1	1	1	T5CWD-2	27F	修改尺寸
合計:			14			

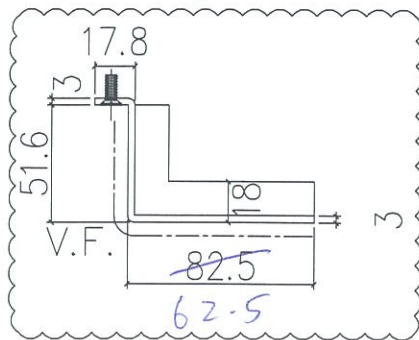
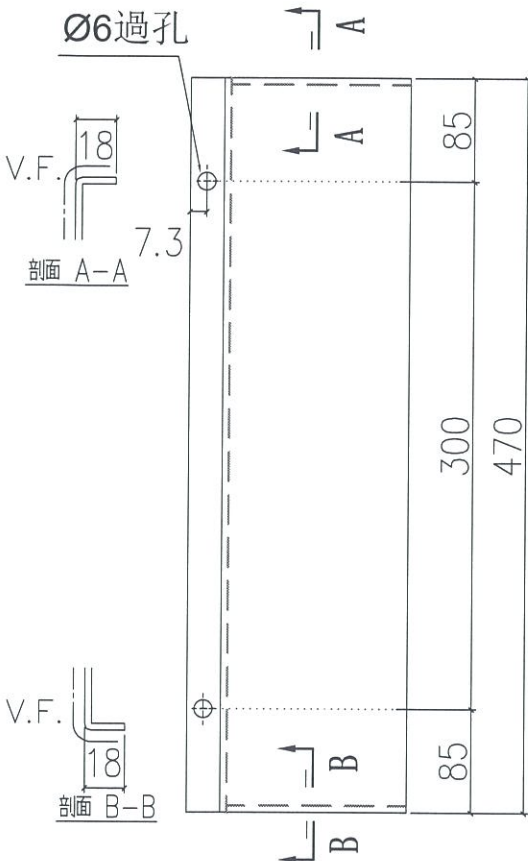

依據EI/0570修改/新增

地盤安裝

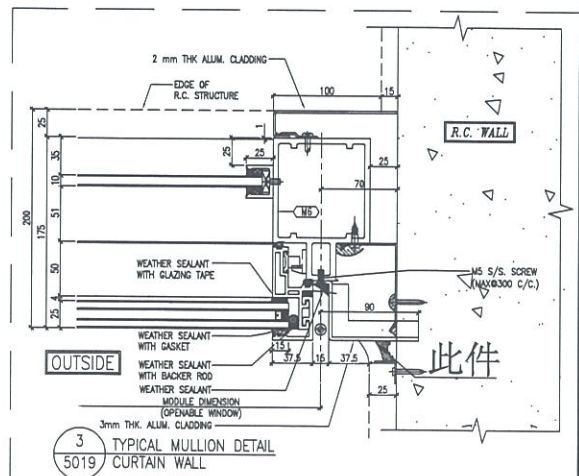

名稱	室外收口件拆圖	制圖	鞠章芳	2019.4.15	修改	A	B	
材料	3mm鋁	復核	謝永林	2019.4.20	日期	2019.4.30	2019.5.23	
顏色	UCT803649 FXL-3	批准			圖號	APB-H20bR		



美特鋁質 有限公司  
MIDI Aluminium Fabricator Ltd.

物料編號	層數	每層數	總數	使用位置	樓層	備註
APB-H10cR	1	1	1	T1CWG-1	27F	修改尺寸

工程號 J-837 地盤 觀塘裕民坊

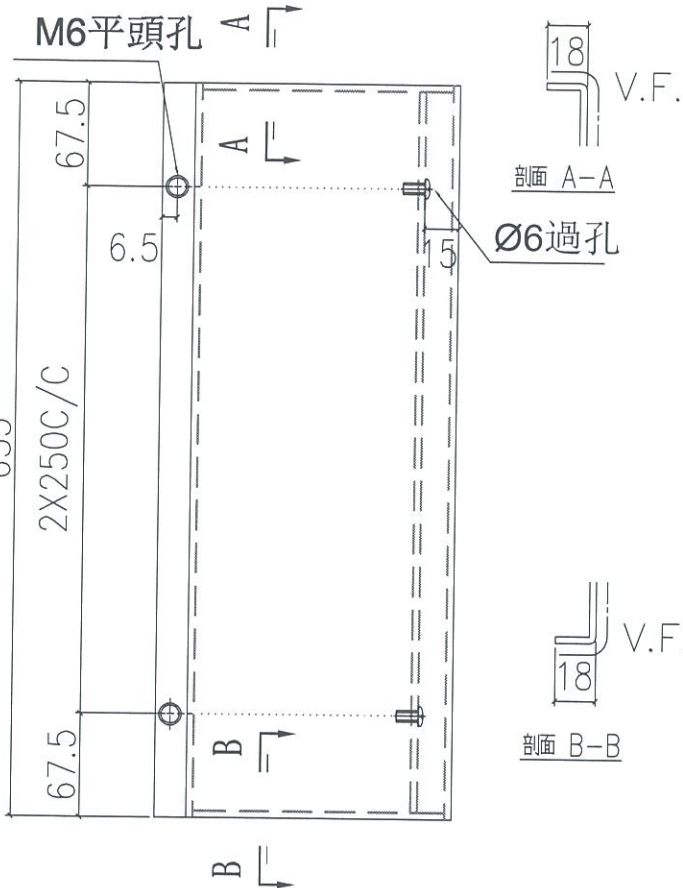

依據EI/0570修改/新增

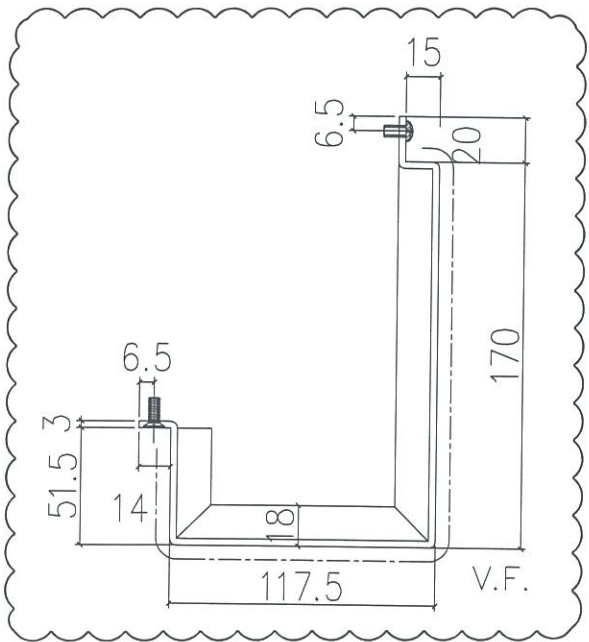

地盤安裝

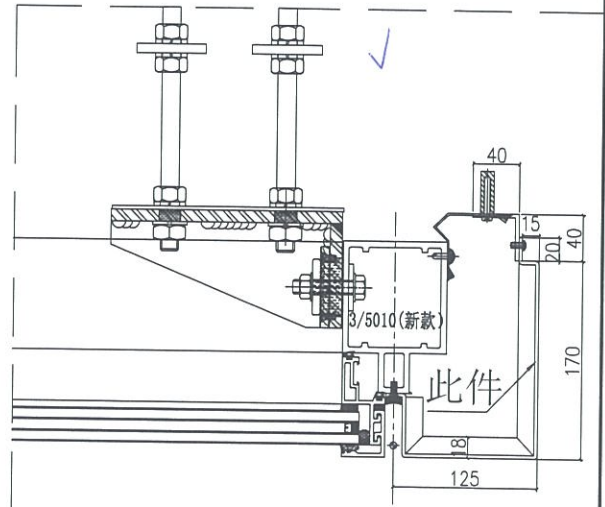

名稱	室外收口件拆圖	制圖	鞠章芳	2019.4.15	修改	B	
材料	3mm鋁	復核	謝永林	2019.4.20	日期	2019.5.23	
顏色	UCT803649 FXL-3	批准			圖號	APB-H10cR	



美特鋁質 有限公司  
MIDI Aluminium Fabricator Ltd.

物料編號	層數	每層數	總數	使用位置	樓層	備註
APB-H11cR	1	1	1	T1CWF-2	27F	修改尺寸
APB-H11cR	1	0	0	T2CWM-1	27F	取消

工程號 J-837 地盤 觀塘裕民坊

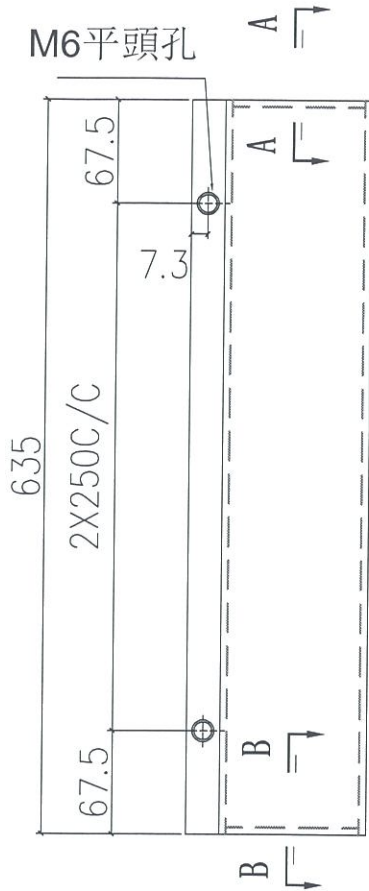

依據EI/0570修改/新增

地盤安裝

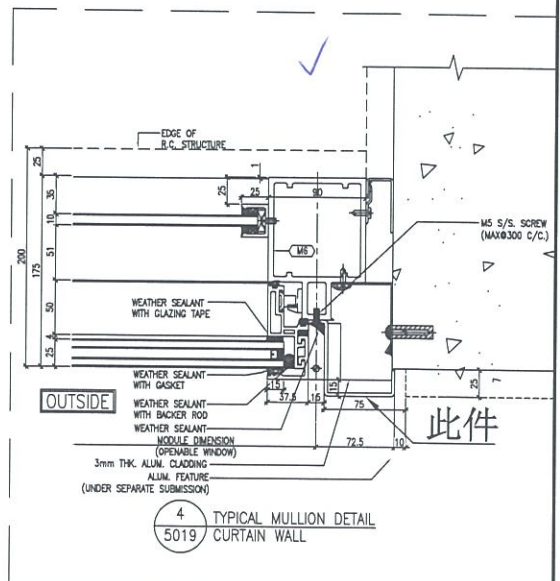

名稱	室外收口件拆圖	制圖	鞠章芳	2019.4.15	修改	B	
材料	3mm鋁	復核	謝永林	2019.4.20	日期	2019.5.23	
顏色	UCT803649 FXL-3	批准			圖號	APB-H11cR	



美特鋁質 有限公司  
MIDI Aluminium Fabricator Ltd.

工程號 J-837 地盤 觀塘裕民坊

物料編號	層數	每層數	總數	使用位置	樓層	備註
APB-II20c	1	1	1	T1CWA-2	27F	修改尺寸
APB-H20c	1	1	1	T1CWM-1	27F	修改尺寸
APB-H20c	1	1	1	T1CWK-1	27F	修改尺寸
APB-H20c	1	1	1	T2CWF-1	27F	修改尺寸
APB-H20c	1	1	1	T2CWL-1	27F	修改尺寸
APB-H20c	1	1	1	T3CWM-1	27F	修改尺寸
APB-H20c	1	1	1	T3CWK-1	27F	修改尺寸
APB-II20c	1	1	1	T3CWJ-1	27F	修改尺寸
APB-H20c	1	1	1	T3CWH-3	27F	修改尺寸
APB-H20c	1	1	1	T3CWH-1	27F	修改尺寸
APB-H20c	1	1	1	T5CWG-1	27F	修改尺寸
APB-H20c	1	1	1	T5CWE-1	27F	修改尺寸
合計:			12			

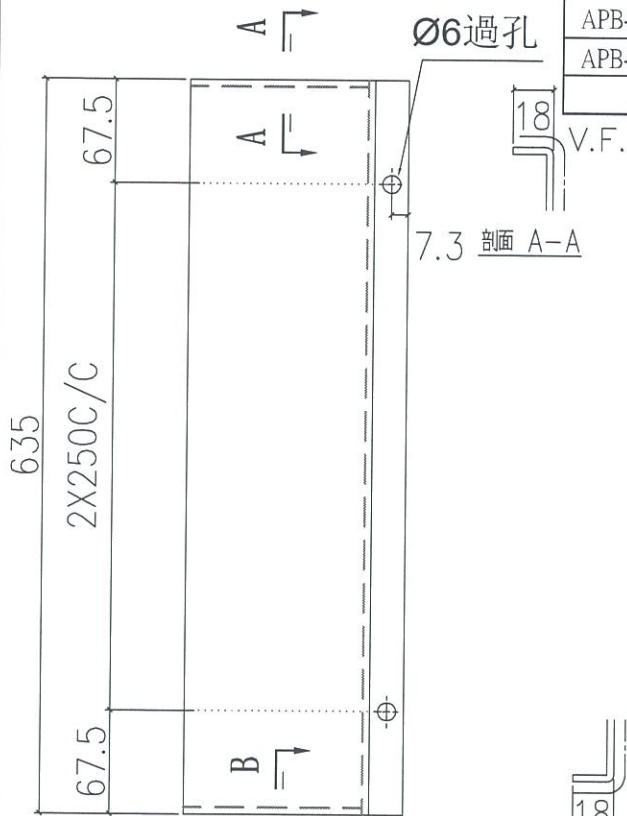

依據EI/0570修改/新增

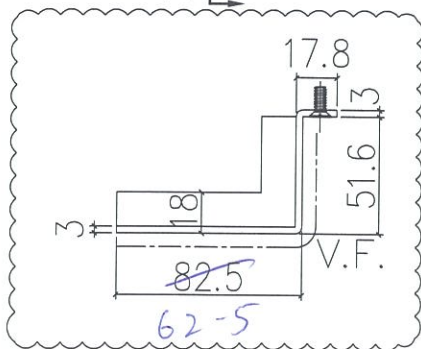

地盤安裝

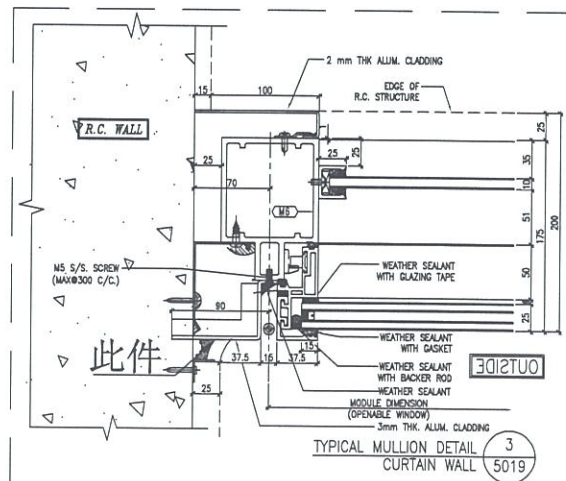

名稱	室外收口件拆圖	制圖	鞠章芳	2019.4.15	修改	A	B
材料	3mm鋁	復核	謝永林	2019.4.20	日期	2019.4.30	2019.5.23
顏色	UCT803649 FXL-3	批准			圖號	APB-H20c	





美特鋁質 有限公司  
MIDI Aluminium Fabricator Ltd.

物料編號	層數	每層數	總數	使用位置	樓層	備註
APB-H21R	38	1	38	T1CWG-1	7~26F,27~49F	新增

工程號	J-837	地盤	觀塘裕民坊
-----	-------	----	-------

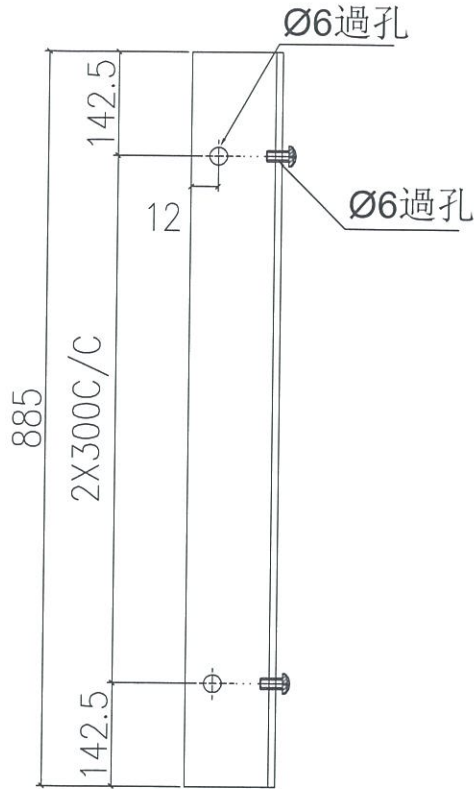

依據EI/0570修改/新增  
先做7-9F樣板層數量

地盤安裝

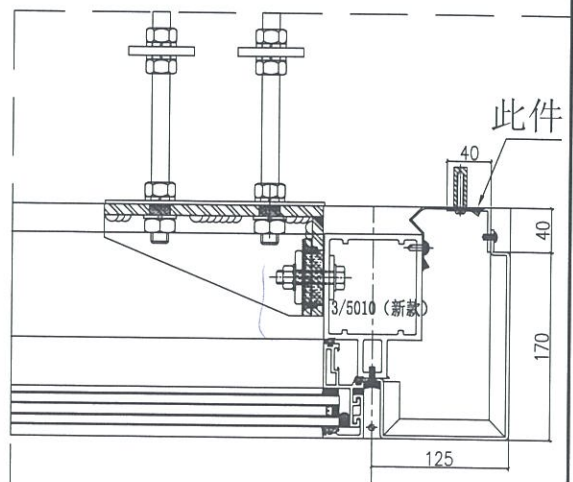
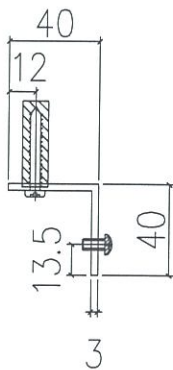

名稱	室外收口件拆圖	制圖	鞠章芳	2019.5.23	修改	B		
材料	3mm鋁	復核	謝永林	2019.5.26	日期	2019.5.23		
顏色	MILL	批准			圖號	APB-H21R		



美特鋁質 有限公司  
MIDI Aluminium Fabricator Ltd.

物料編號	層數	每層數	總數	使用位置	樓層	備註
APB-H21aR	37	1	37	T1CWG-1	7~26F,28~49F	新增

工程號 J-837 地盤 觀塘裕民坊

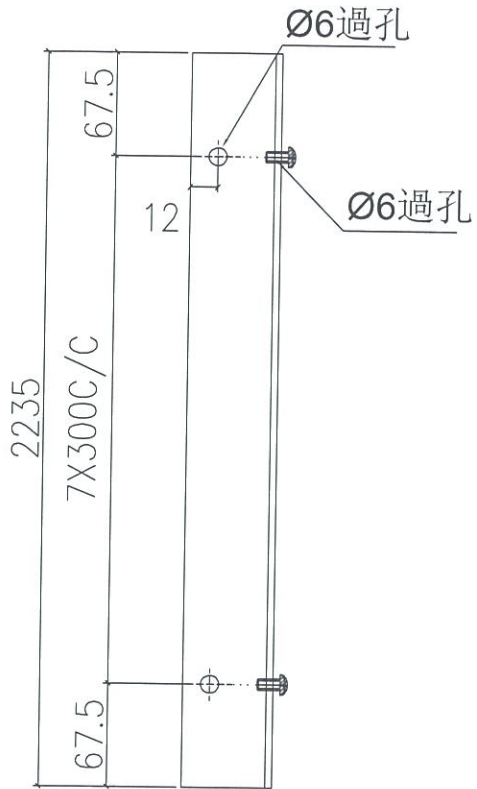

依據EI/0570修改/新增

先做7-9F樣板層數量

地盤安裝

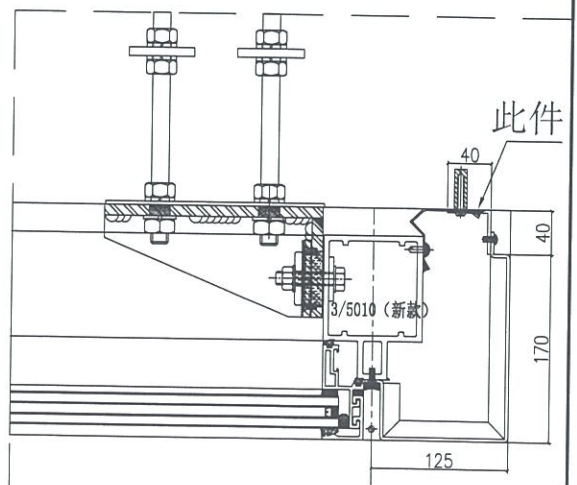
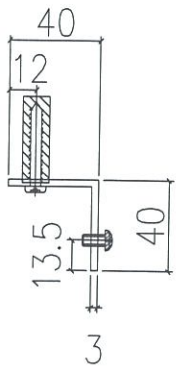

名稱	室外收口件拆圖	制圖	鞠章芳	2019.4.15	修改		B
材料	3mm鋁	復核	謝永林	2019.4.20	日期		2019.5.23
顏色	MILL	批准			圖號	APB-H21aR	

 美特鋁質 有限公司 MIDI Aluminium Fabricator	物料編號	層數	每層數	總數	使用位置	樓層	備註	
	APB-H22R	39	1	39	T2CWM-1	10~26F,27~53F	EI0550已出樣板層數	
工程號	J-837	地盤	觀塘裕民坊					

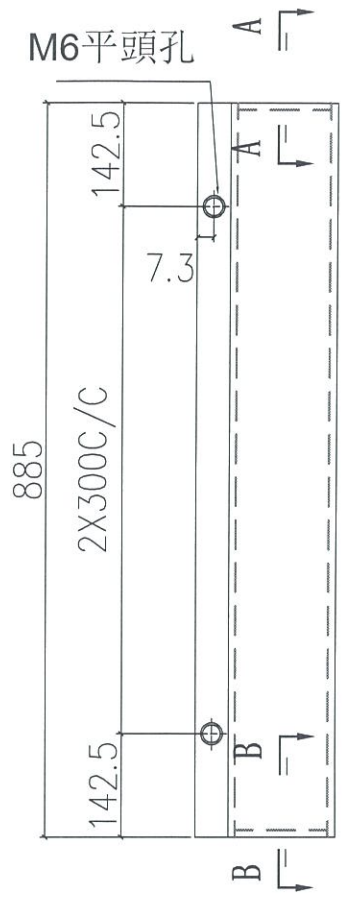

依據EI/0570修改/新增

暫停  
待確立款式



地盤安裝

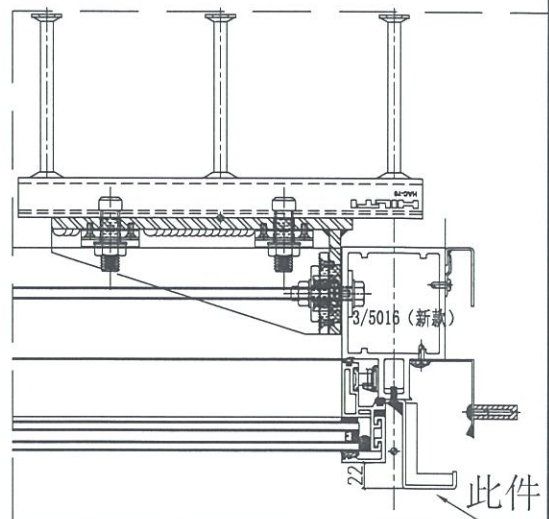
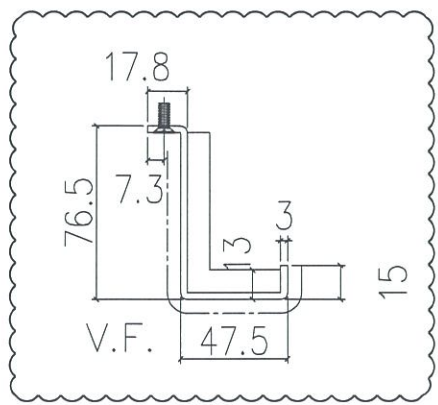

名稱	室外收口件拆圖	制圖	鞠章芳	2019.4.15	修改	B	
材料	3mm鋁	復核	謝永林	2019.4.20	日期	2019.5.23	
顏色	UCT803649 FXL-3	批准			圖號	APB-H22R	



美特鋁質 有限公司  
MIDI Aluminium Fabricator

物料編號	層數	每層數	總數	使用位置	樓層	備註
APB-H22aR	38	1	38	T2CVM-1	10~26F, 28~53F	EI0550已出樣板層數

工程號 J-837 地盤 觀塘裕民坊

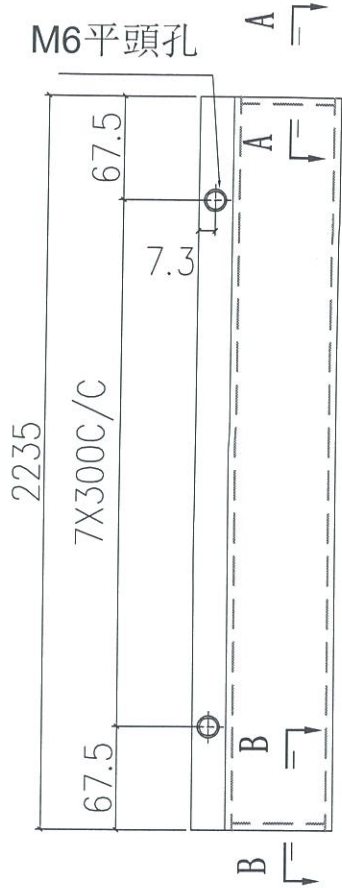

依據EI/0570修改/新增

T2M

暫行  
待確定款式



地盤安裝

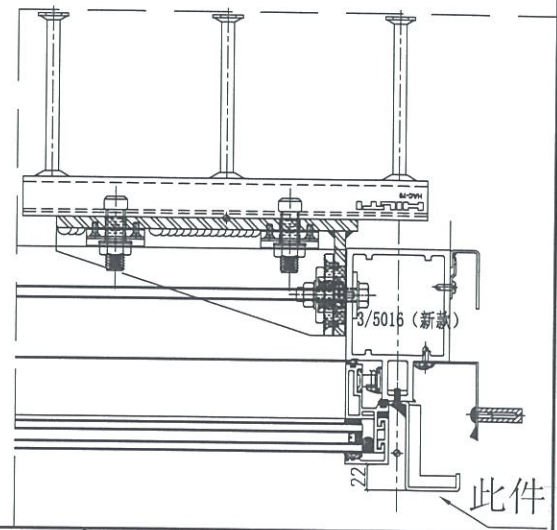
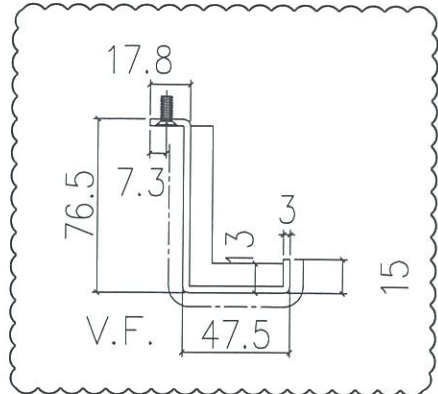

名稱	室外收口件拆圖	制圖	鞠章芳	2019.4.15	修改	B	
材料	3mm鋁板	復核	謝永林	2019.4.20	日期	2019.5.23	
顏色	UCT803649 FXL-3	批准			圖號	APB-H22aR	



美特鋁質 有限公司  
MIDI Aluminium Fabricator Ltd.

物料編號	層數	每層數	總數	使用位置	樓層	備註
APB-H21bR	1	1	1	T1CWG-1	27F	新增

工程號 J-837 地盤 觀塘裕民坊

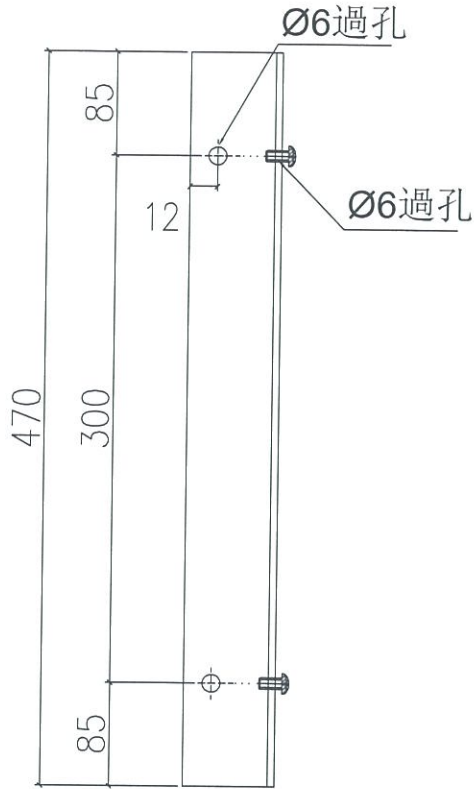

依據EI/0570修改/新增

地盤安裝

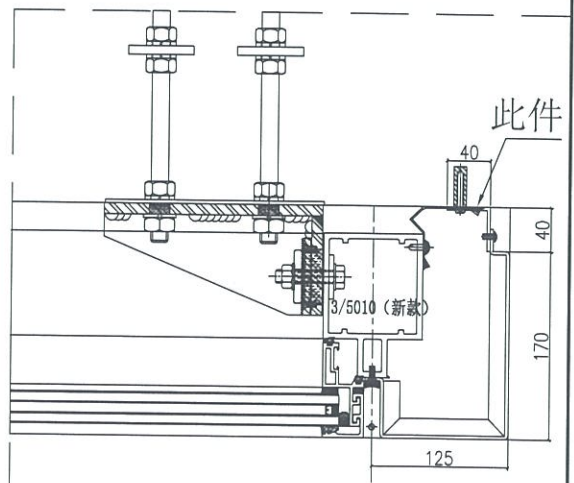
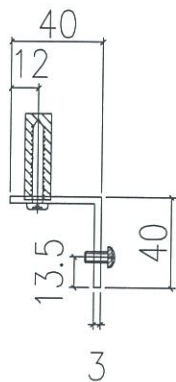

名稱	室外收口件拆圖	制圖	鞠章芳	2019.5.23	修改	B		
材料	3mm鋁	復核	謝永林	2019.5.26	日期	2019.5.23		
顏色	MILL	批准			圖號	APB-H21bR		



美特鋁質 有限公司  
MIDI Aluminium Fabricator Ltd.

物料編號	層數	每層數	總數	使用位置	樓層	備註
APB-H22bR	1	1	1	T2CWM-1	27F	新增

工程號 J-837 地盤 觀塘裕民坊

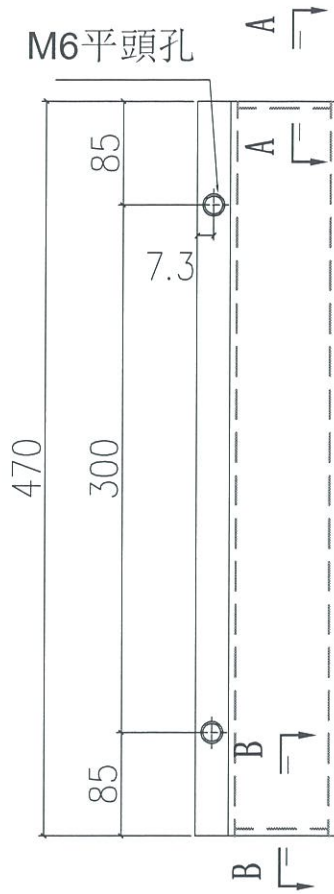

依據EI/0570修改/新增

暫停  
待確定款式



地盤安裝

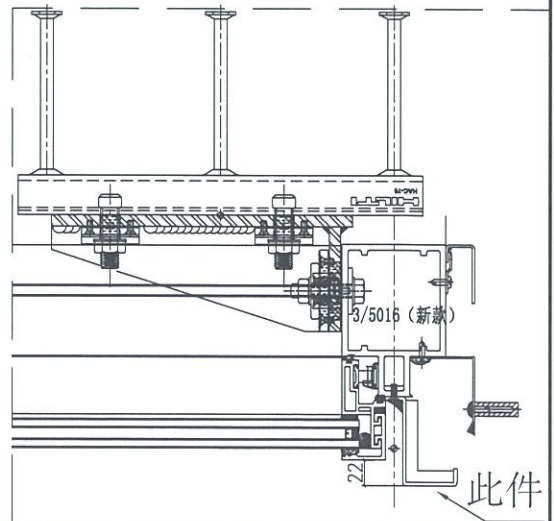
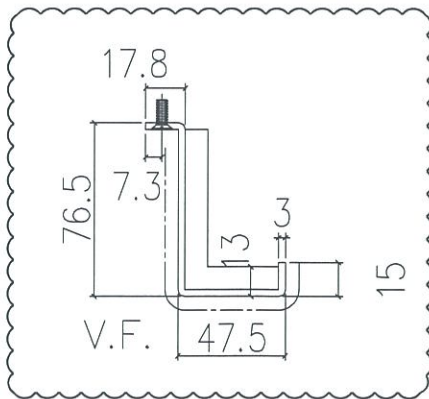

名稱	室外收口件拆圖	制圖	鞠章芳	2019.4.15	修改	B	
材料	3mm鋁	復核	謝永林	2019.4.20	日期	2019.5.23	
顏色	UCT803649 FXL-3	批准			圖號	APB-H22bR	



美特鋁質 有限公司  
MIDI Aluminium Fabricator Ltd.

物料編號	層數	每層數	總數	使用位置	樓層	備註
APB-H21cR	1	1	1	T1CWG-1	27F	新增

工程號	J-837	地盤	觀塘裕民坊
-----	-------	----	-------

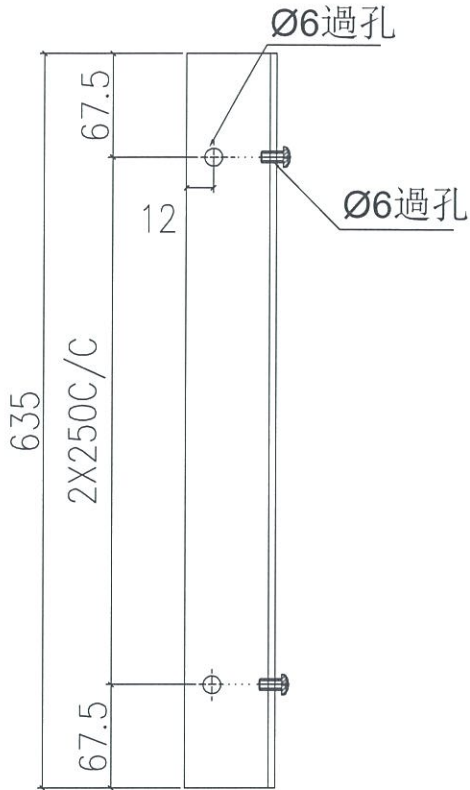

依據EI/0570修改/新增

地盤安裝

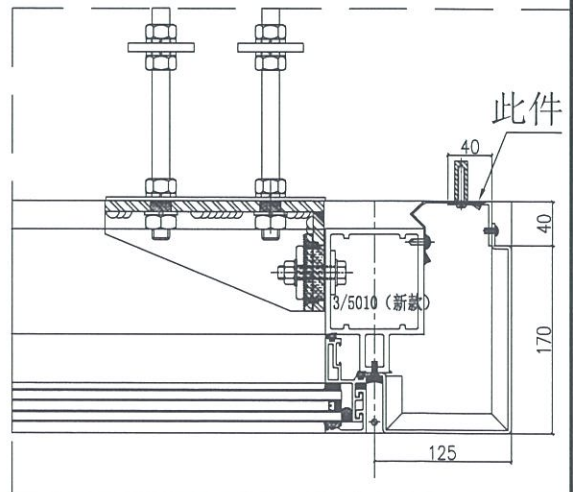
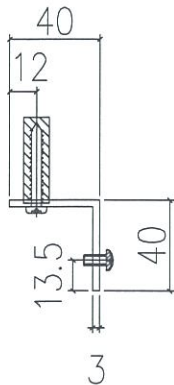

名稱	室外收口件拆圖	制圖	鞠章芳	2019.5.23	修改	B	
材料	3mm鋁	復核	謝永林	2019.5.26	日期	2019.5.23	
顏色	MILL	批准			圖號	APB-H21cR	

 美特鋁質有限公司 MIDI Aluminium Fabricator Ltd.	物料編號	層數	每層數	總數	使用位置	樓層	備註
	APB-H22cR	1	1	1	T2CWM-1	27F	新增
工程號	J-837	地盤	觀塘裕民坊				

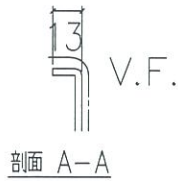
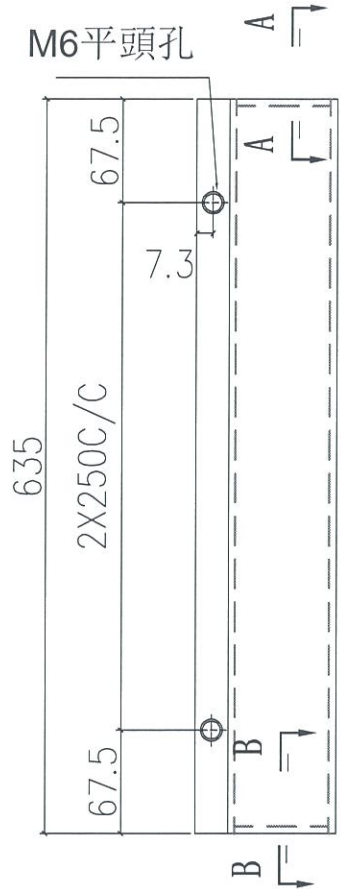

依據EI/0570修改/新增

暫停  
待確定



地盤安裝

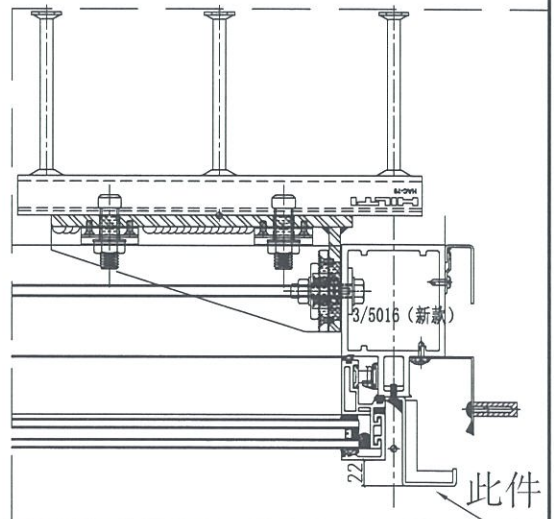
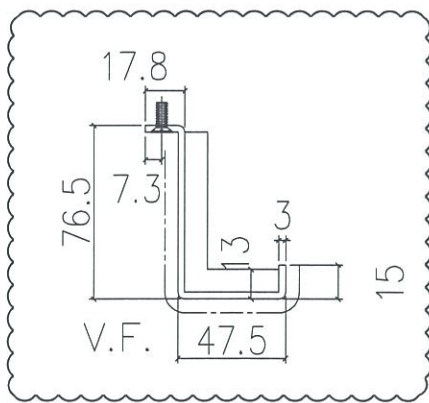

名稱	室外收口件拆圖	制圖	鞠章芳	2019.4.15	修改	B	
材料	3mm鋁	復核	謝永林	2019.4.20	日期	2019.5.23	
顏色	UCT803649 FXL-3	批准			圖號	APB-H22cR	

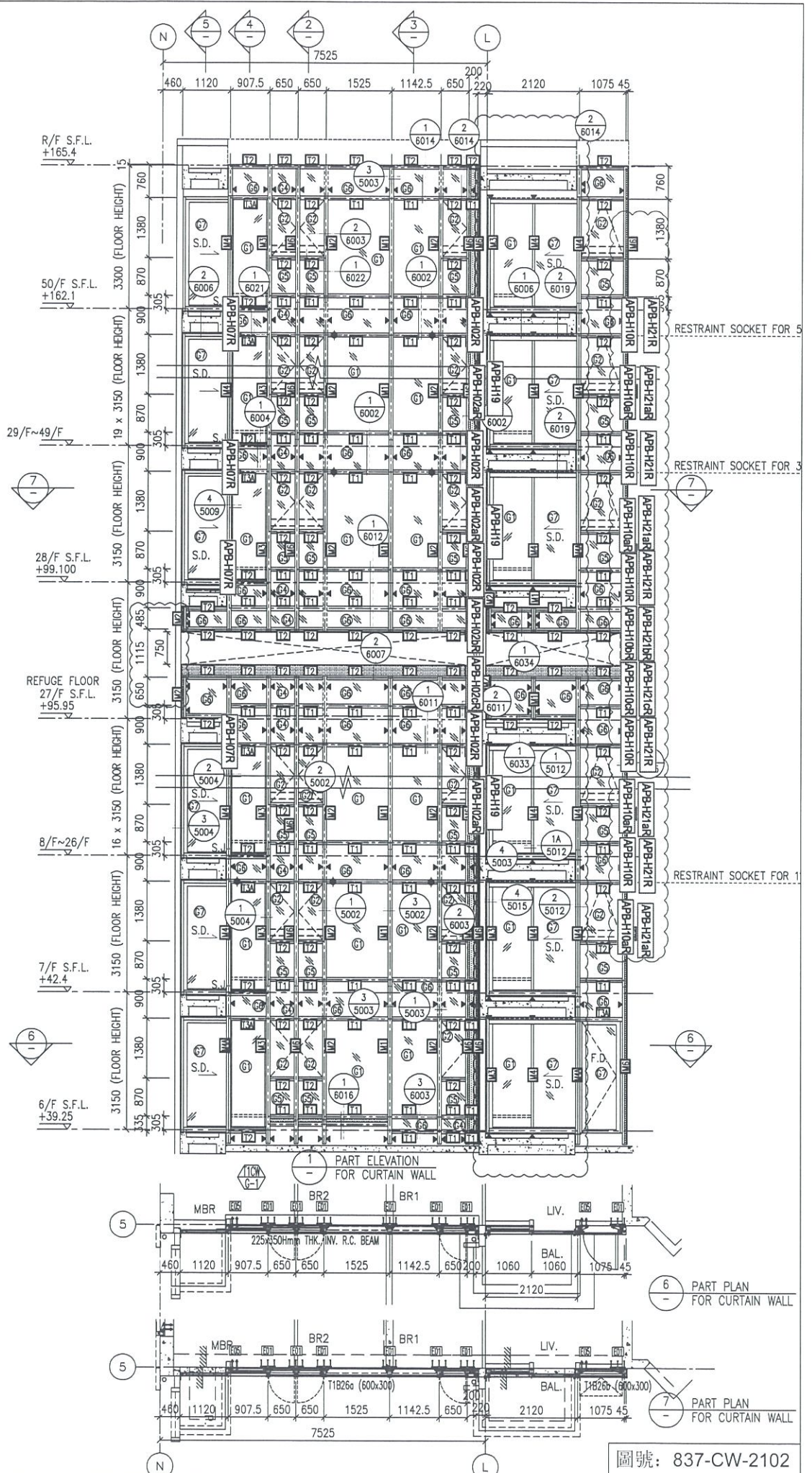

圖號: 837-CW-2102



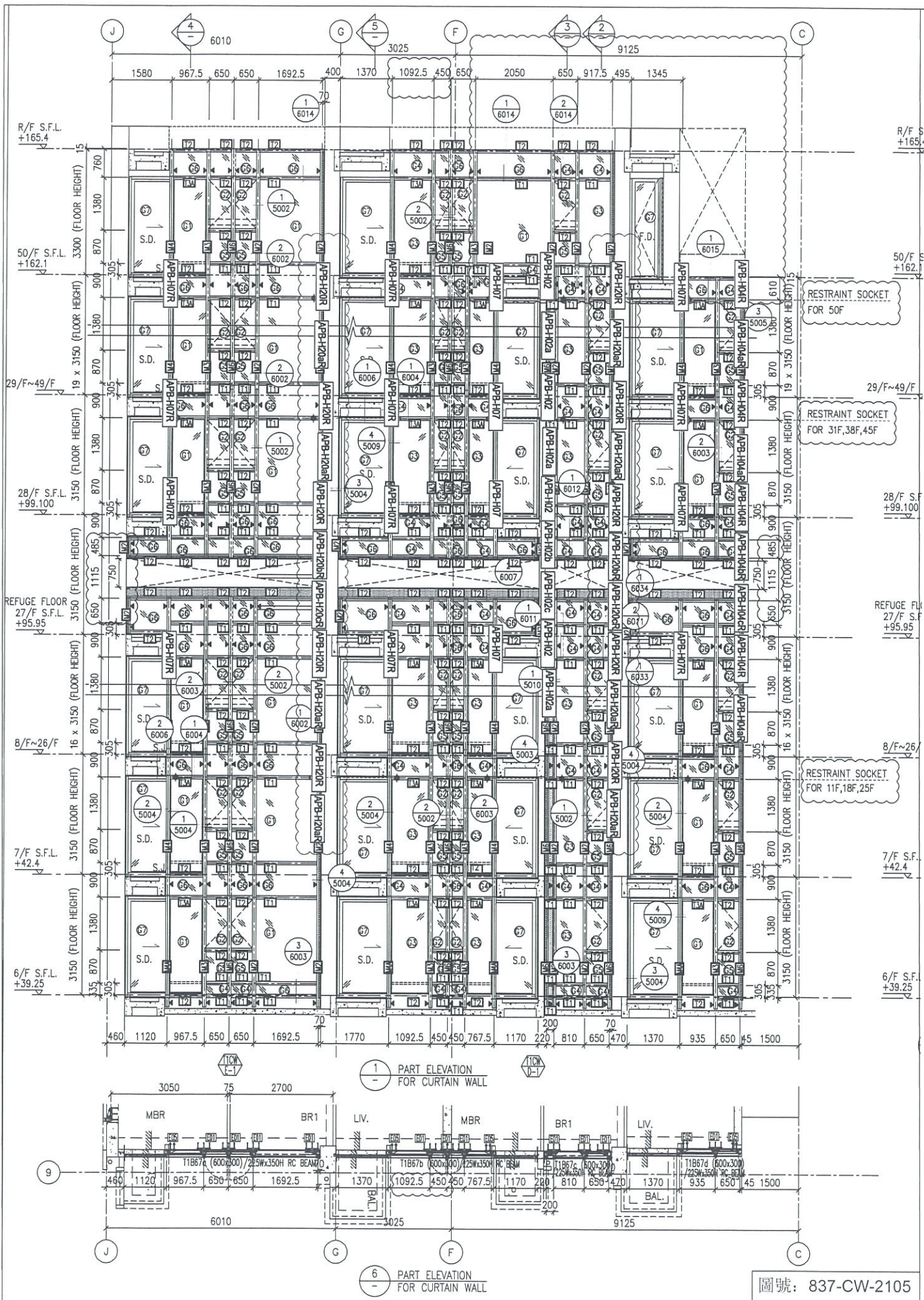

RESTRAINT SOCKET FOR 50F

RESTRAINT SOCKET FOR 31F,38F,45F

RESTRAINT SOCKET FOR 11F,18F,25F

1 PART ELEVATION FOR CURTAIN WALL

6 PART ELEVATION FOR CURTAIN WALL

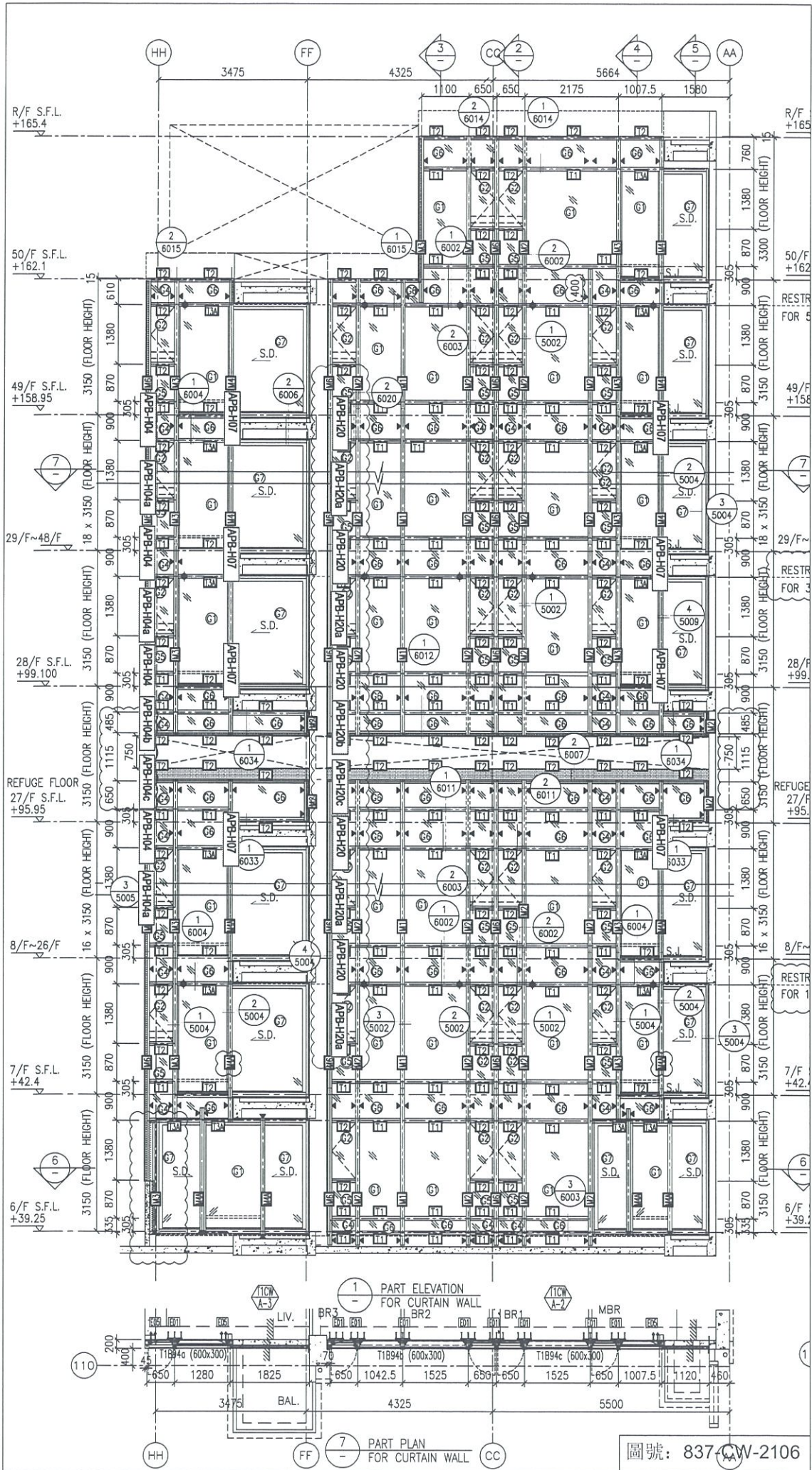

圖號: 837-CW-2106

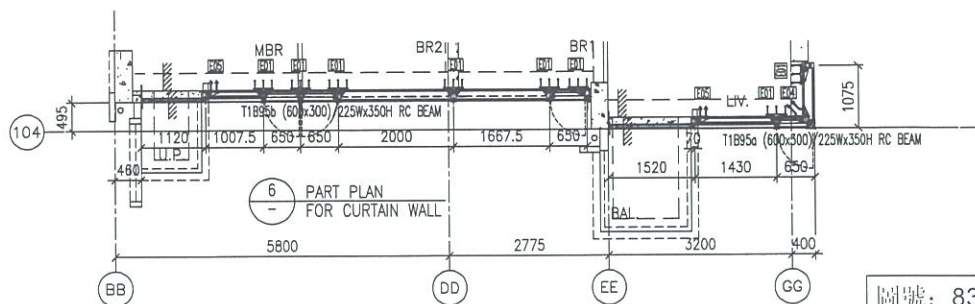
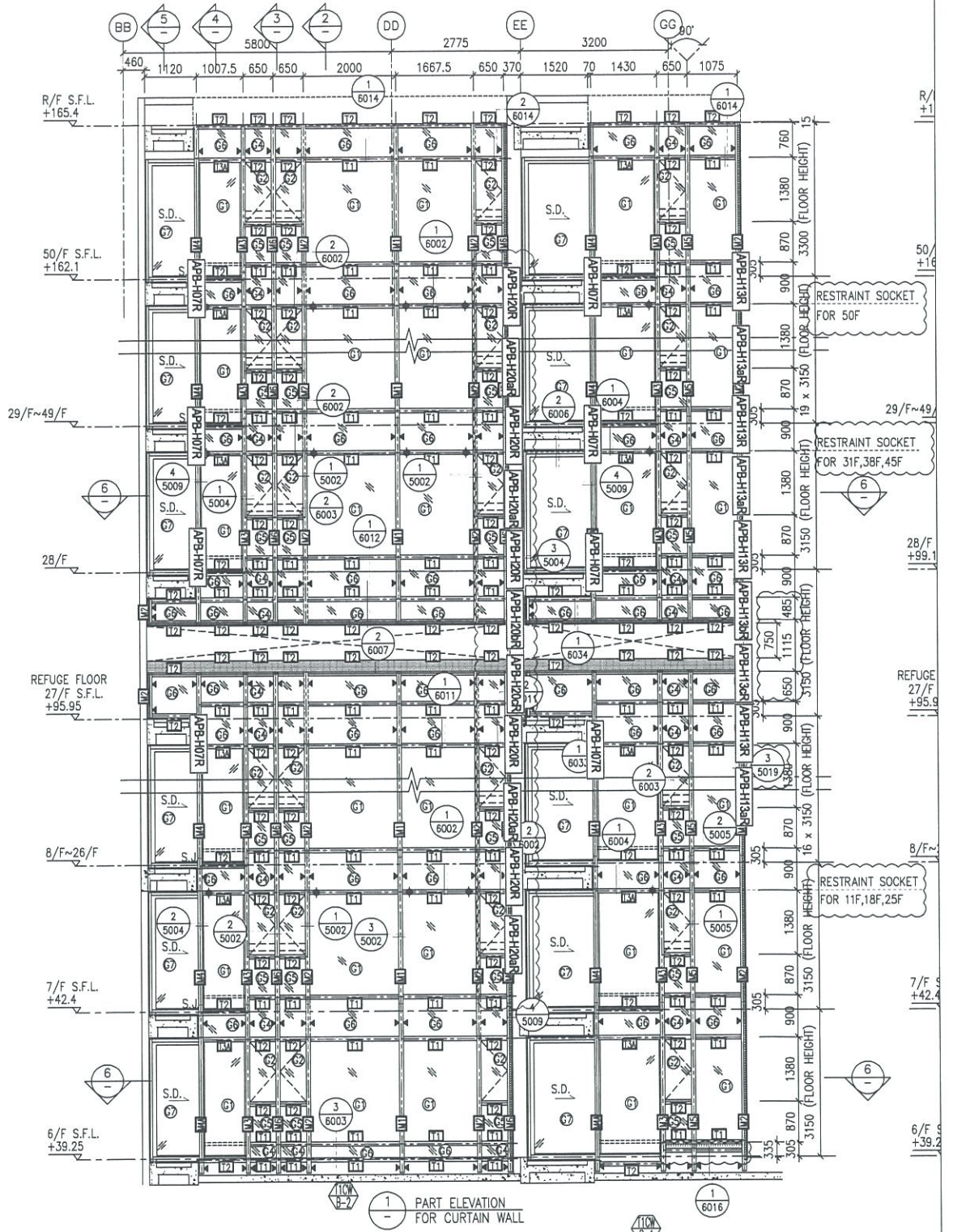

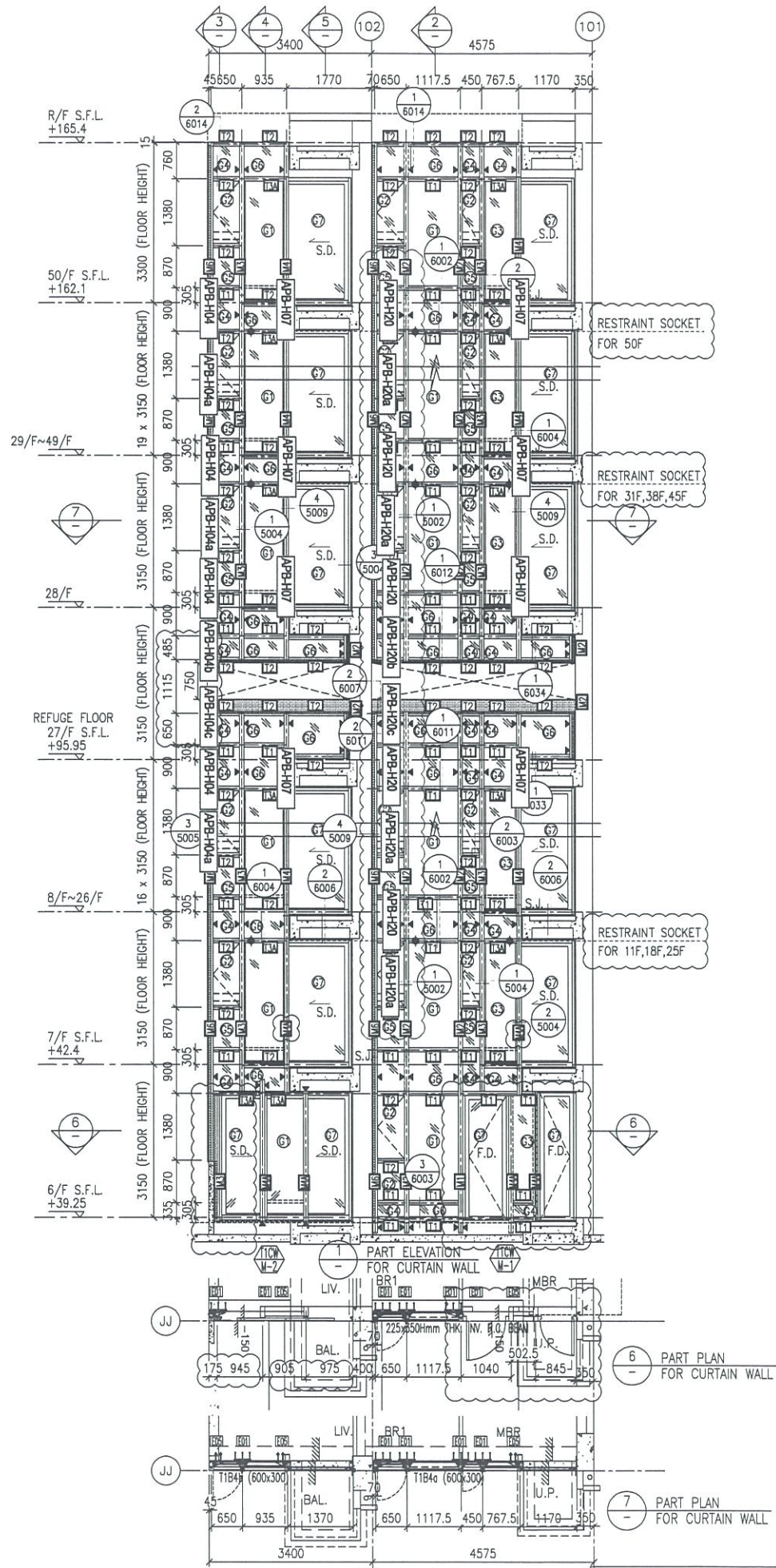

10 圖號: 837-CW-2110



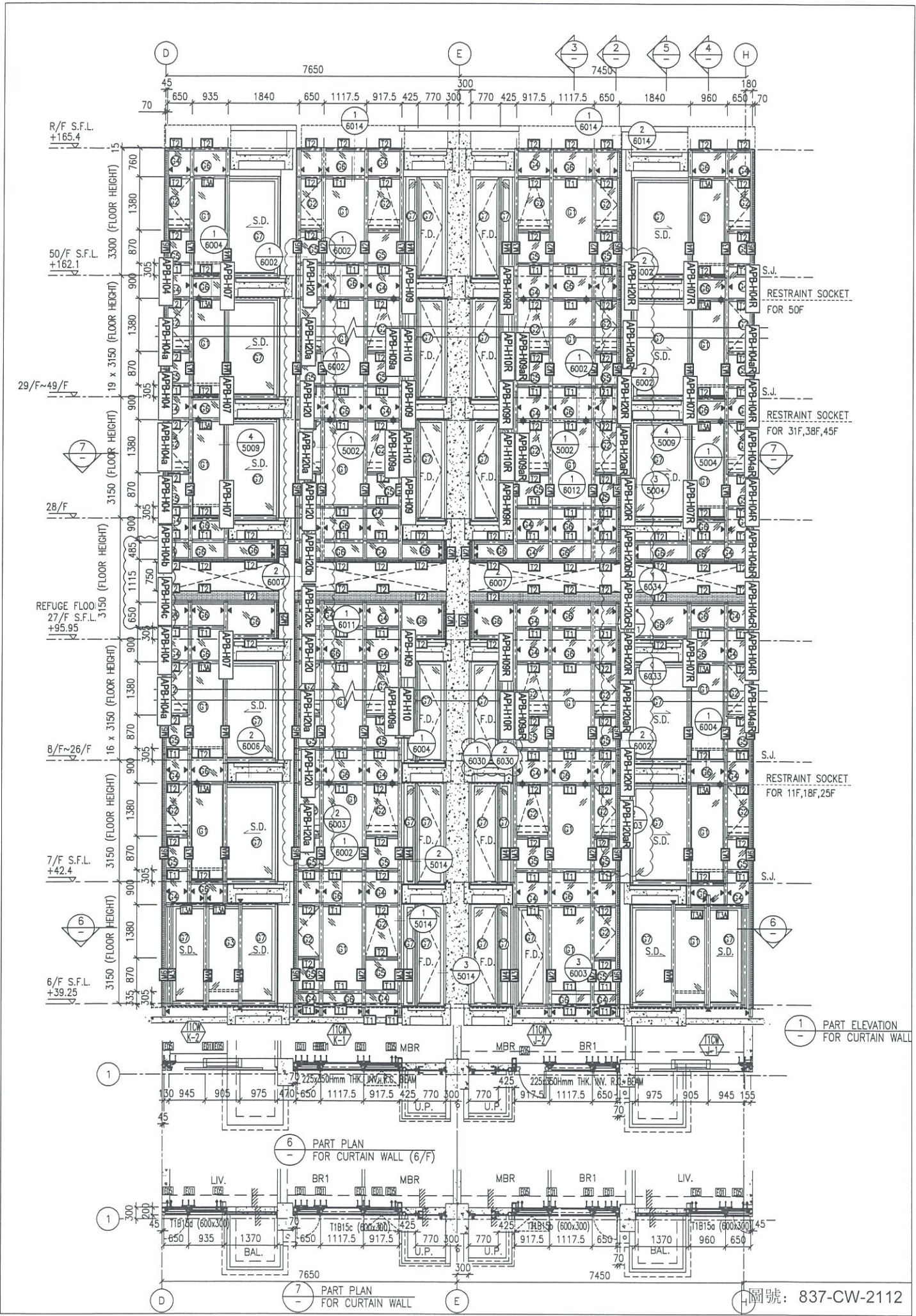

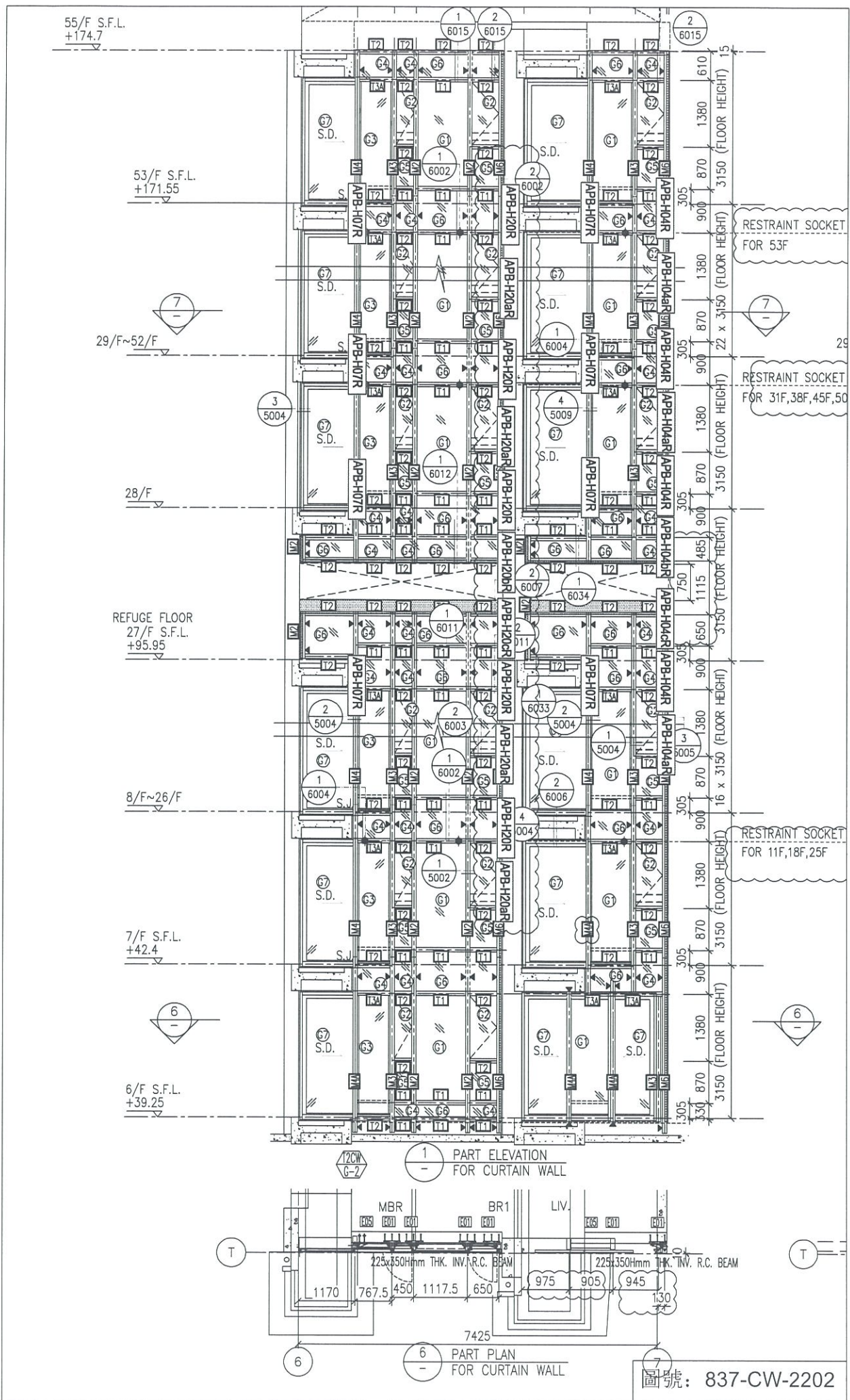

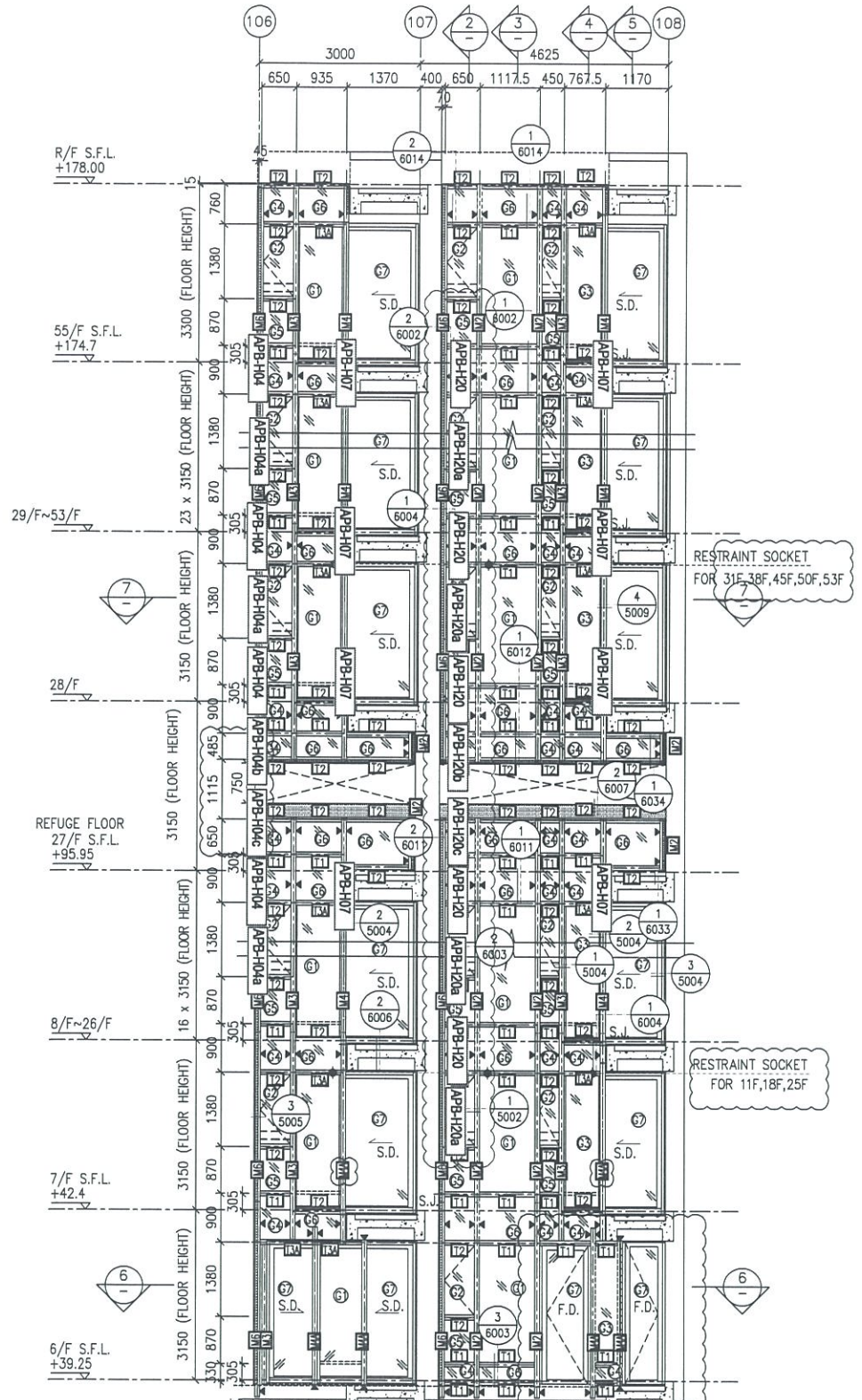

1  
-  
PART ELEVATION  
FOR CURTAIN WALL

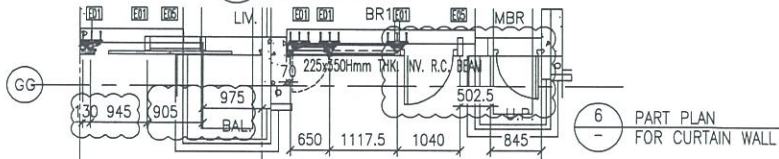

6  
-  
PART PLAN  
FOR CURTAIN WALL

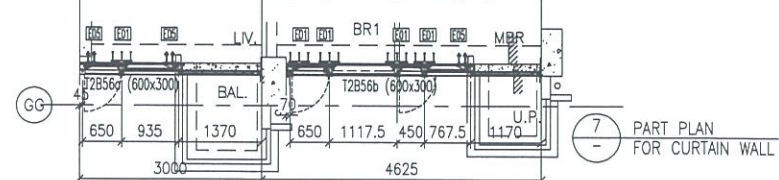

7  
-  
PART PLAN  
FOR CURTAIN WALL



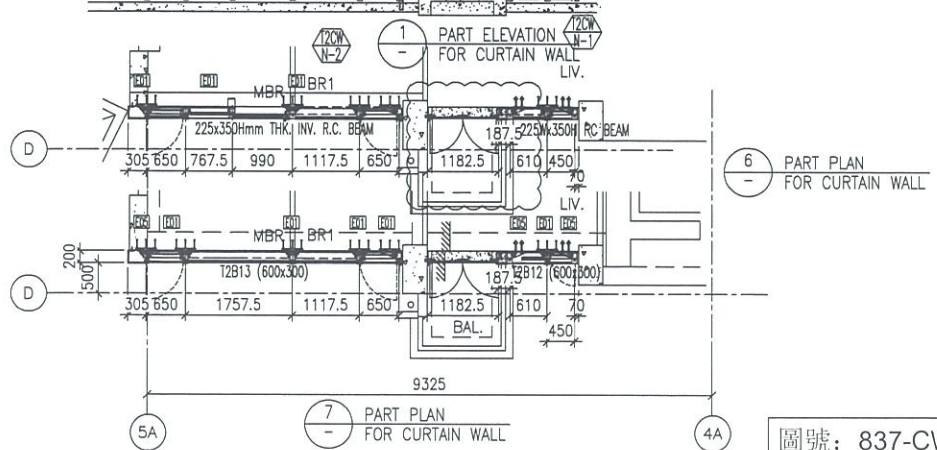
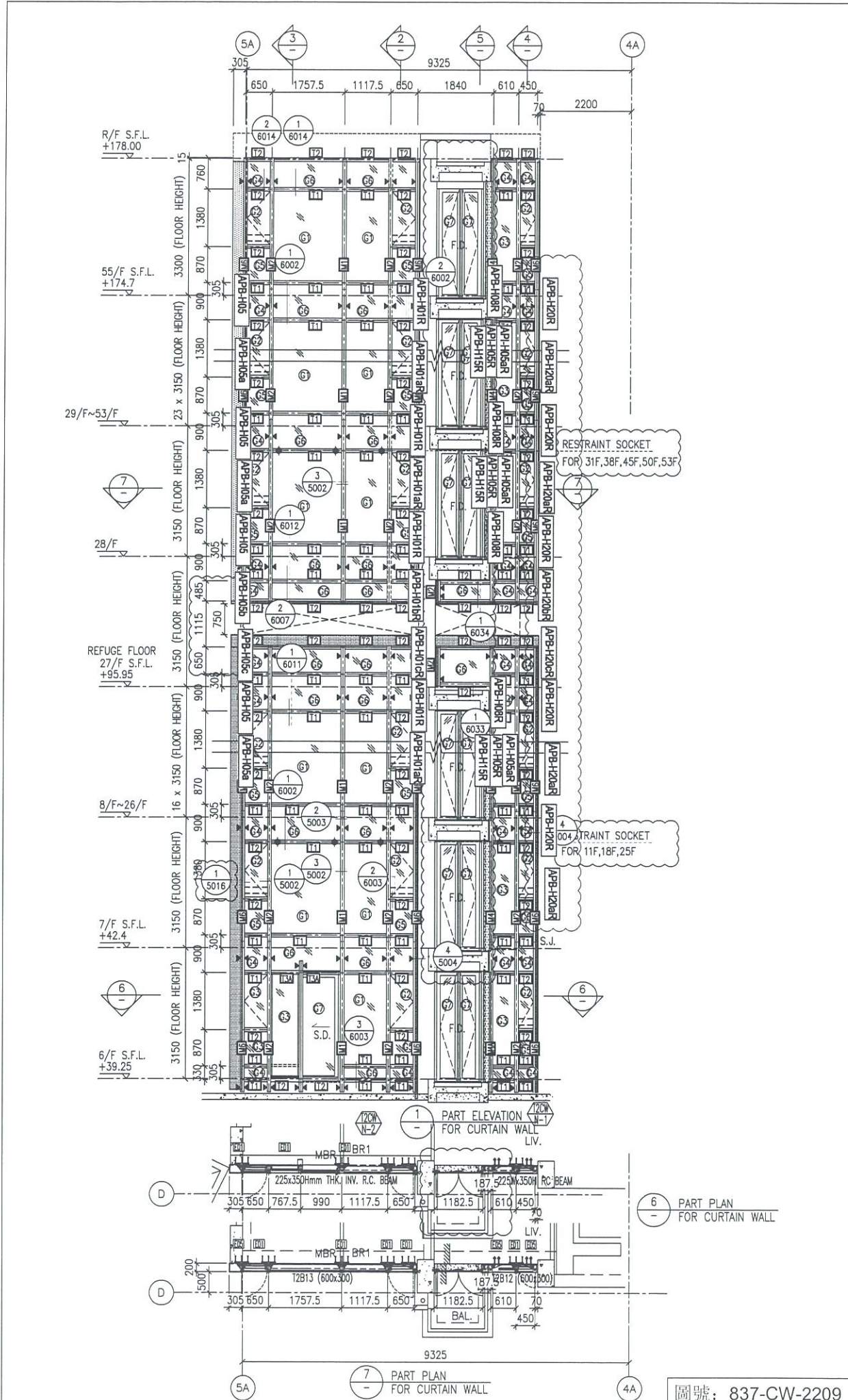

圖號: 837-CW-2209

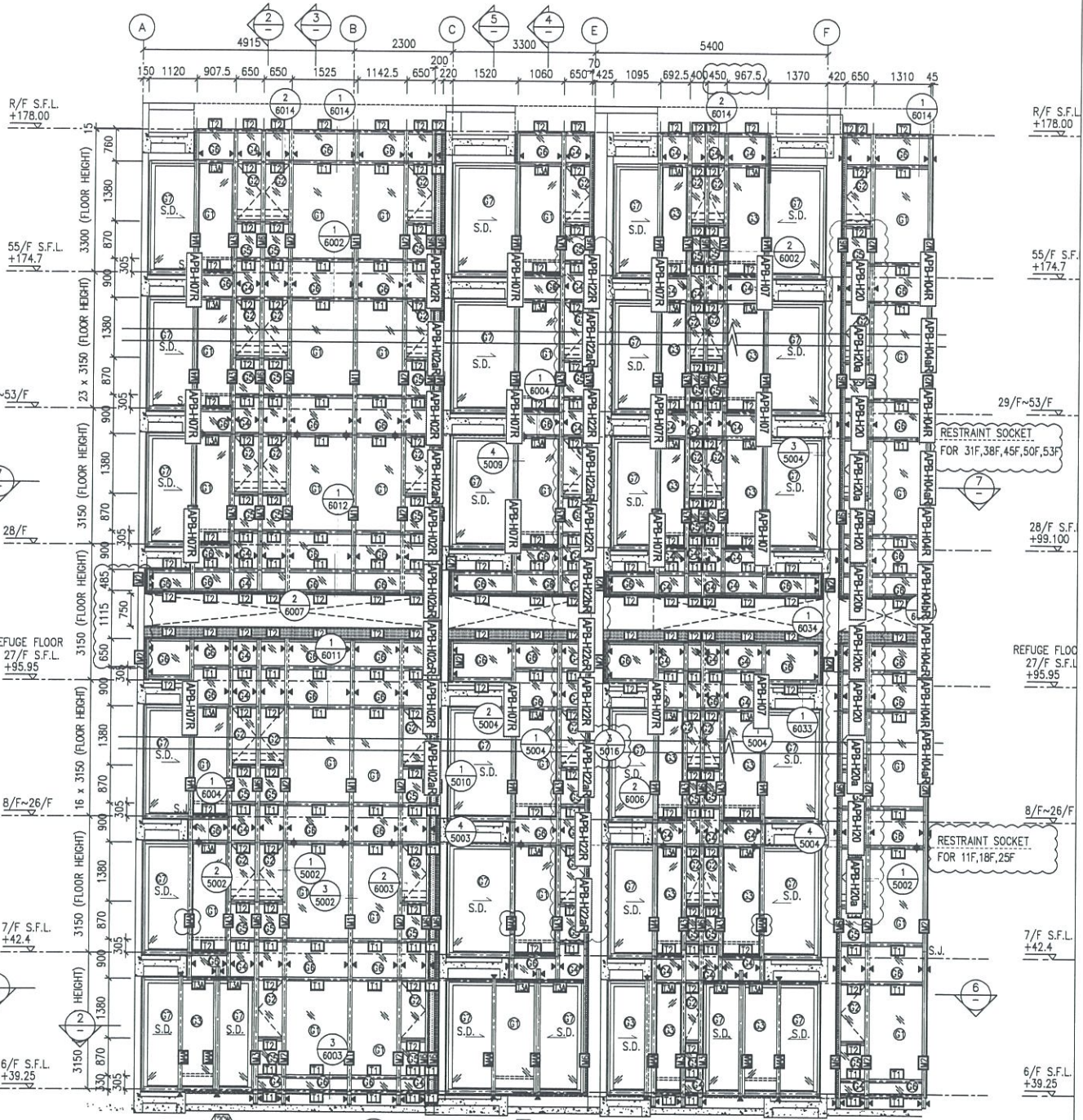

RESTRAINT SOCKET FOR 31F, 38F, 45F, 50F, 53F

RESTRAINT SOCKET FOR 11F, 18F, 25F

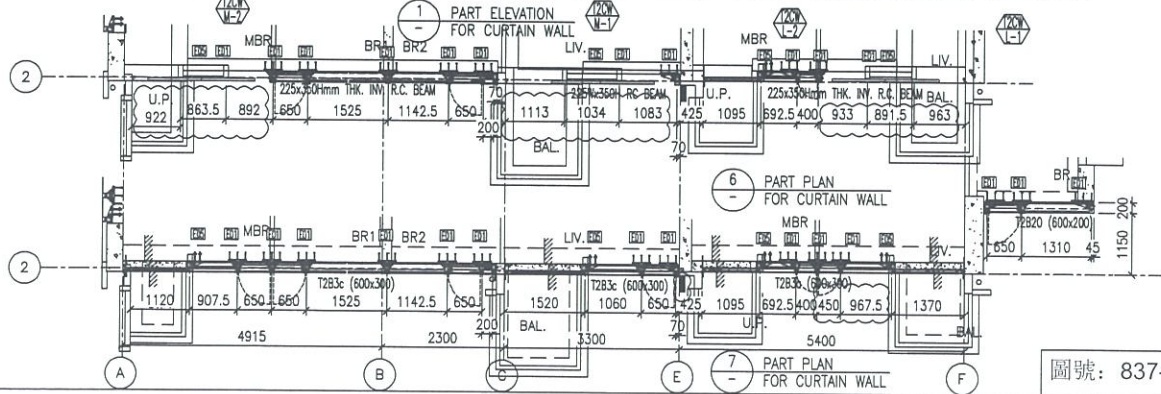

圖號: 837-CW-2211







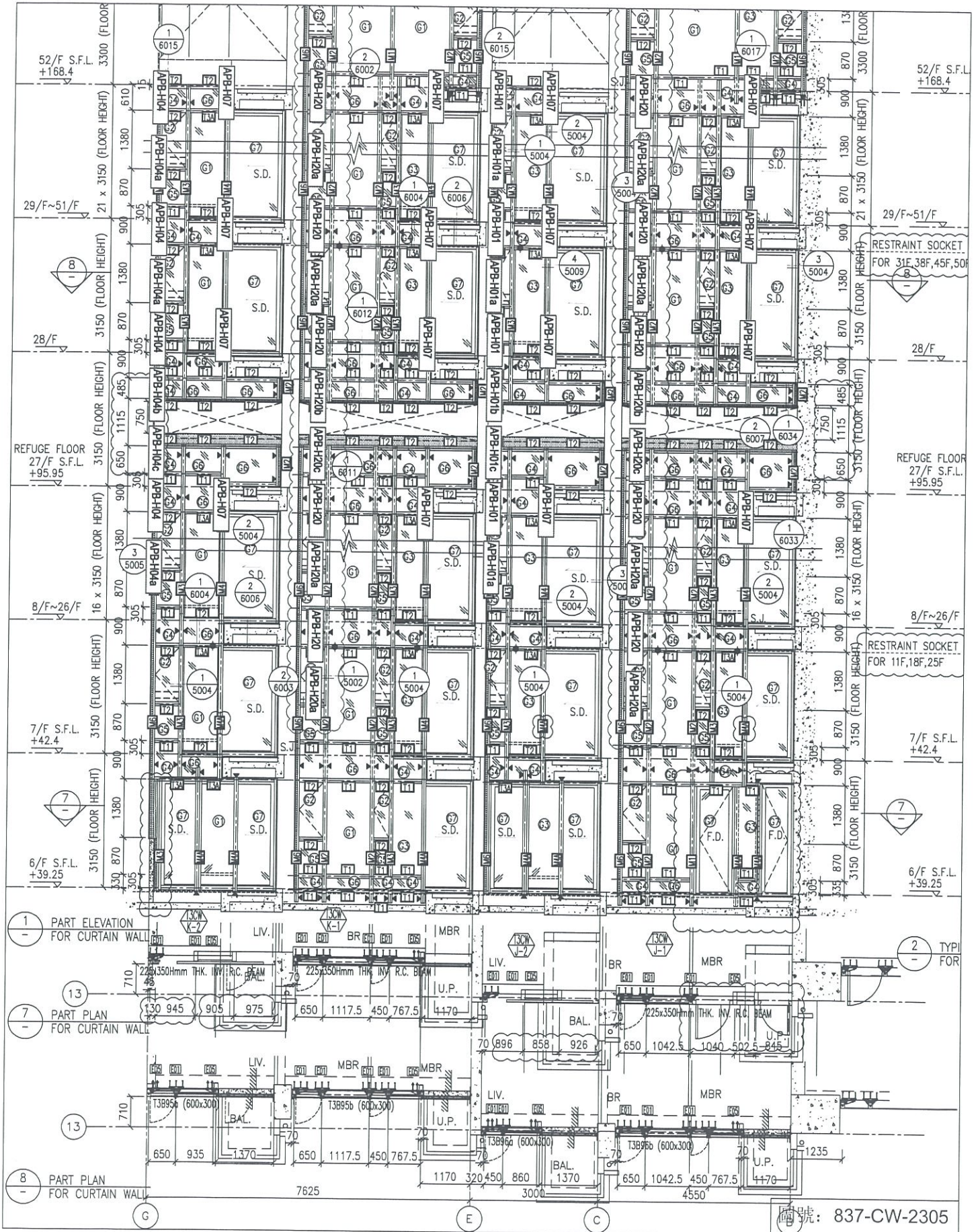

圖號: 837-CW-2305

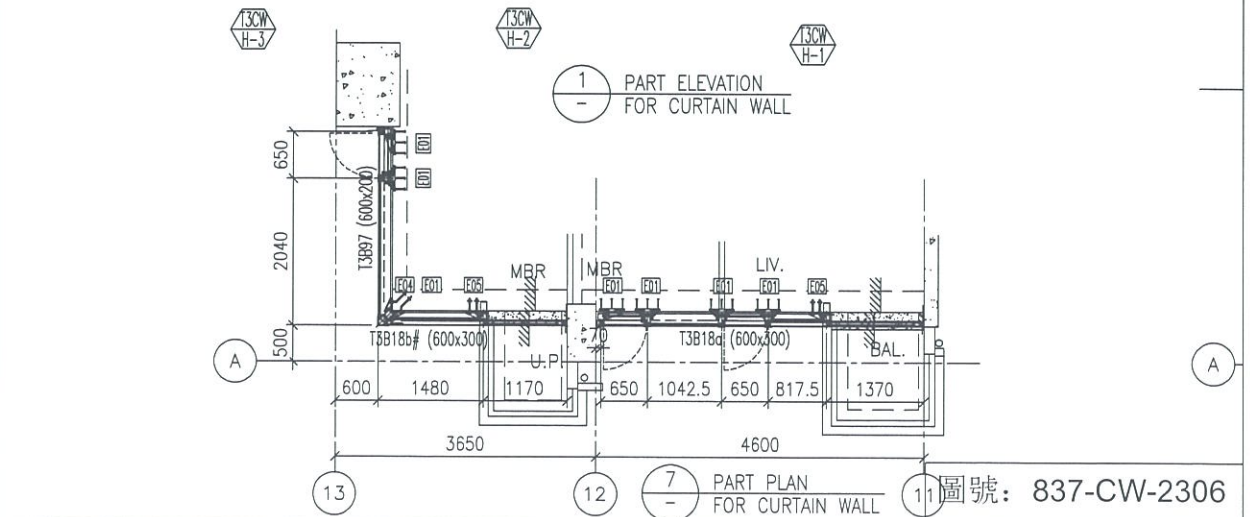
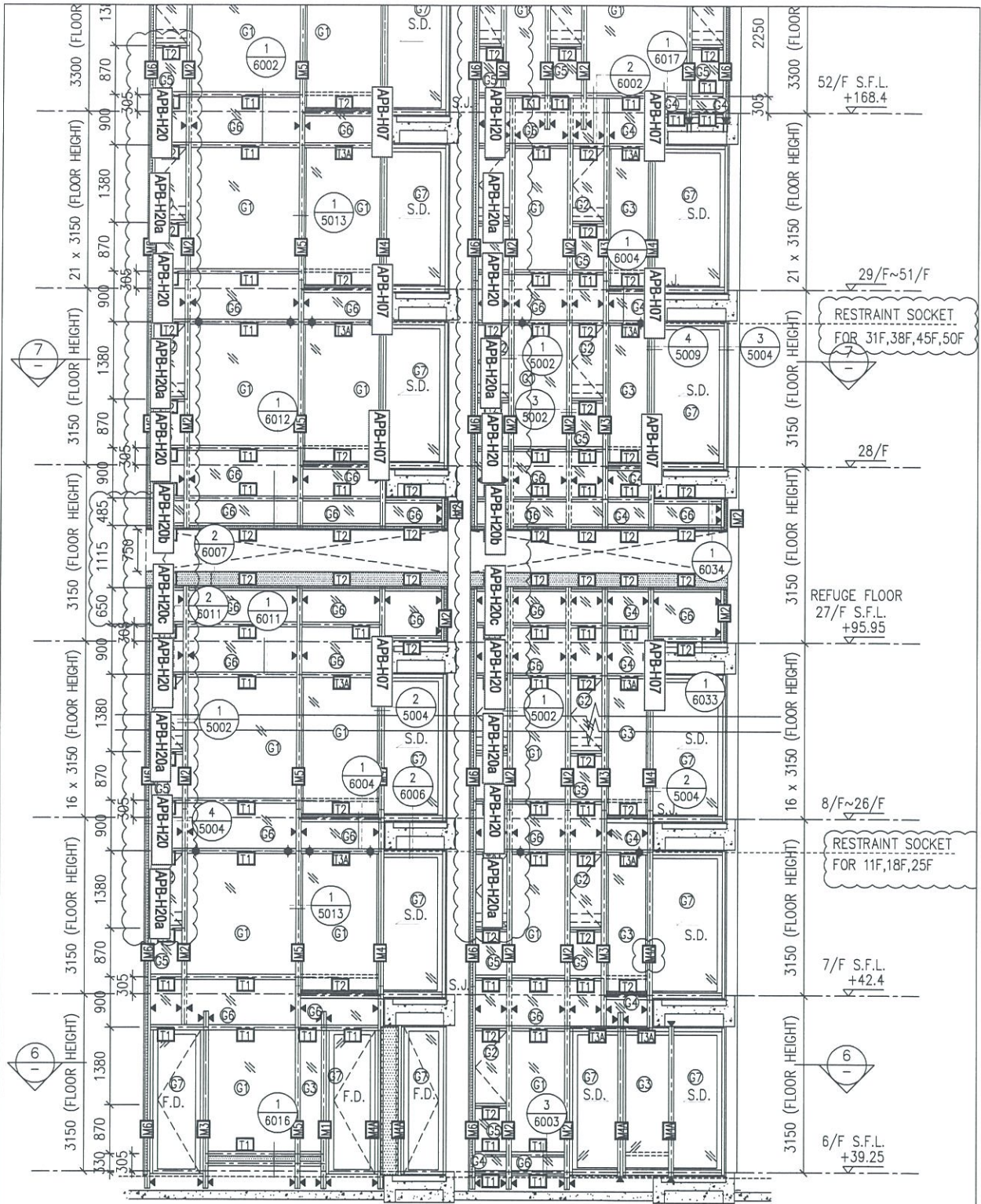

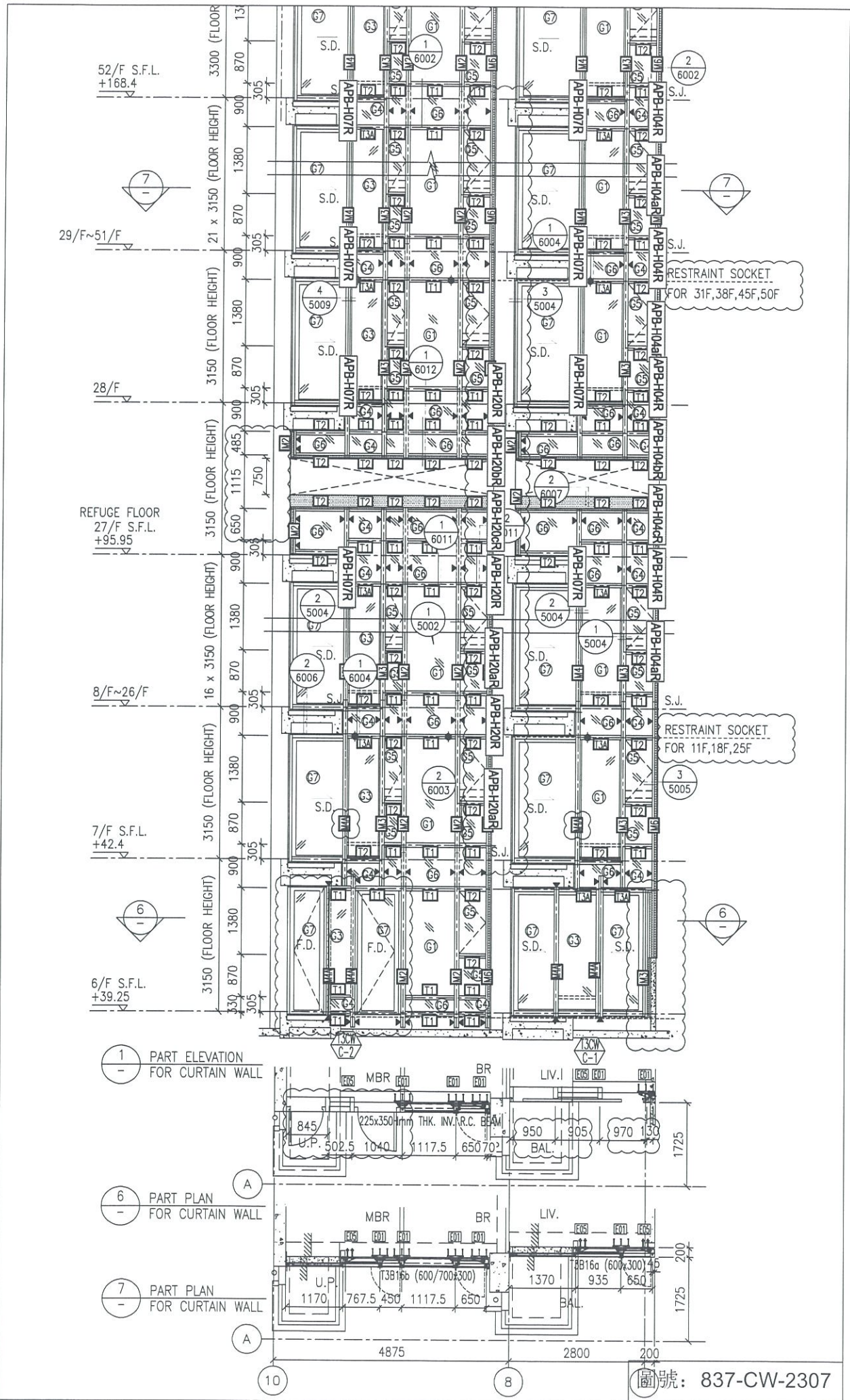

52/F S.F.L.  
+168.4

29/F~51/F

28/F

REFUGE FLOOR  
27/F S.F.L.  
+95.95

8/F~26/F

7/F S.F.L.  
+42.4

6/F S.F.L.  
+39.25

RESTRAINT SOCKET  
FOR 31F,38F,45F,50F

RESTRAINT SOCKET  
FOR 11F,18F,25F

1 - PART ELEVATION  
FOR CURTAIN WALL

6 - PART PLAN  
FOR CURTAIN WALL

7 - PART PLAN  
FOR CURTAIN WALL

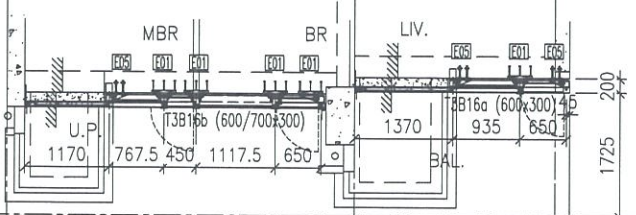
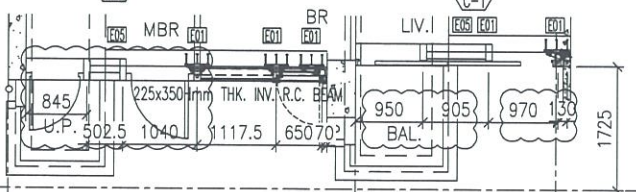



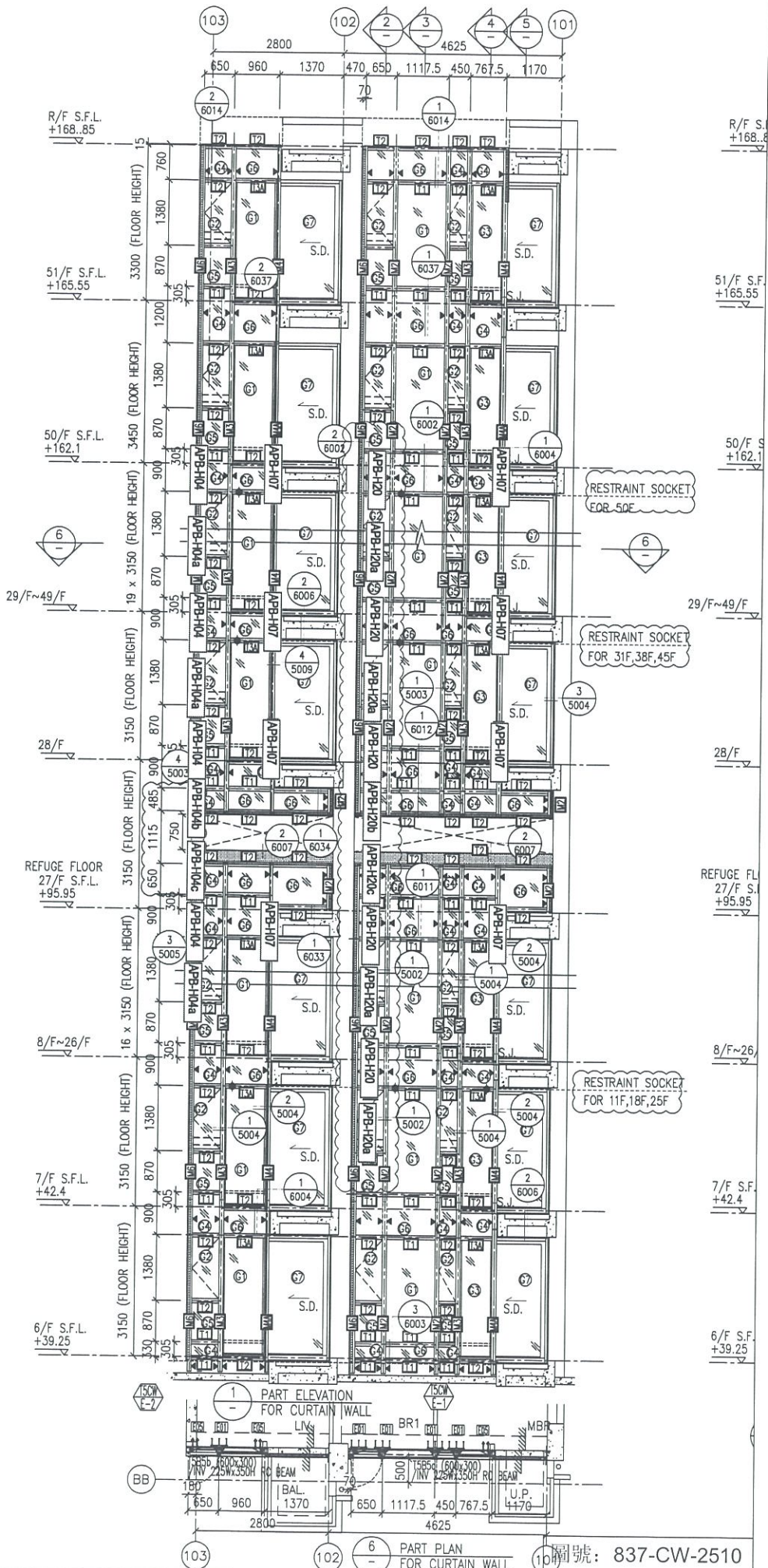

圖號: 837-CW-2510

