



工程指示 / 要求簡箋(E.I.)

工程指示編號：EI / 0267 / 19

修改版次：-

工程編號：J - 837

工程名稱：觀塘裕民坊

工程項目：幕牆 副框及玻璃線 (T5)(樣板層 7-9/F)

收件人：生統/ 永林

發件人：Eric Liu

日期：27/02/2019

要求提供 /  確認 事項：

- |                                    |                                     |                               |
|------------------------------------|-------------------------------------|-------------------------------|
| <input type="checkbox"/> 初步鋁料 B.M. | <input type="checkbox"/> 加工拆圖，然後生產  | <input type="checkbox"/> 尺寸表  |
| <input type="checkbox"/> 正式鋁料 B.M. | <input type="checkbox"/> 技術上資料 / 指示 | <input type="checkbox"/> 報價   |
| <input type="checkbox"/> 配件 B.M.   | <input type="checkbox"/> 樣辦或貨品說明書   | <input type="checkbox"/> 分判合約 |
| <input type="checkbox"/> 其他：_____  |                                     |                               |

內容：

請按加工圖生產副框及背板托角料(T5)(樣板層 7-9/F)送地盤安裝

請留意: 1) 背板托角已在 EI0149 發出

2) 欠位置圖，請盡快補回

謝謝！

請在 2019/ 03 / 05 前完成上列要求。

附：3 頁圖登，58 頁加工圖

以上項目為：

- 原合約工程包                       原合約工程加 / 減賬                       新工程報價

原因：-

分發東莞各部門：

- ( ) 生產技術總監  連附件    ( / ) 技術部  連附件 *永林*    ( ) 生產部  連附件    ( ) 機械設計部  連附件  
 ( ) 採購部  連附件    ( / ) 生產統籌部  連附件 *梅*  
 ( ) 質檢部  連附件    ( ) 會計部  連附件    ( ) 報關組  連附件    ( ) 其他 楊榮輝  連附件
- 分發其他分判：  
 ( ) 王禮秋  連附件

分發香港各部門：

- ( ) 行政部  連附件    ( ) 會計部  連附件    ( ) 統籌部  連附件    ( / ) 工程部地盤科文  連附件 *梅*  
 ( ) 採購部  連附件    ( ) QS 部  連附件    ( ) 維修部  連附件    ( ) 其他 \_\_\_\_\_  連附件

傳遞編號：

HK 0482 / 19

發件人簽署：

項目經理簽署：

圖則登記表  
DRAWING REGISTER

工程名稱 Project Title: <b>觀塘裕民坊 (T5座)7F~9F</b> <b>框架式幕牆 (散料拆圖)</b>
工程編號 Project No: <b>J-837</b>

分發予 Distributed To

接收日期 Receiving Date (適用於客戶圖則)

年									
月									
日									

發出日期 Issued Date

年	19								
月	02								
日	27								

圖則編號 Drg. No.	圖則名稱 Drawing Title
ZX-XC01	玻璃扣蓋加工圖
ZX-XC01R	玻璃扣蓋加工圖
ZX-XY01	玻璃扣蓋加工圖
ZX-XY01R	玻璃扣蓋加工圖
UN-AM1a	單玻插線加工圖
UN-AM1a-1	單玻插線加工圖 (數據表)
UN-AM1aR	單玻插線加工圖
UN-AM1aR-1	單玻插線加工圖 (數據表)
UN-AM1b	單玻插線加工圖
UN-AM1b-1	單玻插線加工圖 (數據表)
UN-AM1bR	單玻插線加工圖
UN-AM1bR-1	單玻插線加工圖 (數據表)
UN-HM1	單玻插線加工圖
UN-HM524	單玻插線加工圖
UN-HM501S	單玻插線加工圖
UN-HM1a	單玻插線加工圖
UN-HM524a	單玻插線加工圖
UN-HM501aS	單玻插線加工圖
UN-EH1	單玻插線加工圖
UN-EH1R	單玻插線加工圖
UN-EH502	單玻插線加工圖
UN-EH503R	單玻插線加工圖
UN-EH501W	單玻插線加工圖
UN-EH1a	單玻插線加工圖
UN-EH1aR	單玻插線加工圖

修訂編號  
Revision No.

1	-								
2	-								
3	-								
4	-								
5	-								
6	-								
7	-								
8	-								
9	-								
10	-								
11	-								
12	-								
13	-								
14	-								
15	-								
16	-								
17	-								
18	-								
19	-								
20	-								
21	-								
22	-								
23	-								
24	-								
25	-								

圖則登記表  
DRAWING REGISTER

工程名稱 Project Title: <b>觀塘裕民坊 (T5座)7F~9F</b> <b>框架式幕牆 (散料拆圖)</b>
工程編號 Project No: <b>J-837</b>

分發予 Distributed To

接收日期 Receiving Date (適用於客戶圖則)

年									
月									
日									

發出日期 Issued Date

年	19								
月	02								
日	27								

圖則編號 Drg. No.	圖則名稱 Drawing Title
UN-EH502a	單玻插線加工圖
UN-EH503aR	單玻插線加工圖
UN-EH501aW	單玻插線加工圖
UN-DM1a	生梗企單玻加工圖
UN-DM1a-1	生梗企單玻加工圖 (數據表)
UN-DM1aR	生梗企單玻加工圖
UN-DM1aR-1	生梗企單玻加工圖 (數據表)
UN-DM1b	生梗企單玻加工圖
UN-DM1b-1	生梗企單玻加工圖 (數據表)
UN-DM1bR	生梗企單玻加工圖
UN-DM1bR-1	生梗企單玻加工圖 (數據表)
UN-DM1d	生梗企單玻加工圖
UN-DM1d-1	生梗企單玻加工圖 (數據表)
UN-DM1dR	生梗企單玻加工圖
UN-DM1dR-1	生梗企單玻加工圖 (數據表)
UN-SM1	生梗企雙玻加工圖
UN-SM1-1	生梗企雙玻加工圖 (數據表)
UN-SM1R	生梗企雙玻加工圖
UN-SM1R-1	生梗企雙玻加工圖 (數據表)
ZS-KG1	框橫料扣蓋加工圖
ZS-KG1-1	框橫料扣蓋加工圖
ZS-S01b	生梗企單玻扣蓋加工圖
ZS-S01b-1	生梗企單玻扣蓋加工圖 (數據表)
ZS-S01bR	生梗企單玻扣蓋加工圖
ZS-S01bR-1	生梗企單玻扣蓋加工圖 (數據表)

修訂編號  
Revision No.

26	-								
27	-								
28	-								
29	-								
30	-								
31	-								
32	-								
33	-								
34	-								
35	-								
36	-								
37	-								
38	-								
39	-								
40	-								
41	-								
42	-								
43	-								
44	-								
45	-								
46	-								
47	-								
48	-								
49	-								
50	-								

圖則登記表  
DRAWING REGISTER

工程名稱 Project Title: <b>觀塘裕民坊 (T5座)7F~9F</b> <b>框架式幕牆 (散料拆圖)</b>
工程編號 Project No: <b>J-837</b>

年 月 日	接收日期 Receiving Date (適用於客戶圖則)									

分發予 Distributed To

年 月 日	發出日期 Issued Date									
	19									
	02									
	27									

圖則編號 Drg. No.	圖則名稱 Drawing Title
ZS-S01d	生梗企單玻扣蓋加工圖
ZS-S01d-1	生梗企單玻扣蓋加工圖 (數據表)
ZS-S01dR	生梗企單玻扣蓋加工圖
ZS-S01dR-1	生梗企單玻扣蓋加工圖 (數據表)
ZS-BG1	生梗企雙玻扣蓋加工圖
ZS-BG1-1	生梗企雙玻扣蓋加工圖 (數據表)
ZS-BG1R	生梗企雙玻扣蓋加工圖
ZS-BG1R-1	生梗企雙玻扣蓋加工圖 (數據表)

	修訂編號 Revision No.									
51	-									
52	-									
53	-									
54	-									
55	-									
56	-									
57	-									
58	-									



美特鋁質 有限公司  
MIDI Aluminium Fabricator Ltd.

工程號 J-837 地盤 觀塘裕民坊



生窗+SD梗頂位用

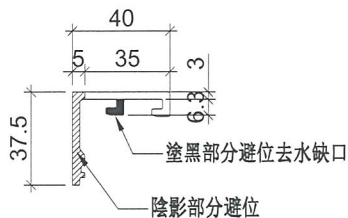
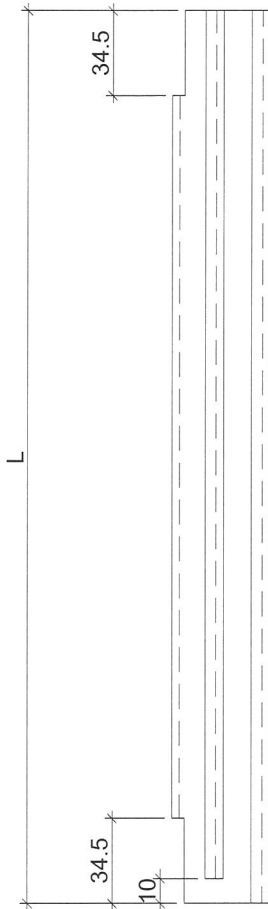

物料編號	L	層數	每層	總數量	分格尺寸	使用位置	樓層
ZS-XC01	879	3	1	3	900	T5CW-A-2	7F~9F
	879	3	1	3	900	T5CW-A-1	7F~9F
	879	3	1	3	900	T5CW-N-1	7F~9F
	879	3	4	12	900	T5CW-M-2	7F~9F
	879	3	1	3	900	T5CW-M-1	7F~9F
	879	3	2	6	900	T5CW-L-2	7F~9F
	879	3	1	3	900	T5CW-L-1	7F~9F
	879	3	3	9	900	T5CW-JK-1	7F~9F
	879	3	1	3	900	T5CW-H-3	7F~9F
	879	3	2	6	900	T5CW-H-2	7F~9F
	879	3	1	3	900	T5CW-H-1	7F~9F
	879	3	1	3	900	T5CW-G-2	7F~9F
	879	3	2	6	900	T5CW-G-1	7F~9F
	879	3	1	3	900	T5CW-F-2	7F~9F
	879	3	1	3	900	T5CW-F-1	7F~9F
	879	3	1	3	900	T5CW-E-2	7F~9F
	879	3	2	6	900	T5CW-E-1	7F~9F
	879	3	1	3	900	T5CW-D-2	7F~9F
	879	3	1	3	900	T5CW-D-1	7F~9F
	879	3	3	9	900	T5CW-C-1	7F~9F
879	3	3	9	900	T5CW-A-3	7F~9F	
ZS-XC02	849	3	2	6	870	T5CW-A-2	7F~9F
	849	3	1	3	870	T5CW-A-1	7F~9F
	849	3	4	12	870	T5CW-N-1	7F~9F
	849	3	4	12	870	T5CW-M-2	7F~9F
	849	3	2	6	870	T5CW-M-1	7F~9F
	849	3	2	6	870	T5CW-L-2	7F~9F
	849	3	4	12	870	T5CW-L-1	7F~9F
	849	3	4	12	870	T5CW-JK-1	7F~9F
	849	3	2	6	870	T5CW-H-3	7F~9F
	849	3	3	9	870	T5CW-H-2	7F~9F
	849	3	1	3	870	T5CW-H-1	7F~9F
	849	3	1	3	870	T5CW-G-2	7F~9F
	849	3	2	6	870	T5CW-G-1	7F~9F
	849	3	2	6	870	T5CW-F-2	7F~9F
	849	3	1	3	870	T5CW-F-1	7F~9F
	849	3	1	3	870	T5CW-E-2	7F~9F
	849	3	2	6	870	T5CW-E-1	7F~9F
	849	3	2	6	870	T5CW-D-2	7F~9F
	849	3	1	3	870	T5CW-D-1	7F~9F
	849	3	3	9	870	T5CW-C-1	7F~9F
849	3	4	12	870	T5CW-A-3	7F~9F	
ZS-XC03	549	3	1	3	570	T5CW-N-1	7F~9F
	549	3	1	3	570	T5CW-M-2	7F~9F
	549	3	1	3	570	T5CW-L-1	7F~9F
	549	3	1	3	570	T5CW-JK-1	7F~9F
	549	3	1	3	570	T5CW-H-2	7F~9F
	549	3	1	3	570	T5CW-H-1	7F~9F
	549	3	1	3	570	T5CW-G-2	7F~9F
	549	3	1	3	570	T5CW-G-1	7F~9F
	549	3	1	3	570	T5CW-F-2	7F~9F
	549	3	1	3	570	T5CW-F-1	7F~9F
	549	3	1	3	570	T5CW-E-2	7F~9F
	549	3	1	3	570	T5CW-E-1	7F~9F
	549	3	1	3	570	T5CW-D-2	7F~9F
	549	3	1	3	570	T5CW-D-1	7F~9F
	549	3	2	6	570	T5CW-C-1	7F~9F
549	3	1	3	570	T5CW-A-3	7F~9F	

名稱	玻璃扣蓋	制圖	邱紅	2019.02.20	修改		
材料	X85558	復核	謝永林	2019.02.26	日期		
顏色	EC-DG-S332054 (3塗)	批准			圖號	ZS-XC01	



美特鋁質 有限公司  
MIDI Aluminium Fabricator Ltd.

工程號 J-837 地盤 觀塘裕民坊



生窗+SD梗頂位用

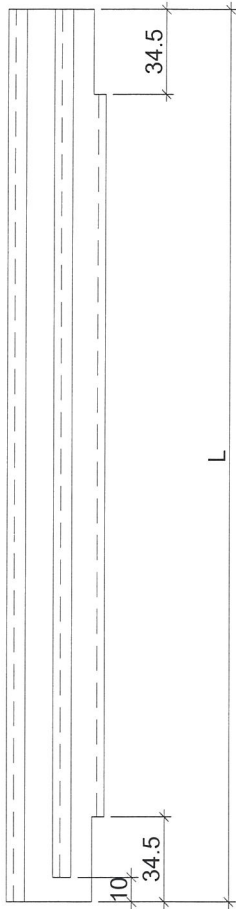

塗黑部分避位去水缺口  
陰影部分避位

物料編號	L	層數	每層	總數量	分格尺寸	使用位置	樓層
ZS-XC01R	879	3	1	3	900	T5CW-A-2	7F~9F
	879	3	4	12	900	T5CW-N-1	7F~9F
	879	3	1	3	900	T5CW-M-2	7F~9F
	879	3	2	6	900	T5CW-M-1	7F~9F
	879	3	1	3	900	T5CW-L-2	7F~9F
	879	3	4	12	900	T5CW-L-1	7F~9F
	879	3	2	6	900	T5CW-JK-1	7F~9F
	879	3	1	3	900	T5CW-H-3	7F~9F
	879	3	2	6	900	T5CW-H-2	7F~9F
	879	3	1	3	900	T5CW-H-1	7F~9F
	879	3	1	3	900	T5CW-G-2	7F~9F
	879	3	1	3	900	T5CW-G-1	7F~9F
	879	3	2	6	900	T5CW-F-2	7F~9F
	879	3	1	3	900	T5CW-F-1	7F~9F
	879	3	1	3	900	T5CW-E-2	7F~9F
	879	3	1	3	900	T5CW-E-1	7F~9F
	879	3	2	6	900	T5CW-D-2	7F~9F
	879	3	1	3	900	T5CW-D-1	7F~9F
	879	3	3	9	900	T5CW-C-1	7F~9F
	879	3	2	6	900	T5CW-A-3	7F~9F
	ZS-XC02R	849	3	2	6	870	T5CW-A-2
849		3	1	3	870	T5CW-A-1	7F~9F
849		3	4	12	870	T5CW-N-1	7F~9F
849		3	4	12	870	T5CW-M-2	7F~9F
849		3	2	6	870	T5CW-M-1	7F~9F
849		3	2	6	870	T5CW-L-2	7F~9F
849		3	4	12	870	T5CW-L-1	7F~9F
849		3	4	12	870	T5CW-JK-1	7F~9F
849		3	2	6	870	T5CW-H-3	7F~9F
849		3	3	9	870	T5CW-H-2	7F~9F
849		3	1	3	870	T5CW-H-1	7F~9F
849		3	1	3	870	T5CW-G-2	7F~9F
849		3	2	6	870	T5CW-G-1	7F~9F
849		3	2	6	870	T5CW-F-2	7F~9F
849		3	1	3	870	T5CW-F-1	7F~9F
849		3	1	3	870	T5CW-E-2	7F~9F
849		3	2	6	870	T5CW-E-1	7F~9F
849		3	2	6	870	T5CW-D-2	7F~9F
849		3	1	3	870	T5CW-D-1	7F~9F
849		3	3	9	870	T5CW-C-1	7F~9F
849		3	4	12	870	T5CW-A-3	7F~9F
ZS-XC03R	549	3	1	3	570	T5CW-N-1	7F~9F
	549	3	1	3	570	T5CW-M-2	7F~9F
	549	3	1	3	570	T5CW-L-1	7F~9F
	549	3	1	3	570	T5CW-JK-1	7F~9F
	549	3	1	3	570	T5CW-H-2	7F~9F
	549	3	1	3	570	T5CW-H-1	7F~9F
	549	3	1	3	570	T5CW-G-2	7F~9F
	549	3	1	3	570	T5CW-G-1	7F~9F
	549	3	1	3	570	T5CW-F-2	7F~9F
	549	3	1	3	570	T5CW-F-1	7F~9F
	549	3	1	3	570	T5CW-E-2	7F~9F
	549	3	1	3	570	T5CW-E-1	7F~9F
	549	3	1	3	570	T5CW-D-2	7F~9F
	549	3	1	3	570	T5CW-D-1	7F~9F
	549	3	2	6	570	T5CW-C-1	7F~9F
549	3	1	3	570	T5CW-A-3	7F~9F	

名稱	玻璃扣蓋	制圖	邱紅	2019.02.20	修改		
材料	X85558	復核	謝永林	2019.02.26	日期		
顏色	EC-DG-S332054 (3塗)	批准			圖號	ZS-XC01R	



美特鋁質 有限公司  
MIDI Aluminium Fabricator Ltd

工程號 J-837 地盤 觀塘裕民坊

地盤用  
大梗窗位用

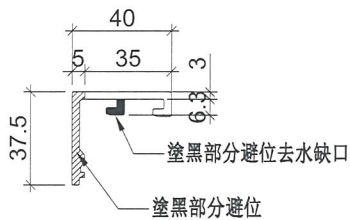
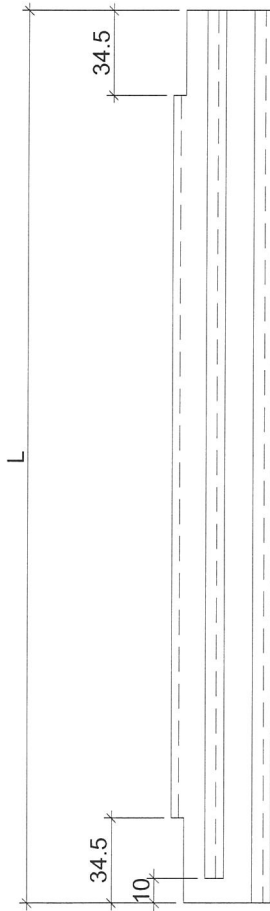

物料編號	L	層數	每層	總數量	分格尺寸	使用位置	樓層
ZS-XY01	879	3	3	9	900	T5CW-N-1	7F~9F
	879	3	1	3	900	T5CW-M-1	7F~9F
	879	3	3	9	900	T5CW-L-1	7F~9F
	879	3	1	3	900	T5CW-JK-1	7F~9F
	879	3	1	3	900	T5CW-H-2	7F~9F
	879	3	1	3	900	T5CW-F-2	7F~9F
	879	3	1	3	900	T5CW-D-2	7F~9F
	879	3	2	6	900	T5CW-C-1	7F~9F
	879	3	1	3	900	T5CW-A-3	7F~9F
ZS-XY02	2229	3	1	3	2250	T5CW-A-2	7F~9F
	2229	3	1	3	2250	T5CW-A-1	7F~9F
	2229	3	3	9	2250	T5CW-N-1	7F~9F
	2229	3	3	9	2250	T5CW-M-2	7F~9F
	2229	3	1	3	2250	T5CW-M-1	7F~9F
	2229	3	1	3	2250	T5CW-L-2	7F~9F
	2229	3	3	9	2250	T5CW-L-1	7F~9F
	2229	3	3	9	2250	T5CW-JK-1	7F~9F
	2229	3	1	3	2250	T5CW-H-3	7F~9F
	2229	3	2	6	2250	T5CW-H-2	7F~9F
	2229	3	1	3	2250	T5CW-G-1	7F~9F
	2229	3	1	3	2250	T5CW-F-2	7F~9F
	2229	3	1	3	2250	T5CW-E-1	7F~9F
	2229	3	1	3	2250	T5CW-D-2	7F~9F
	2229	3	2	6	2250	T5CW-C-1	7F~9F
2229	3	3	9	2250	T5CW-A-3	7F~9F	

名稱	玻璃扣蓋	制圖	邱紅	2019.02.20	修改		
材料	X85558	復核	謝永林	2019.02.26	日期		
顏色	EC-DG-S332054 (3塗)	批准			圖號	ZS-XY01	



美特鋁質 有限公司  
MIDI Aluminium Fabricator Ltd.

工程號 J-837 地盤 觀塘裕民坊



大梗窗位用

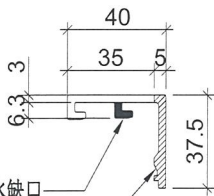
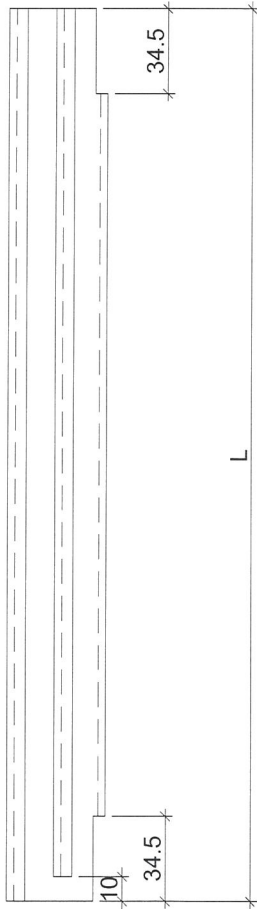

塗黑部分避位去水缺口

塗黑部分避位

物料編號	L	層數	每層	總數量	分格尺寸	使用位置	樓層
ZS-XY01R	879	3	1	3	900	T5CW-A-1	7F~9F
	879	3	3	9	900	T5CW-M-2	7F~9F
	879	3	1	3	900	T5CW-L-2	7F~9F
	879	3	2	6	900	T5CW-JK-1	7F~9F
	879	3	1	3	900	T5CW-H-2	7F~9F
	879	3	1	3	900	T5CW-G-1	7F~9F
	879	3	1	3	900	T5CW-E-1	7F~9F
	879	3	2	6	900	T5CW-C-1	7F~9F
	879	3	2	6	900	T5CW-A-3	7F~9F
	ZS-XY02R	2229	3	1	3	2250	T5CW-A-2
2229		3	1	3	2250	T5CW-A-1	7F~9F
2229		3	3	9	2250	T5CW-N-1	7F~9F
2229		3	3	9	2250	T5CW-M-2	7F~9F
2229		3	1	3	2250	T5CW-M-1	7F~9F
2229		3	1	3	2250	T5CW-L-2	7F~9F
2229		3	3	9	2250	T5CW-L-1	7F~9F
2229		3	3	9	2250	T5CW-JK-1	7F~9F
2229		3	1	3	2250	T5CW-H-3	7F~9F
2229		3	2	6	2250	T5CW-H-2	7F~9F
2229		3	1	3	2250	T5CW-G-1	7F~9F
2229		3	1	3	2250	T5CW-F-2	7F~9F
2229		3	1	3	2250	T5CW-E-1	7F~9F
2229		3	1	3	2250	T5CW-D-2	7F~9F
2229		3	2	6	2250	T5CW-C-1	7F~9F
2229		3	3	9	2250	T5CW-A-3	7F~9F

名稱	玻璃扣蓋	制圖	邱紅	2019.02.20	修改		
材料	X85558	復核	謝永林	2019.02.26	日期		
顏色	EC-DG-S332054 (3塗)	批准			圖號	ZS-XY01R	



美特鋁質 有限公司  
MIDI Aluminium Fabricator Ltd.

數據表參見: UN-AM1a-1

工程號	J-837	地盤	觀塘裕民坊
-----	-------	----	-------

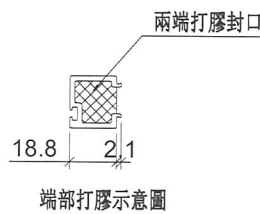
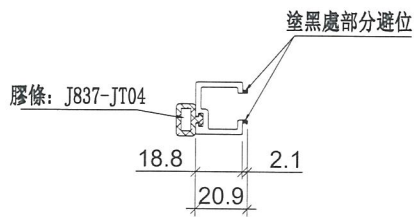
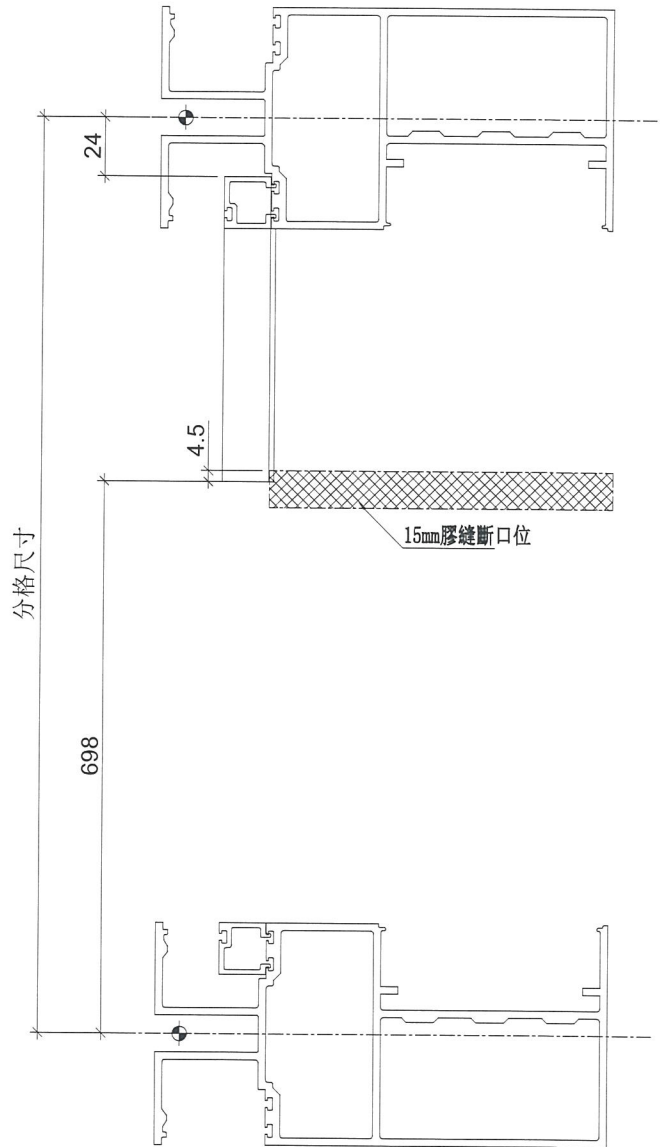
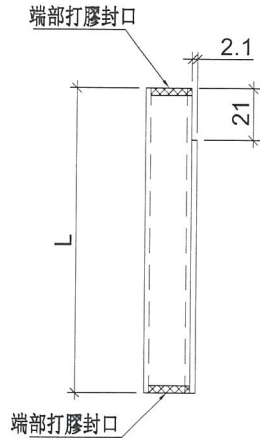

端部打膠示意圖

名稱	單玻線插線	制圖	邱紅	2019.02.20	修改		
材料	X85560	復核	謝永林	2019.02.26	日期		
顏色	EC-DG-S332054 (3塗)	批准			圖號	UN-AM1a	



美特鋁質 有限公司  
MIDI Aluminium Fabricator Ltd.

拆圖參見：UN-AM1a

工程號	J-837	地盤	觀塘裕民坊
-----	-------	----	-------

物料編號	L	層數	每層	總數量	分格尺寸	使用位置	樓層
UN-AM1a	178	3	3	9	900	T5CW N-1	7F~9F
	178	3	1	3	900	T5CW M-1	7F~9F
	178	3	3	9	900	T5CW L-1	7F~9F
	178	3	1	3	900	T5CW JK-1	7F~9F
	178	3	1	3	900	T5CW H-2	7F~9F
	178	3	1	3	900	T5CW F-2	7F~9F
	178	3	1	3	900	T5CW D-2	7F~9F
	178	3	2	6	900	T5CW C-1	7F~9F
	178	3	1	3	900	T5CW A-3	7F~9F
	合計：				42		

名稱	單玻線插線	制圖	邱紅	2019.02.20	修改		
材料	X85560	復核	謝永林	2019.02.26	日期		
顏色	EC-DG-S332054 (3塗)	批准			圖號	UN-AM1a-1	

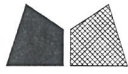

美特鋁質 有限公司  
MIDI Aluminium Fabricator Ltd.

工程號 J-837 地盤 觀塘裕民坊

數據表參見：UN-AM1aR-1

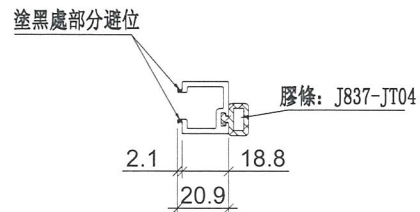
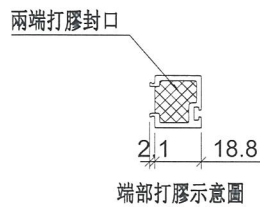
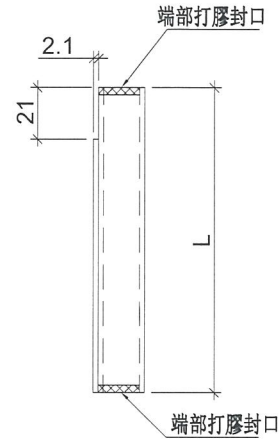
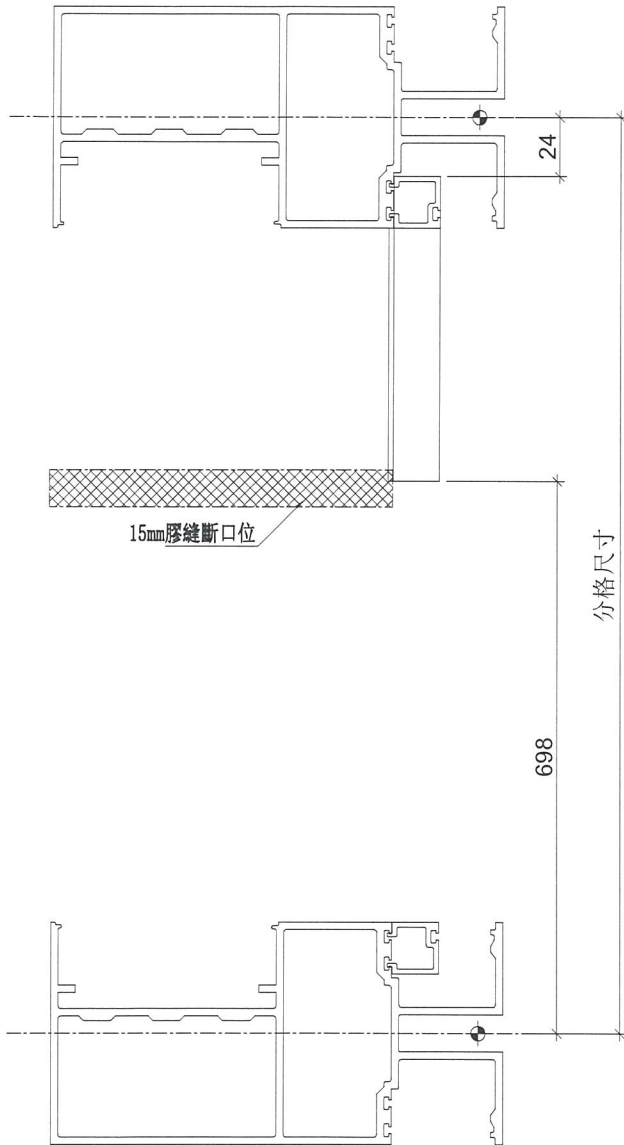

名稱	單玻線插線	制圖	邱紅	2019.02.20	修改			
材料	X85560	復核	謝永林	2019.02.26	日期			
顏色	EC-DG-S332054 (3塗)	批准			圖號	UN-AM1aR		

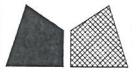

美特鋁質 有限公司  
MIDI Aluminium Fabricator Ltd.

拆圖參見：UN-AM1aR

工程號	J-837	地盤	觀塘裕民坊
-----	-------	----	-------

物料編號	L	層數	每層	總數量	分格尺寸	使用位置	樓層
UN-AM1aR	178	3	1	3	900	T5CW A-1	7F~9F
	178	3	3	9	900	T5CW M-2	7F~9F
	178	3	1	3	900	T5CW L-2	7F~9F
	178	3	2	6	900	T5CW JK-1	7F~9F
	178	3	1	3	900	T5CW H-2	7F~9F
	178	3	1	3	900	T5CW G-1	7F~9F
	178	3	1	3	900	T5CW E-1	7F~9F
	178	3	2	6	900	T5CW C-1	7F~9F
	178	3	2	6	900	T5CW A-3	7F~9F
	合計：				42		

名稱	單玻線插線	制圖	邱紅	2019.02.20	修改			
材料	X85560	復核	謝永林	2019.02.26	日期			
顏色	EC-DG-S332054 (3塗)	批准			圖號	UN-AM1aR-1		



美特鋁質 有限公司  
MIDI Aluminium Fabricator Ltd.

數據表參見：UN-AM1b-1

工程號 J-837 地盤 觀塘裕民坊

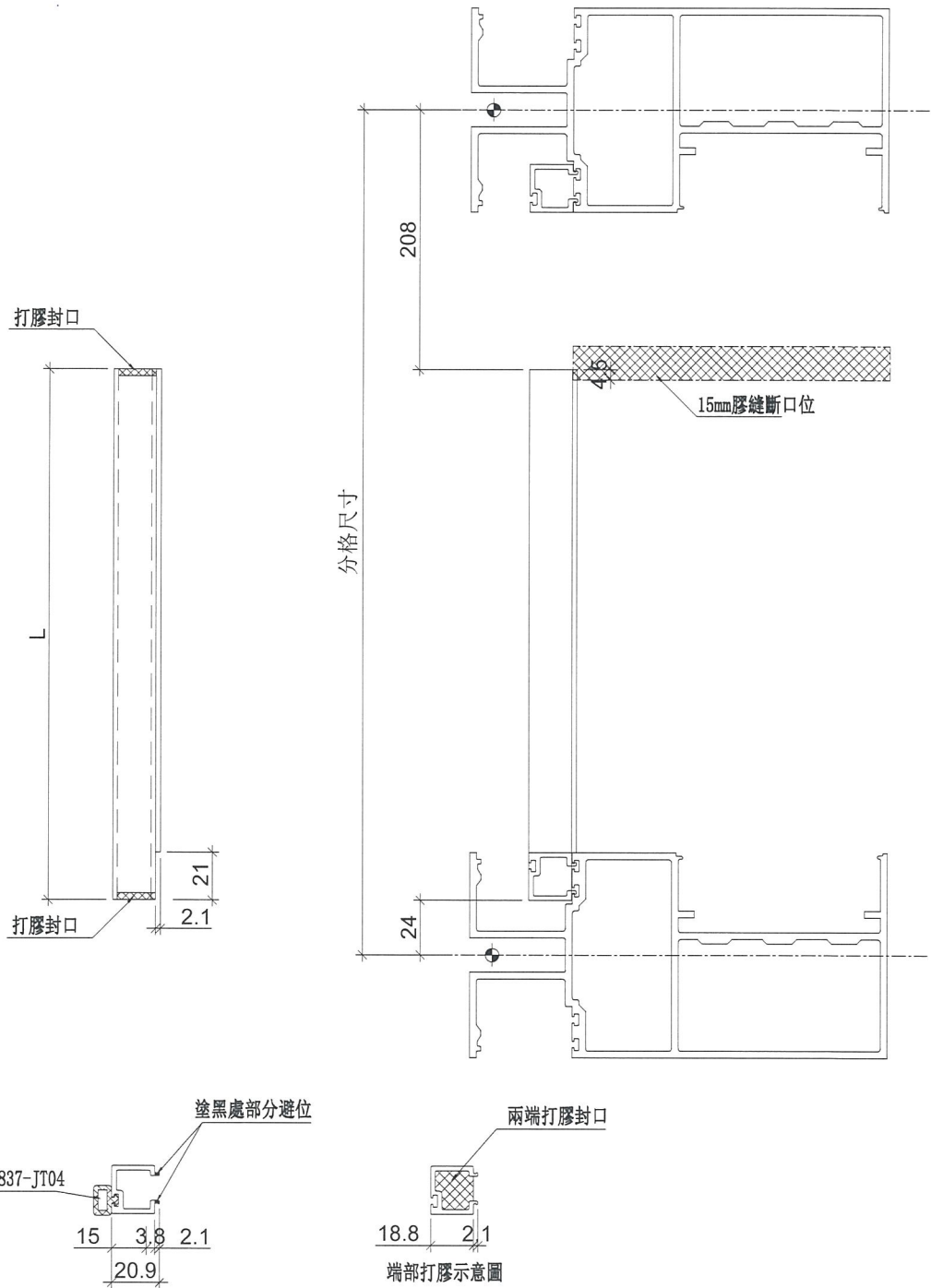

名稱	單玻線插線	制圖	邱紅	2019.02.20	修改		
材料	X85560	復核	謝永林	2019.02.26	日期		
顏色	EC-DG-S332054 (3塗)	批准			圖號	UN-AM1b	

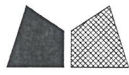

美特鋁質 有限公司  
MIDI Aluminium Fabricator Ltd.

拆圖參見：UN-AM1b

工程號	J-837	地盤	觀塘裕民坊
-----	-------	----	-------

物料編號	L	層數	每層	總數量	分格尺寸	使用位置	樓層
UN-AM1b	668	3	3	9	900	T5CW N-1	7F~9F
	668	3	1	3	900	T5CW M-1	7F~9F
	668	3	3	9	900	T5CW L-1	7F~9F
	668	3	1	3	900	T5CW JK-1	7F~9F
	668	3	1	3	900	T5CW H-2	7F~9F
	668	3	1	3	900	T5CW F-2	7F~9F
	668	3	1	3	900	T5CW D-2	7F~9F
	668	3	2	6	900	T5CW C-1	7F~9F
	668	3	1	3	900	T5CW A-3	7F~9F
	合計：				42		

名稱	單玻線插線	制圖	邱紅	2019.02.20	修改			
材料	X85560	復核	謝永林	2019.02.26	日期			
顏色	EC-DG-S332054 (3塗)	批准			圖號	UN-AM1b-1		



美特鋁質 有限公司  
MIDI Aluminium Fabricator Ltd.

數據表參見：UN-AM1bR-1

工程號	J-837	地盤	觀塘裕民坊
-----	-------	----	-------

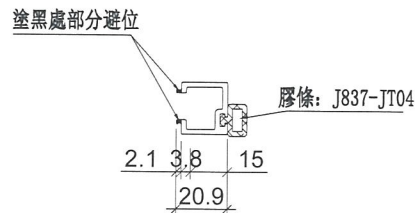
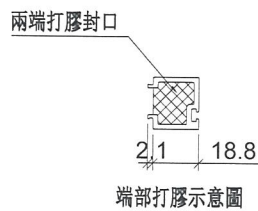
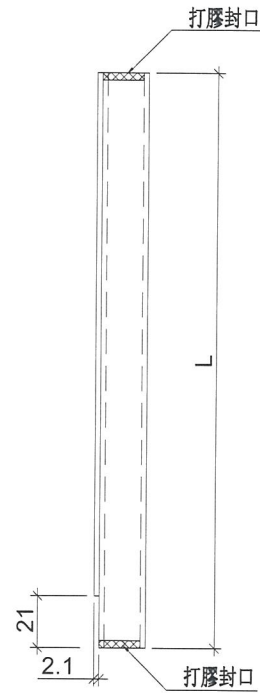
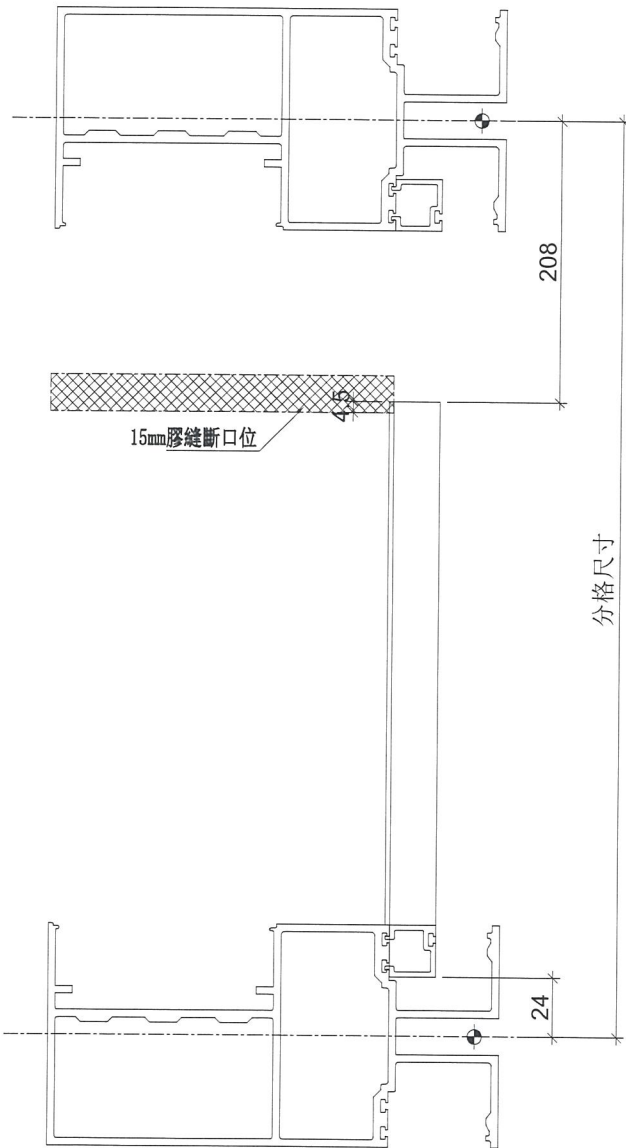

名稱	單玻線插線	制圖	邱紅	2019.02.20	修改		
材料	X85560	復核	謝永林	2019.02.26	日期		
顏色	EC-DG-S332054 (3塗)	批准			圖號	UN-AM1bR	

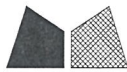

美特鋁質 有限公司  
MIDI Aluminium Fabricator Ltd.

拆圖參見：UN-AM1bR

工程號	J-837	地盤	觀塘裕民坊
-----	-------	----	-------

物料編號	L	層數	每層	總數量	分格尺寸	使用位置	樓層
UN-AM1bR	668	3	1	3	900	T5CW A-1	7F~9F
	668	3	3	9	900	T5CW M-2	7F~9F
	668	3	1	3	900	T5CW L-2	7F~9F
	668	3	2	6	900	T5CW JK-1	7F~9F
	668	3	1	3	900	T5CW H-2	7F~9F
	668	3	1	3	900	T5CW G-1	7F~9F
	668	3	1	3	900	T5CW E-1	7F~9F
	668	3	2	6	900	T5CW C-1	7F~9F
	668	3	2	6	900	T5CW A-3	7F~9F
	合計：				42		

名稱	單玻線插線	制圖	邱紅	2019.02.20	修改			
材料	X85560	復核	謝永林	2019.02.26	日期			
顏色	EC-DG-S332054 (3塗)	批准			圖號	UN-AM1bR-1		



美特鋁質 有限公司  
MIDI Aluminium Fabricator Ltd.

工程號 J-837 地盤 觀塘裕民坊

物料編號	L	層數	每層	總數量	分格尺寸	使用位置	樓層
UN-HM1	601	3	1	3	650	T5CW N-1	7F~9F
	601	3	1	3	650	T5CW M-2	7F~9F
	601	3	1	3	650	T5CW L-1	7F~9F
	601	3	1	3	650	T5CW H-1	7F~9F
	601	3	1	3	650	T5CW G-2	7F~9F
	601	3	1	3	650	T5CW F-1	7F~9F
	601	3	1	3	650	T5CW E-2	7F~9F
	601	3	1	3	650	T5CW D-1	7F~9F
	601	3	2	6	650	T5CW C-1	7F~9F
UN-HM2	401	3	1	3	450	T5CW M-1	7F~9F
	401	3	1	3	450	T5CW L-2	7F~9F
	401	3	1	3	450	T5CW H-2	7F~9F
	401	3	1	3	450	T5CW G-1	7F~9F
	401	3	1	3	450	T5CW F-2	7F~9F
	401	3	1	3	450	T5CW E-1	7F~9F
	401	3	1	3	450	T5CW D-2	7F~9F
	401	3	1	3	450	T5CW C-1	7F~9F
	401	3	1	3	450	T5CW A-3	7F~9F
UN-HM20	331	3	1	3	380	T5CW JK-1	7F~9F

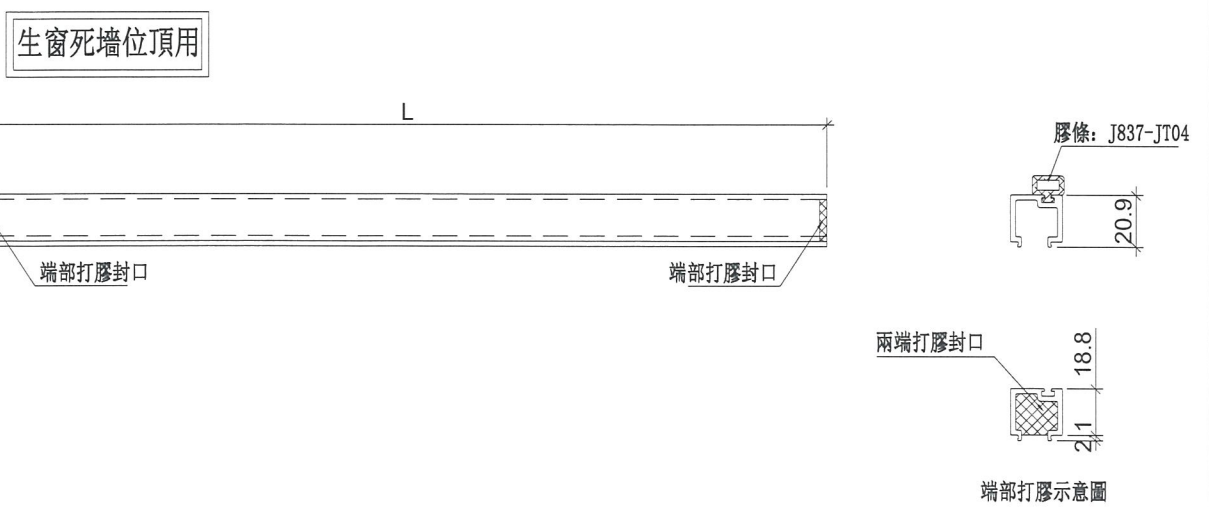

名稱	單玻插線	制圖	邱紅	2019.02.20	修改		
材料	X85560	復核	謝永林	2019.02.26	日期		
顏色	EC-DG-S332054 (3塗)	批准			圖號	UN-HM1	



美特鋁質 有限公司  
MIDI Aluminium Fabricator Ltd.

工程號 J-837 地盤 觀塘裕民坊

物料編號	L	層數	每層	總數量	分格尺寸	使用位置	樓層
UN-HM524	1070	3	1	3	1160	T5CW C-1	7F~9F
UN-HM528	702.5	3	1	3	792.5	T5CW C-1	7F~9F

梗窗死牆位頂用

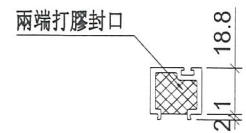
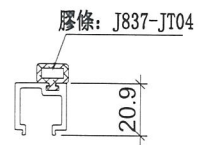
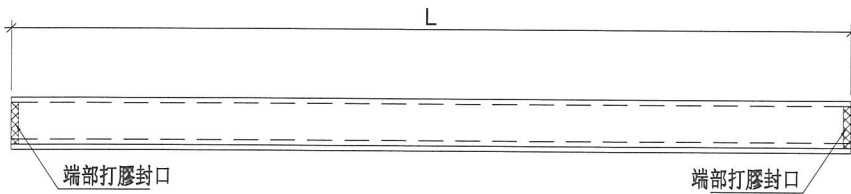

端部打膠示意圖

名稱	單玻插線	制圖	邱紅	2019.02.20	修改			
材料	X85560	復核	謝永林	2019.02.26	日期			
顏色	EC-DG-S332054 (3塗)	批准			圖號	UN-HM524		



美特鋁質 有限公司  
MIDI Aluminium Fabricator Ltd.

工程號 J-837 地盤 觀塘裕民坊

物料編號	L	總數量	分格尺寸	使用位置	樓層
UN-HM501S	1011	3	1060.0	T5CW N-1	7F~9F
UN-HM502S	1211	3	1260.0	T5CW M-2	7F~9F
UN-HM503S	961	3	1010.0	T5CW L-1	7F~9F
UN-HM504S	663.5	3	712.5	T5CW JK-1	7F~9F
UN-HM505S	858.5	3	907.5	T5CW H-2	7F~9F
UN-HM506S	886	3	935.0	T5CW H-1	7F~9F
UN-HM507S	836	3	885.0	T5CW G-2	7F~9F
UN-HM508S	718.5	3	767.5	T5CW G-1	7F~9F
UN-HM509S	718.5	3	767.5	T5CW F-2	7F~9F
UN-HM510S	886	3	935.0	T5CW F-1	7F~9F
UN-HM511S	911	3	960.0	T5CW E-2	7F~9F
UN-HM512S	718.5	3	767.5	T5CW E-1	7F~9F
UN-HM513S	718.5	3	767.5	T5CW D-2	7F~9F
UN-HM514S	911	3	960.0	T5CW D-1	7F~9F
UN-HM515S	836	3	885.0	T5CW C-1	7F~9F
UN-HM517S	940	3	989.0	T5CW C-1	7F~9F
UN-HM518S	1431	3	1480.0	T5CW A-3	7F~9F

SDJ頂死牆位頂用

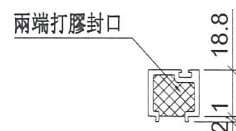
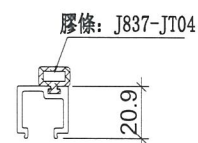
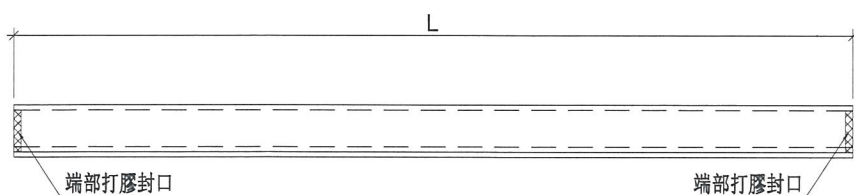

端部打膠示意圖

名稱	單玻插線	制圖	邱紅	2019.02.20	修改		
材料	X85560	復核	謝永林	2019.02.26	日期		
顏色	EC-DG-S332054 (3塗)	批准			圖號	UN-HM501S	



美特鋁質 有限公司  
MIDI Aluminium Fabricator Ltd.

工程號 J-837 地盤 觀塘裕民坊

物料編號	L	層數	每層	總數量	分格尺寸	使用位置	樓層
UN-HM1a	601	3	1	3	650	T5CW N-1	7F~9F
	601	3	1	3	650	T5CW M-2	7F~9F
	601	3	1	3	650	T5CW L-1	7F~9F
	601	3	1	3	650	T5CW H-1	7F~9F
	601	3	1	3	650	T5CW G-2	7F~9F
	601	3	1	3	650	T5CW F-1	7F~9F
	601	3	1	3	650	T5CW E-2	7F~9F
	601	3	1	3	650	T5CW D-1	7F~9F
UN-HM2a	401	3	1	3	450	T5CW M-1	7F~9F
	401	3	1	3	450	T5CW L-2	7F~9F
	401	3	1	3	450	T5CW H-2	7F~9F
	401	3	1	3	450	T5CW G-1	7F~9F
	401	3	1	3	450	T5CW F-2	7F~9F
	401	3	1	3	450	T5CW E-1	7F~9F
	401	3	1	3	450	T5CW D-2	7F~9F
	401	3	1	3	450	T5CW C-1	7F~9F
UN-HM20a	331	3	1	3	380	T5CW JK-1	7F~9F

生窗死牆位底用

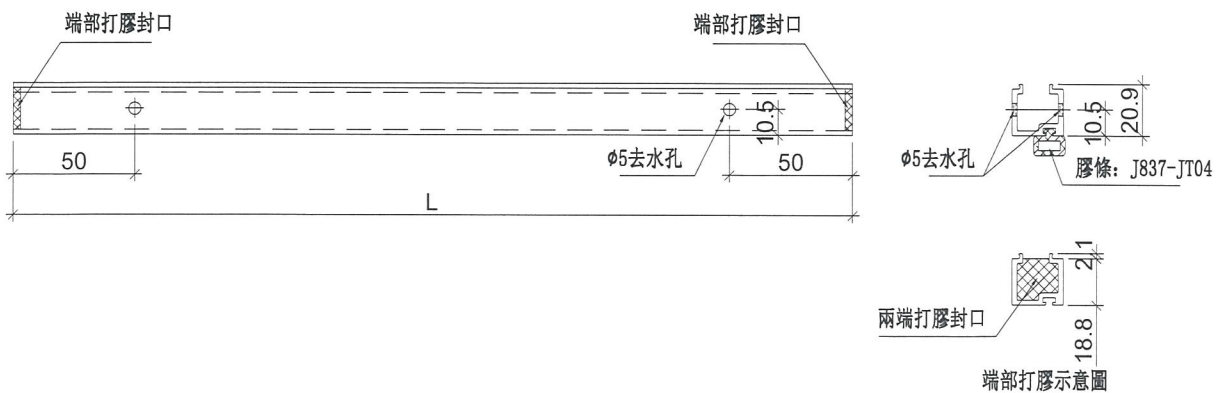

名稱	單玻插線	制圖	邱紅	2019.02.20	修改			
材料	X85560	復核	謝永林	2019.02.26	日期			
顏色	EC-DG-S332054 (3塗)	批准			圖號	UN-HM1a		

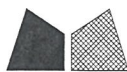

美特鋁質 有限公司  
MIDI Aluminium Fabricator Ltd.

工程號

J-837

地盤

觀塘裕民坊

物料編號	L	層數	每層	總數量	分格尺寸	使用位置	樓層
UN-HM524a	1070	3	1	3	1160	T5CW C-1	7F~9F
UN-HM528a	702.5	3	1	3	792.5	T5CW C-1	7F~9F

梗窗死牆位底用

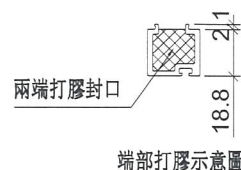
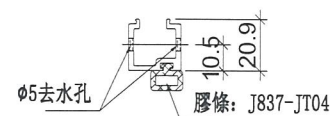
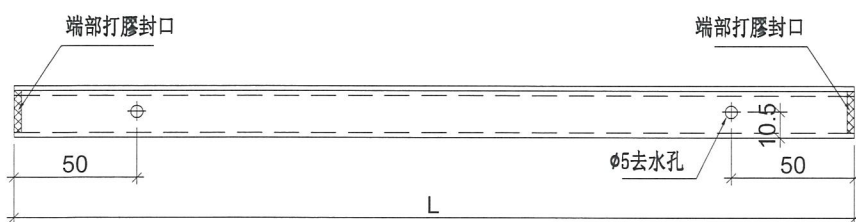

名稱	單玻插線	制圖	邱紅	2019.02.20	修改		
材料	X85560	復核	謝永林	2019.02.26	日期		
顏色	EC-DG-S332054 (3塗)	批准			圖號	UN-HM524a	



美特鋁質 有限公司  
MIDI Aluminium Fabricator Ltd.

工程號 J-837 地盤 觀塘裕民坊

物料編號	L	總數量	分格尺寸	使用位置	樓層
UN-HM501aS	1011	3	1060	T5CW N-1	7F~9F
UN-HM502aS	1211	3	1260	T5CW M-2	7F~9F
UN-HM503aS	961	3	1010	T5CW L-1	7F~9F
UN-HM504aS	663.5	3	712.5	T5CW JK-1	7F~9F
UN-HM505aS	858.5	3	907.5	T5CW H-2	7F~9F
UN-HM506aS	886	3	935	T5CW H-1	7F~9F
UN-HM507aS	836	3	885	T5CW G-2	7F~9F
UN-HM508aS	718.5	3	767.5	T5CW G-1	7F~9F
UN-HM509aS	718.5	3	767.5	T5CW F-2	7F~9F
UN-HM510aS	886	3	935	T5CW F-1	7F~9F
UN-HM511aS	911	3	960	T5CW E-2	7F~9F
UN-HM512aS	718.5	3	767.5	T5CW E-1	7F~9F
UN-HM513aS	718.5	3	767.5	T5CW D-2	7F~9F
UN-HM514aS	911	3	960	T5CW D-1	7F~9F
UN-HM515aS	836	3	885	T5CW C-1	7F~9F
UN-HM517aS	940	3	989	T5CW C-1	7F~9F
UN-HM518aS	1431	3	1480	T5CW A-3	7F~9F

SDJ頂死牆位底用

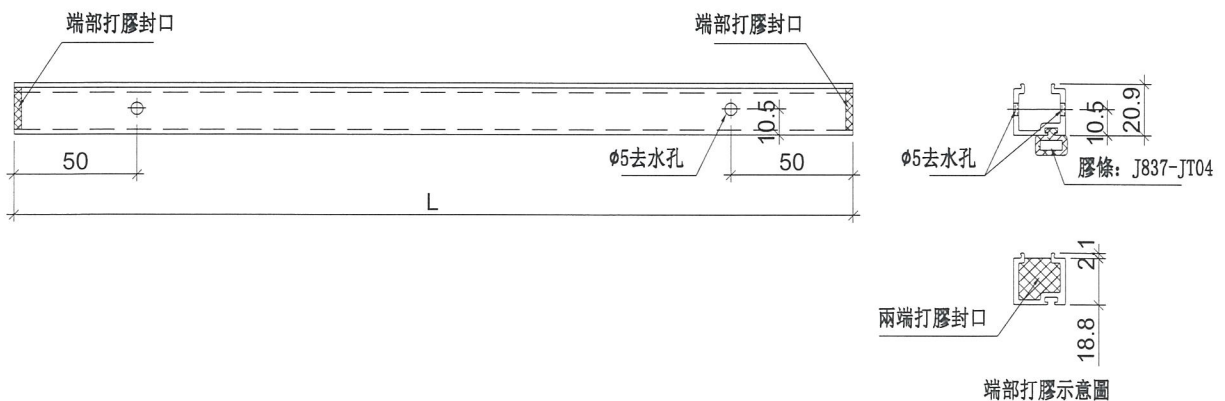

名稱	單玻插線	制圖	邱紅	2019.02.20	修改		
材料	X85560	復核	謝永林	2019.02.26	日期		
顏色	EC-DG-S332054 (3塗)	批准			圖號	UN-HM501aS	



美特鋁質 有限公司  
MIDI Aluminium Fabricator Ltd.

工程號 J-837 地盤 觀塘裕民坊

物料編號	L	層數	每層	總數量	分格尺寸	使用位置	樓層
UN-EH1	625	3	2	6	650	T5CW M-2	7F~9F
	625	3	1	3	650	T5CW H-2	7F~9F
	625	3	1	3	650	T5CW G-1	7F~9F
	625	3	1	3	650	T5CW E-1	7F~9F
	625	3	1	3	650	T5CW A-3	7F~9F
UN-EH2	425	3	1	3	450	T5CW A-2	7F~9F
	425	3	1	3	450	T5CW M-2	7F~9F
	425	3	1	3	450	T5CW L-2	7F~9F
	425	3	2	6	450	T5CWJ K-1	7F~9F
	425	3	1	3	450	T5CW H-3	7F~9F
	425	3	1	3	450	T5CW A-3	7F~9F
UN-EH16	525	3	1	3	550	T5CW A-1	7F~9F

SHL生窗死牆位二合一頂用

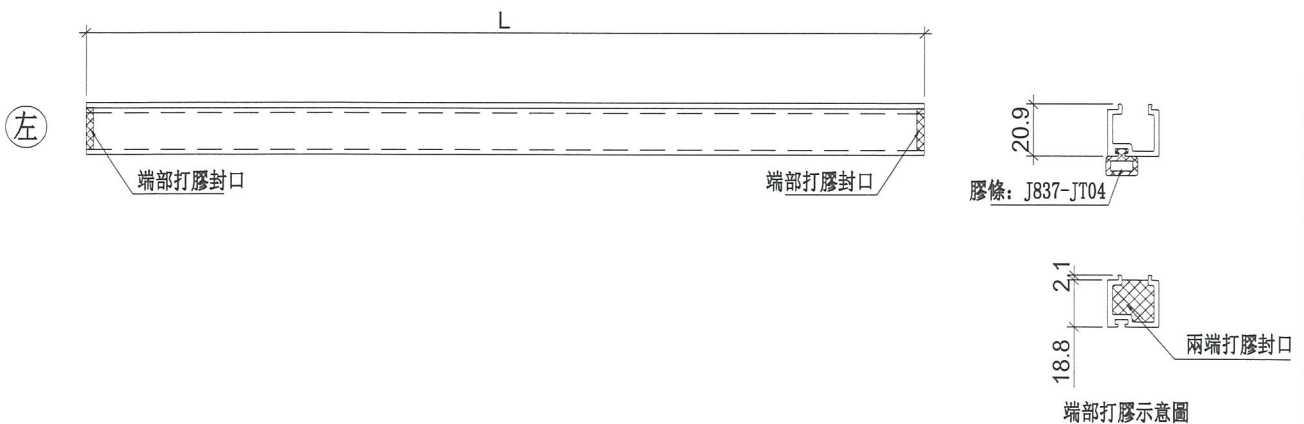

名稱	單玻插線	制圖	邱紅	2019. 02. 20	修改		
材料	X85560	復核	謝永林	2019. 02. 26	日期		
顏色	EC-DG-S332054 (3塗)	批准			圖號	UN-EH1	



美特鋁質 有限公司  
MIDI Aluminium Fabricator Ltd.

工程號 J-837 地盤 觀塘裕民坊

物料編號	L	層數	每層	總數量	分格尺寸	使用位置	樓層
UN-EH1R	625	3	2	6	650	T5CW N-1	7F~9F
	625	3	2	6	650	T5CW L-1	7F~9F
	625	3	1	3	650	T5CW H-2	7F~9F
	625	3	1	3	650	T5CW F-2	7F~9F
	625	3	1	3	650	T5CW D-2	7F~9F
	625	3	1	3	650	T5CW A-3	7F~9F
UN-EH2R	425	3	1	3	450	T5CW A-2	7F~9F
	425	3	1	3	450	T5CW N-1	7F~9F
	425	3	1	3	450	T5CW M-1	7F~9F
	425	3	1	3	450	T5CW L-1	7F~9F
	425	3	1	3	450	T5CWJ K-1	7F~9F
	425	3	1	3	450	T5CW H-3	7F~9F

SHR生窗死牆位二合一頂用

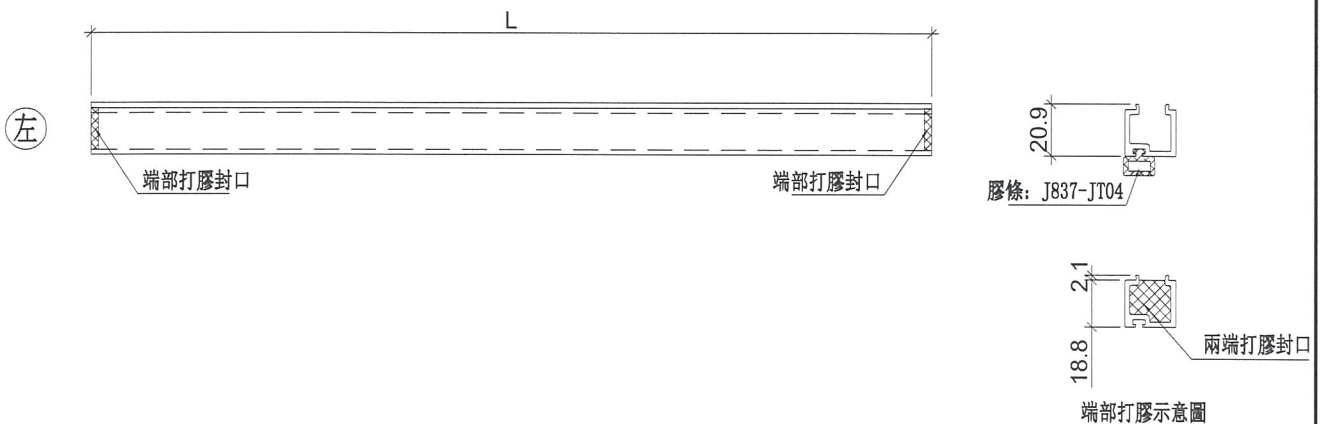

名稱	單玻插線	制圖	邱紅	2019.02.20	修改		
材料	X85560	復核	謝永林	2019.02.26	日期		
顏色	EC-DG-S332054 (3塗)	批准			圖號	UN-EH1R	



美特鋁質 有限公司  
MIDI Aluminium Fabricator Ltd.

工程號 J-837 地盤 觀塘裕民坊

物料編號	L	層數	每層	總數量	分格尺寸	使用位置	樓層
UN-EH502	1339.5	3	1	3	1385	T5CW A-1	7F~9F
UN-EH506	1172	3	1	3	1217.5	T5CW M-2	7F~9F
UN-EH507	1479.5	3	1	3	1525	T5CW M-2	7F~9F
UN-EH508	1062	3	1	3	1107.5	T5CW M-2	7F~9F
UN-EH510	1464.5	3	1	3	1510	T5CW L-2	7F~9F
UN-EH514	597	3	1	3	642.5	T5CW JK-1	7F~9F
UN-EH516	682	3	1	3	727.5	T5CW JK-1	7F~9F
UN-EH518	1479.5	3	1	3	1525	T5CW H-2	7F~9F
UN-EH520	997	3	1	3	1042.5	T5CW G-1	7F~9F
UN-EH522	1072	3	1	3	1117.5	T5CW E-1	7F~9F
UN-EH525	1537	3	1	3	1582.5	T5CW A-3	7F~9F
UN-EH527	1062	3	1	3	1107.5	T5CW A-3	7F~9F

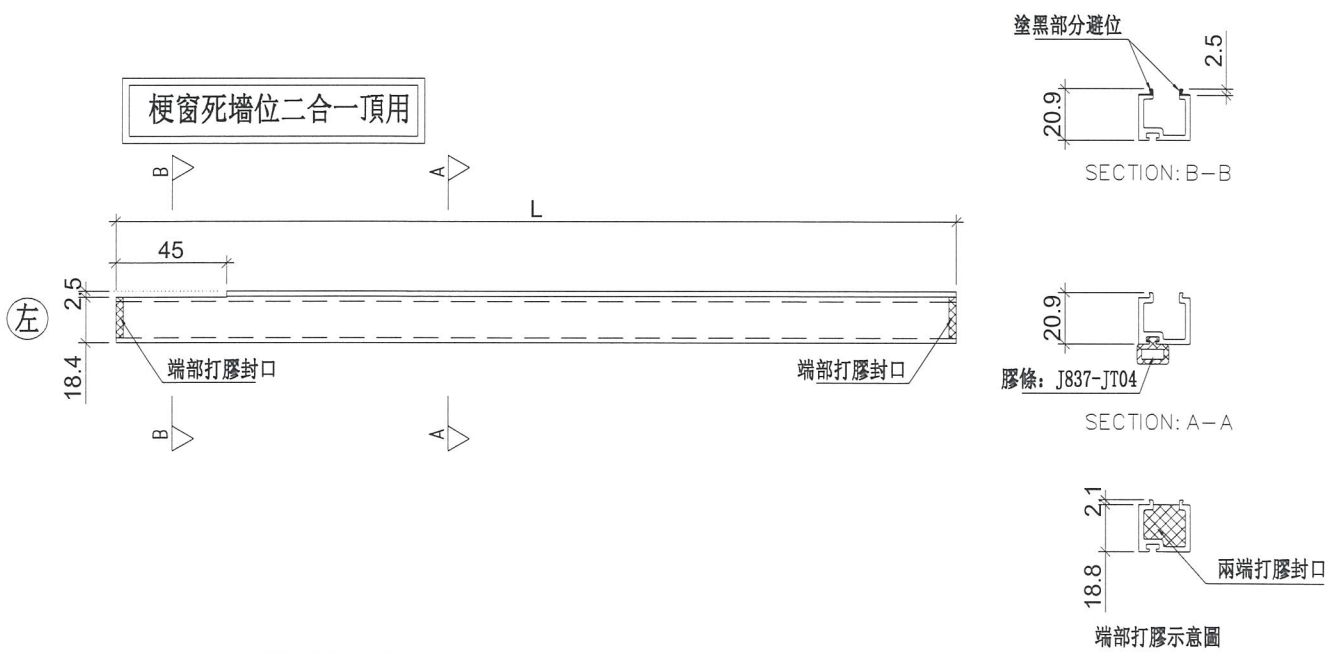

名稱	單玻插線	制圖	邱紅	2019.02.20	修改		
材料	X85560	復核	謝永林	2019.02.26	日期		
顏色	EC-DG-S332054 (3塗)	批准			圖號	UN-EH502	

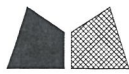

美特鋁質 有限公司  
MIDI Aluminium Fabricator Ltd.

工程號 J-837 地盤 觀塘裕民坊

物料編號	L	層數	每層	總數量	分格尺寸	使用位置	樓層
UN-EH503R	872.0	3	1	3	917.5	T5CW N-1	7F~9F
UN-EH504R	1479.5	3	1	3	1525.0	T5CW N-1	7F~9F
UN-EH505R	1172.0	3	1	3	1217.5	T5CW N-1	7F~9F
UN-EH509R	1464.5	3	1	3	1510.0	T5CW M-1	7F~9F
UN-EH511R	762.0	3	1	3	807.5	T5CW L-1	7F~9F
UN-EH512R	1477.0	3	1	3	1522.5	T5CW L-1	7F~9F
UN-EH513R	1174.5	3	1	3	1220.0	T5CW L-1	7F~9F
UN-EH515R	597.0	3	1	3	642.5	T5CW JK-1	7F~9F
UN-EH519R	1172.0	3	1	3	1217.5	T5CW H-2	7F~9F
UN-EH521R	1072.0	3	1	3	1117.5	T5CW F-2	7F~9F
UN-EH523R	1072.0	3	1	3	1117.5	T5CW D-2	7F~9F
UN-EH526R	1537.0	3	1	3	1582.5	T5CW A-3	7F~9F

梗窗死牆位二合一頂用

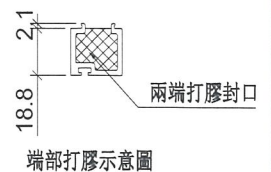
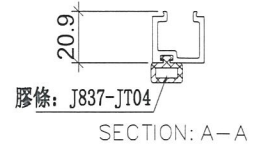
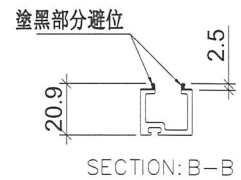
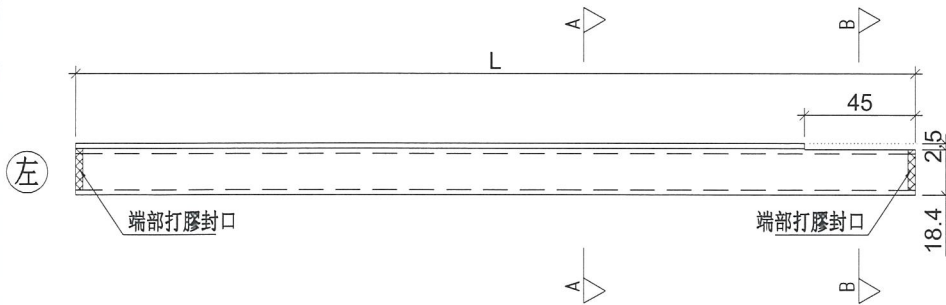

端部打膠示意圖

名稱	單玻插線	制圖	邱紅	2019.02.20	修改		
材料	X85560	復核	謝永林	2019.02.26	日期		
顏色	EC-DG-S332054 (3塗)	批准			圖號	UN-EH503R	



美特鋁質 有限公司  
MIDI Aluminium Fabricator Ltd.

工程號 J-837 地盤 觀塘裕民坊

物料編號	L	層數	每層	總數量	分格尺寸	使用位置	樓層
UN-EH501W	1719	3	1	3	1720.0	T5CW A-2	7F~9F
UN-EH517W	1684	3	1	3	1685.0	T5CW H-3	7F~9F

梗窗死牆位二合一頂用

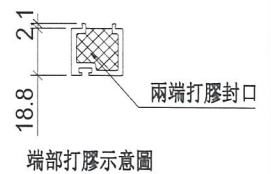
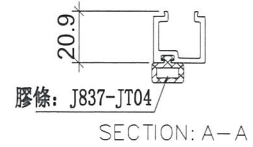
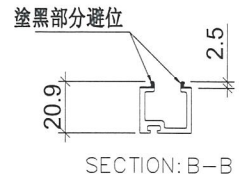
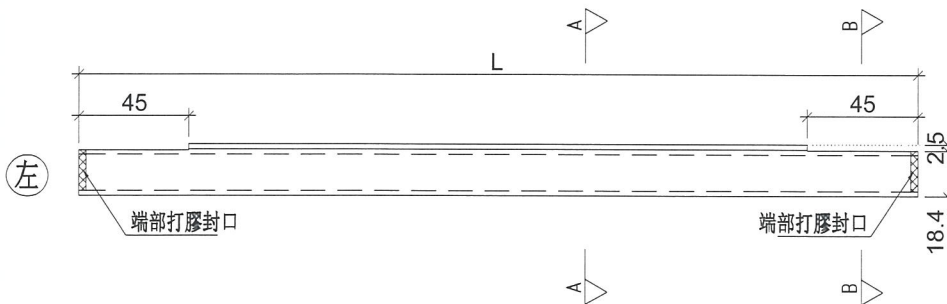

名稱	單玻插線	制圖	邱紅	2019. 02. 20	修改		
材料	X85560	復核	謝永林	2019. 02. 26	日期		
顏色	EC-DG-S332054 (3塗)	批准			圖號	UN-EH501W	

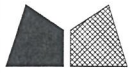

美特鋁質 有限公司  
MIDI Aluminium Fabricator Ltd.

工程號 J-837 地盤 觀塘裕民坊

物料編號	L	層數	每層	總數量	分格尺寸	使用位置	樓層
UN-EH1a	625	3	2	6	650	T5CW M-2	7F~9F
	625	3	1	3	650	T5CW H-2	7F~9F
	625	3	1	3	650	T5CW G-1	7F~9F
	625	3	1	3	650	T5CW E-1	7F~9F
	625	3	1	3	650	T5CW A-3	7F~9F
UN-EH2a	425	3	1	3	450	T5CW A-2	7F~9F
	425	3	1	3	450	T5CW M-2	7F~9F
	425	3	1	3	450	T5CW L-2	7F~9F
	425	3	2	6	450	T5CWJ K-1	7F~9F
	425	3	1	3	450	T5CW H-3	7F~9F
	425	3	1	3	450	T5CW A-3	7F~9F
UN-EH16a	525	3	1	3	550	T5CW A-1	7F~9F

SHL生窗死牆位二合一底用

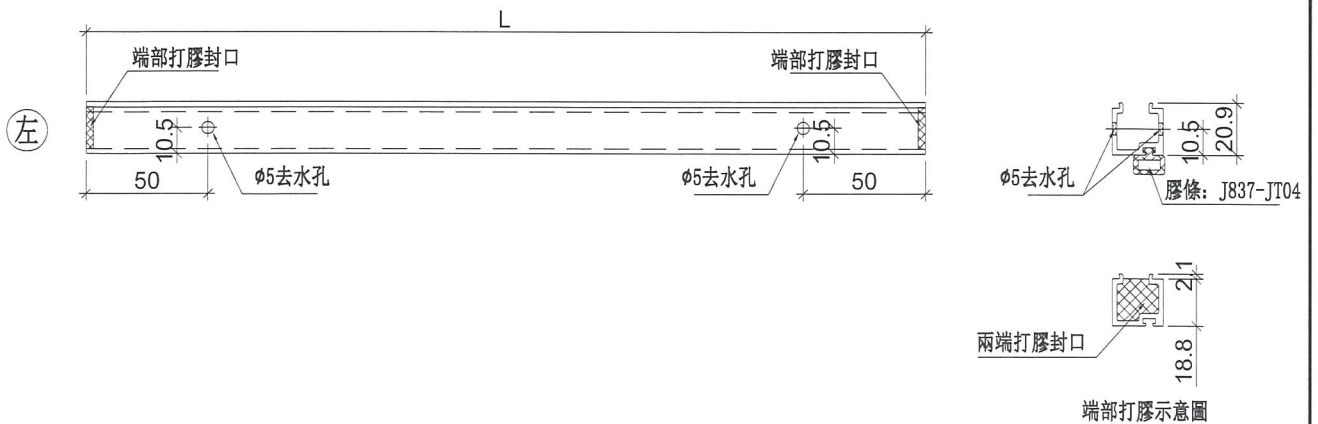

名稱	單玻插線	制圖	邱紅	2019.02.20	修改		
材料	X85560	復核	謝永林	2019.02.26	日期		
顏色	EC-DG-S332054 (3塗)	批准			圖號	UN-EH1a	



美特鋁質 有限公司  
MIDI Aluminium Fabricator Ltd.

工程號 J-837 地盤 觀塘裕民坊

物料編號	L	層數	每層	總數量	分格尺寸	使用位置	樓層
UN-EH1aR	625	3	2	6	650	T5CW N-1	7F~9F
	625	3	2	6	650	T5CW L-1	7F~9F
	625	3	1	3	650	T5CW H-2	7F~9F
	625	3	1	3	650	T5CW F-2	7F~9F
	625	3	1	3	650	T5CW D-2	7F~9F
	625	3	1	3	650	T5CW A-3	7F~9F
UN-EH2aR	425	3	1	3	450	T5CW A-2	7F~9F
	425	3	1	3	450	T5CW N-1	7F~9F
	425	3	1	3	450	T5CW M-1	7F~9F
	425	3	1	3	450	T5CW L-1	7F~9F
	425	3	1	3	450	T5CWJ K-1	7F~9F
	425	3	1	3	450	T5CW H-3	7F~9F

SHR生窗死牆位二合一底用

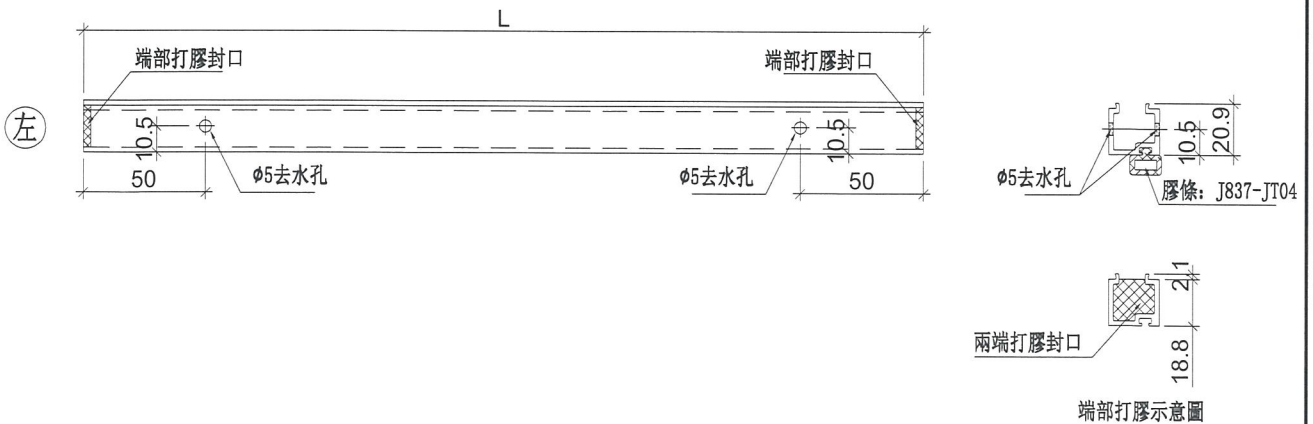

名稱	單玻插線	制圖	邱紅	2019.02.20	修改		
材料	X85560	復核	謝永林	2019.02.26	日期		
顏色	EC-DG-S332054 (3塗)	批准			圖號	UN-EH1aR	



美特鋁質 有限公司  
MIDI Aluminium Fabricator Ltd.

工程號 J-837 地盤 觀塘裕民坊

物料編號	L	層數	每層	總數量	分格尺寸	使用位置	樓層
UN-EH502a	1339.5	3	1	3	1385.0	T5CW A-1	7F~9F
UN-EH506a	1172.0	3	1	3	1217.5	T5CW M-2	7F~9F
UN-EH507a	1479.5	3	1	3	1525.0	T5CW M-2	7F~9F
UN-EH508a	1062.0	3	1	3	1107.5	T5CW M-2	7F~9F
UN-EH510a	1464.5	3	1	3	1510.0	T5CW L-2	7F~9F
UN-EH514a	597.0	3	1	3	642.5	T5CW JK-1	7F~9F
UN-EH516a	682.0	3	1	3	727.5	T5CW JK-1	7F~9F
UN-EH518a	1479.5	3	1	3	1525.0	T5CW H-2	7F~9F
UN-EH520a	997.0	3	1	3	1042.5	T5CW G-1	7F~9F
UN-EH522a	1072.0	3	1	3	1117.5	T5CW E-1	7F~9F
UN-EH525a	1537.0	3	1	3	1582.5	T5CW A-3	7F~9F
UN-EH527a	1062.0	3	1	3	1107.5	T5CW A-3	7F~9F

梗窗死牆位二合一底用

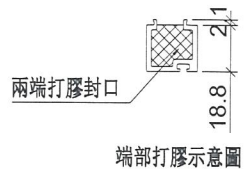
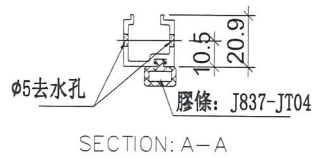
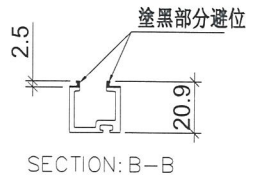
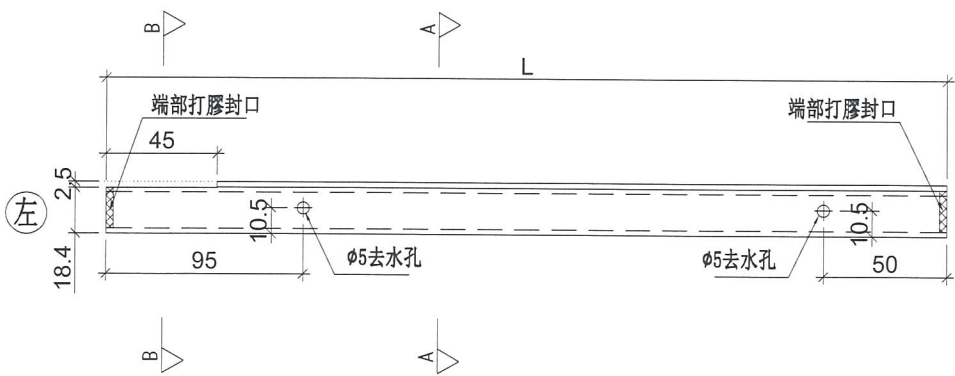

名稱	單玻插線	制圖	邱紅	2019.02.20	修改		
材料	X85560	復核	謝永林	2019.02.26	日期		
顏色	EC-DG-S332054 (3塗)	批准			圖號	UN-EH502a	



美特鋁質 有限公司  
MIDI Aluminium Fabricator Ltd.

工程號 J-837 地盤 觀塘裕民坊

物料編號	L	層數	每層	總數量	分格尺寸	使用位置	樓層
UN-EH503aR	872.0	3	1	3	917.5	T5CW N-1	7F~9F
UN-EH504aR	1479.5	3	1	3	1525.0	T5CW N-1	7F~9F
UN-EH505aR	1172.0	3	1	3	1217.5	T5CW N-1	7F~9F
UN-EH509aR	1464.5	3	1	3	1510.0	T5CW M-1	7F~9F
UN-EH511aR	762.0	3	1	3	807.5	T5CW L-1	7F~9F
UN-EH512aR	1477.0	3	1	3	1522.5	T5CW L-1	7F~9F
UN-EH513aR	1174.5	3	1	3	1220.0	T5CW L-1	7F~9F
UN-EH515aR	597.0	3	1	3	642.5	T5CW JK-1	7F~9F
UN-EH519aR	1172.0	3	1	3	1217.5	T5CW H-2	7F~9F
UN-EH521aR	1072.0	3	1	3	1117.5	T5CW F-2	7F~9F
UN-EH523aR	1072.0	3	1	3	1117.5	T5CW D-2	7F~9F
UN-EH526aR	1537.0	3	1	3	1582.5	T5CW A-3	7F~9F

梗窗死牆位二合一底用

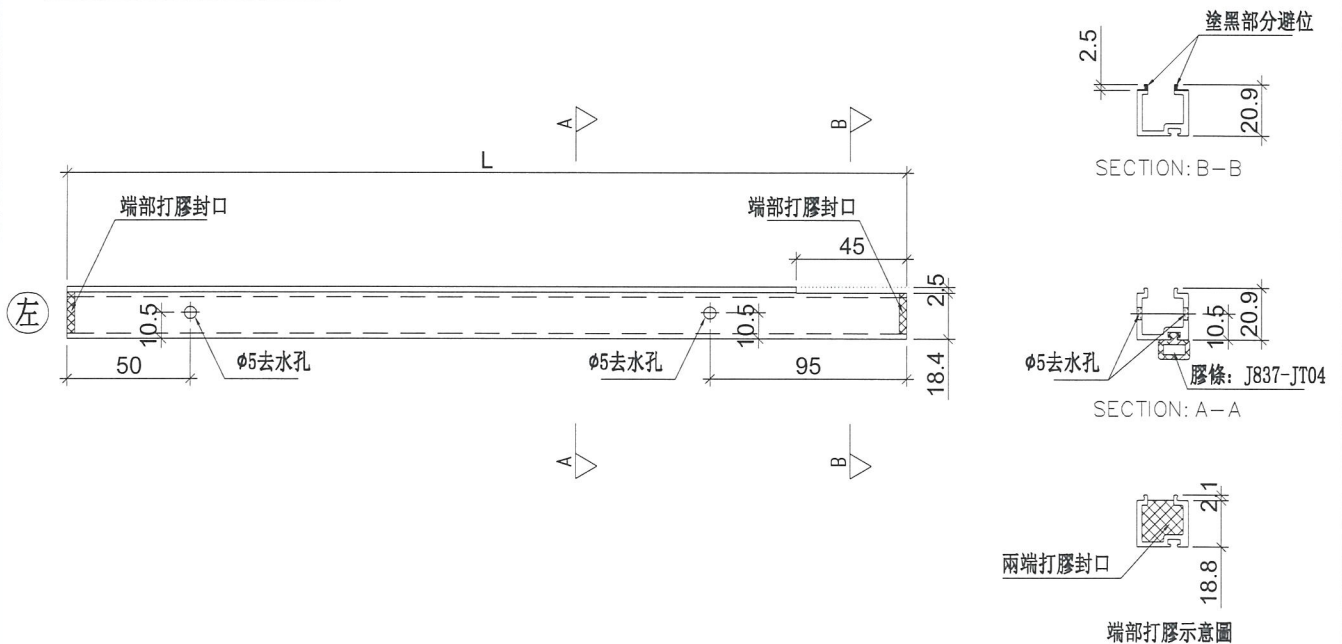

名稱	單玻插線	制圖	邱紅	2019.02.20	修改		
材料	X85560	復核	謝永林	2019.02.26	日期		
顏色	EC-DG-S332054 (3塗)	批准			圖號	UN-EH503aR	



美特鋁質 有限公司  
MIDI Aluminium Fabricator Ltd.

工程號 J-837 地盤 觀塘裕民坊

物料編號	L	層數	每層	總數量	分格尺寸	使用位置	樓層
UN-EH501aW	1719	3	1	3	1720.0	T5CW A-2	7F~9F
UN-EH517aW	1684	3	1	3	1685.0	T5CW H-3	7F~9F

梗窗死牆位二合一底用

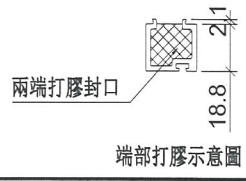
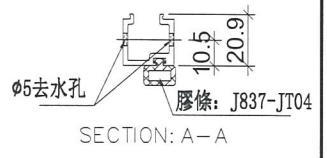
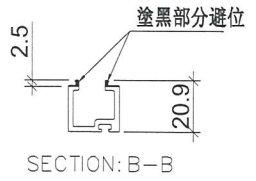
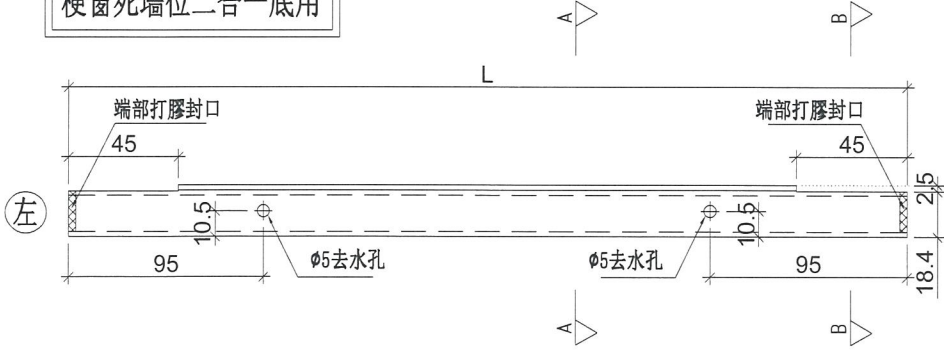

名稱	單玻插線	制圖	邱紅	2019.02.20	修改		
材料	X85560	復核	謝永林	2019.02.26	日期		
顏色	EC-DG-S332054 (3塗)	批准			圖號	UN-EH501aW	



美特鋁質 有限公司  
MIDI Aluminium Fabricator Ltd.

工程號

J-837

地盤

觀塘裕民坊

數據表參見：UN-DM1a-1

死牆位斷口上用

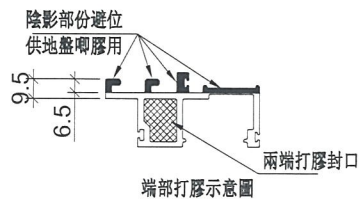
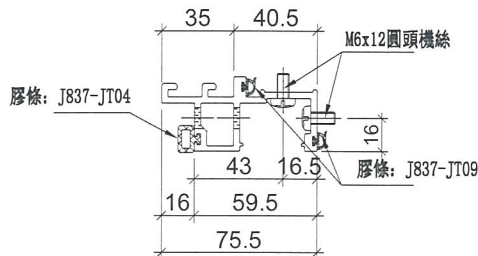
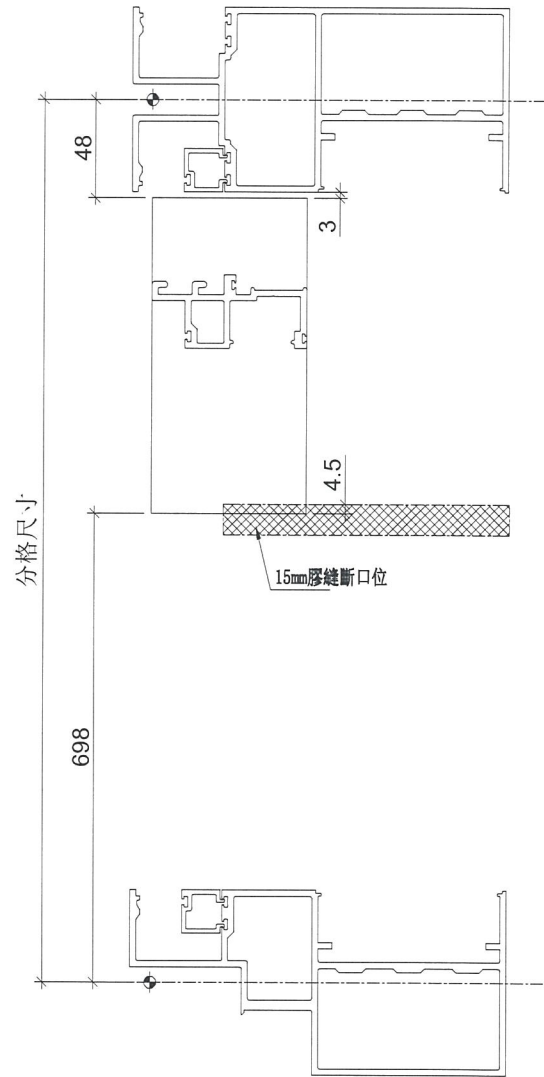
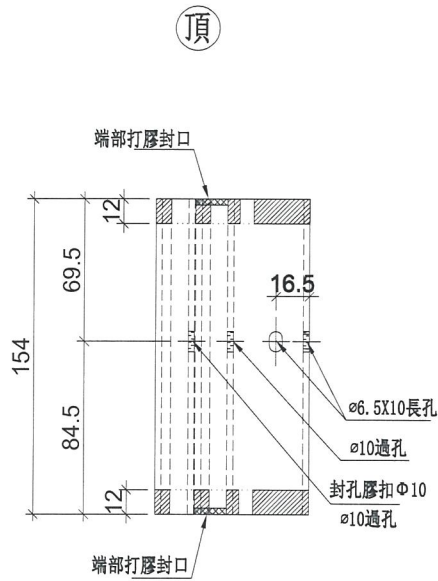

名稱	生梗企單玻	制圖	邱紅	2019.02.20	修改		
材料	X85561	復核	謝永林	2019.02.26	日期		
顏色	EC-DG-S332054 (3塗)	批准			圖號	UN-DM1a	



美特鋁質 有限公司  
MIDI Aluminium Fabricator Ltd.

拆圖參見：UN-DM1a

工程號 J-837 地盤 觀塘裕民坊

物料編號	層數	每層	總數量	分格尺寸	使用位置	樓層
UN-DM1a	3	1	3	900	T5CW A-2	7F~9F
	3	1	3	900	T5CW A-1	7F~9F
	3	1	3	900	T5CW N-1	7F~9F
	3	4	12	900	T5CW M-2	7F~9F
	3	1	3	900	T5CW M-1	7F~9F
	3	2	6	900	T5CW L-2	7F~9F
	3	1	3	900	T5CW L-1	7F~9F
	3	3	9	900	T5CW JK-1	7F~9F
	3	1	3	900	T5CW H-3	7F~9F
	3	2	6	900	T5CW H-2	7F~9F
	3	1	3	900	T5CW H-1	7F~9F
	3	1	3	900	T5CW G-2	7F~9F
	3	2	6	900	T5CW G-1	7F~9F
	3	1	3	900	T5CW F-2	7F~9F
	3	1	3	900	T5CW F-1	7F~9F
	3	1	3	900	T5CW E-2	7F~9F
	3	2	6	900	T5CW E-1	7F~9F
	3	1	3	900	T5CW D-2	7F~9F
	3	1	3	900	T5CW D-1	7F~9F
	3	3	9	900	T5CW C-1	7F~9F
3	3	9	900	T5CW A-3	7F~9F	
合計：			102			

名稱	生梗企單玻	制圖	邱紅	2019.02.20	修改			
材料	X85561	復核	謝永林	2019.02.26	日期			
顏色	EC-DG-S332054 (3塗)	批准			圖號	UN-DM1a-1		



美特鋁質 有限公司  
MIDI Aluminium Fabricator Ltd.

工程號

J-837

地盤

觀塘裕民坊

數據表參見：UN-DM1aR-1

死牆位斷口上用

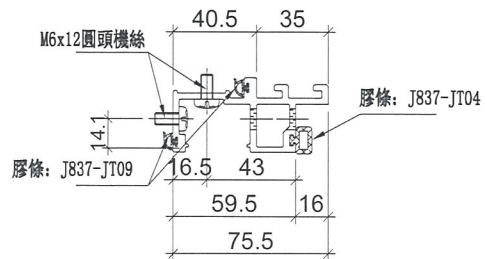
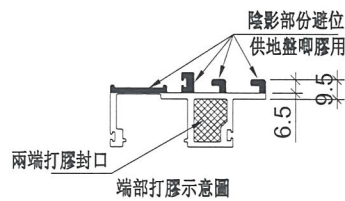
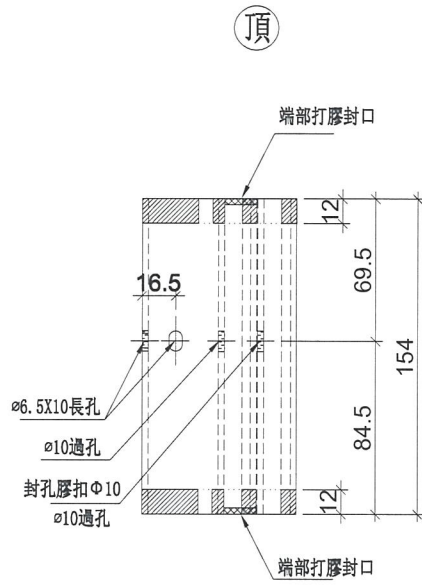
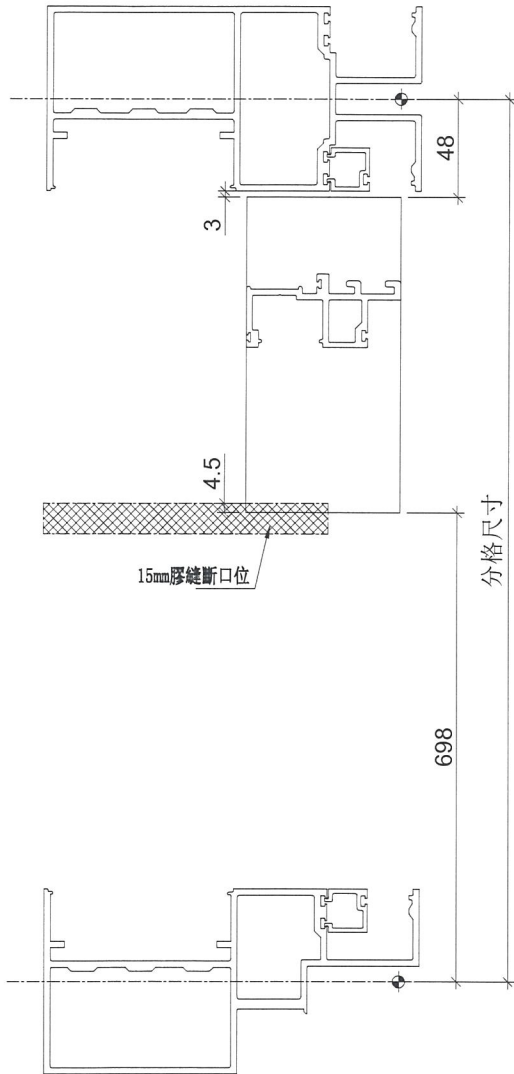

名稱	生梗企單玻	制圖	邱紅	2019.02.20	修改		
材料	X85561	復核	謝永林	2019.02.26	日期		
顏色	EC-DG-S332054 (3塗)	批准			圖號	UN-DM1aR	

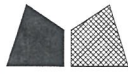

美特鋁質 有限公司  
MIDI Aluminium Fabricator Ltd.

拆圖參見：UN-DM1aR

工程號 J-837 地盤 觀塘裕民坊

物料編號	層數	每層	總數量	分格尺寸	使用位置	樓層
UN-DM1aR	3	1	3	900	T5CW A-2	7F~9F
	3	4	12	900	T5CW N-1	7F~9F
	3	1	3	900	T5CW M-2	7F~9F
	3	2	6	900	T5CW M-1	7F~9F
	3	1	3	900	T5CW L-2	7F~9F
	3	4	12	900	T5CW L-1	7F~9F
	3	2	6	900	T5CW JK-1	7F~9F
	3	1	3	900	T5CW H-3	7F~9F
	3	2	6	900	T5CW H-2	7F~9F
	3	1	3	900	T5CW H-1	7F~9F
	3	1	3	900	T5CW G-2	7F~9F
	3	1	3	900	T5CW G-1	7F~9F
	3	2	6	900	T5CW F-2	7F~9F
	3	1	3	900	T5CW F-1	7F~9F
	3	1	3	900	T5CW E-2	7F~9F
	3	1	3	900	T5CW E-1	7F~9F
	3	2	6	900	T5CW D-2	7F~9F
	3	1	3	900	T5CW D-1	7F~9F
	3	3	9	900	T5CW C-1	7F~9F
	3	2	6	900	T5CW A-3	7F~9F
合計：			102			

名稱	生梗企單玻	制圖	邱紅	2019.02.20	修改			
材料	X85561	復核	謝永林	2019.02.26	日期			
顏色	EC-DG-S332054 (3塗)	批准			圖號	UN-DM1aR-1		

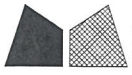

美特鋁質 有限公司  
MIDI Aluminium Fabricator Ltd.

工程號 J-837 地盤 觀塘裕民坊

數據表參見：UN-DM1b-1

死牆位斷口下用

(頂)

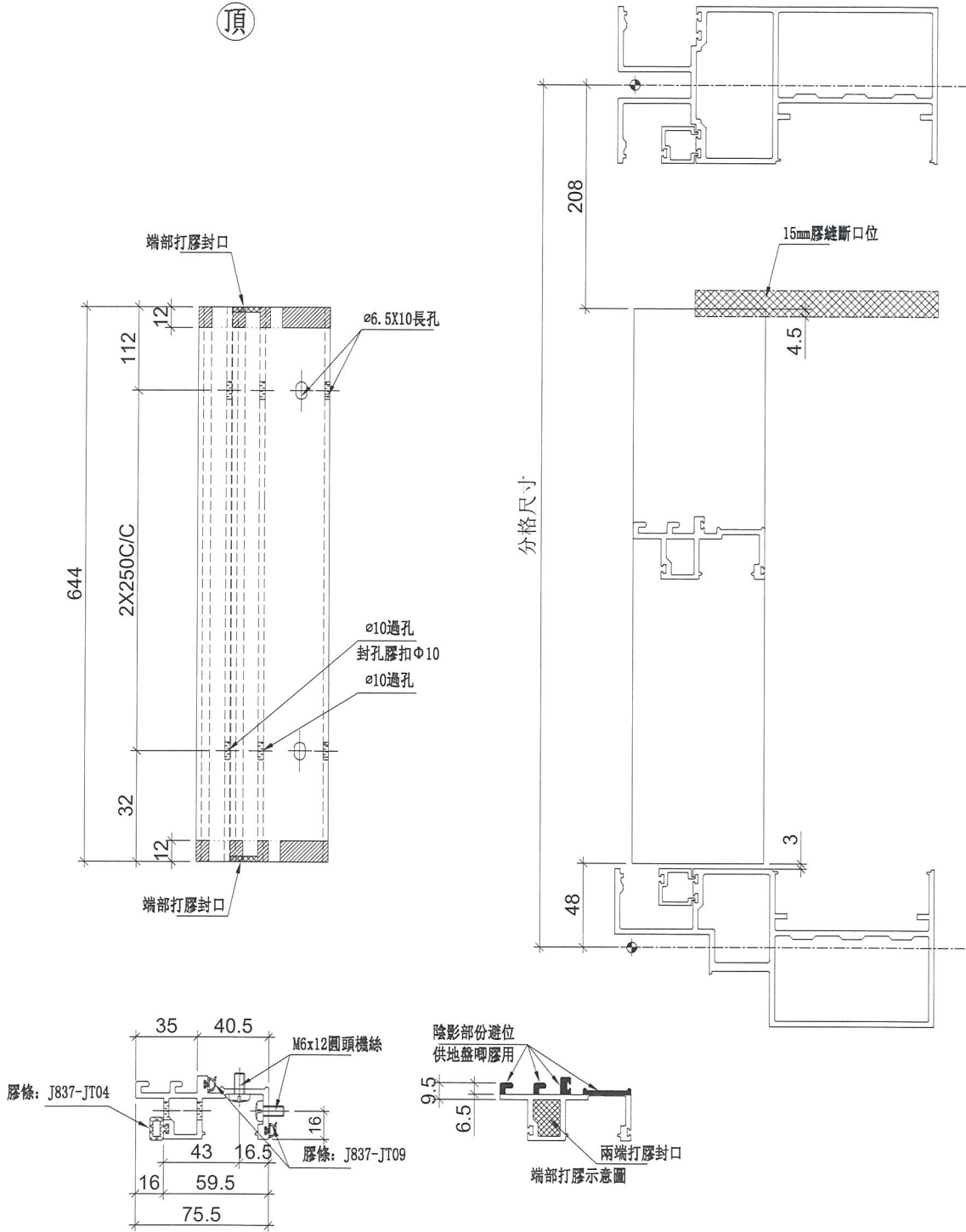

名稱	生梗企單玻	制圖	邱紅	2019.02.20	修改		
材料	X85561	復核	謝永林	2019.02.26	日期		
顏色	EC-DG-S332054 (3塗)	批准			圖號	UN-DM1b	



美特鋁質 有限公司  
MIDI Aluminium Fabricator Ltd.

拆圖參見：UN-DM1b

工程號	J-837	地盤	觀塘裕民坊
-----	-------	----	-------

物料編號	層數	每層	總數量	分格尺寸	使用位置	樓層
UN-DM1b	3	1	3	900	T5CW A-2	7F~9F
	3	1	3	900	T5CW A-1	7F~9F
	3	1	3	900	T5CW N-1	7F~9F
	3	4	12	900	T5CW M-2	7F~9F
	3	1	3	900	T5CW M-1	7F~9F
	3	2	6	900	T5CW L-2	7F~9F
	3	1	3	900	T5CW L-1	7F~9F
	3	3	9	900	T5CW JK-1	7F~9F
	3	1	3	900	T5CW H-3	7F~9F
	3	2	6	900	T5CW H-2	7F~9F
	3	1	3	900	T5CW H-1	7F~9F
	3	1	3	900	T5CW G-2	7F~9F
	3	2	6	900	T5CW G-1	7F~9F
	3	1	3	900	T5CW F-2	7F~9F
	3	1	3	900	T5CW F-1	7F~9F
	3	1	3	900	T5CW E-2	7F~9F
	3	2	6	900	T5CW E-1	7F~9F
	3	1	3	900	T5CW D-2	7F~9F
	3	1	3	900	T5CW D-1	7F~9F
	3	3	9	900	T5CW C-1	7F~9F
3	3	9	900	T5CW A-3	7F~9F	
合計：			102			

名稱	生梗企單玻	制圖	邱紅	2019.02.20	修改			
材料	X85561	復核	謝永林	2019.02.26	日期			
顏色	EC-DG-S332054 (3塗)	批准			圖號	UN-DM1b-1		



美特鋁質 有限公司  
MIDI Aluminium Fabricator Ltd.

工程號

J-837

地盤

觀塘裕民坊

數據表參見：UN-DM1bR-1

死牆位斷口下用

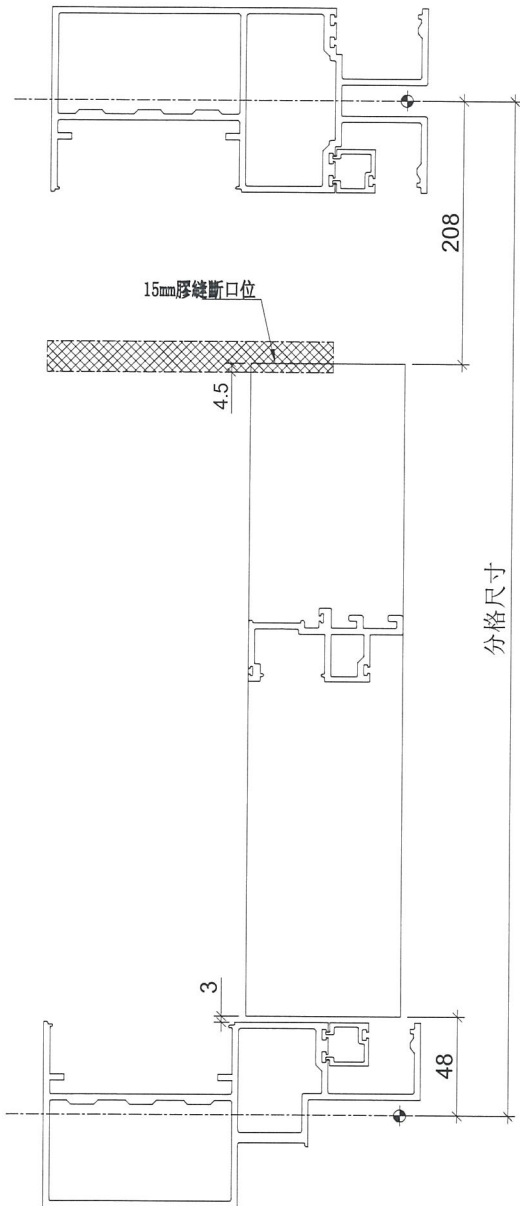

頂

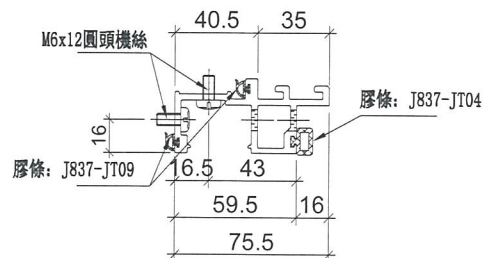
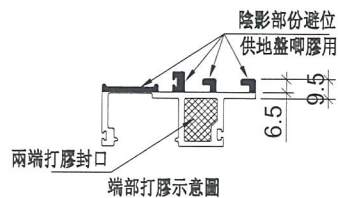
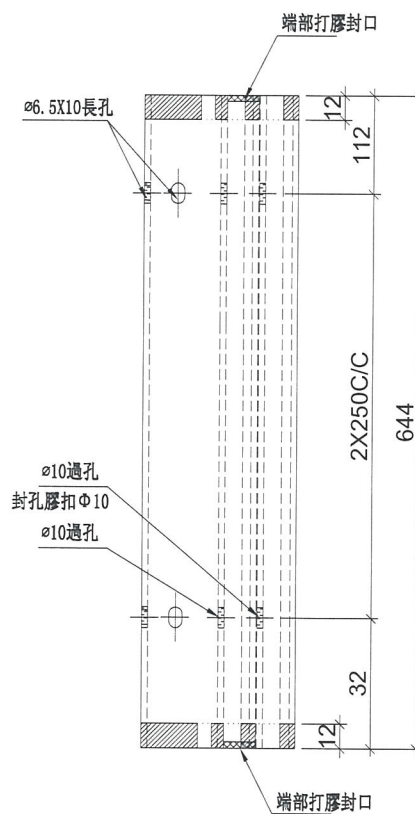

名稱	生梗企單玻	制圖	邱紅	2019.02.20	修改		
材料	X85561	復核	謝永林	2019.02.26	日期		
顏色	EC-DG-S332054 (3塗)	批准			圖號	UN-DM1bR	



美特鋁質 有限公司  
MIDI Aluminium Fabricator Ltd.

拆圖參見：UN-DM1bR

工程號 J-837 地盤 觀塘裕民坊

物料編號	層數	每層	總數量	分格尺寸	使用位置	樓層
UN-DM1bR	3	1	3	900	T5CW A-2	7F~9F
	3	4	12	900	T5CW N-1	7F~9F
	3	1	3	900	T5CW M-2	7F~9F
	3	2	6	900	T5CW M-1	7F~9F
	3	1	3	900	T5CW L-2	7F~9F
	3	4	12	900	T5CW L-1	7F~9F
	3	2	6	900	T5CW JK-1	7F~9F
	3	1	3	900	T5CW H-3	7F~9F
	3	2	6	900	T5CW H-2	7F~9F
	3	1	3	900	T5CW H-1	7F~9F
	3	1	3	900	T5CW G-2	7F~9F
	3	1	3	900	T5CW G-1	7F~9F
	3	2	6	900	T5CW F-2	7F~9F
	3	1	3	900	T5CW F-1	7F~9F
	3	1	3	900	T5CW E-2	7F~9F
	3	1	3	900	T5CW E-1	7F~9F
	3	2	6	900	T5CW D-2	7F~9F
	3	1	3	900	T5CW D-1	7F~9F
	3	3	9	900	T5CW C-1	7F~9F
	3	2	6	900	T5CW A-3	7F~9F
合計：			102			

名稱	生梗企單玻	制圖	邱紅	2019.02.20	修改			
材料	X85561	復核	謝永林	2019.02.26	日期			
顏色	EC-DG-S332054 (3塗)	批准			圖號	UN-DM1bR-1		



美特鋁質 有限公司  
MIDI Aluminium Fabricator Ltd.

工程號

J-837

地盤

觀塘裕民坊

數據表參見：UN-DM1d-1

SD頂死牆位用

(頂)

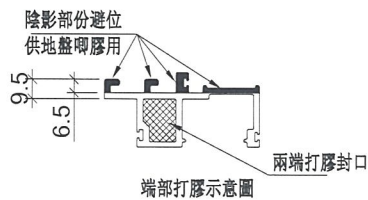
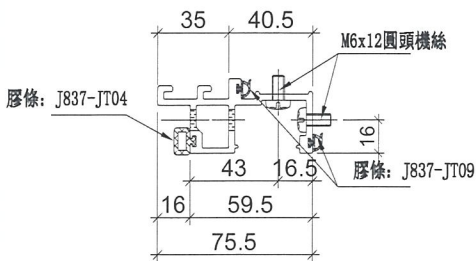
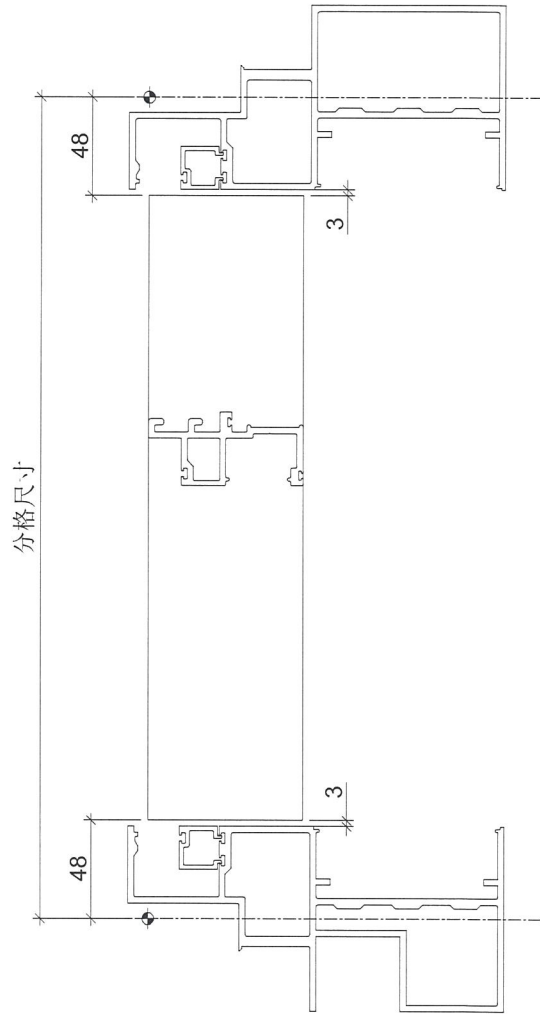
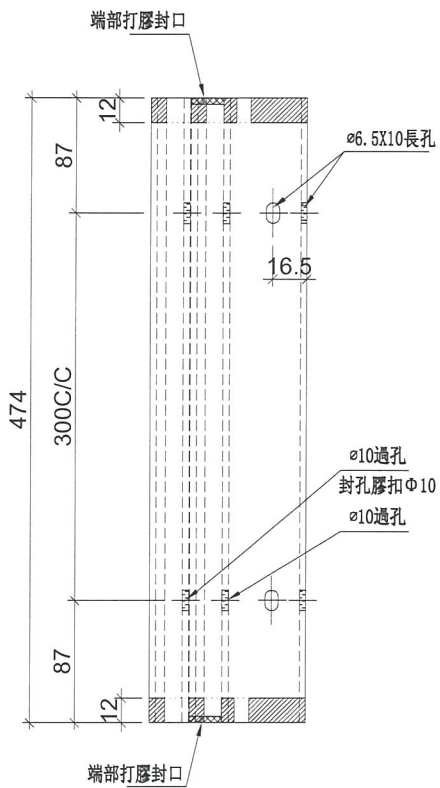

名稱	生梗企單玻	制圖	邱紅	2019.02.20	修改		
材料	X85561	復核	謝永林	2019.02.26	日期		
顏色	EC-DG-S332054 (3塗)	批准			圖號	UN-DM1d	



美特鋁質 有限公司  
MIDI Aluminium Fabricator Ltd.

拆圖參見：UN-DM1d

工程號	J-837	地盤	觀塘裕民坊
-----	-------	----	-------

物料編號	層數	每層	數量	分格尺寸	使用位置	樓層
UN-DM1d	3	1	3	570	T5CW N-1	7F~9F
	3	1	3	570	T5CW M-2	7F~9F
	3	1	3	570	T5CW L-1	7F~9F
	3	1	3	570	T5CW JK-1	7F~9F
	3	1	3	570	T5CW H-2	7F~9F
	3	1	3	570	T5CW H-1	7F~9F
	3	1	3	570	T5CW G-2	7F~9F
	3	1	3	570	T5CW G-1	7F~9F
	3	1	3	570	T5CW F-2	7F~9F
	3	1	3	570	T5CW F-1	7F~9F
	3	1	3	570	T5CW E-2	7F~9F
	3	1	3	570	T5CW E-1	7F~9F
	3	1	3	570	T5CW D-2	7F~9F
	3	1	3	570	T5CW D-1	7F~9F
	3	2	6	570	T5CW C-1	7F~9F
	3	1	3	570	T5CW A-3	7F~9F
合計：			51			

名稱	生梗企單玻	制圖	邱紅	2019.02.20	修改		
材料	X85561	復核	謝永林	2019.02.26	日期		
顏色	EC-DG-S332054 (3塗)	批准			圖號	UN-DM1d-1	



美特鋁質 有限公司  
MIDI Aluminium Fabricator Ltd.

工程號

J-837

地盤

觀塘裕民坊

數據表參見：UN-DM1dR-1

SD頂死牆位用

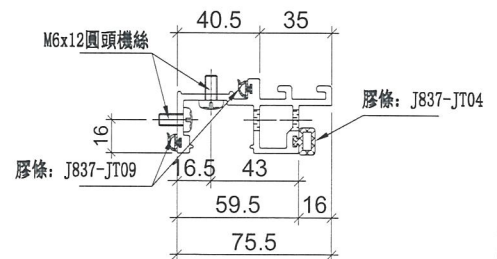
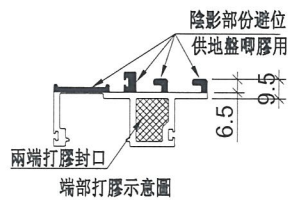
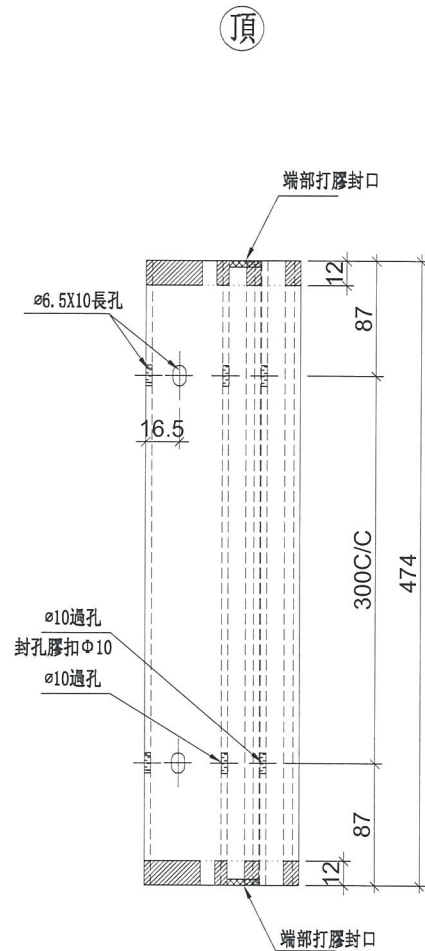
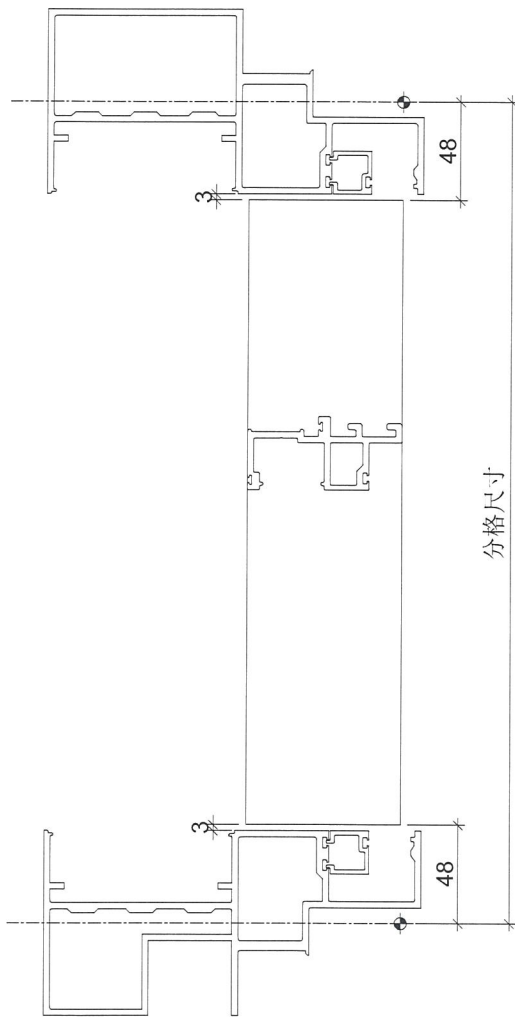

名稱	生梗企單玻	制圖	邱紅	2019.02.20	修改		
材料	X85561	復核	謝永林	2019.02.26	日期		
顏色	EC-DG-S332054 (3塗)	批准			圖號	UN-DM1dR	



美特鋁質 有限公司  
MIDI Aluminium Fabricator Ltd.

拆圖參見：UN-DM1dR

工程號	J-837	地盤	觀塘裕民坊
-----	-------	----	-------

物料編號	層數	每層	數量	分格尺寸	使用位置	樓層
UN-DM1dR	3	1	3	570	T5CW N-1	7F~9F
	3	1	3	570	T5CW M-2	7F~9F
	3	1	3	570	T5CW L-1	7F~9F
	3	1	3	570	T5CW JK-1	7F~9F
	3	1	3	570	T5CW H-2	7F~9F
	3	1	3	570	T5CW H-1	7F~9F
	3	1	3	570	T5CW G-2	7F~9F
	3	1	3	570	T5CW G-1	7F~9F
	3	1	3	570	T5CW F-2	7F~9F
	3	1	3	570	T5CW F-1	7F~9F
	3	1	3	570	T5CW E-2	7F~9F
	3	1	3	570	T5CW E-1	7F~9F
	3	1	3	570	T5CW D-2	7F~9F
	3	1	3	570	T5CW D-1	7F~9F
	3	2	6	570	T5CW C-1	7F~9F
	3	1	3	570	T5CW A-3	7F~9F
	合計：			51		

名稱	生梗企單玻	制圖	邱紅	2019.02.20	修改		
材料	X85561	復核	謝永林	2019.02.26	日期		
顏色	EC-DG-S332054 (3塗)	批准			圖號	UN-DM1dR-1	



美特鋁質 有限公司  
MIDI Aluminium Fabricator Ltd.

工程號

J-837

地盤

觀塘裕民坊

數據表參見：UN-SM1-1

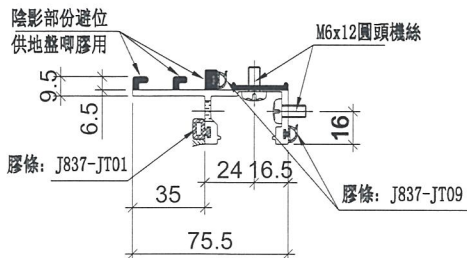
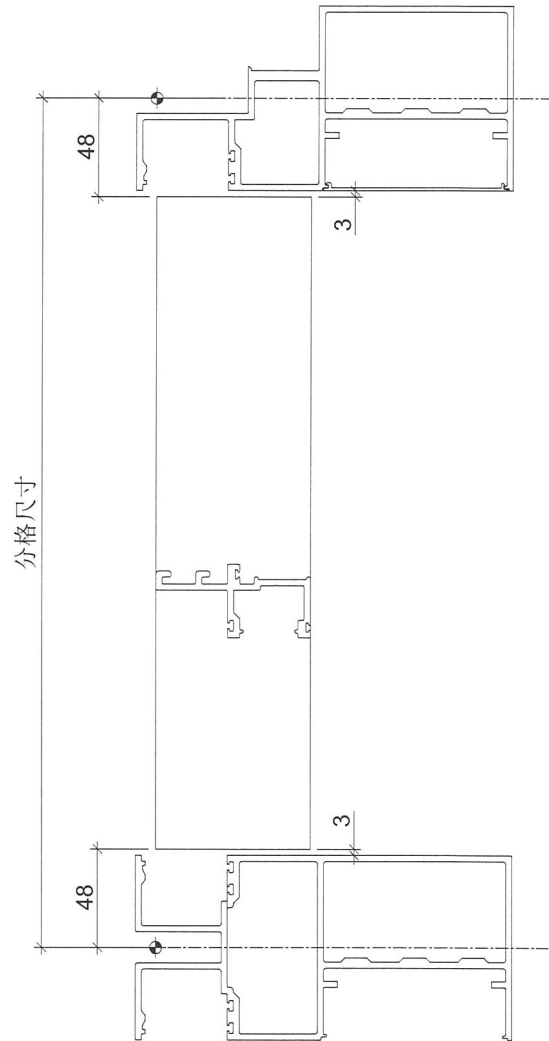
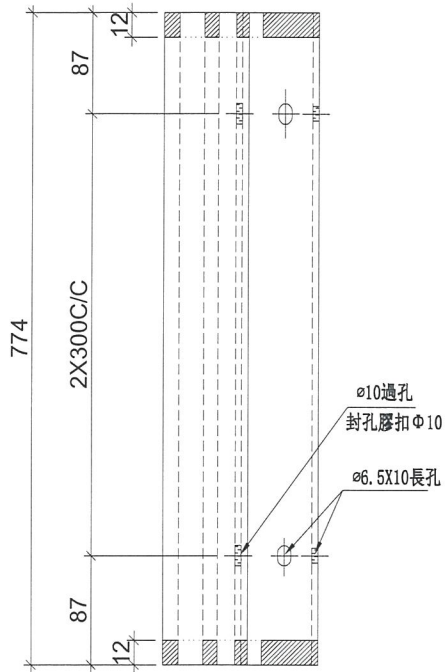

名稱	生梗企雙玻	制圖	邱紅	2019.02.20	修改		
材料	X85562	復核	謝永林	2019.02.26	日期		
顏色	EC-DG-S332054 (3塗)	批准			圖號	UN-SM1	



美特鋁質 有限公司  
MIDI Aluminium Fabricator Ltd.

拆圖參見：UN-SM1

工程號 J-837 地盤 觀塘裕民坊

物料編號	層數	每層	總數量	分格尺寸	使用位置	樓層
UN-SM1	3	2	6	870	T5CW A-2	7F~9F
	3	1	3	870	T5CW A-1	7F~9F
	3	4	12	870	T5CW N-1	7F~9F
	3	4	12	870	T5CW M-2	7F~9F
	3	2	6	870	T5CW M-1	7F~9F
	3	2	6	870	T5CW L-2	7F~9F
	3	4	12	870	T5CW L-1	7F~9F
	3	4	12	870	T5CW JK-1	7F~9F
	3	2	6	870	T5CW H-3	7F~9F
	3	3	9	870	T5CW H-2	7F~9F
	3	1	3	870	T5CW H-1	7F~9F
	3	1	3	870	T5CW G-2	7F~9F
	3	2	6	870	T5CW G-1	7F~9F
	3	2	6	870	T5CW F-2	7F~9F
	3	1	3	870	T5CW F-1	7F~9F
	3	1	3	870	T5CW E-2	7F~9F
	3	2	6	870	T5CW E-1	7F~9F
	3	2	6	870	T5CW D-2	7F~9F
	3	1	3	870	T5CW D-1	7F~9F
	3	3	9	870	T5CW C-1	7F~9F
3	4	12	870	T5CW A-3	7F~9F	
合計：			144			

名稱	生梗企雙玻	制圖	邱紅	2019.02.20	修改		
材料	X85562	復核	謝永林	2019.02.26	日期		
顏色	EC-DG-S332054 (3塗)	批准			圖號	UN-SM1-1	



美特鋁質 有限公司  
MIDI Aluminium Fabricator Ltd.

工程號

J-837

地盤

觀塘裕民坊

數據表參見：UN-SM1R-1

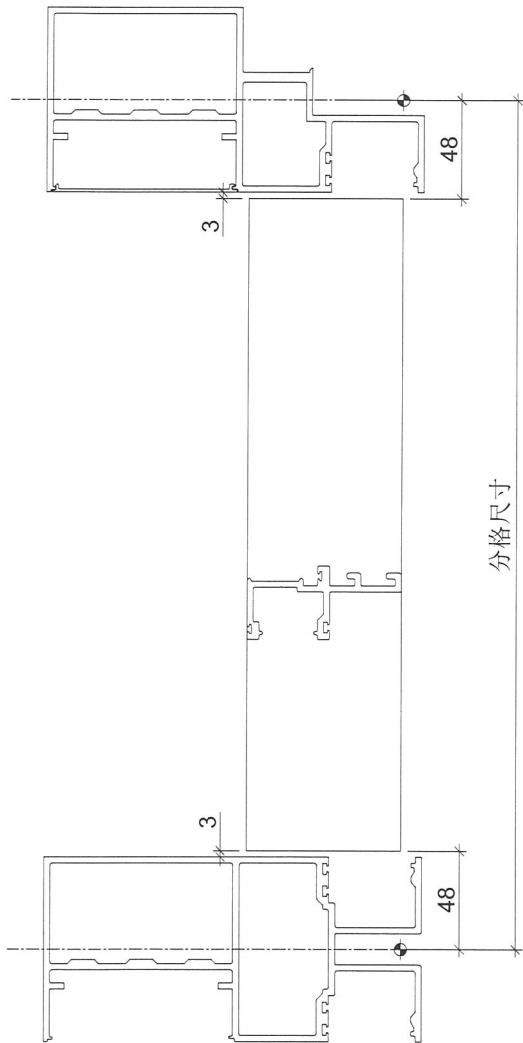

頂

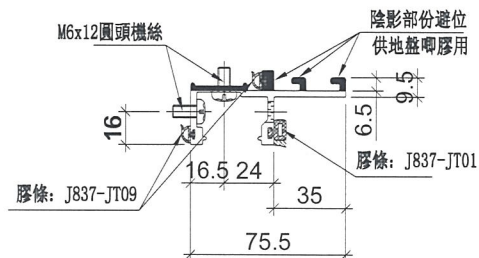
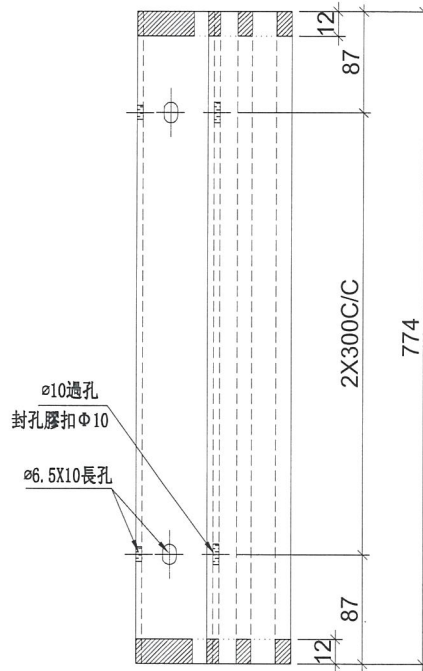

名稱	生梗企雙玻	制圖	邱紅	2019.02.20	修改		
材料	X85562	復核	謝永林	2019.02.26	日期		
顏色	EC-DG-S332054 (3塗)	批准			圖號	UN-SM1R	



美特鋁質 有限公司  
MIDI Aluminium Fabricator Ltd.

拆圖參見：UN-SM1R

工程號 J-837 地盤 觀塘裕民坊

物料編號	層數	每層	總數量	分格尺寸	使用位置	樓層
UN-SM1R	3	2	6	870	T5CW A-2	7F~9F
	3	1	3	870	T5CW A-1	7F~9F
	3	4	12	870	T5CW N-1	7F~9F
	3	4	12	870	T5CW M-2	7F~9F
	3	2	6	870	T5CW M-1	7F~9F
	3	2	6	870	T5CW L-2	7F~9F
	3	4	12	870	T5CW L-1	7F~9F
	3	4	12	870	T5CW JK-1	7F~9F
	3	2	6	870	T5CW H-3	7F~9F
	3	3	9	870	T5CW H-2	7F~9F
	3	1	3	870	T5CW H-1	7F~9F
	3	1	3	870	T5CW G-2	7F~9F
	3	2	6	870	T5CW G-1	7F~9F
	3	2	6	870	T5CW F-2	7F~9F
	3	1	3	870	T5CW F-1	7F~9F
	3	1	3	870	T5CW E-2	7F~9F
	3	2	6	870	T5CW E-1	7F~9F
	3	2	6	870	T5CW D-2	7F~9F
	3	1	3	870	T5CW D-1	7F~9F
	3	3	9	870	T5CW C-1	7F~9F
3	4	12	870	T5CW A-3	7F~9F	
合計：			144			

名稱	生梗企雙玻	制圖	邱紅	2019.02.20	修改			
材料	X85562	復核	謝永林	2019.02.26	日期			
顏色	EC-DG-S332054 (3塗)	批准			圖號	UN-SM1R-1		



美特鋁質 有限公司  
MIDI Aluminium Fabricator Ltd.

工程號	J-837	地盤	觀塘裕民坊
-----	-------	----	-------

數據表參見： ZS-KG1-1

室外

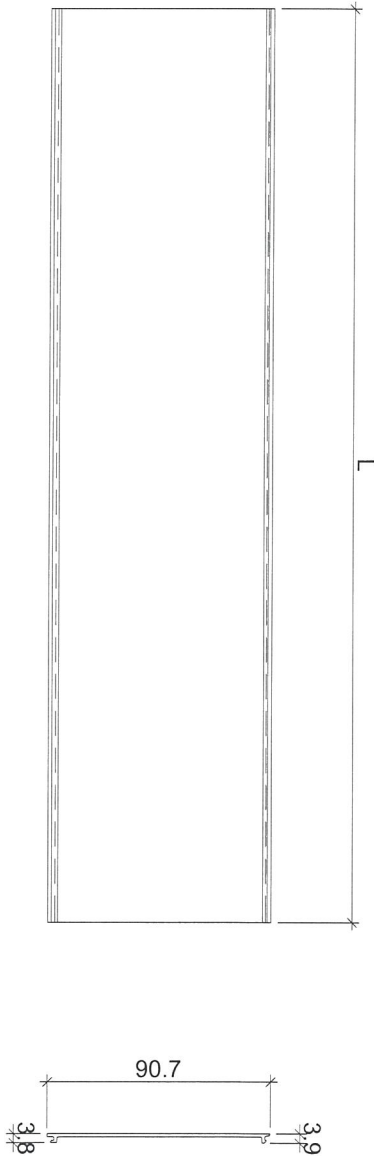

名稱	框橫料扣蓋	制圖	邱紅	2019. 02. 20	修改		
材料	X85556	復核	謝永林	2019. 02. 26	日期		
顏色	EC-DG-S332054 (3塗)	批准			圖號	ZS-KG1	



美特鋁質 有限公司  
MIDI Aluminium Fabricator Ltd.

拆圖參見: ZS-KG1

工程號 J-837 地盤 觀塘裕民坊

物料編號	L	數量	分格尺寸	使用位置	樓層
ZS-KG1	560	9	650	T5CW-N-1	7F~9F
	560	9	650	T5CW-M-2	7F~9F
	560	9	650	T5CW-L-1	7F~9F
	560	6	650	T5CW-H-2	7F~9F
	560	3	650	T5CW-H-1	7F~9F
	560	3	650	T5CW-G-2	7F~9F
	560	3	650	T5CW-G-1	7F~9F
	560	3	650	T5CW-F-2	7F~9F
	560	3	650	T5CW-F-1	7F~9F
	560	3	650	T5CW-E-2	7F~9F
	560	3	650	T5CW-E-1	7F~9F
	560	3	650	T5CW-D-2	7F~9F
	560	3	650	T5CW-D-1	7F~9F
	560	6	650	T5CW-C-1	7F~9F
	560	6	650	T5CW-A-3	7F~9F
ZS-KG2	360	6	450	T5CW-A-2	7F~9F
	360	3	450	T5CW-N-1	7F~9F
	360	3	450	T5CW-M-2	7F~9F
	360	6	450	T5CW-M-1	7F~9F
	360	6	450	T5CW-L-2	7F~9F
	360	3	450	T5CW-L-1	7F~9F
	360	9	450	T5CW-JK-1	7F~9F
	360	6	450	T5CW-H-3	7F~9F
	360	3	450	T5CW-H-2	7F~9F
	360	3	450	T5CW-G-1	7F~9F
	360	3	450	T5CW-F-2	7F~9F
	360	3	450	T5CW-E-1	7F~9F
	360	3	450	T5CW-D-2	7F~9F
	360	3	450	T5CW-C-1	7F~9F
	360	6	450	T5CW-A-3	7F~9F
ZS-KG16	460	3	550	T5CW-A-1	7F~9F
ZS-KG20	290	3	380	T5CW-JK-1	7F~9F

名稱	框橫料扣蓋	制圖	邱紅	2019.02.20	修改			
材料	X85556	復核	謝永林	2019.02.26	日期			
顏色	EC-DG-S332054 (3塗)	批准			圖號	ZS-KG1-1		



美特鋁質 有限公司  
MIDI Aluminium Fabricator Ltd.

工程號

J-837

地盤

觀塘裕民坊

數據表參見：ZS-S01b-1

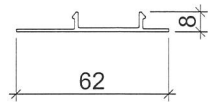
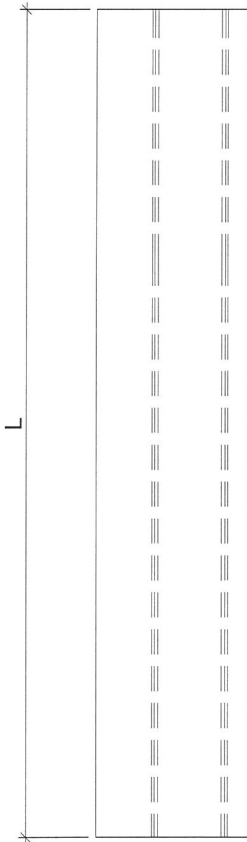

分格尺寸

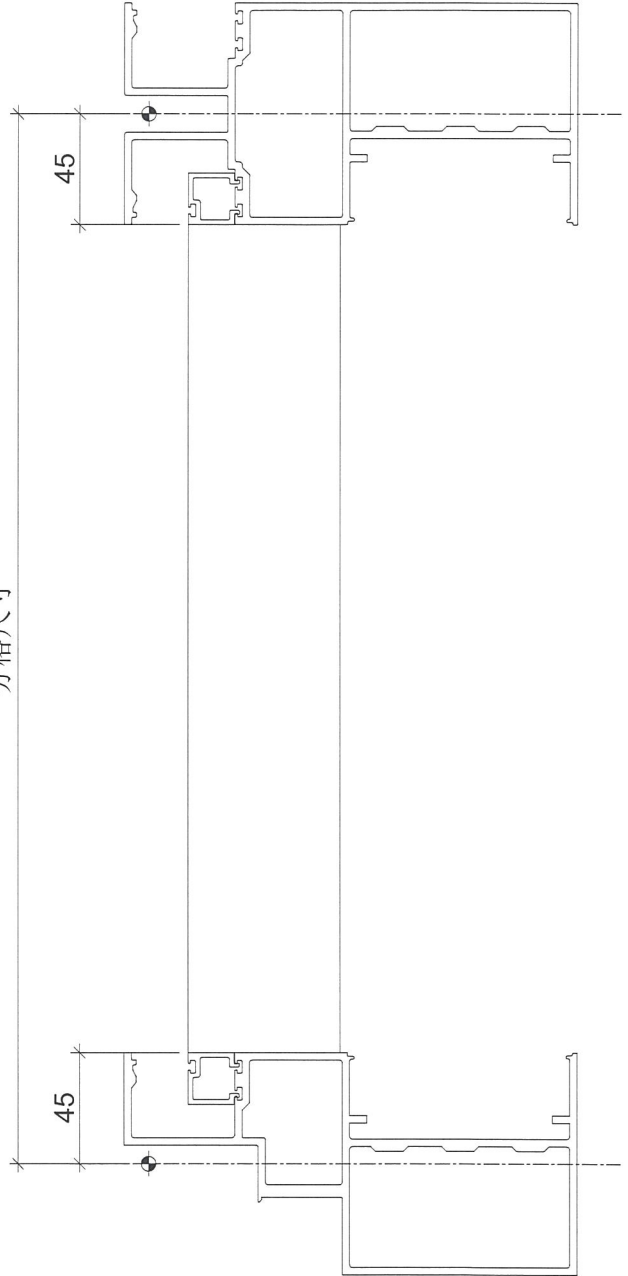

名稱	生梗企單玻扣蓋	制圖	邱紅	2019. 02. 20	修改			
材料	X85563	復核	謝永林	2019. 02. 26	日期			
顏色	EC-DG-S332054 (3塗)	批准			圖號	ZS-S01b		



美特鋁質 有限公司  
MIDI Aluminium Fabricator Ltd.

拆圖參見：ZS-S01b

工程號	J-837	地盤	觀塘裕民坊
-----	-------	----	-------

物料編號	L	層數	每層	總數量	分格尺寸	使用位置	樓層
ZS-S01b	810	3	1	3	900	T5CW A-2	7F~9F
	810	3	1	3	900	T5CW A-1	7F~9F
	810	3	1	3	900	T5CW N-1	7F~9F
	810	3	4	12	900	T5CW M-2	7F~9F
	810	3	1	3	900	T5CW M-1	7F~9F
	810	3	2	6	900	T5CW L-2	7F~9F
	810	3	1	3	900	T5CW L-1	7F~9F
	810	3	3	9	900	T5CW JK-1	7F~9F
	810	3	1	3	900	T5CW H-3	7F~9F
	810	3	2	6	900	T5CW H-2	7F~9F
	810	3	1	3	900	T5CW H-1	7F~9F
	810	3	1	3	900	T5CW G-2	7F~9F
	810	3	2	6	900	T5CW G-1	7F~9F
	810	3	1	3	900	T5CW F-2	7F~9F
	810	3	1	3	900	T5CW F-1	7F~9F
	810	3	1	3	900	T5CW E-2	7F~9F
	810	3	2	6	900	T5CW E-1	7F~9F
	810	3	1	3	900	T5CW D-2	7F~9F
	810	3	1	3	900	T5CW D-1	7F~9F
	810	3	3	9	900	T5CW C-1	7F~9F
810	3	3	9	900	T5CW A-3	7F~9F	
		合計：		102			

名稱	生梗企單玻扣蓋	制圖	邱紅	2019.02.20	修改		
材料	X85563	復核	謝永林	2019.02.26	日期		
顏色	EC-DG-S332054 (3塗)	批准			圖號	ZS-S01b-1	

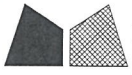

美特鋁質 有限公司  
MIDI Aluminium Fabricator Ltd.

工程號

J-837

地盤

觀塘裕民坊

數據表參見: ZS-S01bR-1

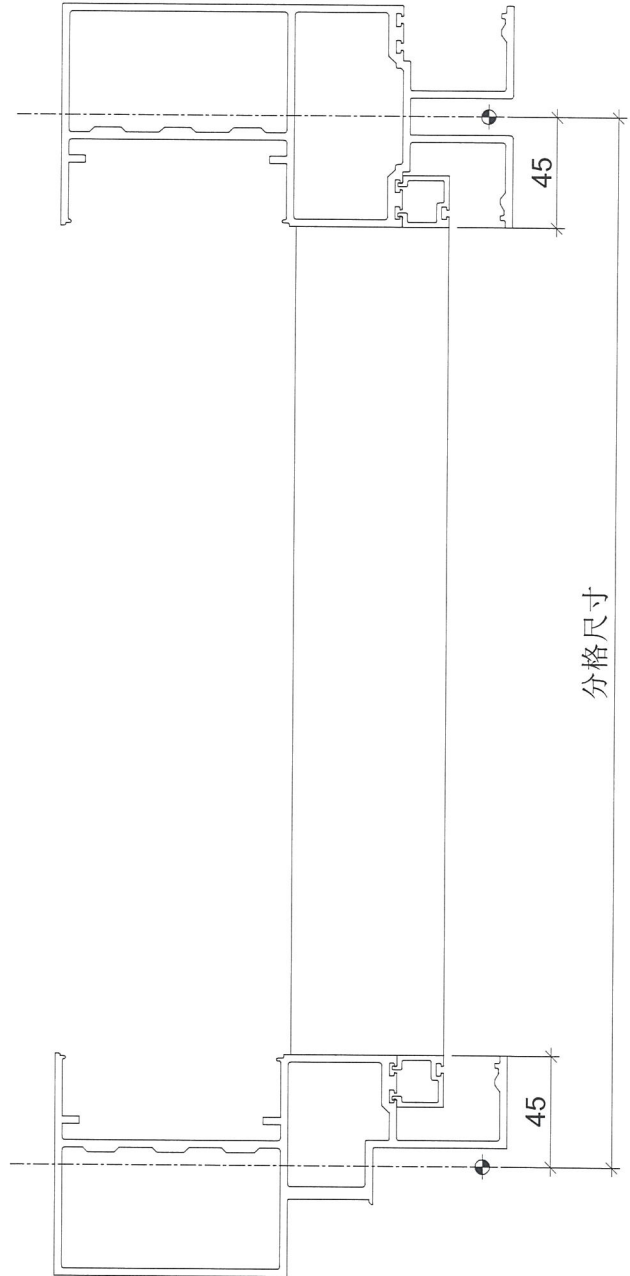
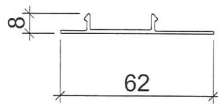
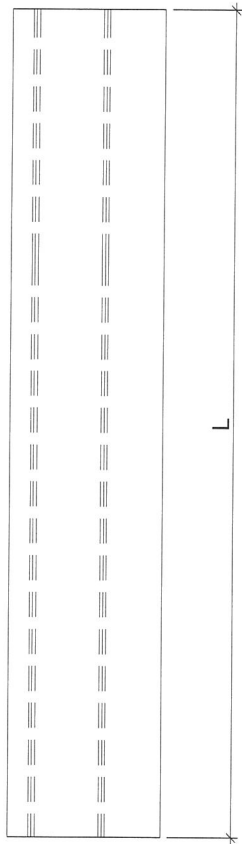

名稱	生梗企單玻扣蓋	制圖	邱紅	2019.02.20	修改			
材料	X85563	復核	謝永林	2019.02.26	日期			
顏色	EC-DG-S332054 (3塗)	批准			圖號	ZS-S01bR		

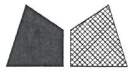

美特鋁質 有限公司  
MIDI Aluminium Fabricator Ltd.

拆圖參見：ZS-S01bR

工程號	J-837	地盤	觀塘裕民坊
-----	-------	----	-------

物料編號	L	層數	每層	總數量	分格尺寸	使用位置	樓層
ZS-S01bR	810	3	1	3	900	T5CW A-2	7F~9F
	810	3	4	12	900	T5CW N-1	7F~9F
	810	3	1	3	900	T5CW M-2	7F~9F
	810	3	2	6	900	T5CW M-1	7F~9F
	810	3	1	3	900	T5CW L-2	7F~9F
	810	3	4	12	900	T5CW L-1	7F~9F
	810	3	2	6	900	T5CW JK-1	7F~9F
	810	3	1	3	900	T5CW H-3	7F~9F
	810	3	2	6	900	T5CW H-2	7F~9F
	810	3	1	3	900	T5CW H-1	7F~9F
	810	3	1	3	900	T5CW G-2	7F~9F
	810	3	1	3	900	T5CW G-1	7F~9F
	810	3	2	6	900	T5CW F-2	7F~9F
	810	3	1	3	900	T5CW F-1	7F~9F
	810	3	1	3	900	T5CW E-2	7F~9F
	810	3	1	3	900	T5CW E-1	7F~9F
	810	3	2	6	900	T5CW D-2	7F~9F
	810	3	1	3	900	T5CW D-1	7F~9F
	810	3	3	9	900	T5CW C-1	7F~9F
	810	3	2	6	900	T5CW A-3	7F~9F
合計：			102				

名稱	生梗企單玻扣蓋	制圖	邱紅	2019.02.20	修改			
材料	X85563	復核	謝永林	2019.02.26	日期			
顏色	EC-DG-S332054 (3塗)	批准			圖號	ZS-S01bR-1		

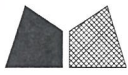

美特鋁質 有限公司  
MIDI Aluminium Fabricator Ltd.

數據表參見：ZS-S01d-1

工程號	J-837	地盤	觀塘裕民坊
-----	-------	----	-------

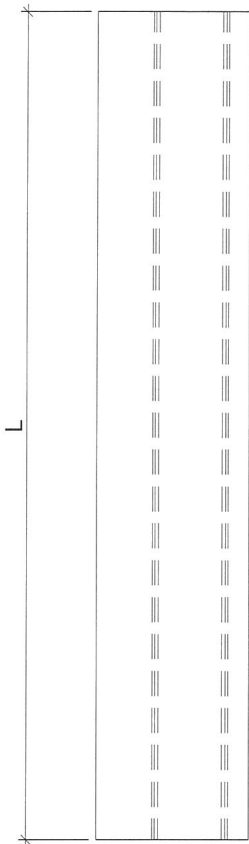

分格尺寸

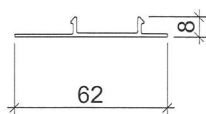
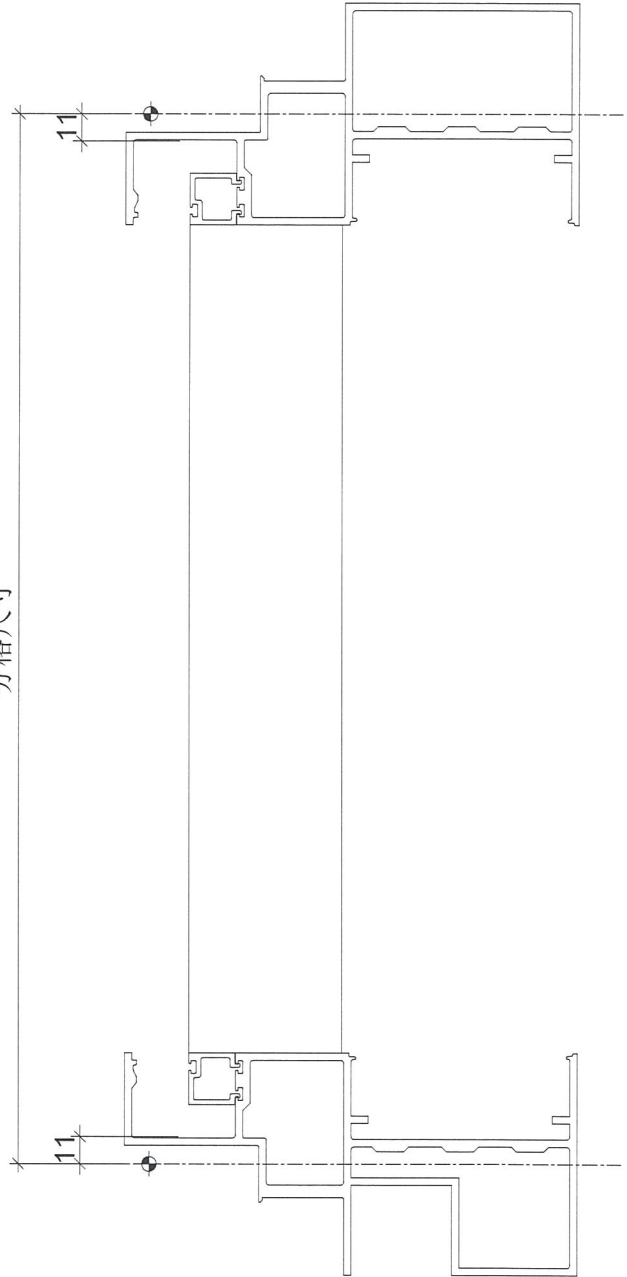

名稱	生梗企單玻扣蓋	制圖	邱紅	2019. 02. 20	修改			
材料	X85563	復核	謝永林	2019. 02. 26	日期			
顏色	EC-DG-S332054 (3塗)	批准			圖號	ZS-S01d		



美特鋁質 有限公司  
MIDI Aluminium Fabricator Ltd.

拆圖參見：ZS-S01d

工程號	J-837	地盤	觀塘裕民坊
-----	-------	----	-------

物料編號	L	層數	每層	總數量	分格尺寸	使用位置	樓層	
ZS-S01d	480	3	1	3	570	T5CW N-1	7F~9F	
	480	3	1	3	570	T5CW M-2	7F~9F	
	480	3	1	3	570	T5CW L-1	7F~9F	
	480	3	1	3	570	T5CW JK-1	7F~9F	
	480	3	1	3	570	T5CW H-2	7F~9F	
	480	3	1	3	570	T5CW H-1	7F~9F	
	480	3	1	3	570	T5CW G-2	7F~9F	
	480	3	1	3	570	T5CW G-1	7F~9F	
	480	3	1	3	570	T5CW F-2	7F~9F	
	480	3	1	3	570	T5CW F-1	7F~9F	
	480	3	1	3	570	T5CW E-2	7F~9F	
	480	3	1	3	570	T5CW E-1	7F~9F	
	480	3	1	3	570	T5CW D-2	7F~9F	
	480	3	1	3	570	T5CW D-1	7F~9F	
	480	3	2	6	6	570	T5CW C-1	7F~9F
	480	3	1	3	3	570	T5CW A-3	7F~9F
合計：				48				

名稱	生梗企單玻扣蓋	制圖	邱紅	2019.02.20	修改		
材料	X85563	復核	謝永林	2019.02.26	日期		
顏色	EC-DG-S332054 (3塗)	批准			圖號	ZS-S01d-1	



美特鋁質 有限公司  
MIDI Aluminium Fabricator Ltd.

工程號

J-837

地盤

觀塘裕民坊

數據表參見：ZS-S01dR-1

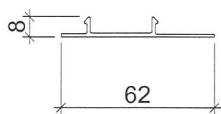
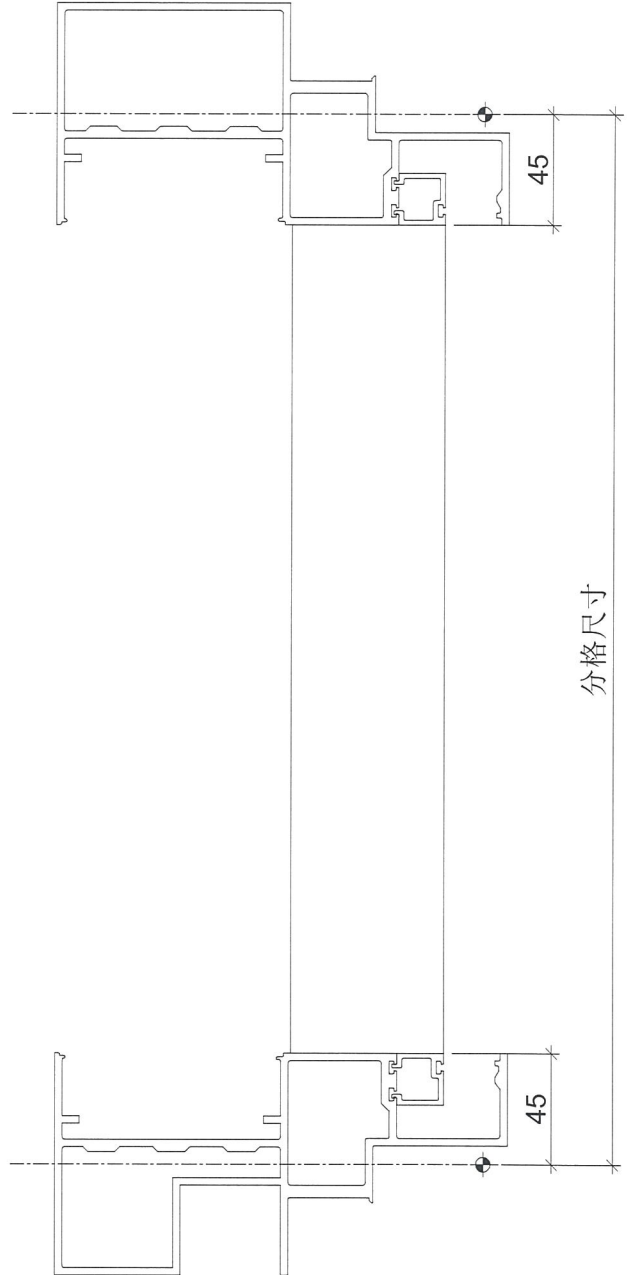
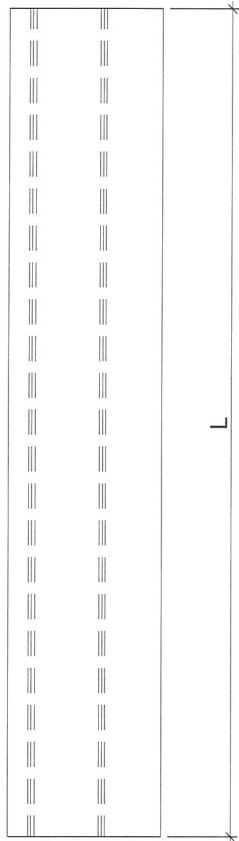

名稱	生梗企單玻扣蓋	制圖	邱紅	2019. 02. 20	修改			
材料	X85563	復核	謝永林	2019. 02. 26	日期			
顏色	EC-DG-S332054 (3塗)	批准			圖號	ZS-S01dR		



美特鋁質 有限公司  
MIDI Aluminium Fabricator Ltd.

拆圖參見：ZS-S01dR

工程號	J-837	地盤	觀塘裕民坊
-----	-------	----	-------

物料編號	L	層數	每層	總數量	分格尺寸	使用位置	樓層
ZS-S01dR	480	3	1	3	570	T5CW N-1	7F~9F
	480	3	1	3	570	T5CW M-2	7F~9F
	480	3	1	3	570	T5CW L-1	7F~9F
	480	3	1	3	570	T5CW JK-1	7F~9F
	480	3	1	3	570	T5CW H-2	7F~9F
	480	3	1	3	570	T5CW H-1	7F~9F
	480	3	1	3	570	T5CW G-2	7F~9F
	480	3	1	3	570	T5CW G-1	7F~9F
	480	3	1	3	570	T5CW F-2	7F~9F
	480	3	1	3	570	T5CW F-1	7F~9F
	480	3	1	3	570	T5CW E-2	7F~9F
	480	3	1	3	570	T5CW E-1	7F~9F
	480	3	1	3	570	T5CW D-2	7F~9F
	480	3	1	3	570	T5CW D-1	7F~9F
	480	3	2	6	570	T5CW C-1	7F~9F
	480	3	1	3	570	T5CW A-3	7F~9F
		合計：		48			

名稱	生梗企單玻扣蓋	制圖	邱紅	2019.02.20	修改			
材料	X85563	復核	謝永林	2019.02.26	日期			
顏色	EC-DG-S332054 (3塗)	批准			圖號	ZS-S01dR-1		



美特鋁質 有限公司  
MIDI Aluminium Fabricator Ltd.

數據表參見：ZS-BG1-1

工程號	J-837	地盤	觀塘裕民坊
-----	-------	----	-------

室外

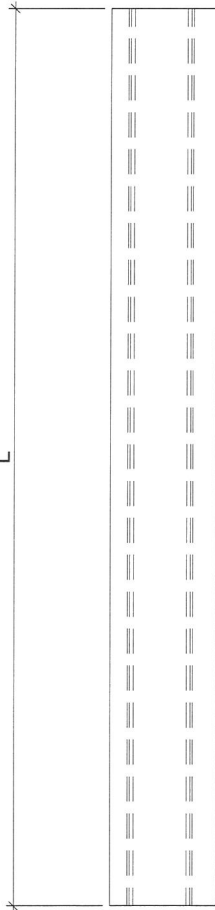

分格尺寸

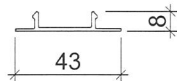
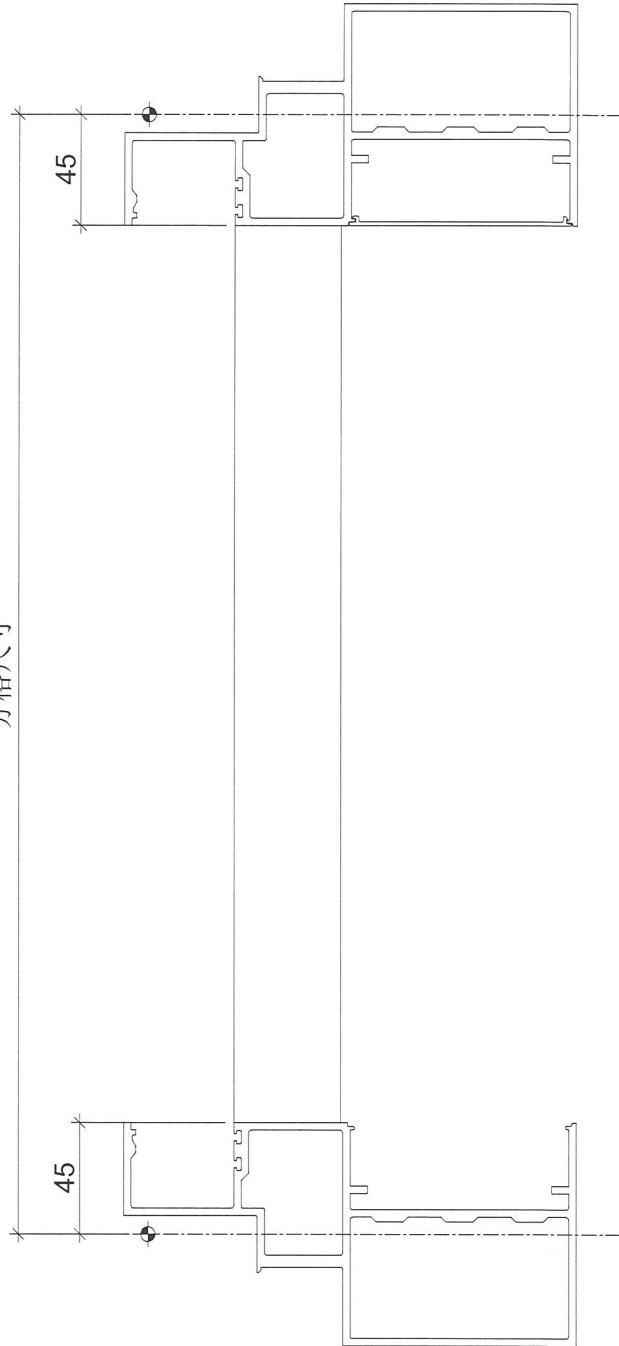

名稱	生梗企雙玻扣蓋	制圖	邱紅	2019.02.20	修改			
材料	X85564	復核	謝永林	2019.02.26	日期			
顏色	EC-DG-S332054 (3塗)	批准			圖號	ZS-BG1		



美特鋁質 有限公司  
MIDI Aluminium Fabricator Ltd.

拆圖參見：ZS-BG1

工程號	J-837	地盤	觀塘裕民坊
-----	-------	----	-------

物料編號	L	層數	每層	總數	分格尺寸	使用位置	樓層
ZS-BG1	780	3	2	6	870	T5CW A-2	7F~9F
	780	3	1	3	870	T5CW A-1	7F~9F
	780	3	4	12	870	T5CW N-1	7F~9F
	780	3	4	12	870	T5CW M-2	7F~9F
	780	3	2	6	870	T5CW M-1	7F~9F
	780	3	2	6	870	T5CW L-2	7F~9F
	780	3	4	12	870	T5CW L-1	7F~9F
	780	3	4	12	870	T5CW JK-1	7F~9F
	780	3	2	6	870	T5CW H-3	7F~9F
	780	3	3	9	870	T5CW H-2	7F~9F
	780	3	1	3	870	T5CW H-1	7F~9F
	780	3	1	3	870	T5CW G-2	7F~9F
	780	3	2	6	870	T5CW G-1	7F~9F
	780	3	2	6	870	T5CW F-2	7F~9F
	780	3	1	3	870	T5CW F-1	7F~9F
	780	3	1	3	870	T5CW E-2	7F~9F
	780	3	2	6	870	T5CW E-1	7F~9F
	780	3	2	6	870	T5CW D-2	7F~9F
	780	3	1	3	870	T5CW D-1	7F~9F
	780	3	3	9	870	T5CW C-1	7F~9F
780	3	4	12	870	T5CW A-3	7F~9F	
合計：			144				

名稱	生梗企雙玻扣蓋	制圖	邱紅	2019.02.20	修改			
材料	X85564	復核	謝永林	2019.02.26	日期			
顏色	EC-DG-S332054 (3塗)	批准			圖號	ZS-BG1-1		



美特鋁質 有限公司  
MIDI Aluminium Fabricator Ltd.

數據表參見：ZS-BG1R-1

工程號	J-837	地盤	觀塘裕民坊
-----	-------	----	-------

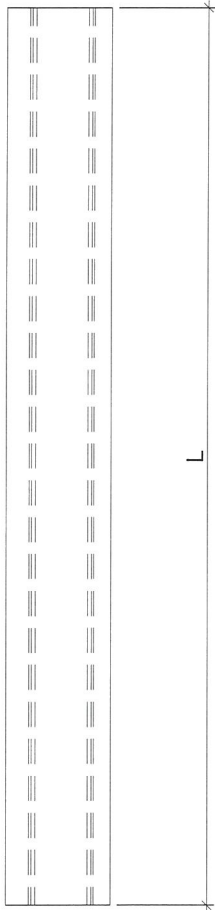

室外

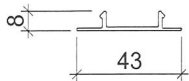
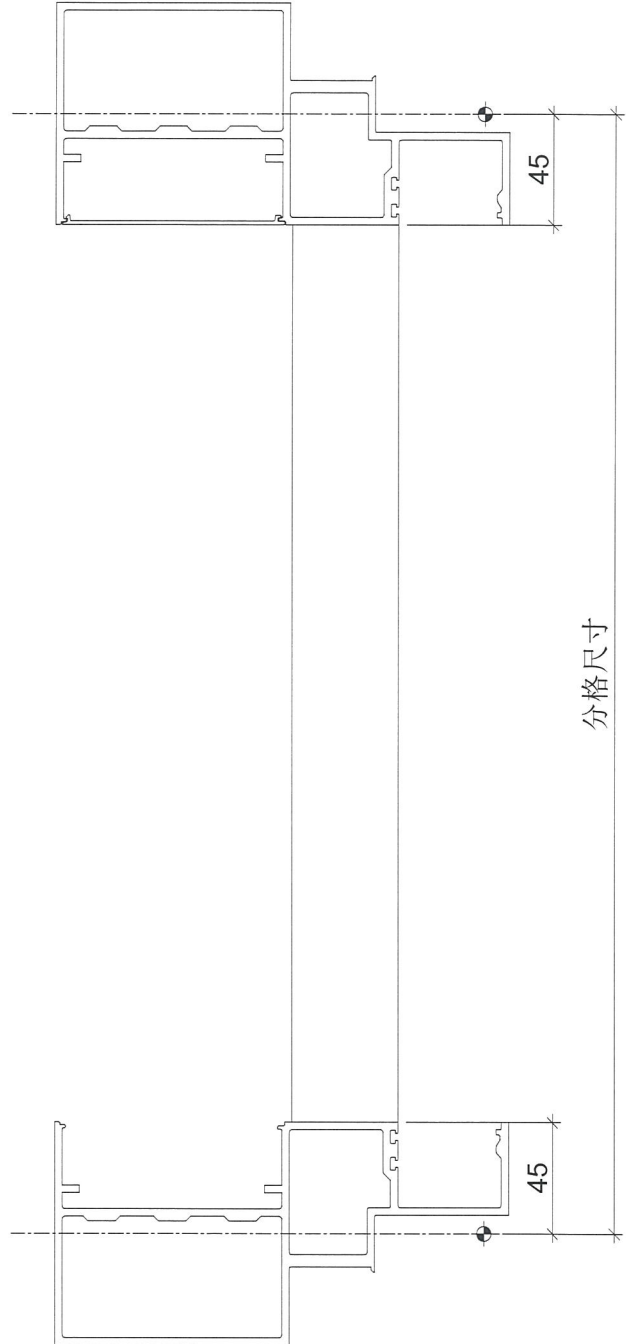

名稱	生梗企雙玻扣蓋	制圖	邱紅	2019. 02. 20	修改			
材料	X85564	復核	謝永林	2019. 02. 26	日期			
顏色	EC-DG-S332054 (3塗)	批准			圖號	ZS-BG1R		



美特鋁質 有限公司  
MIDI Aluminium Fabricator Ltd.

拆圖參見：ZS-BG1R

工程號	J-837	地盤	觀塘裕民坊
-----	-------	----	-------

物料編號	L	層數	每層	總數	分格尺寸	使用位置	樓層
ZS-BG1R	780	3	2	6	870	T5CW A-2	7F~9F
	780	3	1	3	870	T5CW A-1	7F~9F
	780	3	4	12	870	T5CW N-1	7F~9F
	780	3	4	12	870	T5CW M-2	7F~9F
	780	3	2	6	870	T5CW M-1	7F~9F
	780	3	2	6	870	T5CW L-2	7F~9F
	780	3	4	12	870	T5CW L-1	7F~9F
	780	3	4	12	870	T5CW JK-1	7F~9F
	780	3	2	6	870	T5CW H-3	7F~9F
	780	3	3	9	870	T5CW H-2	7F~9F
	780	3	1	3	870	T5CW H-1	7F~9F
	780	3	1	3	870	T5CW G-2	7F~9F
	780	3	2	6	870	T5CW G-1	7F~9F
	780	3	2	6	870	T5CW F-2	7F~9F
	780	3	1	3	870	T5CW F-1	7F~9F
	780	3	1	3	870	T5CW E-2	7F~9F
	780	3	2	6	870	T5CW E-1	7F~9F
	780	3	2	6	870	T5CW D-2	7F~9F
	780	3	1	3	870	T5CW D-1	7F~9F
	780	3	3	9	870	T5CW C-1	7F~9F
780	3	4	12	870	T5CW A-3	7F~9F	
		合計：		144			

名稱	生梗企雙玻扣蓋	制圖	邱紅	2019.02.20	修改			
材料	X85564	復核	謝永林	2019.02.26	日期			
顏色	EC-DG-S332054 (3塗)	批准			圖號	ZS-BG1R-1		