



工程指示 / 要求簡箋(E.I.)

工程指示編號：EI / 0143/19

修改版次：-

工程編號：J - 837

工程名稱：觀塘裕民坊

工程項目：幕牆 趟門及 FD 門大貨配件(地盤用)

收件人：林哥/生統/楊榮輝

發件人：Eric Liu

日期：21/01/2019

要求提供 / 確認 事項：

- | | | |
|------------------------------------|-------------------------------------|-------------------------------|
| <input type="checkbox"/> 初步鋁料 B.M. | <input type="checkbox"/> 加工拆圖，然後生產 | <input type="checkbox"/> 尺寸表 |
| <input type="checkbox"/> 正式鋁料 B.M. | <input type="checkbox"/> 技術上資料 / 指示 | <input type="checkbox"/> 報價 |
| <input type="checkbox"/> 配件 B.M. | <input type="checkbox"/> 樣辦或貨品說明書 | <input type="checkbox"/> 分判合約 |
| <input type="checkbox"/> 其他：_____ | | |

內容：

請按配件 B.M. 訂購幕牆趟門及 FD 門用配件(地盤用)
此 BM 數量按 EI9536D(按第 3 份 SD 大圖 COMMENT 修改)
先訂 MO1,2 數量
謝謝！

請在 2019/1/22 前完成上列要求。

附：2 頁 BM 44 頁磨粉加工圖

以上項目為：

- 原合約工程包 原合約工程加 / 減賬 新工程報價

原因：-

分發東莞各部門：

- () 生產技術總監 連附件 () 技術部 連附件 *林哥* () 生產部 連附件 () 機械設計部 連附件
 () 採購部 連附件 () 生產統籌部 連附件 *林哥*
 () 質檢部 連附件 () 會計部 連附件 () 報關組 連附件 () 其他 楊榮輝 連附件
- 分發其他分判：
 () 王禮秋 連附件

分發香港各部門：

- () 行政部 連附件 () 會計部 連附件 () 統籌部 連附件 *林哥* () 工程部地盤科文 連附件 *楊榮輝*
 () 採購部 連附件 () QS 部 連附件 () 維修部 連附件 () 其他 _____ 連附件

傳遞編號：

HK 226 / 19

發件人簽署：
Eric Liu

項目經理簽署：
楊榮輝

美特鋁質有限公司 Aluminium Fabricator Ltd.	工程號:J-837	計算: 謝永林	日期: 2018.12.21	送呈: 胡哥	註明: 分MO參考數據 建議先訂MO1, 其它MO2~MO4等樣板 層正式通過后訂購, MO5暫不訂, 工程 結尾在給正式數量
地盤名稱: 觀塘裕民坊	項目類別: SD門, FD門	核對: 謝永林	日期:	副本:	
地盤用配件B.M.表		批准:	日期:		
BM編號:	A/C Code:			此BM依據此BM依據第三版大圖計算BM	

序號	修改標示	配件圖號	物料編號	配件名稱	顏色	實用	後備	總數	單位	備注	MO1	MO2	MO3	MO4	MO5
1			05-900000-X-C P8 27-00	子彈	紅藥/黃藥	77008	692	77700	個	配子彈釘用	16000	15600	15600	15600	14900
2			05-900001-0000-YL	子彈釘 X-P 27 P8		77008	692	77700	個	用於固定磨耳 (@300c/c)	16000	15600	15600	15600	14900
3			MT-GMB-03/04	磨耳 (FD門50截面用)	熱浸鋅	5730	170	5900	支	固定FD門外框牆邊用	1300	1200	1200	1200	1000
4			SD-GMB-03/04	磨耳 (SD門76截面用)	熱浸鋅	71278	522	71800	支	固定SD門外框牆邊用	15000	14400	14400	14400	13600
5				M5x50平頭機絲	SS316	3320	180	3500	粒	修FD中企 (90) 邊企用	750	720	720	720	590
6				M6x20圓頭機絲	SS316	3320	180	3500	粒	修FD中企 (90) 鐵角用	750	720	720	720	590
7				M5x12圓頭機絲	SS316	6640	280	6920	粒	修FD中企 (90) 鋁角鋁防水片用	1400	1350	1350	1350	1470
8				M5x12圓頭機絲	SS316	1053	47	1100	粒	節點5013轉角位收鐵件與鋁折件用	250	220	220	220	190
9				M5x15平頭機絲	SS316	12065	235	12300	粒	修頂橫梗窗位置幕牆連接	2600	2500	2500	2500	2200
10				M5x20平頭機絲	SS316	31518	302	31820	粒	修企邊與幕牆邊連接	7000	6500	6500	6500	5320
11				M5x20平頭機絲	SS316	63036	604	63640	粒	修中柱勾企	13000	12800	12800	12800	12240
12				M5x25平頭機絲	SS316	12065	235	12300	粒	修底橫梗窗位置幕牆連接	2600	2500	2500	2500	2200
13				3/16"x35平頭機絲	SS316	12065	235	12300	粒	修梗門底部橫料	2600	2500	2500	2500	2200
14				M5x12圓頭機絲	SS316	13936	364	14300	粒	窗臺位連接鋁角用	3000	2900	2900	2900	2600
15				#10X5/8"圓頭鋼牙	SS316	16600	450	17050	粒	修FD中企 (90) 鋁角鋁板用	3550	3420	3420	3420	3240
16				#10X5/8"圓頭鋼牙	SS316	49308	492	49800	粒	固定SD門中柱收防水件用	10500	10000	10000	10000	9300
17				膠塞+9#*1'圓頭鋼牙	SS316	49308	492	49800	套	固定SD門防水件于牆體用	10500	10000	10000	10000	9300
18			牙長40mm	M6x110mm長六角頭螺栓	SS316	480	10	490	粒	(配1螺母, 2平介, 1彈介) 中柱頂底部的固定用	110	100	100	100	80
19			SANTOPRENE硬度50±5	6高x4寬x30長側邊塞膠粒	黑色	5312	188	5500	個	FD門玻璃側邊裝配用	1200	1100	1100	1100	1000
20			SANTOPRENE硬度50±5	5高x4寬x30長側邊塞膠粒	黑色	55136	364	55500	個	SD門玉玻璃側邊裝配用	12000	11500	11500	11500	9000
21			EPDM 硬度85±5	9.5高x21寬x50長底墊塊	黑色	744	38	782	個	FD門底部用/2支門	170	160	160	160	132
22			EPDM 硬度85±5	6高x16寬x50長底墊塊	黑色	7044	56	7100	個	SD門玉玻璃底部用/2支門	1500	1420	1420	1420	1340
23			EPDM 硬度85±5	12高x29寬x50長底墊塊	黑色	6968	52	7020	個	SD梗門玻璃底用/2支門 (G1, G3用)	1500	1420	1420	1420	1260
24			SILICONE	J818-G01膠條	黑色	33085	115	33200	米	SD玉玻璃扣蓋位/梗窗位用	7000	6650	6650	6650	6250
25				DC791中性膠	Bronze	792		792	支	300ml/支 (FD玻璃位用膠)	160	160	160	160	152
26				DC791中性膠 (牆邊膠)	灰色	880		880	支	300ml/支 (FD牆邊用膠--2.8m/支)	180	176	176	176	172
27				DC791中性膠	Bronze	4360		4360	支	300ml/支 (SD梗門玻璃位用膠)	900	872	872	872	844
28				DC791中性膠	Bronze	6184		6184	支	300ml/支 (SD門玉玻璃位用膠)	1350	1236	1236	1236	1126
29				DC791中性膠	灰色	3406		3406	支	300ml/支 (SD橫向頂底部連接位用膠)	700	682	682	682	660
30				DC791中性膠	灰色	3970		3970	支	300ml/支 (SD企向用膠)	810	800	800	800	760
31				DC791中性膠 (防水件用膠)	灰色	2730		2730	支	300ml/支 (SD企向防水件用膠)	560	550	550	550	520

美特鋁質有限公司	工程號:J-837	計算:	謝永林	日期:	2018.12.21	送呈:	胡哥	註明:分MO參考數據 建議先訂MO1,其它MO2~MO4等樣板 層正式通過后訂購,MO5暫不訂,工程 結尾在給正式數量						
Aluminium Fabricator Ltd.	地盤名稱: 觀塘裕民坊	核對:	謝永林	日期:		副本:								
地盤用配件B.M.表	項目類別: SD門, FD門	批准:		日期:										
BM編號:	A/C Code:													

序號	修改標示	配件圖號	物料編號	配件名稱	顏色	實用	後備	總數	單位	備注	MO1	MO2	MO3	MO4	MO5
32				LB52#10*350高拉力焊枝		6		6.0	包	162支/包,直徑3.2(地盤焊接鐵架用)	2	1	1	1	1
33				鉛水油		1		1.0	升	企料頂底部鐵巴焊接用	1				
34				木尖		15416	184	15600	支	安裝鋁門調整用, 門/4支	3200	3120	3120	3120	3040

 美特鋁質有限公司 MIDI Aluminium Fabricator Ltd.				類別		物料號		
				制圖	陳俊賢	2018.11.09	圖號	MT-GMB-03
修改				復核	謝永林	2018.11.10	數量	1475 x 2 = 2950
日期				批准			位置	用於50FD門框牆邊

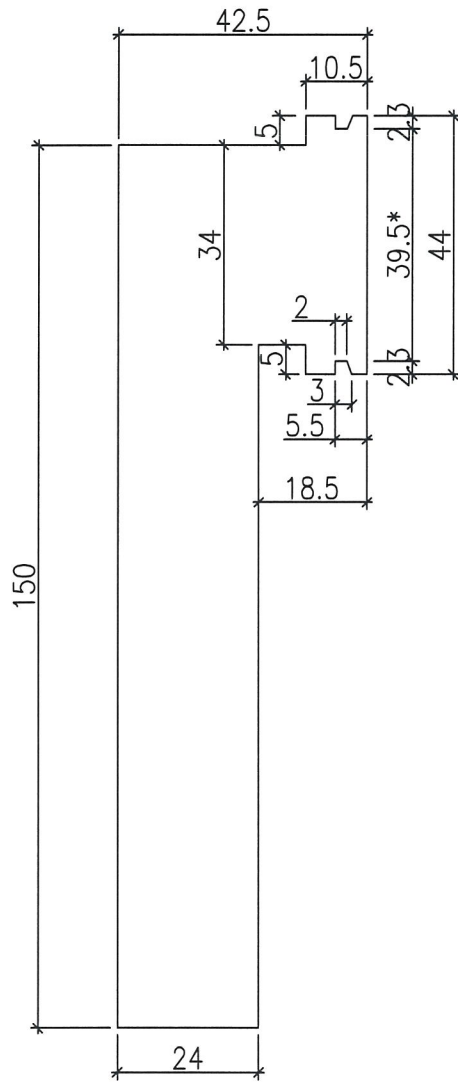

注：帶"*"號為重要尺寸

扭曲後圖樣

工程號	J-837	地盤	觀塘裕民坊	附 件	
名稱	50後裝窗/門摩耳加工圖	採用			
材料	1.5mm厚鐵板	地盤	✓		
顏色	熱浸鋅	工廠			

 美特鋁質有限公司 MIDI Aluminium Fabricator Ltd.				類別	物料號			
				制圖	陳俊賢	2018.11.09	圖號	MT-GMB-04
修改				復核	謝永林	2018.11.10	數量	1475x2 = 2950
日期				批准			位置	用於50FD門框牆邊

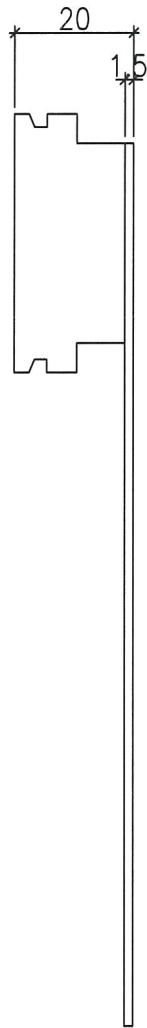

扭曲後圖樣

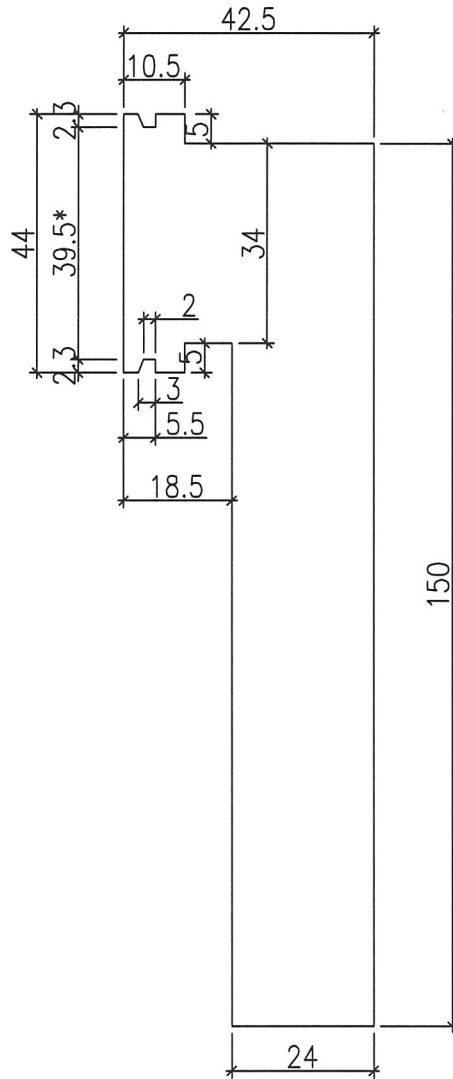

注：帶"*"號為重要尺寸

工程號	J-837	地盤	觀塘裕民坊	附 件	
名稱	50後裝窗/門摩耳加工圖		採用		
材料	1.5mm厚鐵板		地盤		✓
顏色	熱浸鋅		工廠		

 美特鋁質有限公司 MIDI Aluminium Fabricator Ltd.				類別		物料號	
				制圖	謝永林	2018.12.14	圖號 SD-GMB-03
修改				復核			數量 17950
日期				批准			位置 用於76SD門框牆邊

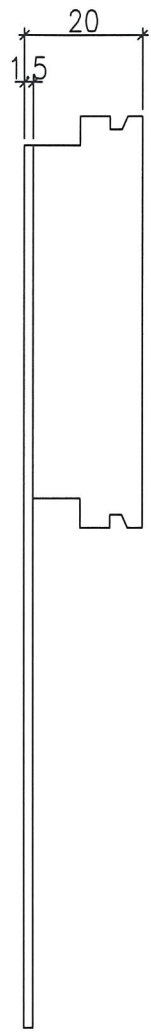
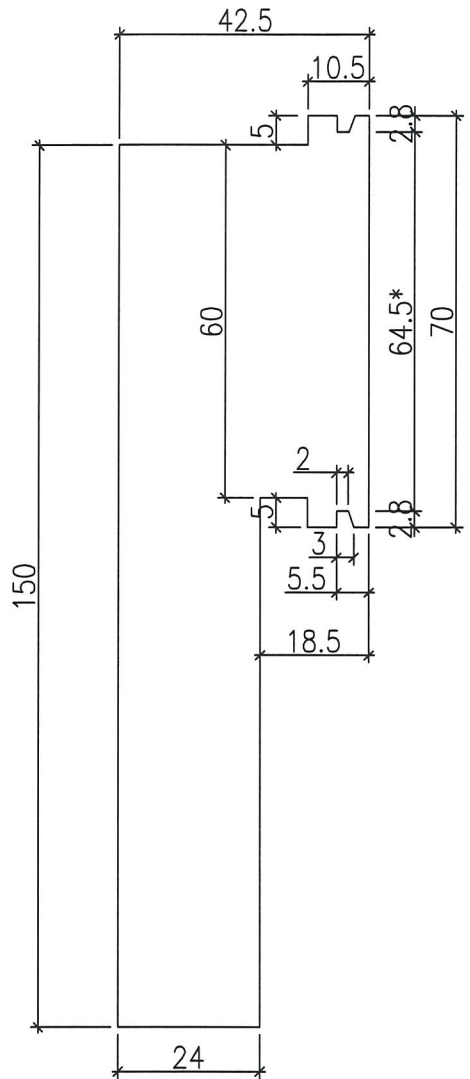

注：帶"*"號為重要尺寸

扭曲後圖樣

工程號	J-837	地盤	觀塘裕民坊	附 件	
名稱	76-SD門框用摩耳加工圖	採用			
材料	1.5mm厚鐵板	地盤	✓		
顏色	熱浸鋅	工廠			

 美特鋁質有限公司 MIDI Aluminium Fabricator Ltd.				類別		物料號	
				制圖	謝永林	2018.12.14	圖號 SD-GMB-04
修改				復核			數量 17950
日期				批准			位置 用於76SD門框牆邊

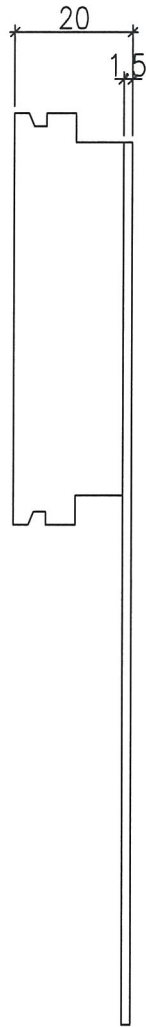

扭曲後圖樣

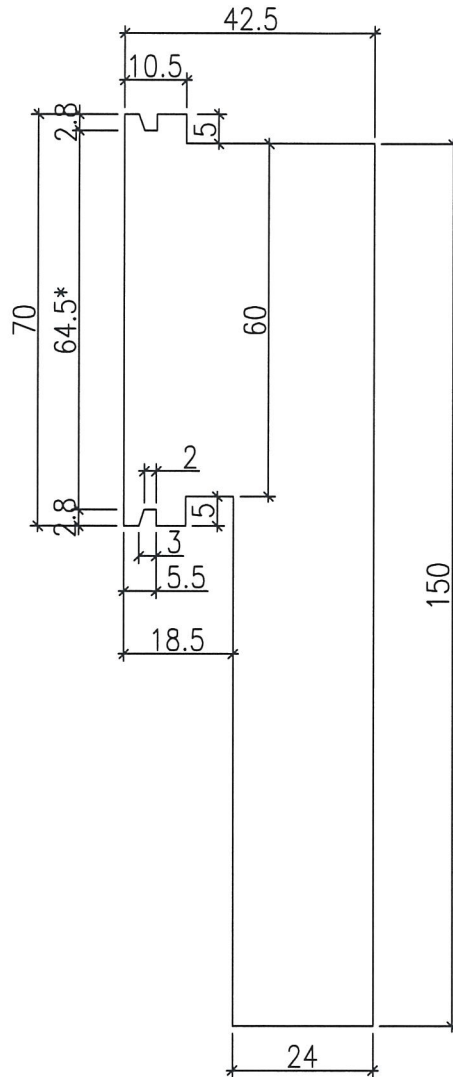

注：帶"*"號為重要尺寸

工程號	J-837	地盤	觀塘裕民坊	附件
名稱	76-SD門框用摩耳加工圖	採用		
材料	1.5mm厚鐵板	地盤	✓	
顏色	熱浸鋅	工廠		