



工程指示 / 要求簡箋(E.I.)

工程指示編號：EI / 0140 / 19

修改版次：-

工程編號：J - 837

工程名稱：觀塘裕民坊

工程項目：幕牆 死牆二合一 廠用橫料遮醜片(T2)

收件人：生統 / 永林

發件人：Eric Liu

日期：22/01/2019

要求提供 / 確認 事項：

- () 初步鋁料 B.M. () 加工拆圖，然後生產 () 尺寸表
- () 正式鋁料 B.M. () 技術上資料 / 指示 () 報價
- () 配件 B.M. () 樣辦或貨品說明書 () 分判合約
- () 其他：_____

內容：

請按加工圖生產死牆二合一 橫料用遮醜片 (T2)(廠用)

謝謝！

請在 2019/ 1 / 25 前完成上列要求。

附：1 頁圖登，³ 頁 BM，⁷ 頁加工圖，13 頁拆圖

以上項目為：

- 原合約工程包 原合約工程加 / 減賬 新工程報價

原因：-

分發東莞各部門：

- () 生產技術總監 連附件 () 技術部 連附件 ^林 () 生產部 連附件 () 機械設計部 連附件
- () 採購部 連附件 () 生產統籌部 連附件 ^梅
- () 質檢部 連附件 () 會計部 連附件 () 報關組 連附件 () 其他 楊榮輝 連附件

分發其他分判：

- () 王禮秋 連附件

分發香港各部門：

- () 行政部 連附件 () 會計部 連附件 () 統籌部 連附件 () 工程部地盤科文 連附件 ^{阿哥}
- () 採購部 連附件 () QS 部 連附件 () 維修部 連附件 () 其他 _____ 連附件

傳遞編號：

HK 0223 / 19

發件人簽署：

項目經理簽署：

 美特鋁質 有限公司 MIDI Aluminium Fabricator Ltd.	工程號: J-837	計算: 邱紅	日期:	2019.01.18		送呈: 胡哥
	地盤名稱: 觀塘裕民坊	核對: 謝永林	日期:	2019.01.18		副本:
廠用鋁板B.M.表	項目類別: T2 (7F~9F)	批准:	日期:			
BM編號:837-CW-M01-F-BP02	修改版次:	A/C Code:	總V.F.:	27.00	總重量:	40.54 此BM依據 資料計算

序號	修改內容	鋁板圖號	D	鋁板名稱	顏色	實用	後備	總數	總重量	單件展 開面積	總展開面 積	單件V.F.	總V.F.	備註
										平方米		平方米		
1		EH-B201		0.5mm厚鋁板	UCT803649FXL-3	3		3	0.839	0.206	0.619	0.208	0.625	
2		EH-B202		0.5mm厚鋁板	UCT803649FXL-3	3		3	0.839	0.206	0.619	0.208	0.625	
3		EH-B203		0.5mm厚鋁板	UCT803649FXL-3	3		3	0.680	0.167	0.502	0.169	0.507	
4		EH-B204		0.5mm厚鋁板	UCT803649FXL-3	3		3	0.680	0.167	0.502	0.169	0.507	
5		EH-B205		0.5mm厚鋁板	UCT803649FXL-3	3		3	0.680	0.167	0.502	0.169	0.507	
6		EH-B206		0.5mm厚鋁板	UCT803649FXL-3	3		3	0.782	0.192	0.577	0.194	0.583	
7		EH-B207		0.5mm厚鋁板	UCT803649FXL-3	3		3	0.782	0.192	0.577	0.194	0.583	
8		EH-B208		0.5mm厚鋁板	UCT803649FXL-3	3		3	0.690	0.170	0.509	0.172	0.515	
9		EH-B209		0.5mm厚鋁板	UCT803649FXL-3	3		3	0.839	0.206	0.619	0.208	0.625	
10		EH-B210		0.5mm厚鋁板	UCT803649FXL-3	3		3	0.842	0.207	0.622	0.209	0.628	
11		EH-B211		0.5mm厚鋁板	UCT803649FXL-3	3		3	0.842	0.207	0.622	0.209	0.628	
12		EH-B212		0.5mm厚鋁板	UCT803649FXL-3	3		3	0.839	0.206	0.619	0.208	0.625	
13		EH-B213		0.5mm厚鋁板	UCT803649FXL-3	3		3	0.690	0.170	0.509	0.172	0.515	
14		EH-B215		0.5mm厚鋁板	UCT803649FXL-3	3		3	0.680	0.167	0.502	0.169	0.507	
15		EH-B216		0.5mm厚鋁板	UCT803649FXL-3	3		3	0.668	0.164	0.493	0.166	0.498	
16		EH-B217		0.5mm厚鋁板	UCT803649FXL-3	3		3	1.027	0.253	0.758	0.255	0.766	
17		EH-B218		0.5mm厚鋁板	UCT803649FXL-3	3		3	0.839	0.206	0.619	0.208	0.625	
18		EH-B219		0.5mm厚鋁板	UCT803649FXL-3	3		3	0.690	0.170	0.509	0.172	0.515	

 美特鋁質 有限公司 MIDI Aluminium Fabricator Ltd.	工程號: J-837	計算: 邱紅	日期:	2019.01.18		送呈: 胡哥
	地盤名稱: 觀塘裕民坊	核對: 謝永林	日期:	2019.01.18		副本:
廠用鋁板B.M.表	項目類別: T2 (7F~9F)	批准:	日期:			
BM編號:837-CW-M01-F-BP02	修改版次:	A/C Code:	總V.F.:	27.00	總重量:	40.54 此BM依據 資料計算

序號	修改內容	鋁板圖號	D 鋁板名稱	顏色	實用	後備	總數	總重量	單件展 開面積	總展開面 積	單件V.F.	總V.F.	備註
									平方米		平方米		
19		EH-B220	0.5mm厚鋁板	UCT803649FXL-3	3		3	0.755	0.186	0.557	0.188	0.563	
20		EH-B221	0.5mm厚鋁板	UCT803649FXL-3	3		3	0.862	0.212	0.636	0.214	0.643	
21		EH-B222	0.5mm厚鋁板	UCT803649FXL-3	3		3	0.651	0.160	0.481	0.162	0.486	
22		EH-B223	0.5mm厚鋁板	UCT803649FXL-3	3		3	1.017	0.250	0.751	0.253	0.758	
23		EH-B201a	0.5mm厚鋁板	UCT803649FXL-3	3		3	0.839	0.206	0.619	0.208	0.625	
24		EH-B202a	0.5mm厚鋁板	UCT803649FXL-3	3		3	0.839	0.206	0.619	0.208	0.625	
25		EH-B203a	0.5mm厚鋁板	UCT803649FXL-3	3		3	0.680	0.167	0.502	0.169	0.507	
26		EH-B204a	0.5mm厚鋁板	UCT803649FXL-3	3		3	0.680	0.167	0.502	0.169	0.507	
27		EH-B205a	0.5mm厚鋁板	UCT803649FXL-3	3		3	0.680	0.167	0.502	0.169	0.507	
28		EH-B206a	0.5mm厚鋁板	UCT803649FXL-3	3		3	0.782	0.192	0.577	0.194	0.583	
29		EH-B207a	0.5mm厚鋁板	UCT803649FXL-3	3		3	0.782	0.192	0.577	0.194	0.583	
30		EH-B208a	0.5mm厚鋁板	UCT803649FXL-3	3		3	0.690	0.170	0.509	0.172	0.515	
31		EH-B209a	0.5mm厚鋁板	UCT803649FXL-3	3		3	0.839	0.206	0.619	0.208	0.625	
32		EH-B210a	0.5mm厚鋁板	UCT803649FXL-3	3		3	0.842	0.207	0.622	0.209	0.628	
33		EH-B211a	0.5mm厚鋁板	UCT803649FXL-3	3		3	0.842	0.207	0.622	0.209	0.628	
34		EH-B212a	0.5mm厚鋁板	UCT803649FXL-3	3		3	0.839	0.206	0.619	0.208	0.625	
35		EH-B213a	0.5mm厚鋁板	UCT803649FXL-3	3		3	0.690	0.170	0.509	0.172	0.515	
36		EH-B215a	0.5mm厚鋁板	UCT803649FXL-3	3		3	0.680	0.167	0.502	0.169	0.507	

		工程號: J-837	計算: 邱紅	日期:	2019.01.18			送呈: 胡哥					
		地盤名稱: 觀塘裕民坊	核對: 謝永林	日期:	2019.01.18			副本:					
廠用鋁板B.M.表		項目類別: T2 (7F~9F)	批准:	日期:									
BM編號:837-CW-M01-F-BP02		修改版次:	A/C Code:	總V.F.:	27.00	總重量:	40.54	此BM依據 資料計算					
序號	修改內容	鋁板圖號	D 鋁板名稱	顏色	實用	後備	總數	總重量	單件展 開面積	總展開面 積	單件V.F.	總V.F.	備註
									平方米		平方米		
37		EH-B216a	0.5mm厚鋁板	UCT803649FXL-3	3		3	0.668	0.164	0.493	0.166	0.498	
38		EH-B217a	0.5mm厚鋁板	UCT803649FXL-3	3		3	1.027	0.253	0.758	0.255	0.766	
39		EH-B218a	0.5mm厚鋁板	UCT803649FXL-3	3		3	0.839	0.206	0.619	0.208	0.625	
40		EH-B219a	0.5mm厚鋁板	UCT803649FXL-3	3		3	0.690	0.170	0.509	0.172	0.515	
41		EH-B220a	0.5mm厚鋁板	UCT803649FXL-3	3		3	0.755	0.186	0.557	0.188	0.563	
42		EH-B221a	0.5mm厚鋁板	UCT803649FXL-3	3		3	0.862	0.212	0.636	0.214	0.643	
43		EH-B222a	0.5mm厚鋁板	UCT803649FXL-3	3		3	0.651	0.160	0.481	0.162	0.486	
44		EH-B223a	0.5mm厚鋁板	UCT803649FXL-3	3		3	1.017	0.250	0.751	0.253	0.758	
45		EH-B01	0.5mm厚鋁板	UCT803649FXL-3	3		3	0.402	0.099	0.297	0.100	0.300	
46		EH-B01a	0.5mm厚鋁板	UCT803649FXL-3	3		3	0.402	0.099	0.297	0.100	0.300	
47							合計:	138		26.000		26.272	
48		EH-Y01a	3mm厚鋁板	UCT803649FXL-3	150	10	160	5.307	0.004	0.653	0.005	0.730	
49							合計:	160		0.653		0.730	
50							總合計:	298		26.653		27.002	

圖則登記表
DRAWING REGISTER

接收日期 Receiving Date (適用於客戶圖則)	
工程名稱 Project Title: 觀塘裕民坊	年
T2座7F~9F死牆橫向二合一修補拆圖	月
工程編號 Project No: J-837	日
分發予 Distributed To	
發出日期 Issued Date	
年	19
月	1
日	18
圖則編號 Drg. No.	圖則名稱 Drawing Title
EH-B201	鋁板拆圖
EH-B201-1	鋁板拆圖 (數據表)
EH-B201a	鋁板拆圖
EH-B201a-1	鋁板拆圖 (數據表)
EH-B01	鋁板拆圖
EH-B01a	鋁板拆圖
EH-Y01	鋁板拆圖
837-CW-2201	位置圖
837-CW-2202	位置圖
837-CW-2203	位置圖
837-CW-2204	位置圖
837-CW-2205	位置圖
837-CW-2206	位置圖
837-CW-2207	位置圖
837-CW-2208	位置圖
837-CW-2209	位置圖
837-CW-2210	位置圖
837-CW-2211	位置圖
837-CW-2212	位置圖
837-CW-2213	位置圖
修訂編號 Revision No.	
1	-
2	-
3	-
4	-
5	-
6	-
7	-
8	-
9	-
10	-
11	-
12	-
13	-
14	-
15	-
16	-
17	-
18	-
19	-
20	-



工程號

J-837

地盤

觀塘裕民坊

數據參見：EH-B201-1

室外

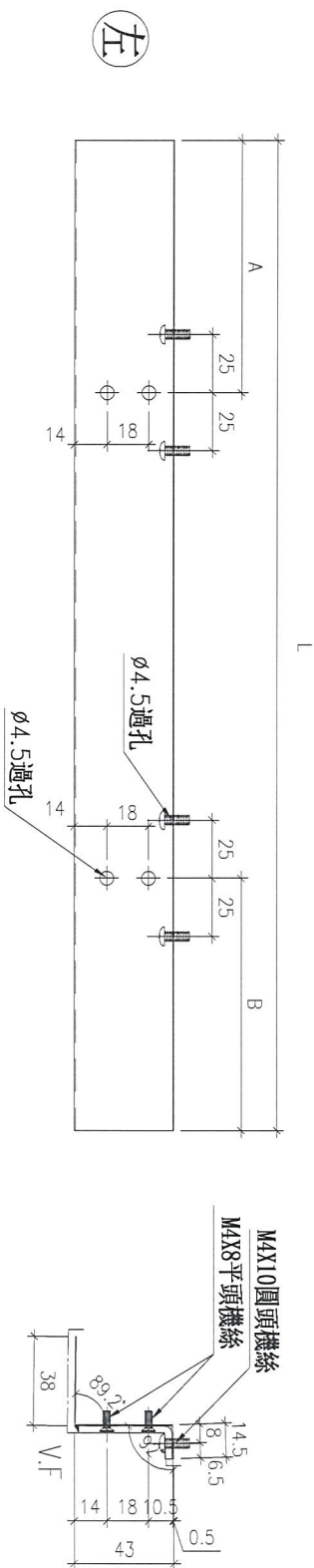

工廠組裝示意

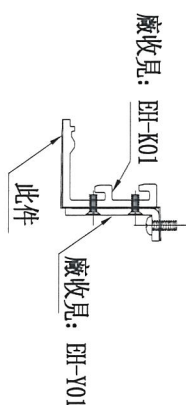

地盤安裝示意圖

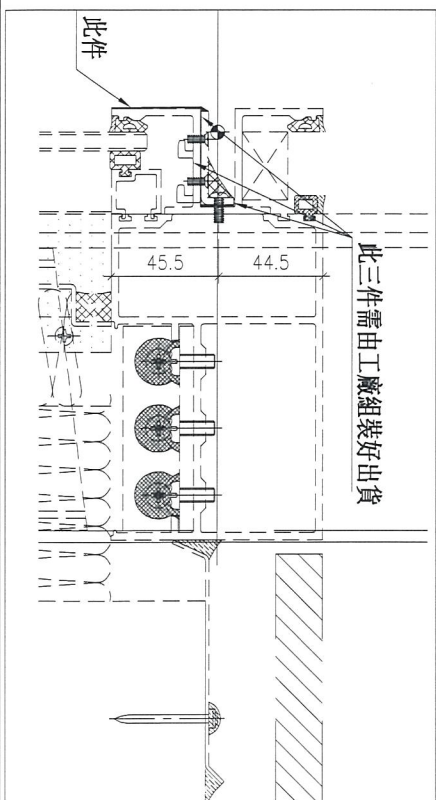

名稱	鋁板拆圖	制圖	邱紅	2019.01.17	修改		
材料	0.5mm鋁板	復核	謝永林	2019.01.18	日期		
顏色	UCT803649FXL-3	批准			圖號	EH-B201	



工程號	J-837	地盤	觀塘裕民坊
-----	-------	----	-------

拆圖參見：EH-B201

物料編號	L	數量	A	B	分格尺寸	使用位置	樓層	死牆二合一分格 (參考用)		
								SHL分格	梗窗分格	SHR分格
EH-B201	2160	3	642.5	無	2175	T2CW-H-1	7F~9F	650	1525	
EH-B202	2160	3	無	642.5	2175	T2CW-H-1	7F~9F		1525	650
EH-B203	1752.5	3	無	642.5	1767.5	T2CW-G-2	7F~9F		1117.5	650
EH-B204	1752.5	3	642.5	無	1767.5	T2CW-F-1	7F~9F	650	1117.5	
EH-B205	1752.5	3	無	642.5	1767.5	T2CW-E-2	7F~9F		1117.5	650
EH-B206	2015	3	642.5	無	2030	T2CW-C-2	7F~9F	650	1380	
EH-B207	2015	3	無	642.5	2030	T2CW-C-2	7F~9F		1380	650
EH-B208	1777.5	3	642.5	無	1792.5	T2CW-B-2	7F~9F	650	1142.5	
EH-B209	2160	3	無	642.5	2175	T2CW-B-2	7F~9F		1525	650
EH-B210	2170	3	無	442.5	2185	T2CW-B-1	7F~9F		1735	450
EH-B211	2170	3	442.5	無	2185	T2CW-A-2	7F~9F	450	1735	
EH-B212	2160	3	642.5	無	2175	T2CW-A-1	7F~9F	650	1525	
EH-B213	1777.5	3	無	642.5	1792.5	T2CW-A-1	7F~9F		1142.5	650
EH-B215	1752.5	3	無	642.5	1767.5	T2CW-N-2	7F~9F		1117.5	650
EH-B216	1720	3	無	542.5	1735	T2CW-M-3	7F~9F		1185	550
EH-B217	2645	3	442.5	442.5	2660	T2CW-M-3	7F~9F	450	1760	450
EH-B218	2160	3	642.5	無	2175	T2CW-M-2	7F~9F	650	1525	
EH-B219	1777.5	3	無	642.5	1792.5	T2CW-M-2	7F~9F		1142.5	650
EH-B220	1945	3	642.5	無	1960	T2CW-L-1	7F~9F	650	1310	
EH-B221	2220	3	無	642.5	2235	T2CW-K-2	7F~9F		1585	650
EH-B222	1677.5	3	無	642.5	1692.5	T2CW-J-1	7F~9F		1042.5	650
EH-B223	2620	3	442.5	442.5	2635	T2CW-H-2	7F~9F	450	1735	450
合計：		66								

名稱	鋁板拆圖	制圖	邱紅	2019.01.17	修改	
材料	0.5mm鋁板	復核	謝永林	2019.01.18	日期	
顏色	UCT803649FXL-3	批准			圖號	EH-B201-1



工程號

J-837

地盤

觀塘裕民坊

數據參見：EH-B201a-1

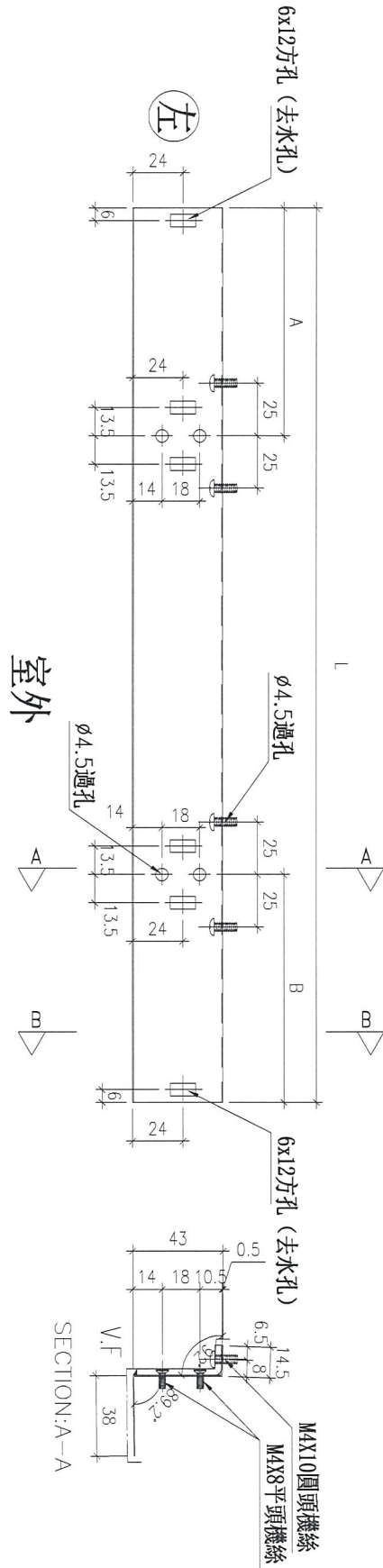

工廠組裝示意

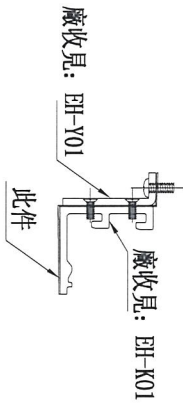

地盤安裝示意圖

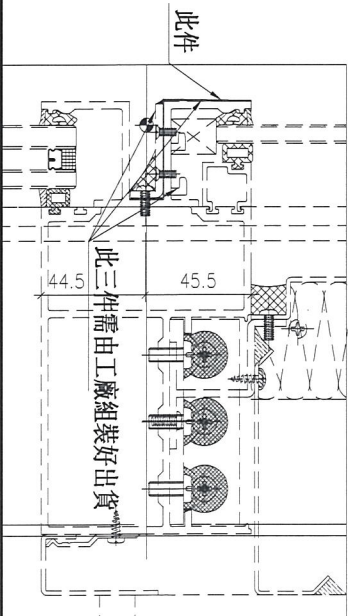

名稱	鋁板拆圖	制圖	邱紅	2019.01.17	修改		
材料	0.5mm鋁板	復核	謝永林	2019.01.18	日期		
顏色	UCT803649FXL-3	批准			圖號	EH-201a	



美特鋁質有限公司
MIDI Aluminium Fabricator Ltd.

工程號	J-837	地盤	觀塘裕民坊
-----	-------	----	-------

拆圖參見: EH-B201a

物料編號	L	數量	A	B	分格尺寸	使用位置	樓層	死牆二合一分格 (參考用)		
EH-B201a	2160	3	642.5	無	2175	T2CW-H-1	7F~9F	SHL分格	梗窗分格	SHR分格
EH-B202a	2160	3	無	642.5	2175	T2CW-H-1	7F~9F	650	1525	
EH-B203a	1752.5	3	無	642.5	1767.5	T2CW-G-2	7F~9F		1525	650
EH-B204a	1752.5	3	642.5	無	1767.5	T2CW-F-1	7F~9F	650	1117.5	650
EH-B205a	1752.5	3	無	642.5	1767.5	T2CW-E-2	7F~9F		1117.5	650
EH-B206a	2015	3	642.5	無	2030	T2CW-C-2	7F~9F	650	1380	
EI1-B207a	2015	3	無	642.5	2030	T2CW-C-2	7F~9F		1380	650
EH-B208a	1777.5	3	642.5	無	1792.5	T2CW-B-2	7F~9F	650	1142.5	
EH-B209a	2160	3	無	642.5	2175	T2CW-B-2	7F~9F		1525	650
EH-B210a	2170	3	無	442.5	2185	T2CW-B-1	7F~9F	450	1735	450
EH-B211a	2170	3	442.5	無	2185	T2CW-A-2	7F~9F	450	1735	
EI1-B212a	2160	3	642.5	無	2175	T2CW-A-1	7F~9F	650	1525	
EH-B213a	1777.5	3	無	642.5	1792.5	T2CW-A-1	7F~9F		1142.5	650
EH-B215a	1752.5	3	無	642.5	1767.5	T2CW-N-2	7F~9F		1117.5	650
EH-B216a	1720	3	無	542.5	1735	T2CW-M-3	7F~9F		1185	550
EH-B217a	2645	3	442.5	442.5	2660	T2CW-M-3	7F~9F	450	1760	450
EH-B218a	2160	3	642.5	無	2175	T2CW-M-2	7F~9F	650	1525	
EH-B219a	1777.5	3	無	642.5	1792.5	T2CW-M-2	7F~9F		1142.5	650
EH-B220a	1945	3	642.5	無	1960	T2CW-L-1	7F~9F	650	1310	
EH-B221a	2220	3	無	642.5	2235	T2CW-K-2	7F~9F		1585	650
EH-B222a	1677.5	3	無	642.5	1692.5	T2CW-J-1	7F~9F		1042.5	650
EH-B223a	2620	3	442.5	442.5	2635	T2CW-H-2	7F~9F	450	1735	450
合計:		66								

名稱	鋁板拆圖	制圖	邱紅	2019.01.17	修改
材料	0.5mm鋁板	復核	謝永林	2019.01.18	日期
顏色	UCT803649FXL-3	批准			圖號 EH-B201a-1



工程號

J-837

地盤

觀塘裕民坊

死牆二合一分格 (參考用)									
物料編號	L	數量	A	B	分格尺寸	使用位置	樓層	SHR分格	SHL分格
EH-B01	1035	3	392.5	642.5	1050	T2CW-1-2	7F~9F	400	650

長度待定

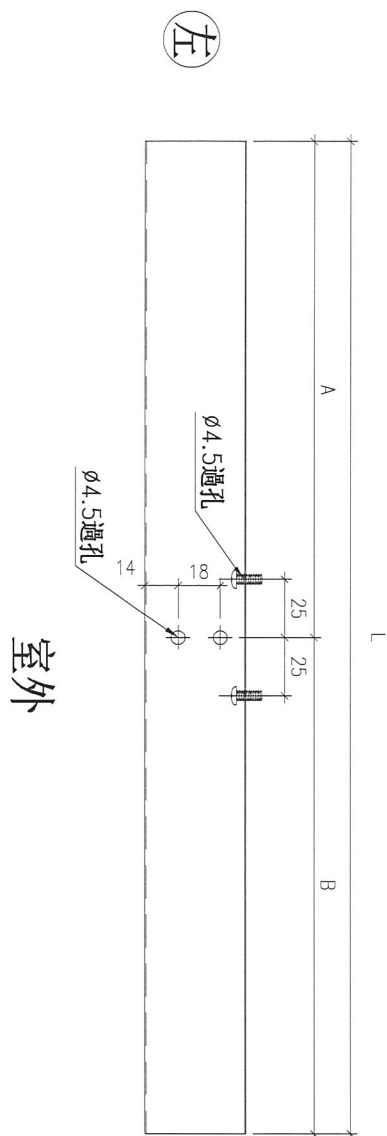

室外

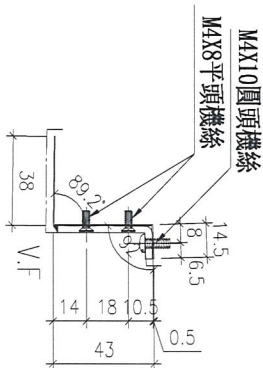

工廠組裝示意

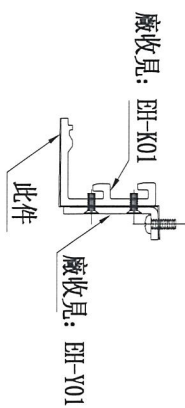

地盤安裝示意圖

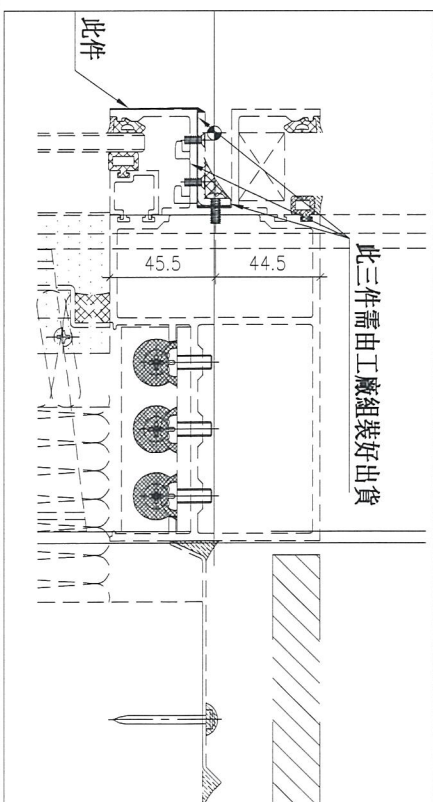

名稱	鋁板拆圖	制圖	邱紅	2019.01.17	修改		
材料	0.5mm鋁板	復核	謝永林	2019.01.18	日期		
顏色	UCT803649FXL-3	批准			圖號	EH-B01	



工程號 J-837 地盤 觀塘裕民坊

死牆二合一分格 (參考用)						
物料編號	L	數量	A	B	分格尺寸	使用位置
EH-B01a	1035	3	392.5	642.5	1050	T2CW-1-2
						樓層 7F~9F
						SHR分格 400
						SHL分格 650

長度待定

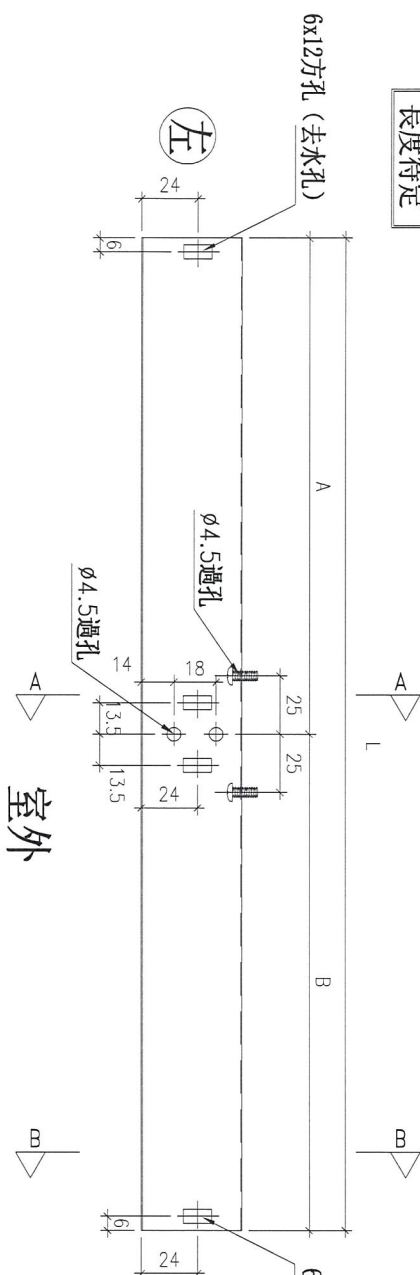

室外

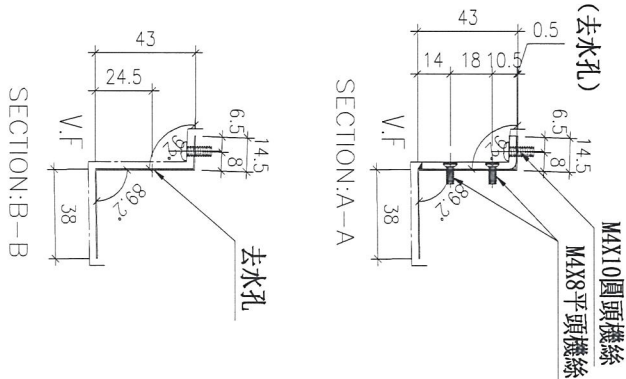

工廠組裝示意

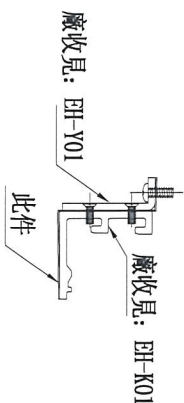

地盤安裝示意圖

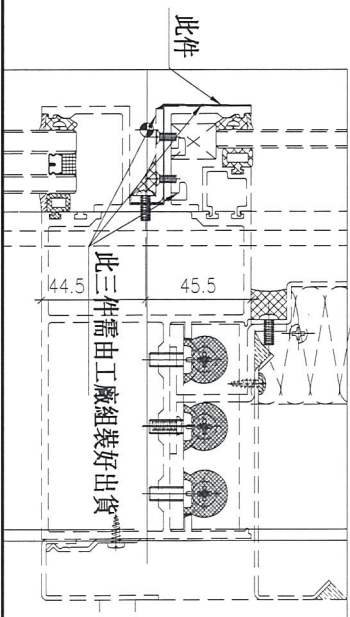

名稱	鋁板拆圖	制圖	邱紅	2019.01.17	修改	
材料	0.5mm鋁板	復核	謝永林	2019.01.18	日期	
顏色	UCT803649FXL-3	批准			圖號	EH-B01a



美特鋁質 有限公司
MIDI Aluminium Fabricator Ltd.

工程號

J-837

地盤

觀塘裕民坊

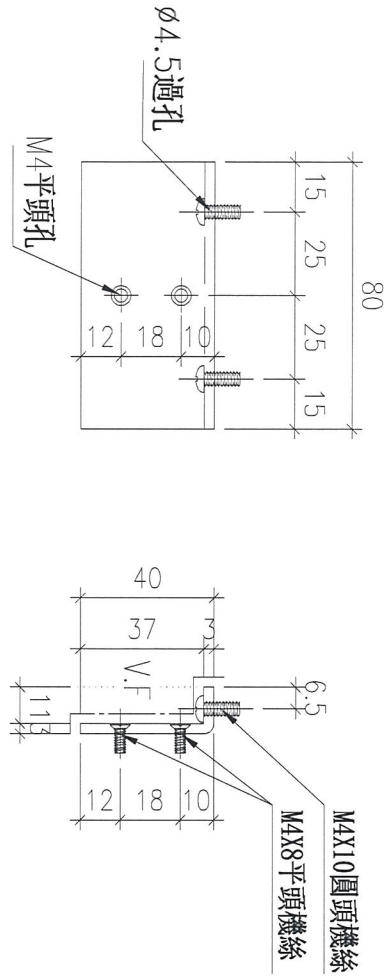

數量	使用位置	樓層
12	T2CW-H-1	7F~9F
6	T2CW-G-2	7F~9F
6	T2CW-F-1	7F~9F
6	T2CW-E-2	7F~9F
12	T2CW-C-2	7F~9F
12	T2CW-B-2	7F~9F
6	T2CW-B-1	7F~9F
6	T2CW-A-2	7F~9F
12	T2CW-A-1	7F~9F
6	T2CW-N-2	7F~9F
18	T2CW-M-3	7F~9F
12	T2CW-M-2	7F~9F
6	T2CW-L-2	7F~9F
6	T2CW-L-1	7F~9F
6	T2CW-K-2	7F~9F
6	T2CW-J-1	7F~9F
12	T2CW-H-2	7F~9F
合計:150+10(後備) =160		

名稱	鋁板拆圖	制圖	邱紅	2019.01.17	修改	
材料	3mm鋁板	復核	謝永林	2019.01.18	日期	
顏色	UCT803649FXL-3	批准			圖號	EH-Y01

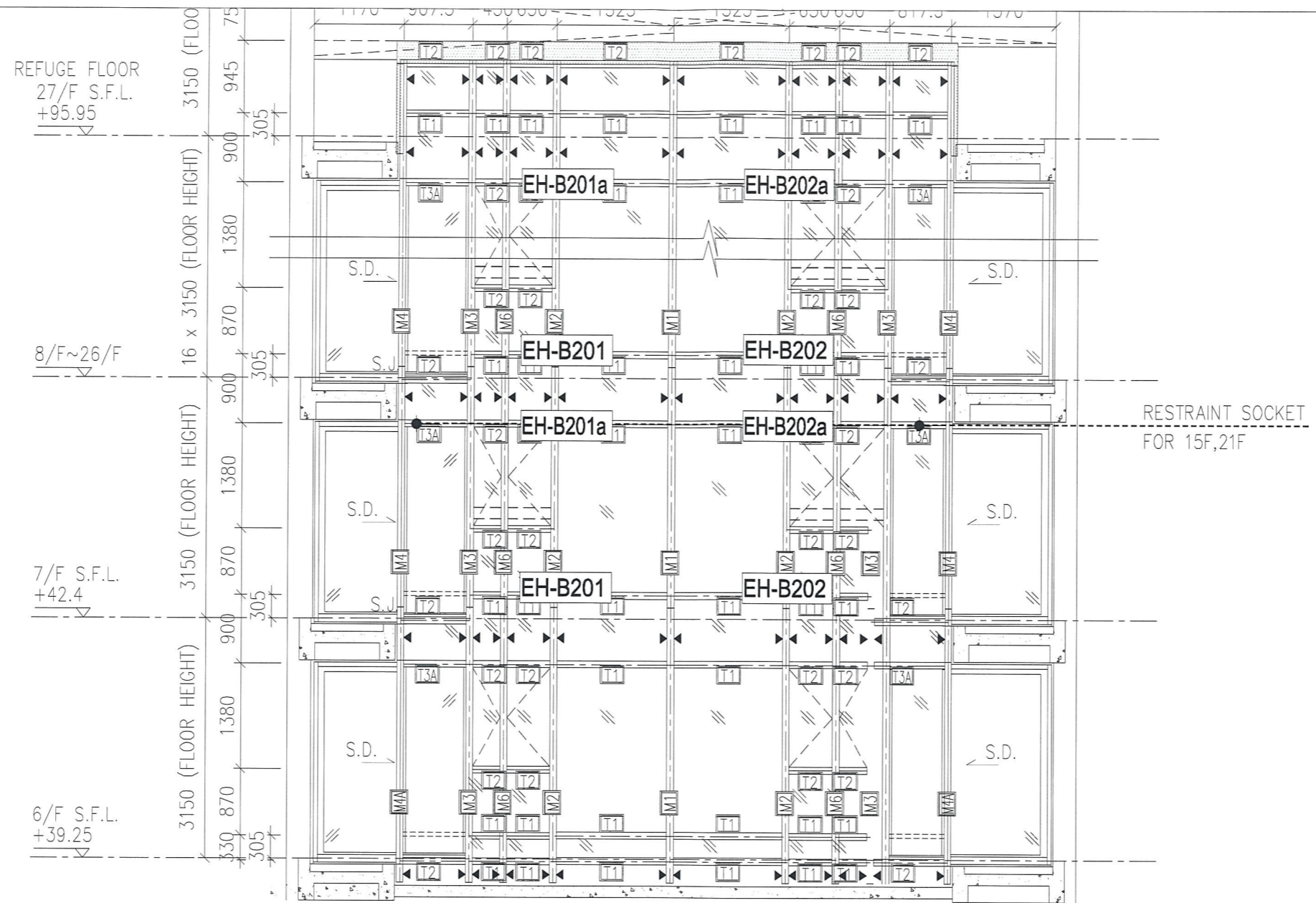

1
- PART ELEVATION FOR CURTAIN WALL

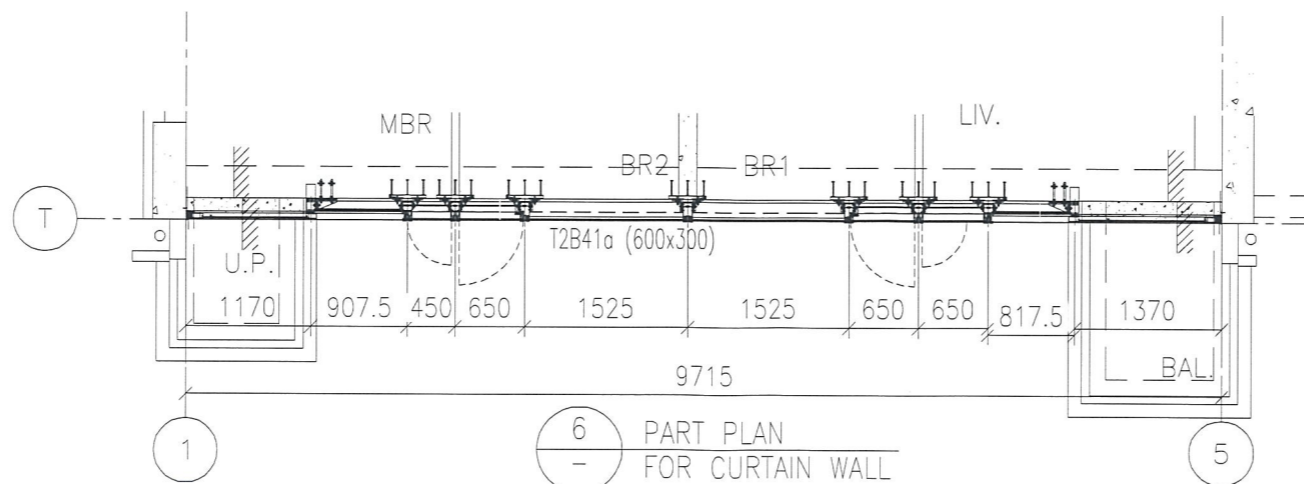

6
- PART PLAN FOR CURTAIN WALL

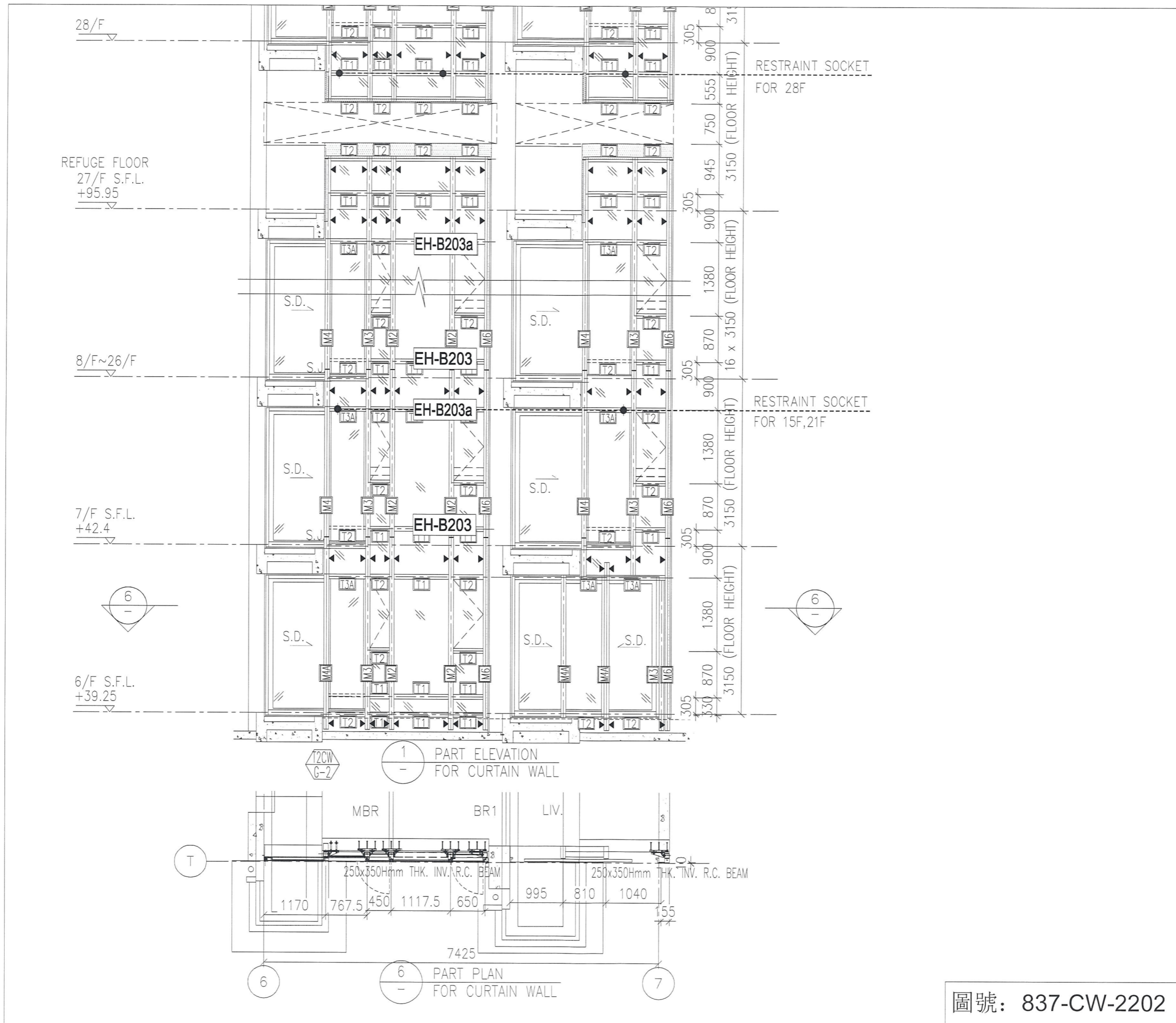

圖號: 837-CW-2202

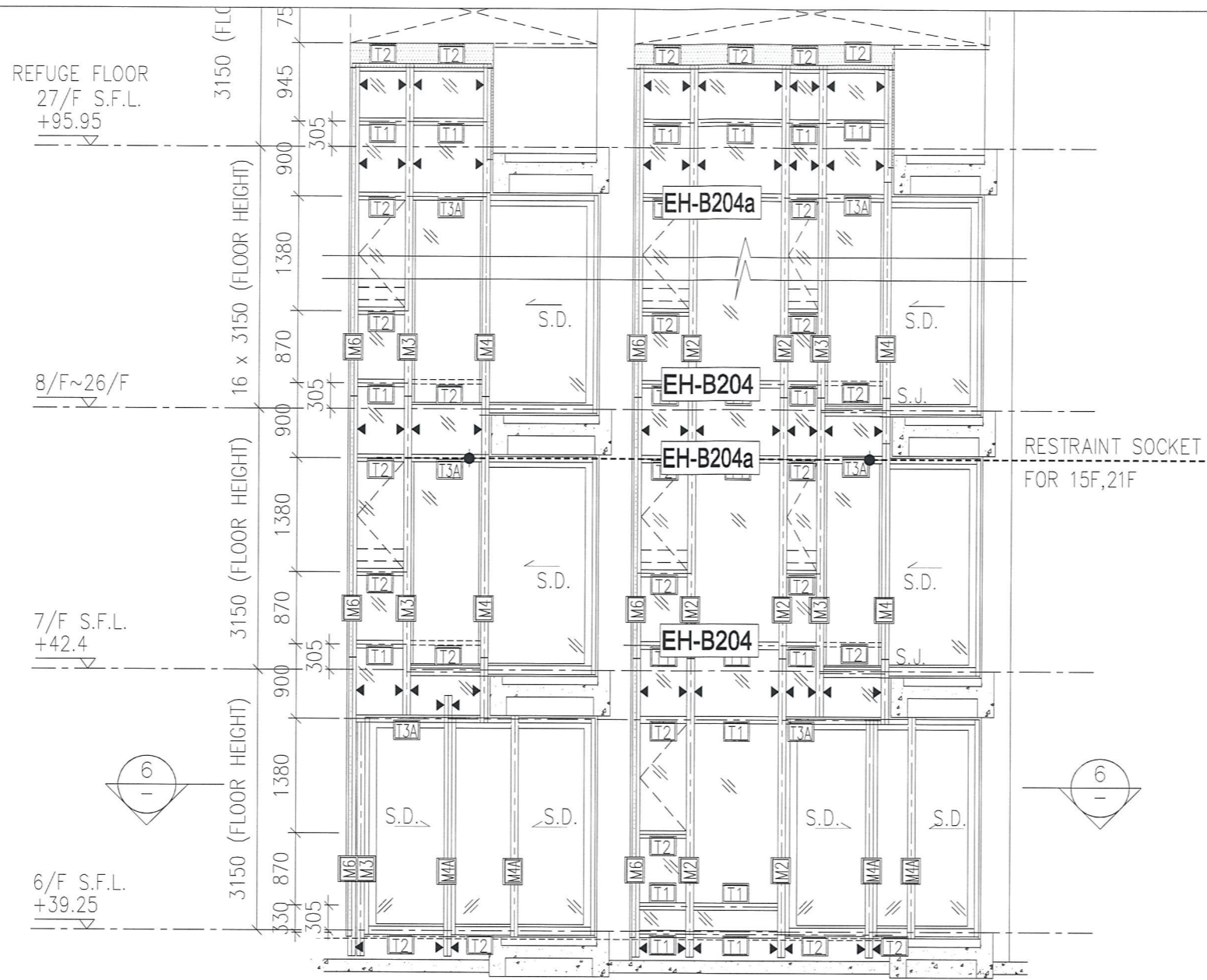

1 PART ELEVATION FOR CURTAIN WALL

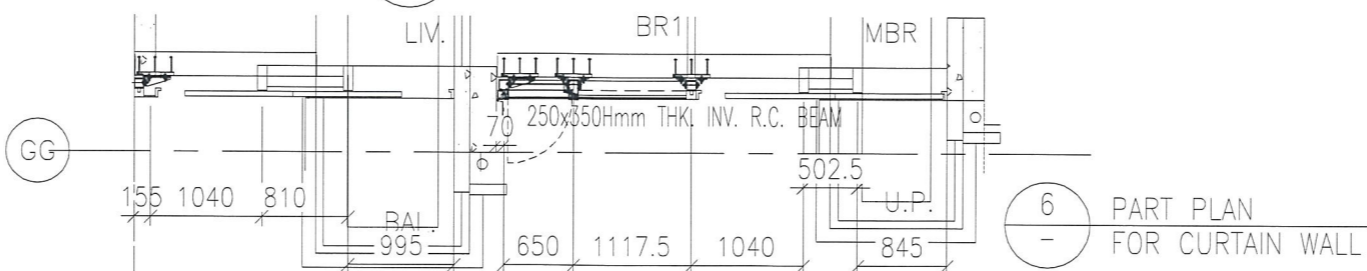

6 PART PLAN FOR CURTAIN WALL

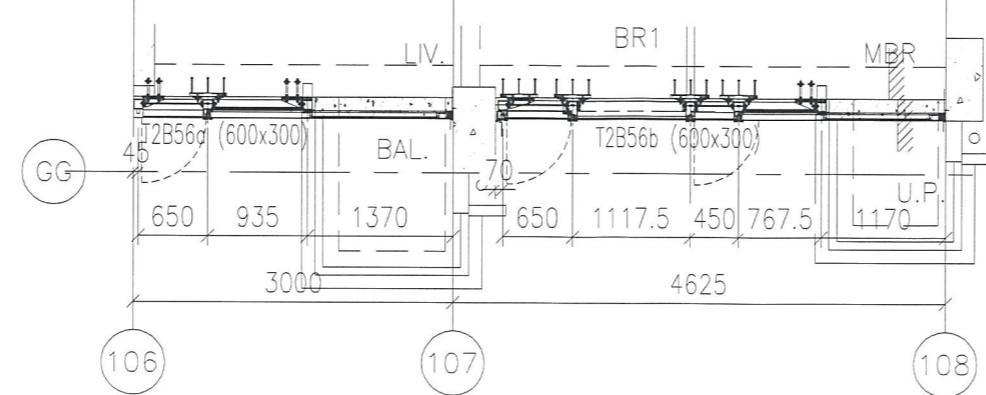

7 PART PLAN FOR CURTAIN WALL

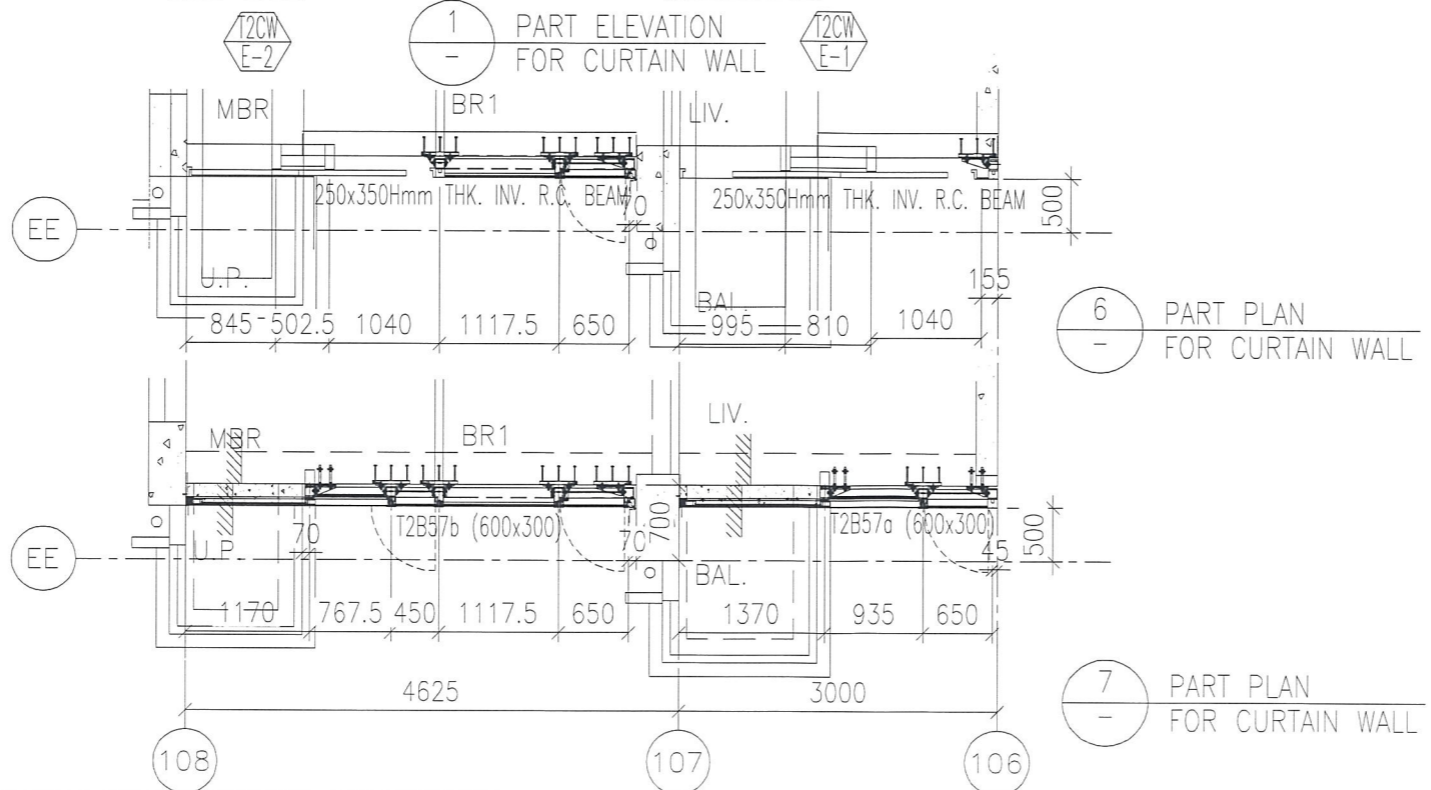

圖號: 837-CW-2204

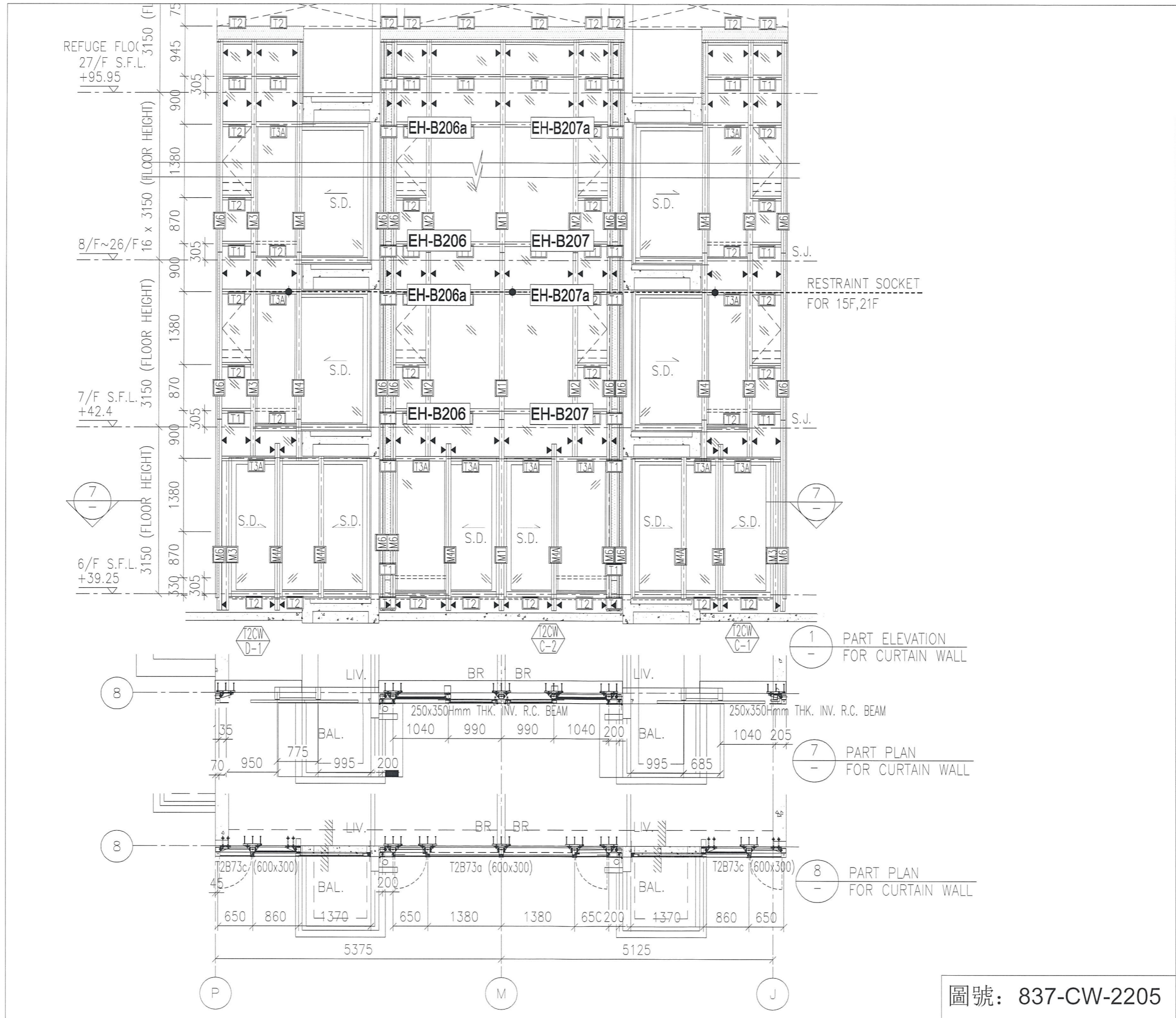

圖號: 837-CW-2205

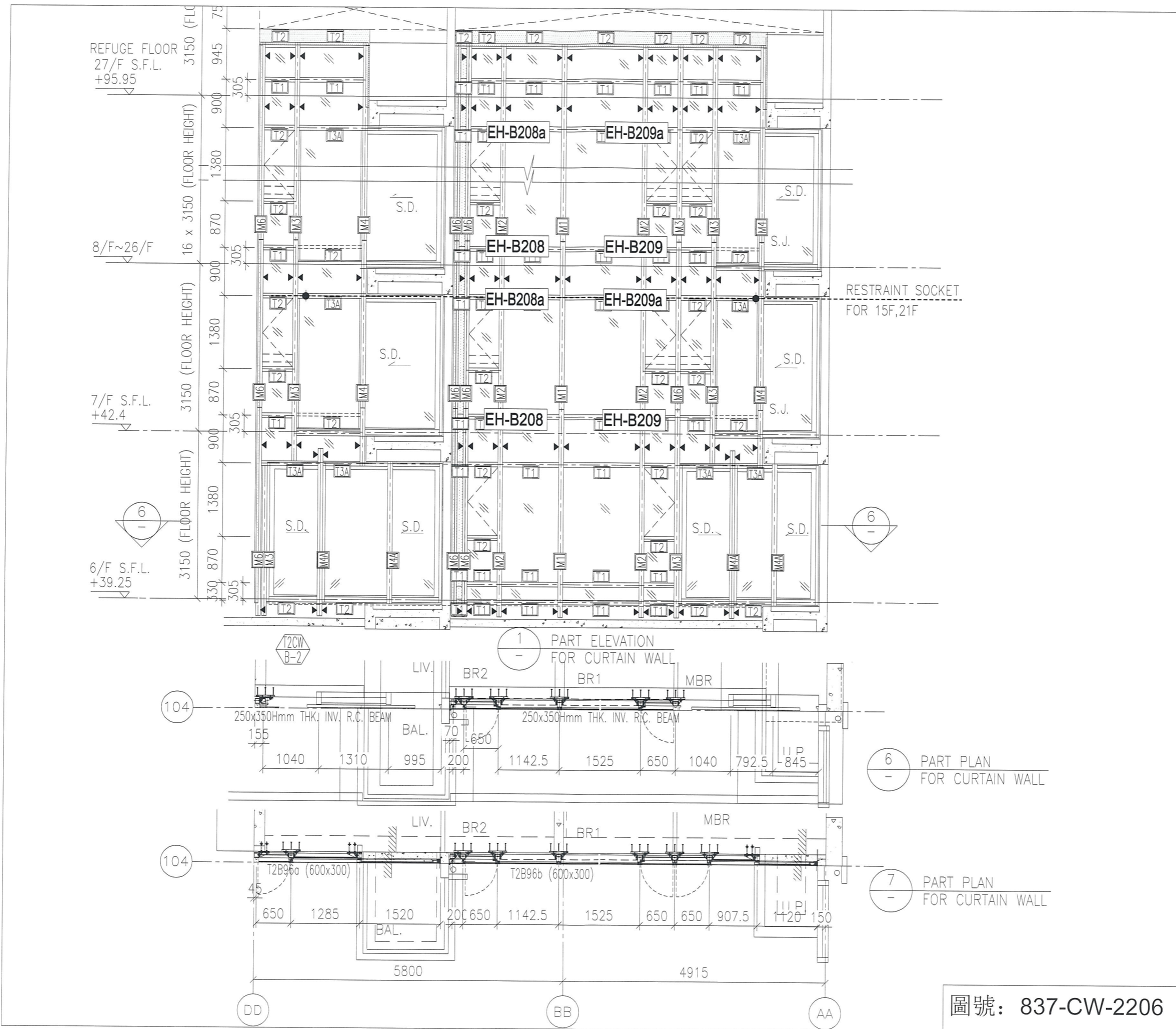

圖號: 837-CW-2206

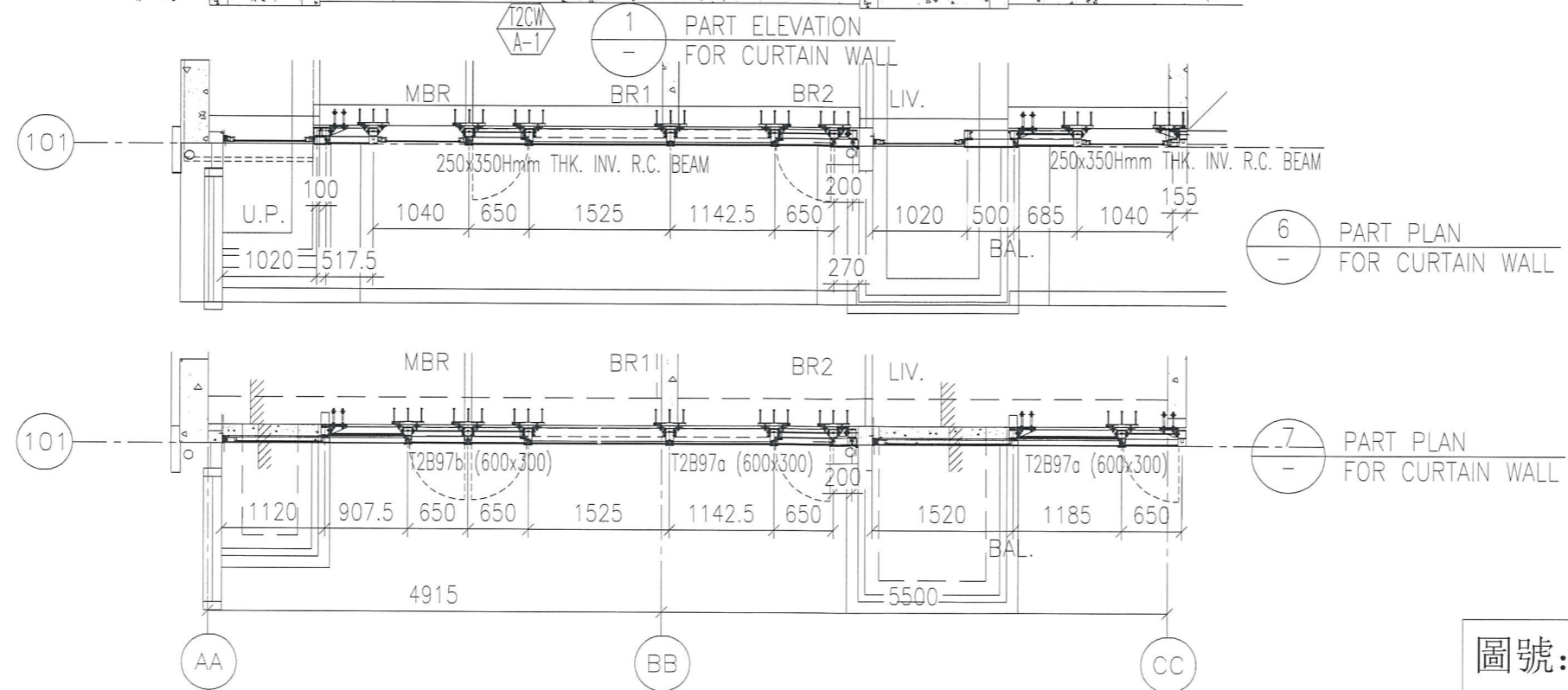
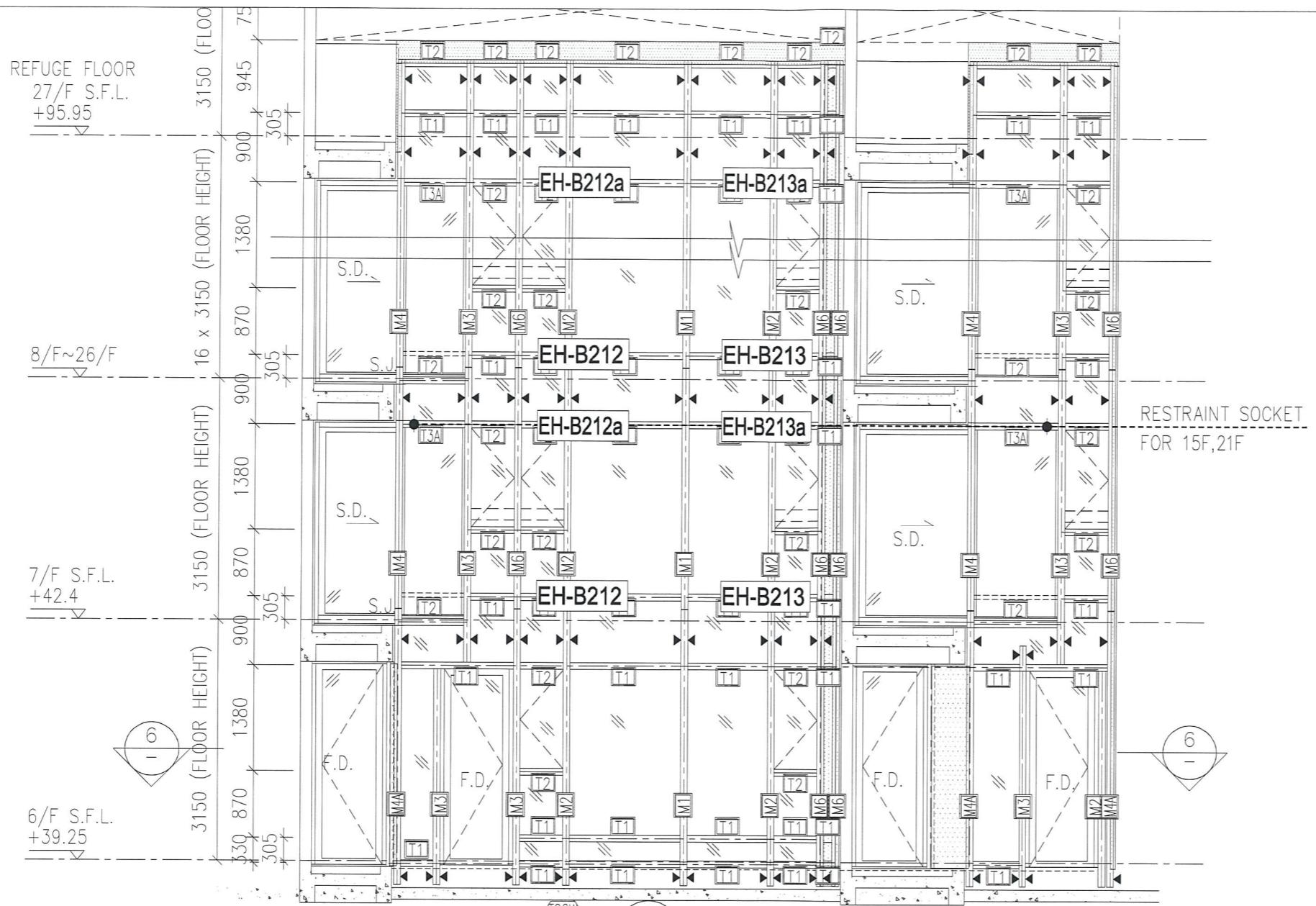

圖號: 837-CW-2208

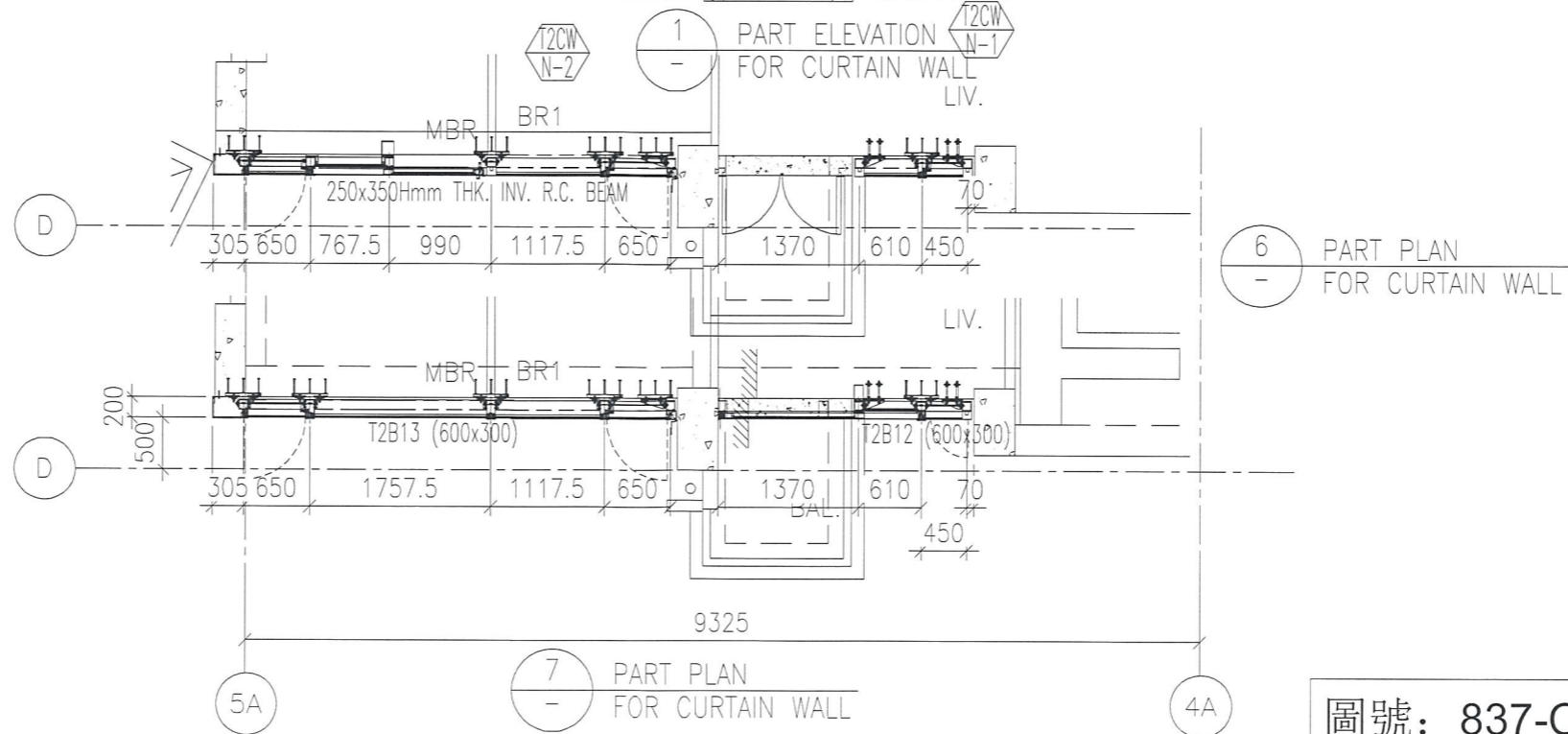
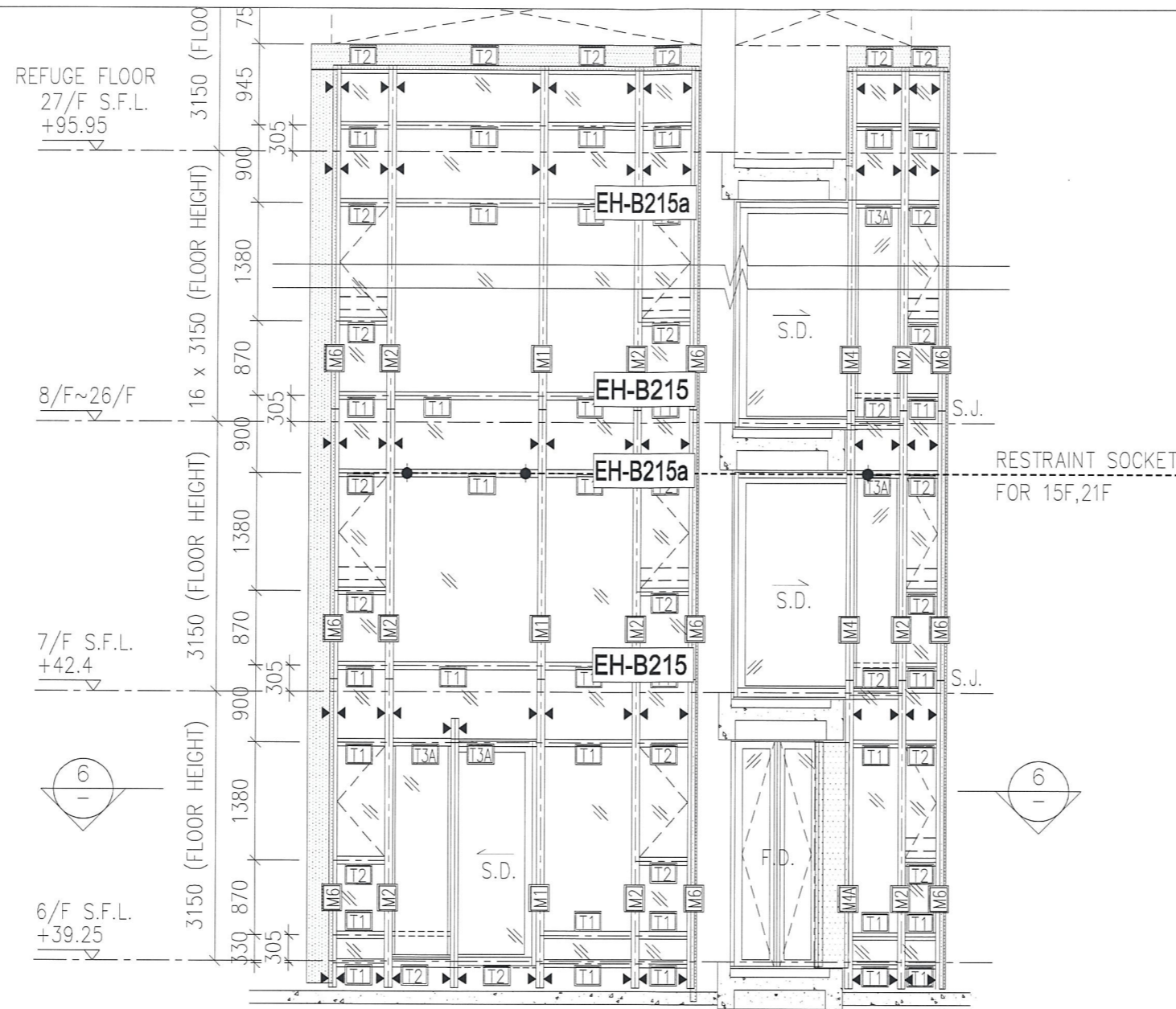

圖號: 837-CW-2209

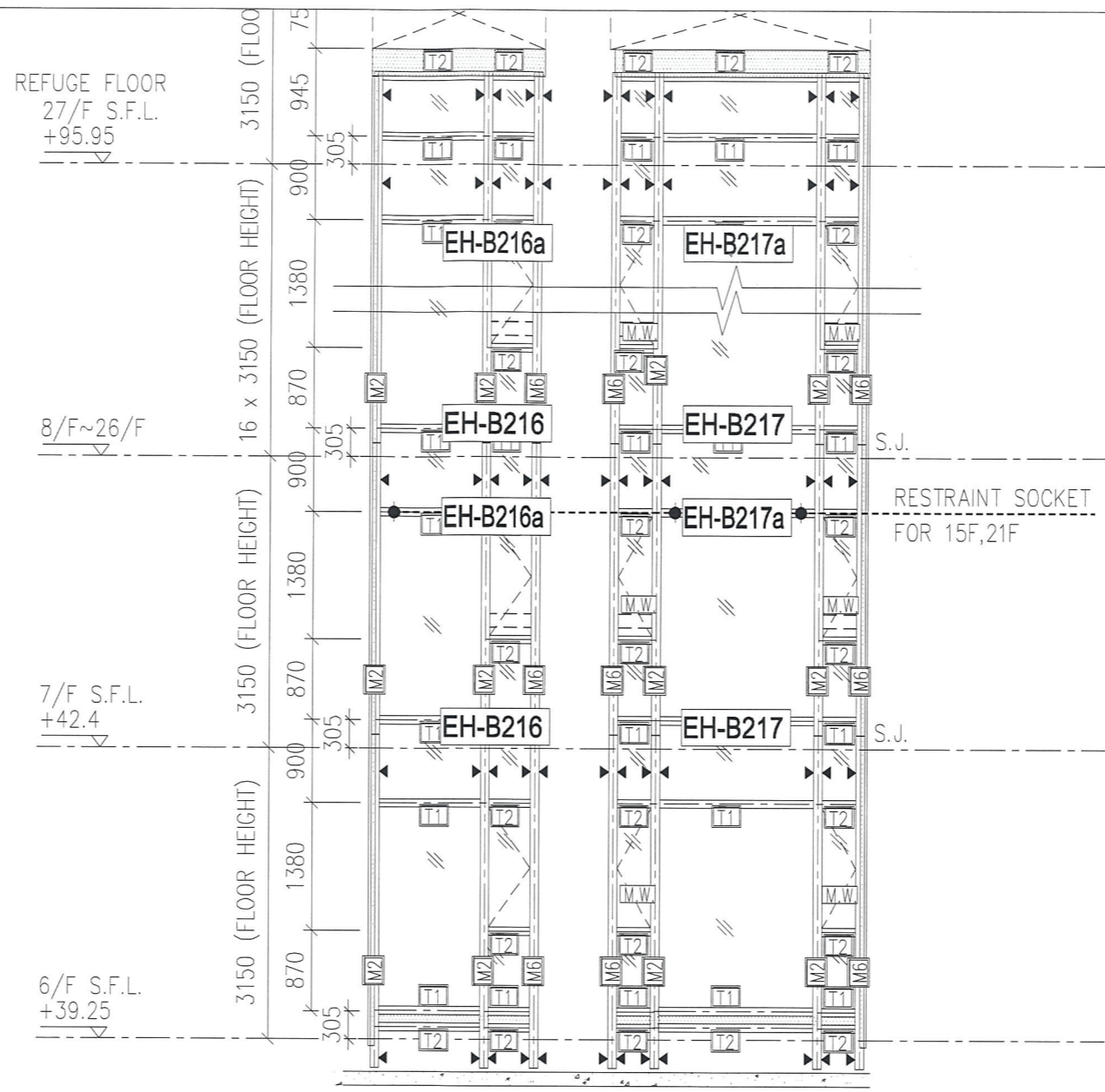

T2CW
M-3

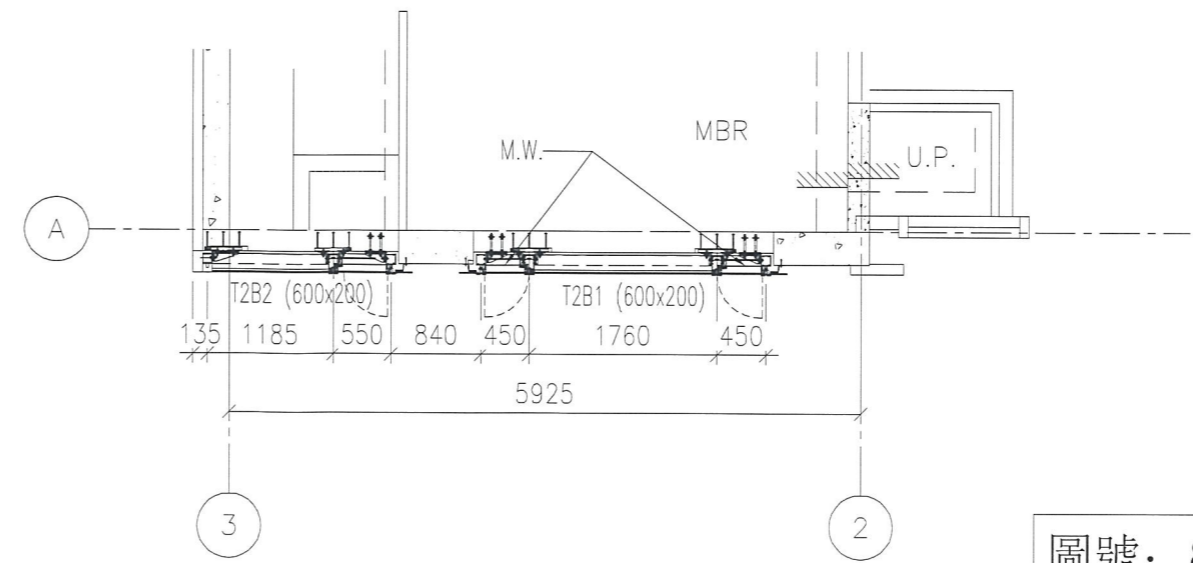

圖號: 837-CW-2210

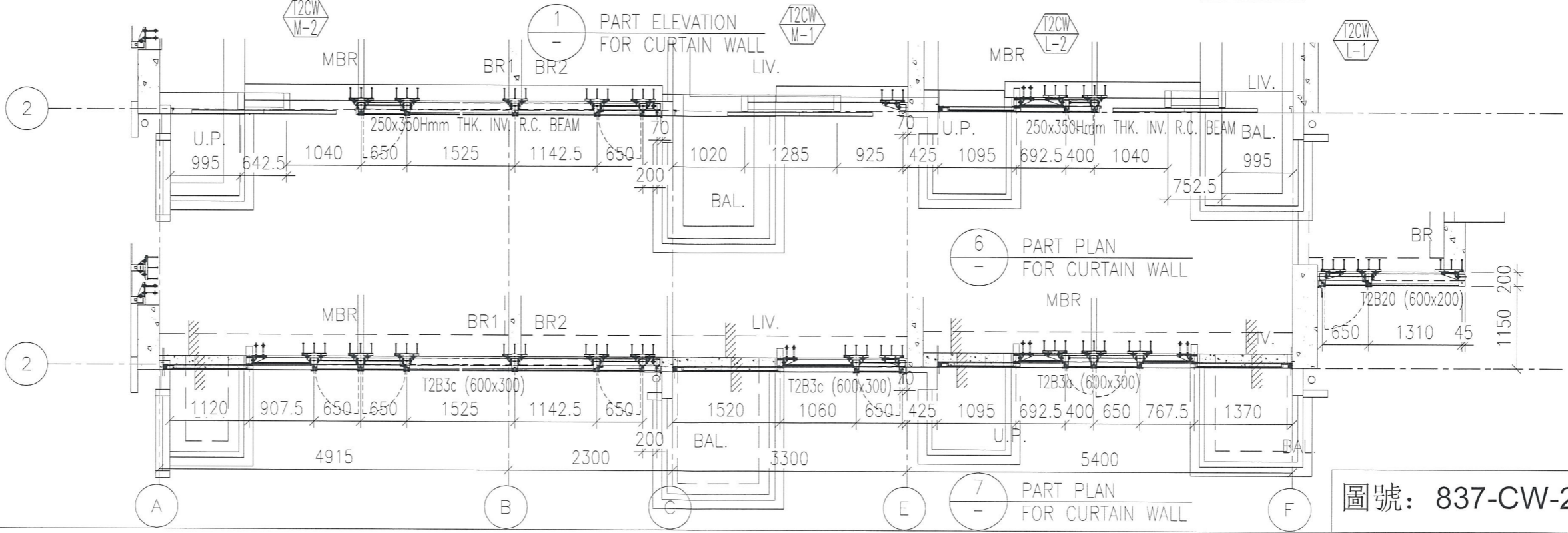
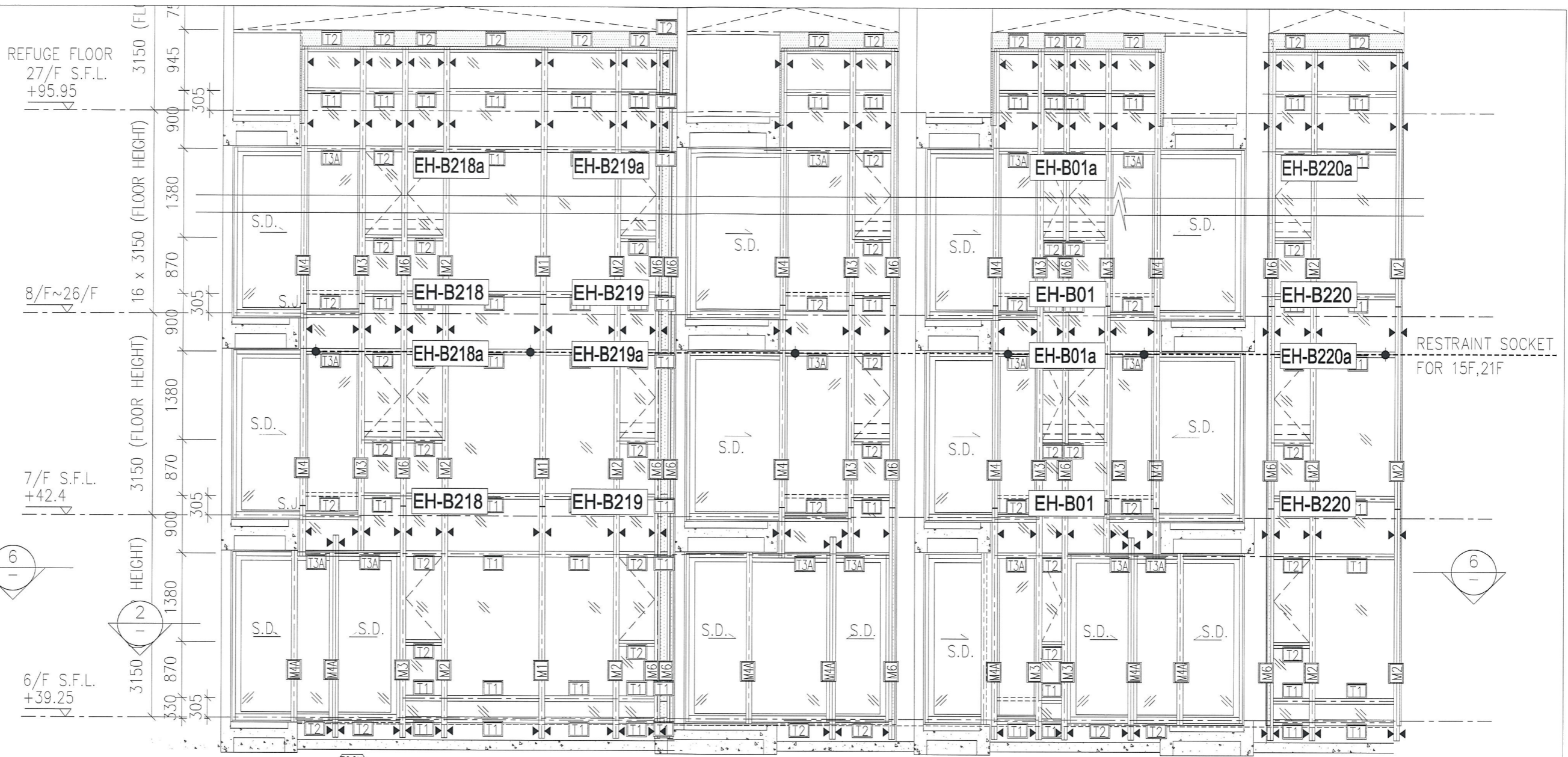

圖號: 837-CW-2211

