



美特鋁質有限公司

MIDI ALUMINIUM FABRICATOR LTD.

工程指示 / 要求簡箋(E.I.)

工程指示編號: EI/ 9638 /18 修改版次: D
 工程編號: JB36 工程名稱: 日出東城二期平台
 工程項目: Skylight 弧位 鋁料加工圖修正
 收件人: Maggie Lo, 建築 發件人: 大明 日期: 26/09/2018

□要求提供 / □確認 事項:

- | | | |
|------------------------------------|-------------------------------------|-------------------------------|
| <input type="checkbox"/> 初步鋁料 B.M. | <input type="checkbox"/> 加工拆圖, 然後生產 | <input type="checkbox"/> 尺寸表 |
| <input type="checkbox"/> 正式鋁料 B.M. | <input type="checkbox"/> 技術上資料 / 指示 | <input type="checkbox"/> 報價 |
| <input type="checkbox"/> 配件 B.M. | <input type="checkbox"/> 樣辦或貨品說明書 | <input type="checkbox"/> 分判合約 |
| <input type="checkbox"/> 其他: _____ | | |

內容:

請依附件資料, 安排鋁料拉彎.

(完成後 GRADE 6063-T5.)

請在 2018/10/25 前完成上列要求。

附有關圖紙 / 文件:

19頁材料表及拉彎拆圖.

以上項目為:

- 原合約工程包 原合約工程加 / 減賬 新工程報價

原因:-

分發東莞各部門:

- () 生產技術總監 連附件 () 技術部 連附件 () 生產部 連附件 () 機械設計部 連附件
 () 採購部 連附件 () 生產統籌部 連附件 概算
 () 質檢部 連附件 () 會計部 連附件 () 報關組 連附件 () 其他 AK 連附件

分發香港各部門:

- () 行政部 連附件 () 會計部 連附件 () 統籌部 連附件 () 工程部地盤科文 連附件
 () 採購部 連附件 () QS 部 連附件 () 維修部 連附件 () 其他 _____ 連附件

傳遞編號:

HK 1507

發件人簽署:

項目經理簽署:

FTP

①

EG-DWG3

 美特鋁質 有限公司 MIDI Aluminium Fabricator Ltd.			
工程號	J836	地盤	日出康城

产品编号	L(MM)	数量	A	B	C	D	E	N	M
		5							

备注：型材两端共预长300mm.
实际用4支，后各1支

6063-T5

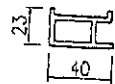
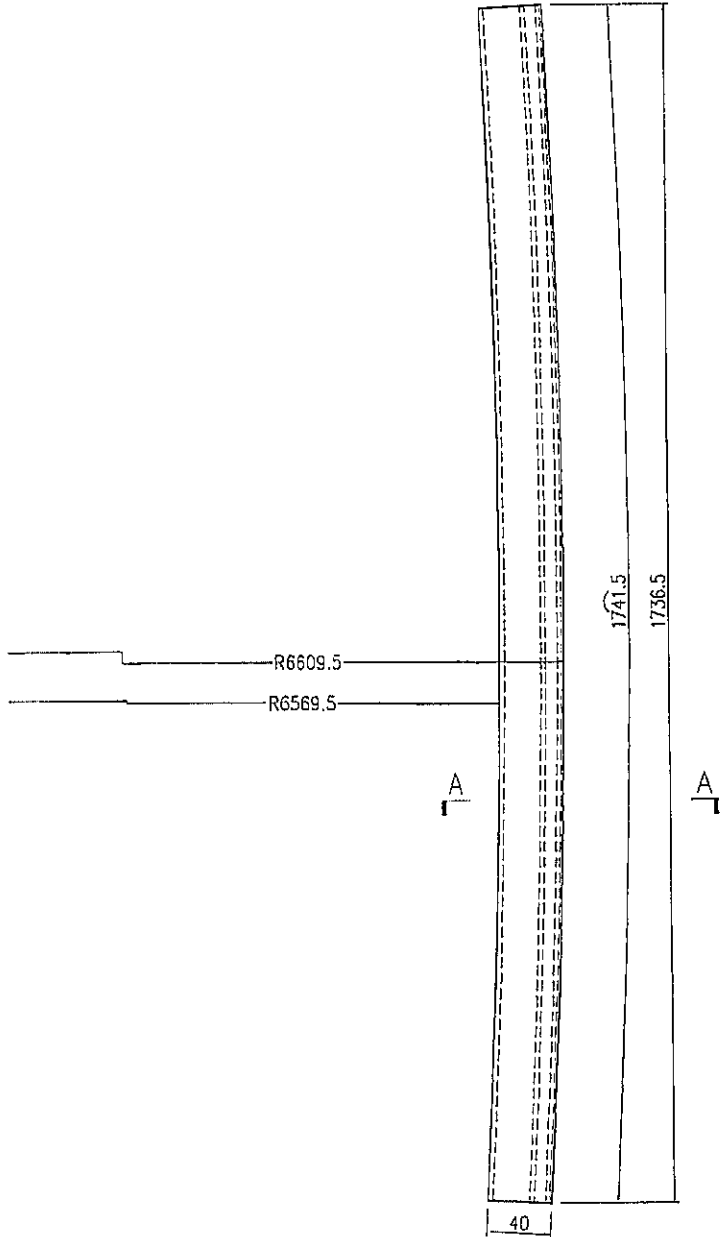

SECTION A-A

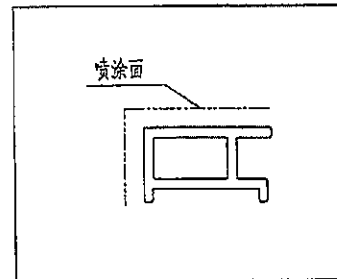

名稱	九字料彎弧加工圖	制圖	曾建平	2018-09-19	修改		
材料	X84307	復核			日期		
顏色	UCT802580XL(A)-3 淺灰色	批准			圖號	J836-SK-WH03	

25
6

EG-DWG3

 美特鋁質 有限公司 MIDI Aluminium Fabricator Ltd.			
工程號	J836	地盤	日出康城

产品编号	L(MM)	数量	A	B	C	D	E	N	M
		3							

备注：型材两端共预长400mm。
实际用2支，后备1支

G063-T5

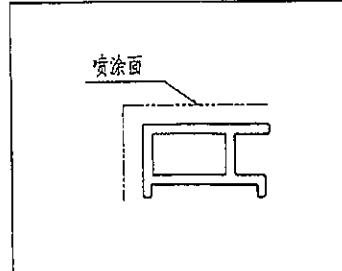
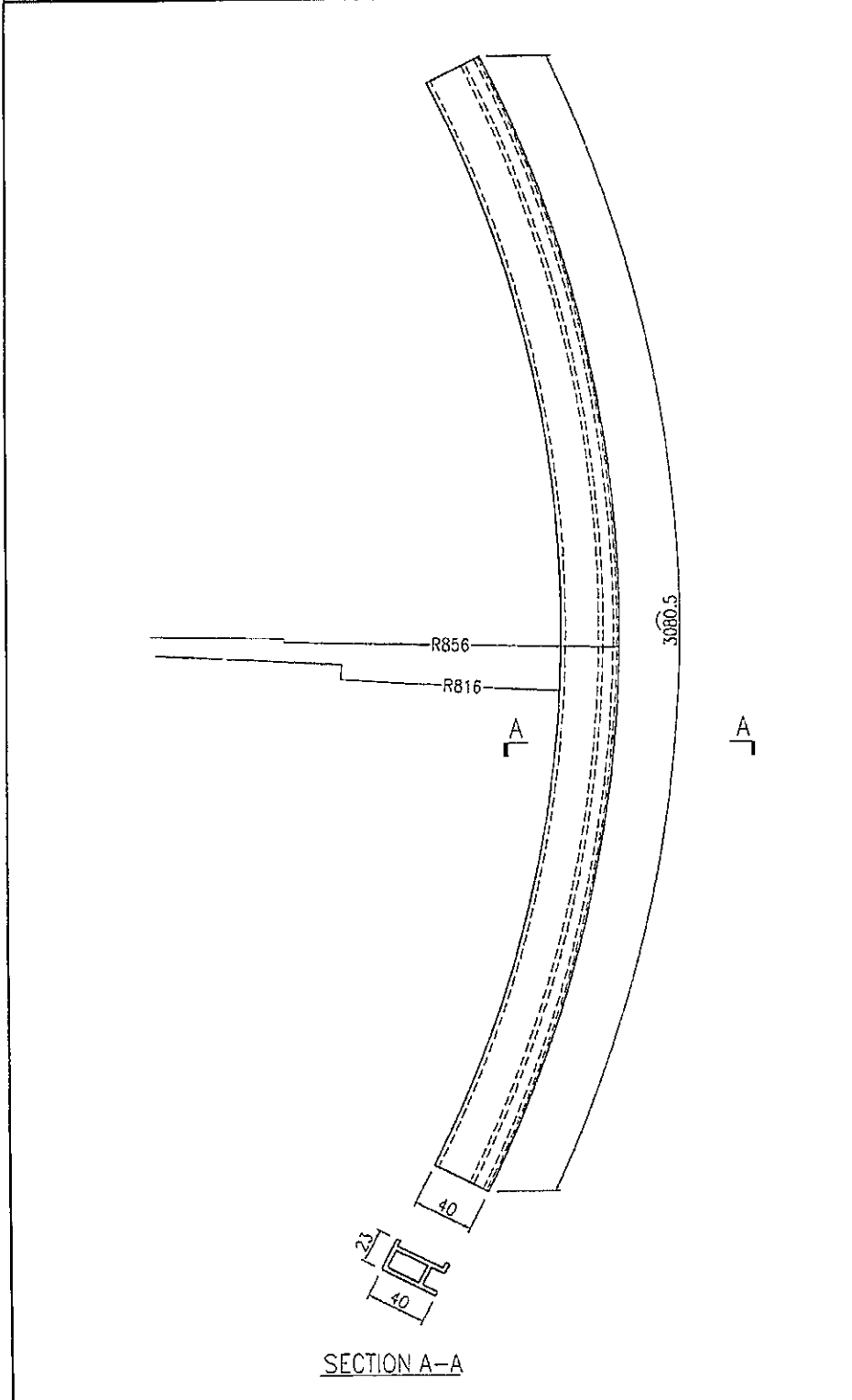

名稱	九字料彎弧加工圖	制圖	曾建平	2018-09-19	修改			
材料	X84307	復核			日期			
顏色	UCT802580XL(A)-3 漆灰色	批准			圖號	J836-SK-WH01		

EG-DWG3

③ 7

 美特鋁質 有限公司 MIDI Aluminium Fabricator Ltd.			
工程號	J836	地盤	日出康城

产品编号	L(MM)	数量	A	B	C	D	E	N	M
		5							

备注: 型材两端共预长300mm.
实际用4支, 后备1支

G063-T5

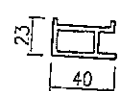
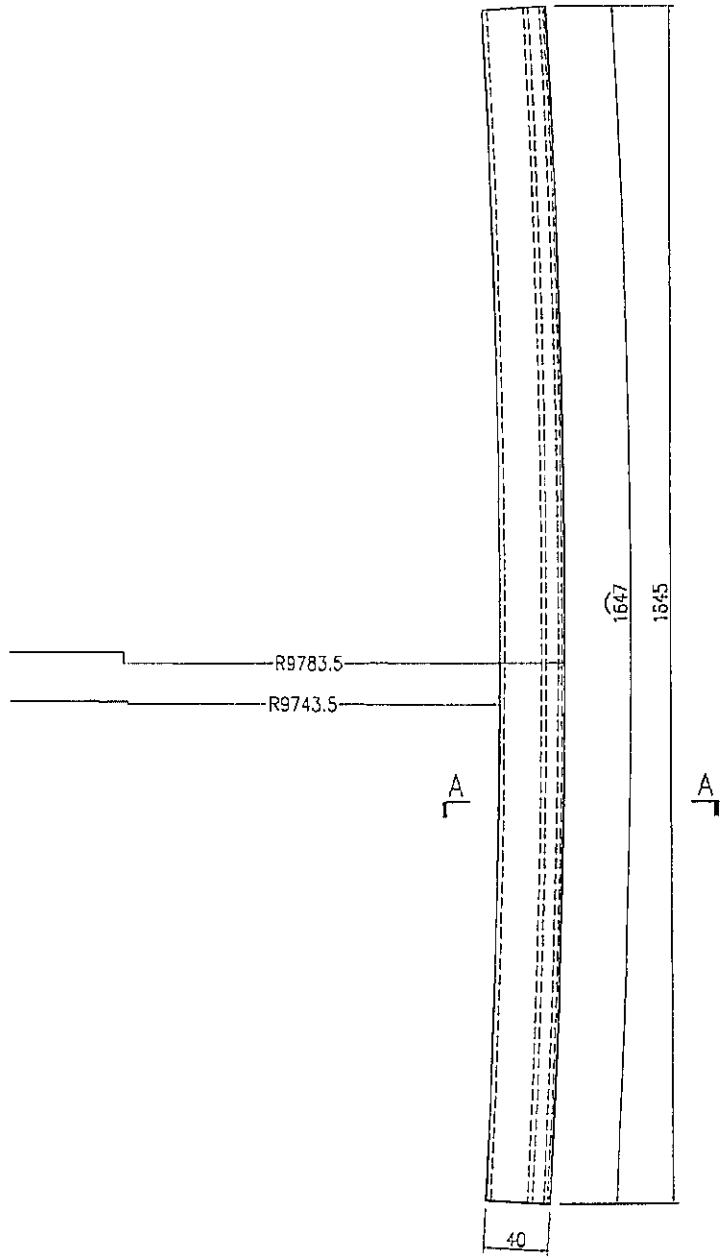

SECTION A-A

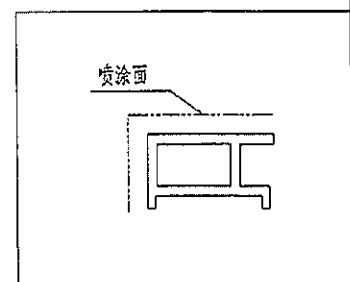

名稱	九字料彎弧加工圖	制圖	曾建平	2018-09-19	修改		
材料	X84307	復核			日期		
顏色	UCT802580XL(A)-3 淺灰色	批准			圖號	J836-SK-WH04	

EG-DWG3

④ B

 美特鋁質 有限公司 MIDI Aluminium Fabricator Ltd.			
工程號	J836	地盤	日出康城

产品编号	L(MM)	数量	A	B	C	D	E	N	M
		5							

备注：型材两端共预长300mm。
实际用4支，后各1支

G63-T5

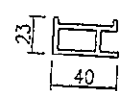
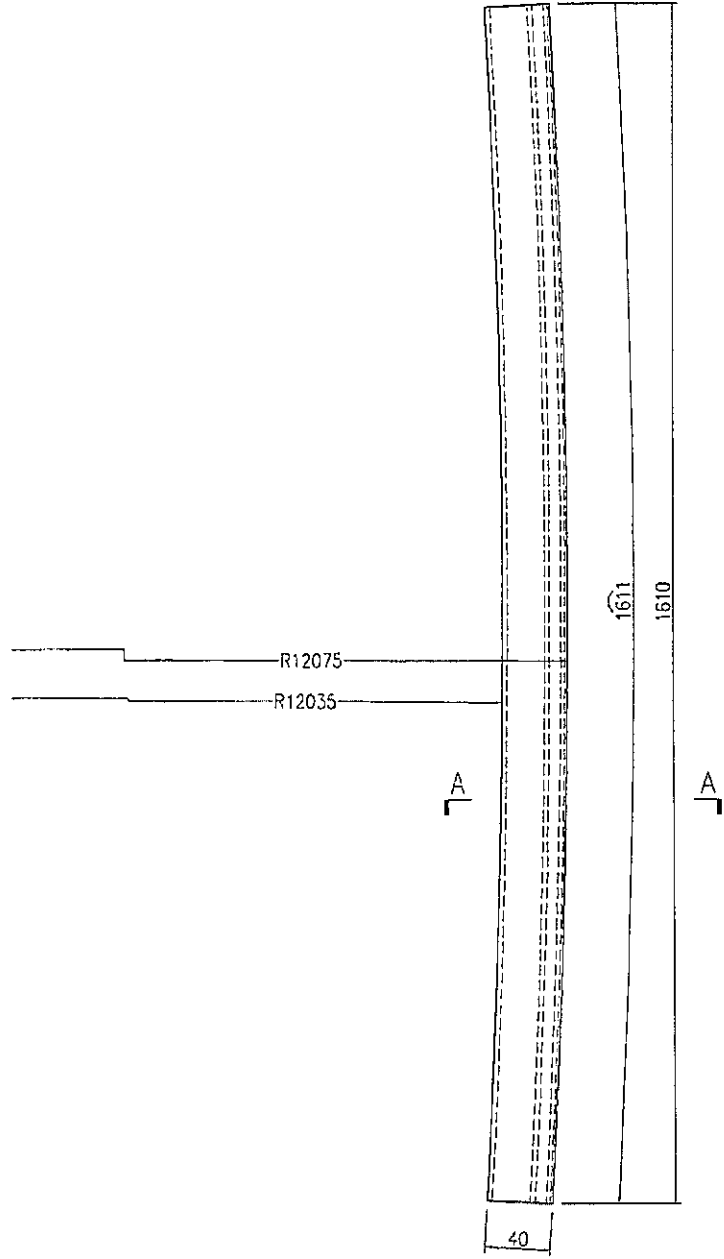

SECTION A-A

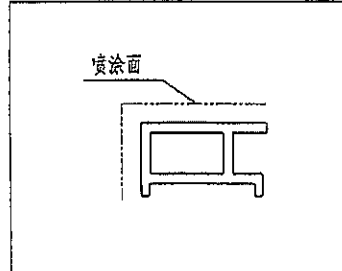

名稱	九字料彎弧加工圖	制圖	曾建平	2018-09-19	修改			
材料	X84307	復核			日期			
顏色	UCT802580XL(A)-3 淺灰色	批准			圖號	J836-SK-WH05		

EG-DWG3

9

 美特鋁質 有限公司 MIDI Aluminium Fabricator Ltd.			
工程號	J836	地盤	日出康城

产品编号	L(MM)	数量	A	B	C	D	E	N	M
		5							

备注：型材两端共预长300mm。
实际用4支，后备1支

6063-T5

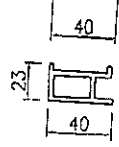
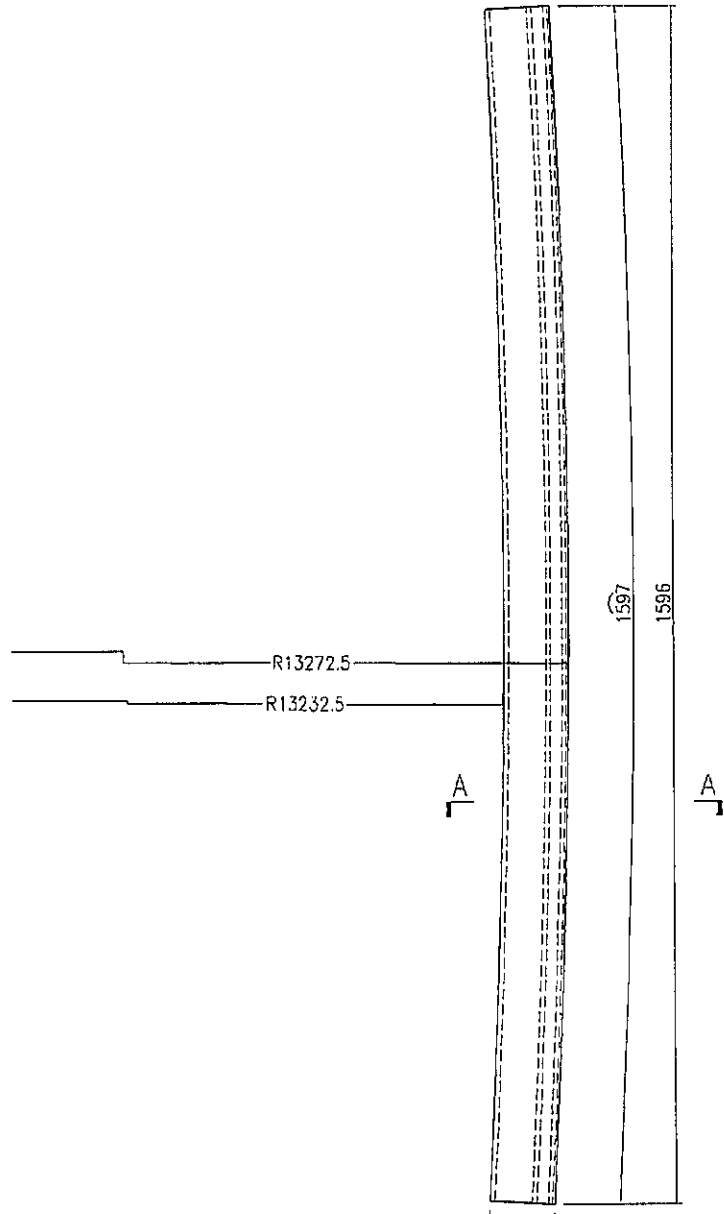

SECTION A-A

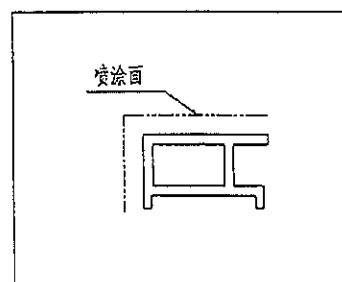

名稱	九字料彎弧加工圖	制圖	曾建平	2018-09-19	修改			
材料	X84307	復核			日期			
顏色	UCT802580XL(A)-3 淺灰色	批准			圖號	J836-SK-WH06		

EG-DWG3

6
10

 美特鋁質 有限公司 MIDI Aluminium Fabricator Ltd.			
工程號	J836	地盤	日出康城

產品編號	L(MM)	數量	A	B	C	D	E	N	M
		5							

备注：型材兩端共預長300mm。
 實際用4支，後備1支

G063-T5

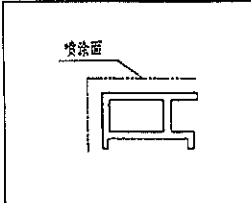
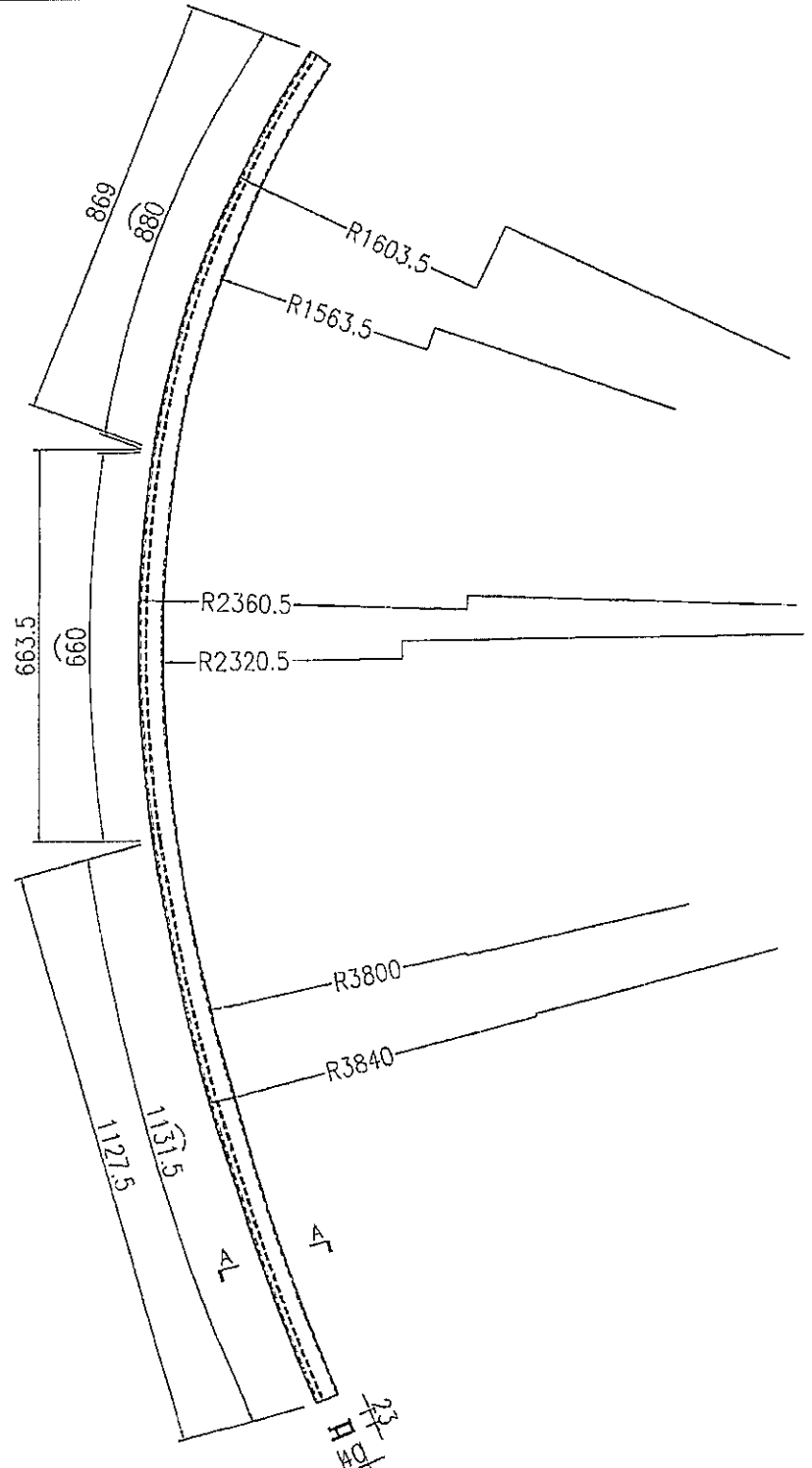

SECTION A-A

名稱	九字料彎弧加工圖	制圖	曾建平	2018-09-19	修改			
材料	X84307	復核			日期			
顏色	UCT802580XL(A)-3 淺灰色	批准			圖號	J836-SK-WH07		

EG-DWG3

7

 美特鋁質 有限公司 MIDI Aluminium Fabricator Ltd.			
工程號	J836	地盤	日出康城

产品编号	L(MM)	数量	A	B	C	D	E	N	M
		3							

各注：型材两端共预长400mm.
实际用2支，后备1支

6063-T5

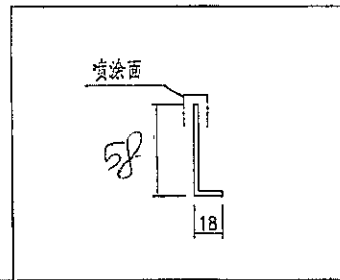
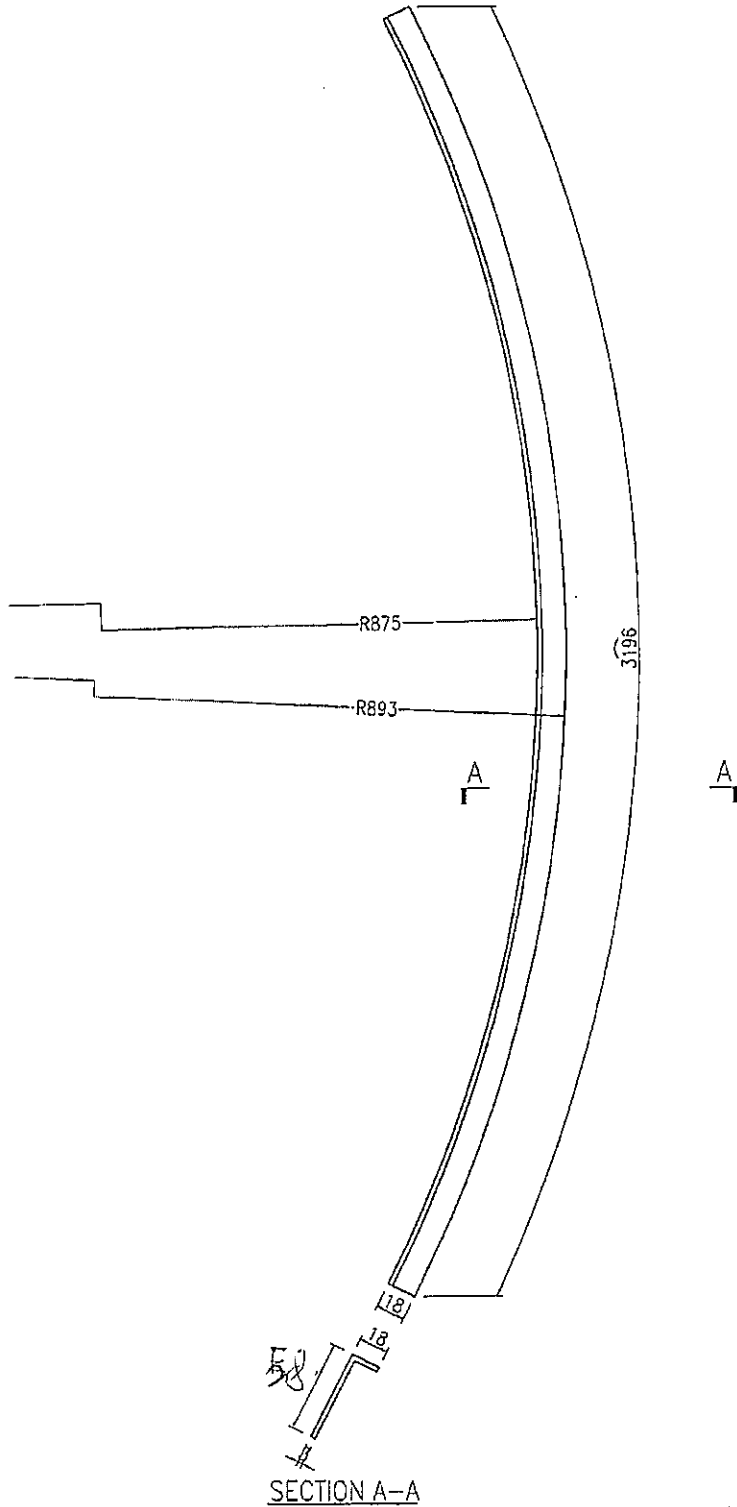

名稱	鋁角彎弧加工圖	制圖	曾建平	2018-09-19	修改		
材料	58x18x3mm厚鋁角	復核			日期		
顏色	TUC51602XL(RY)=3 銀色	批准			圖號	J836-SK-WH10	

11T 802580XL (A)-3 淺灰

EG-DWG3

⑧ 12

 美特鋁質 有限公司 MIDI Aluminium Fabricator Ltd.			
工程號	J836	地盤	日出康城

产品编号	L(MM)	数量	A	B	C	D	E	N	M
		5							

备注: 型材两端共预长300mm.
实际用4支, 后各1支

6063-T5

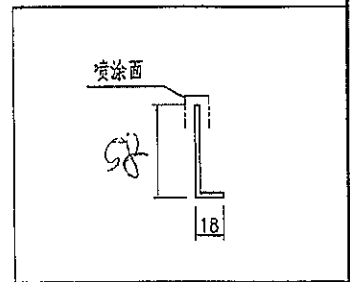
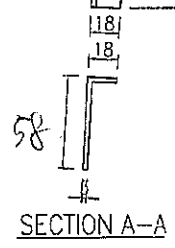
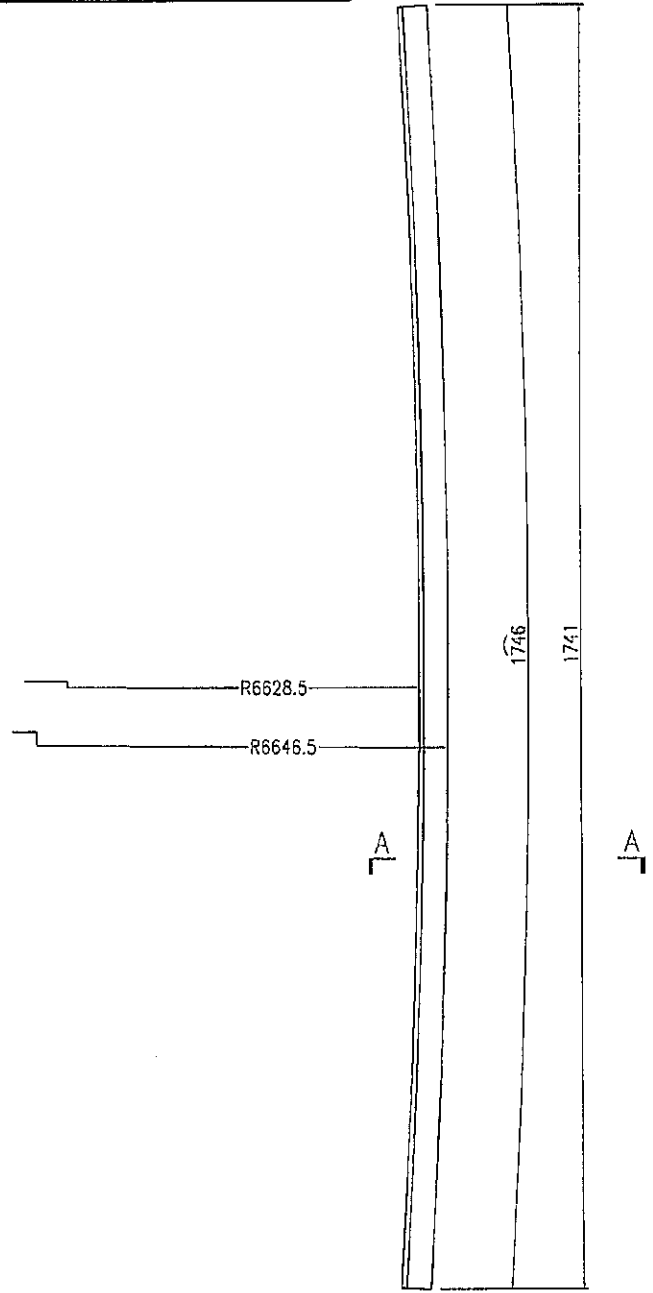

名稱	鋁角彎弧加工圖	制圖	曾建平	2018-09-19	修改		
材料	58 x 18 x 3mm厚鋁角	復核			日期		
顏色	TDC51602XL(RY) 3 深灰色	批准			圖號	J836-SK-WH12	

WT 802580 XL(A)-3 深灰色

9 13

EG-DWG3

 美特鋁質 有限公司 MIDI Aluminium Fabricator Ltd.			
工程號	J836	地盤	日出康城

产品编号	L(MM)	数量	A	B	C	D	E	N	M
		5							

备注：型材两端共预长300mm.
实际用4支，后备1支

G063-T5

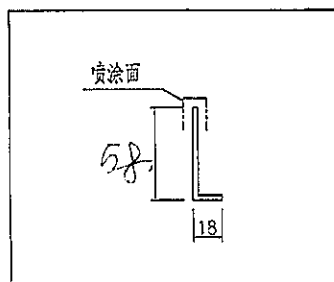
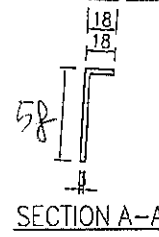
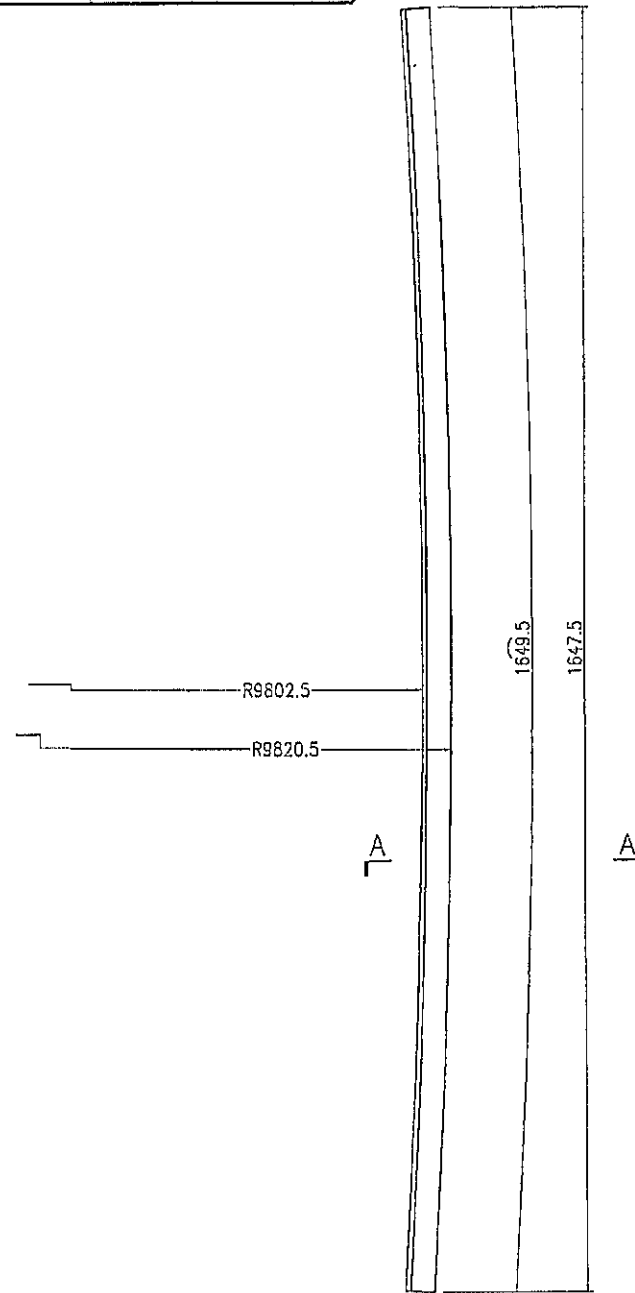

名稱	鋁角彎弧加工圖	制圖	曾建平	2018-09-19	修改		
材料	58 x 18 x 3mm厚鋁角	復核			日期		
顏色	TUC51602XL(RY)-3 深灰色	批准			圖號	J836-SK-WH13	

MT 802380 x (A) - 3 漆灰

EG-DWG3

10 14

 美特鋁質 有限公司 MIDI Aluminium Fabricator Ltd.			
工程號	J836	地盤	日出康城

产品编号	L(MM)	数量	A	B	C	D	E	N	M
		5							

备注：型材两端共预长300mm.
实际用4支，后各1支

6063-T5

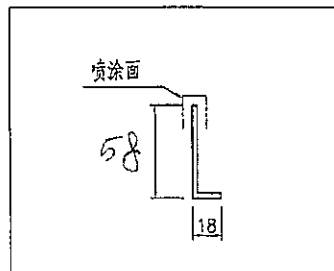
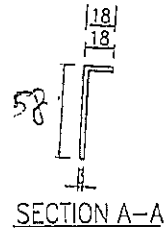
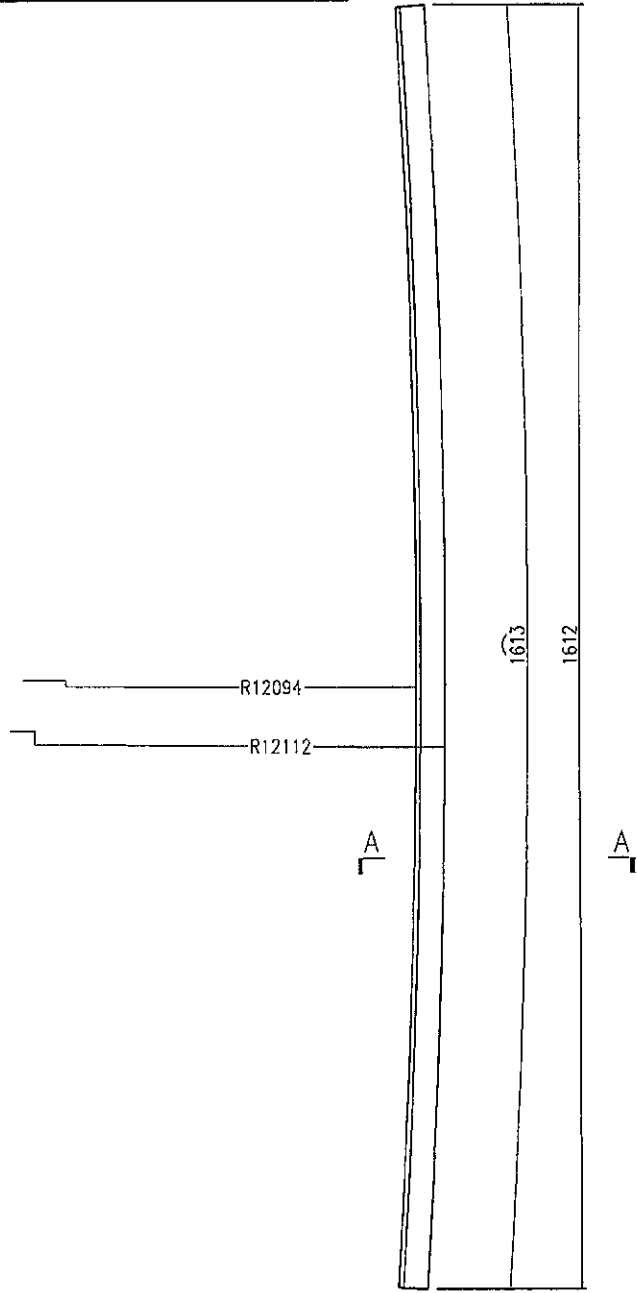

名稱	鋁角彎弧加工圖	制圖	曾建平	2018-09-19	修改			
材料	58x18x3mm厚鋁角	復核			日期			
顏色	T6051602XL(RY)-子深灰色	批准			圖號	J836-SK-WH14		

1107 802580XL(A)-3 淺灰

EG-DWG3

11 15

 美特鋁質 有限公司 MIDI Aluminium Fabricator Ltd.			
工程號	J836	地盤	日出康城

产品编号	L(MM)	数量	A	B	C	D	E	N	M
		5							

备注: 型材两端共预长300mm.
实际用4支, 后各1支

6063-T5

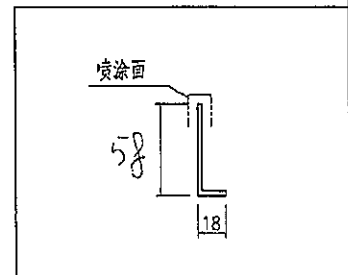
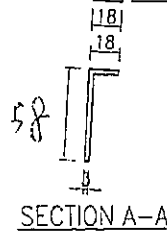
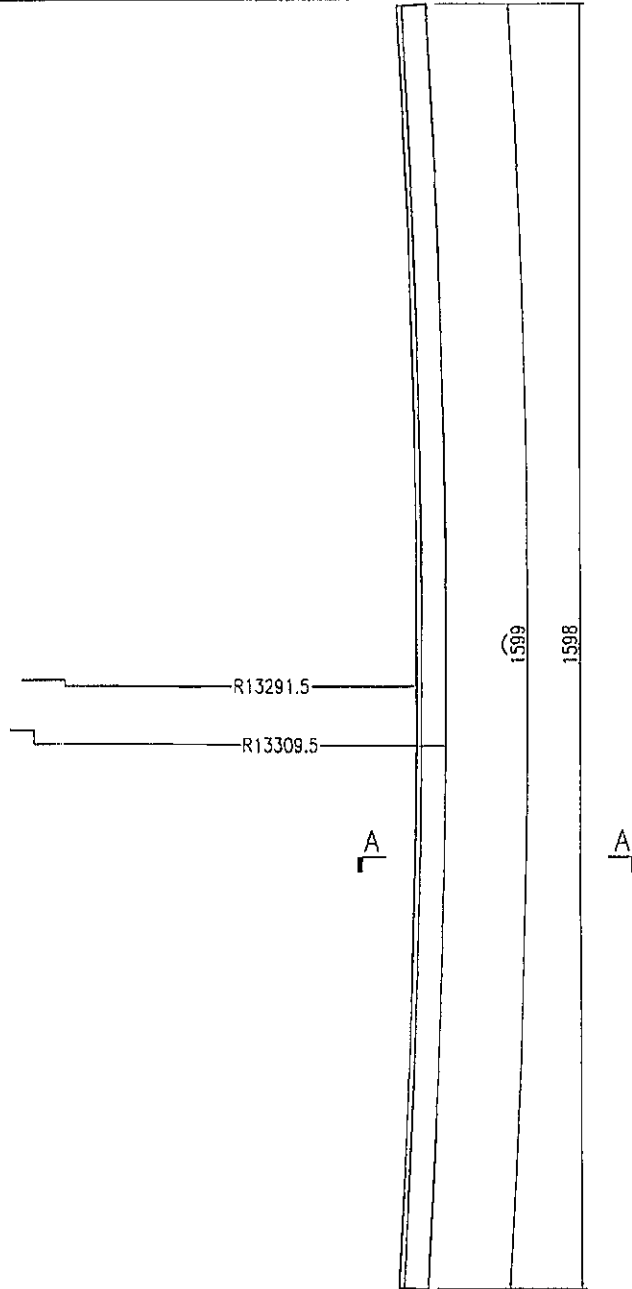

名稱	鋁角彎弧加工圖	制圖	曾建平	2018-09-19	修改			
材料	58 x 18 x 3mm厚鋁角	復核			日期			
顏色	70C51602XL(RY)-3 深灰色	批准			圖號	J836-SK-WH15		

UCT 802 580X(A)-3 淺灰

12

16

EG-DWG3

 美特鋁質 有限公司 MIDI Aluminium Fabricator Ltd.			
工程號	J836	地盤	日出康城

產品編號	L(MM)	數量	A	B	C	D	E	N	M
		5							

备注：型材两端共預長300mm。
 实际用4支，后备1支

6063-T5

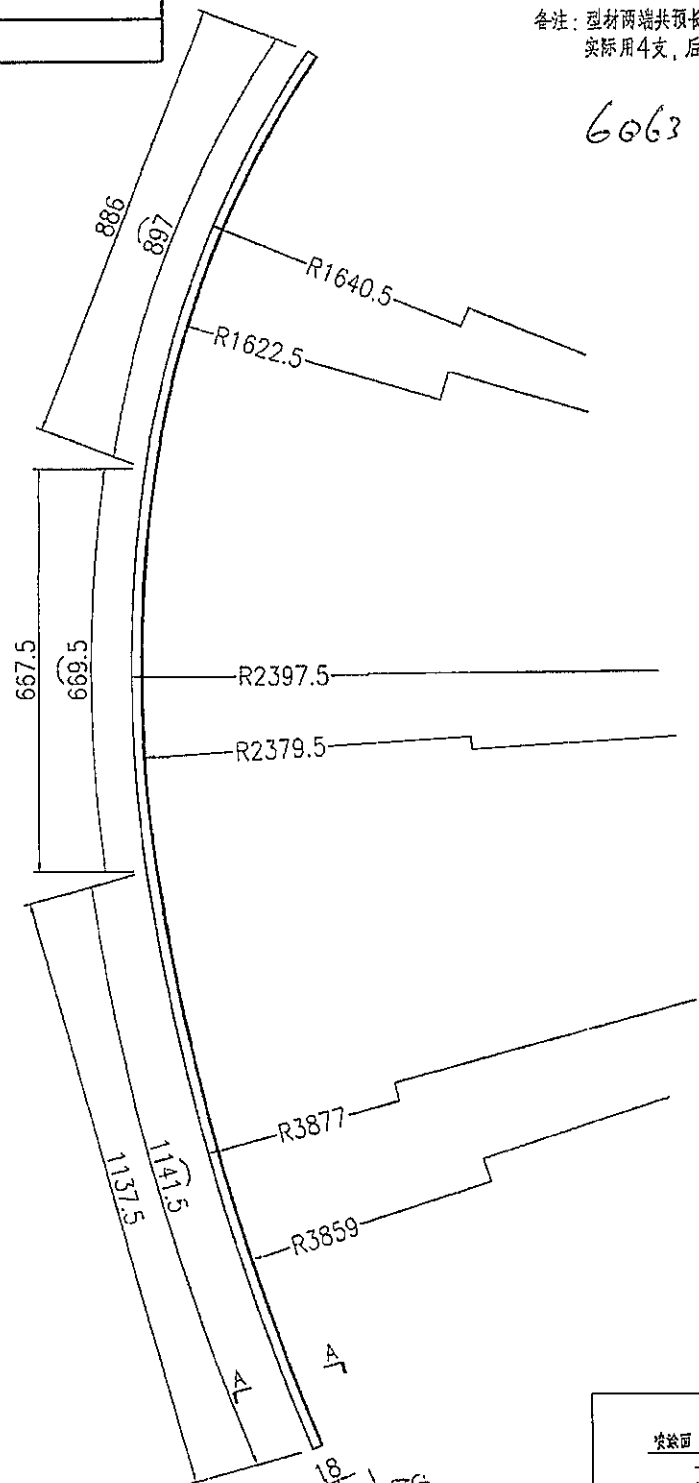

SECTION A-A

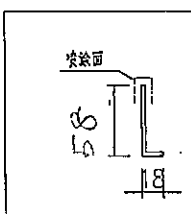

名稱	鋁角彎弧加工圖	制圖	曾建平	2018-09-19	修改				
材料	58 x 18 x 3mm厚鋁角	復核			日期				
顏色	MC51602XL(RY)-3 深灰色	批准			圖號	J836-SK-WH16			

MC51602XL(A)-3 淺灰

EG-DWG3

13 17

 美特鋁質 有限公司 MIDI Aluminium Fabricator Ltd.			
工程號	J836	地盤	日出康城

產品編號	L(MM)	數量	A	B	C	D	E	N	M
		3							

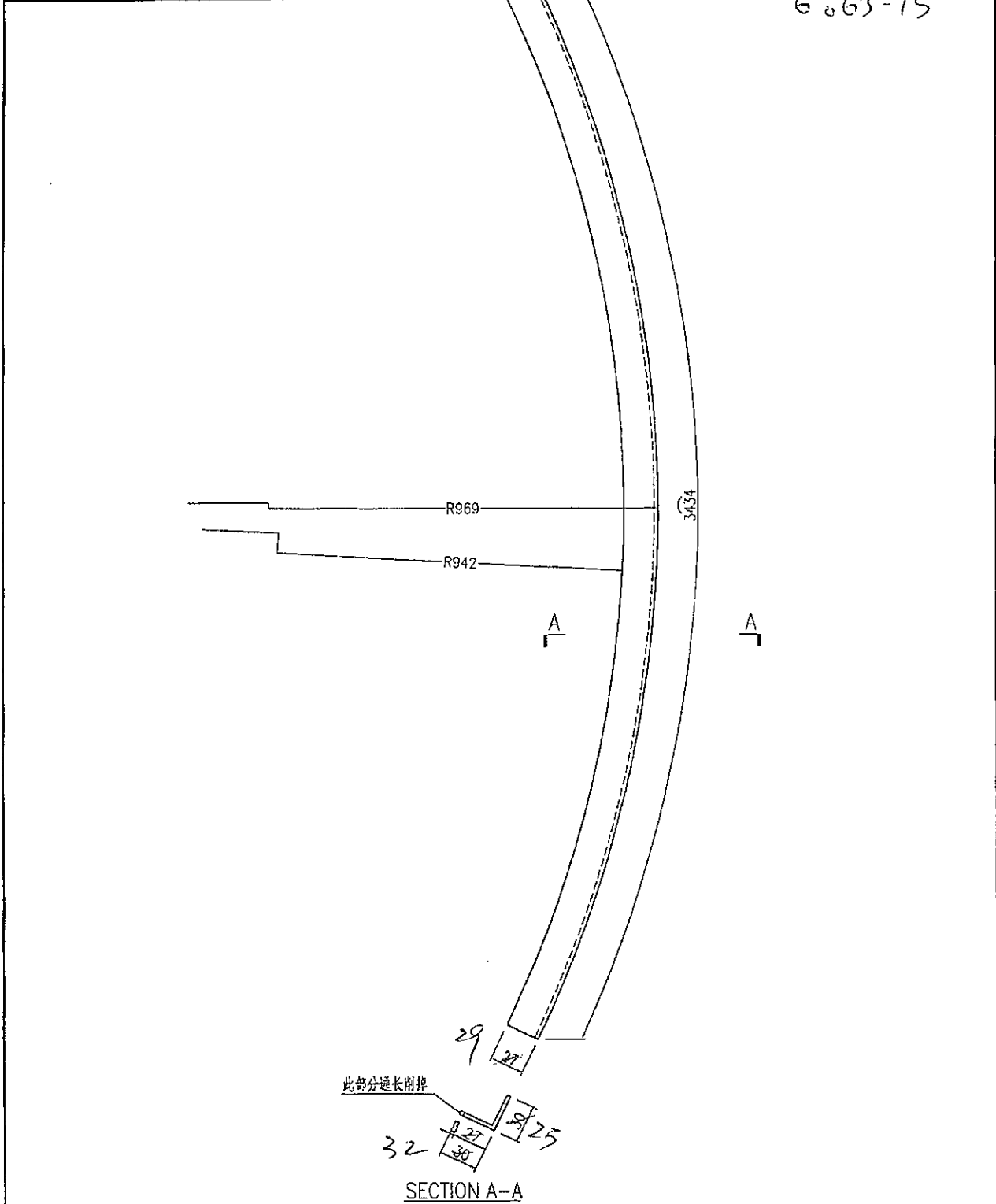

SECTION A-A

名稱	鋁角彎弧加工圖	制圖	曾建平	2018-09-19	修改			
材料	30x30x3mm厚鋁角	復核			日期			
顏色	MILL	批准			圖號	J836-SK-WH19		

32x25x3mm 鋁角

14

18

EG-DWG3



美特鋁質 有限公司
MIDI Aluminium Fabricator Ltd.

產品編號	L(MM)	數量	A	B	C	D	E	N	M
		5							

工程號	J836	地盤	日出康城
-----	------	----	------

备注：型材两端共预长300mm，
实际用4支，后各1支

6063-T5

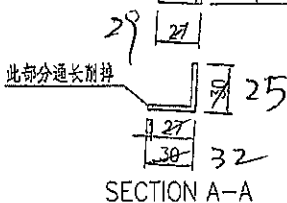
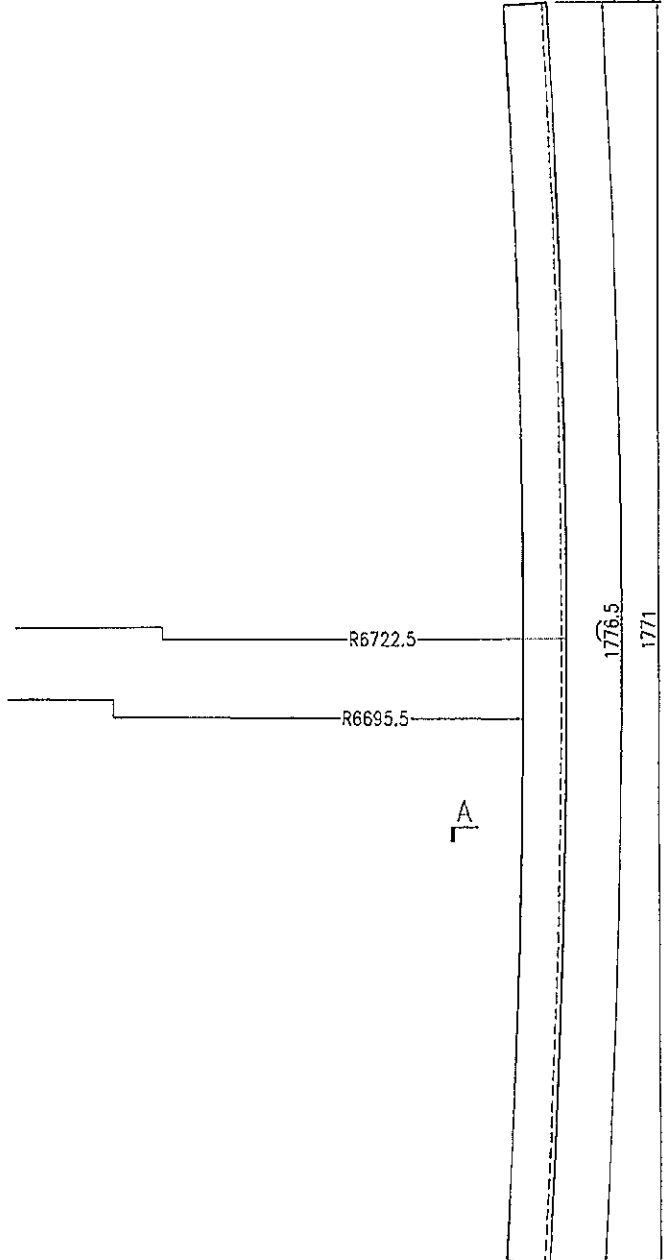

名稱	鋁角彎弧加工圖	制圖	曾建平	2018-09-19	修改			
材料	30X30X3mm厚鋁角	復核			日期			
顏色	MILL	批准			圖號	J836-SK-WH21		

32x25x3mm 鋁角

EG-DWG3

15 19

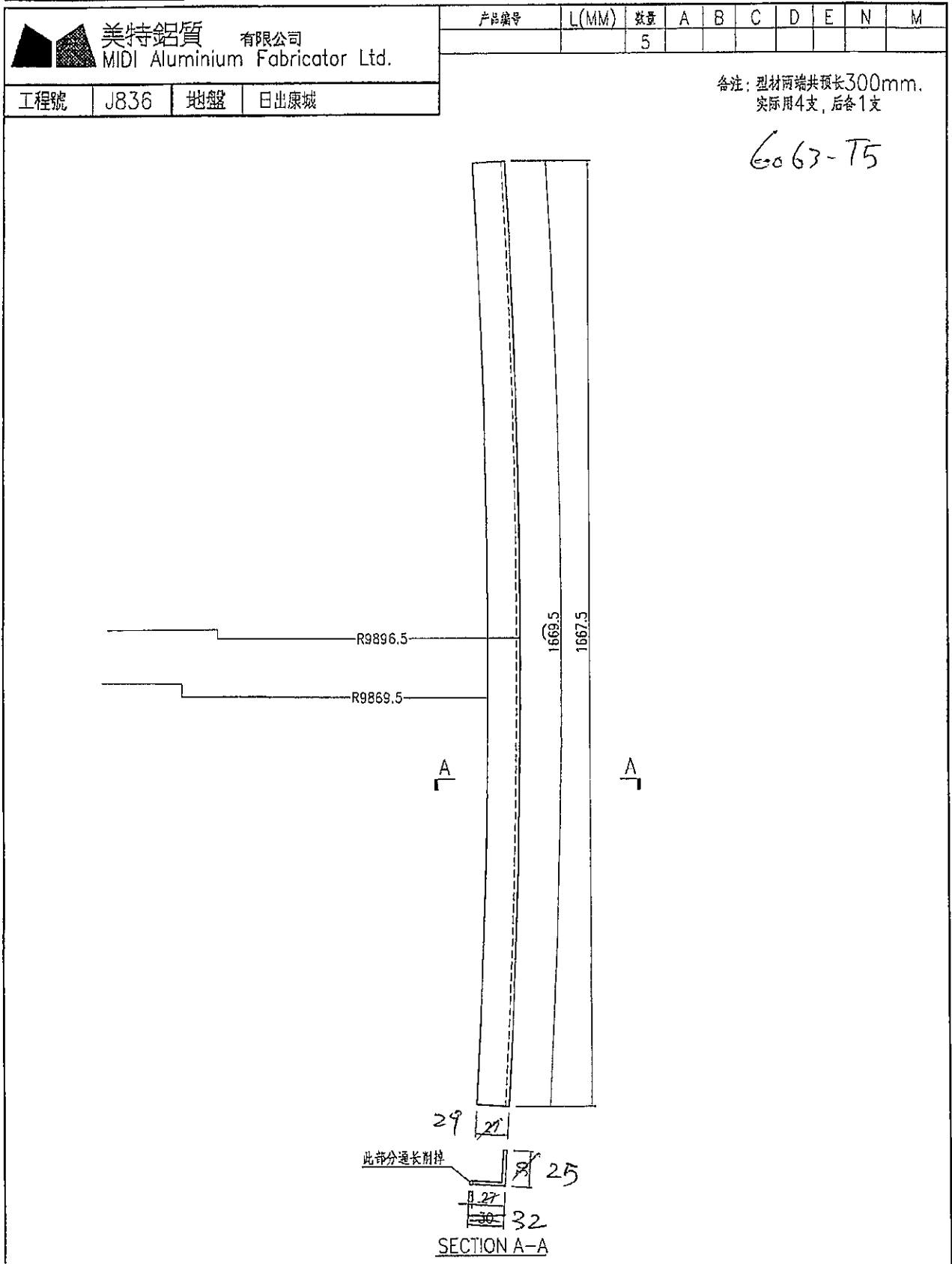

名稱	鋁角彎弧加工圖	制圖	曾建平	2018-09-19	修改		
材料	30X30x3mm厚鋁角	復核			日期		
顏色	MILL	批准			圖號	J836-SK-WH22	

32x25x3mm 鋁角

EG-DWG3

(16) 30

 美特鋁質 有限公司 MIDI Aluminium Fabricator Ltd.			
工程號	J836	地盤	日出康城

产品编号	L(MM)	数量	A	B	C	D	E	N	M
		5							

各注：型材两端共预长300mm.
实际用4支，后备1支

663-T5

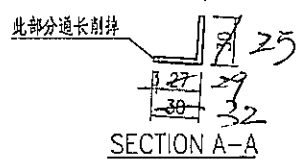
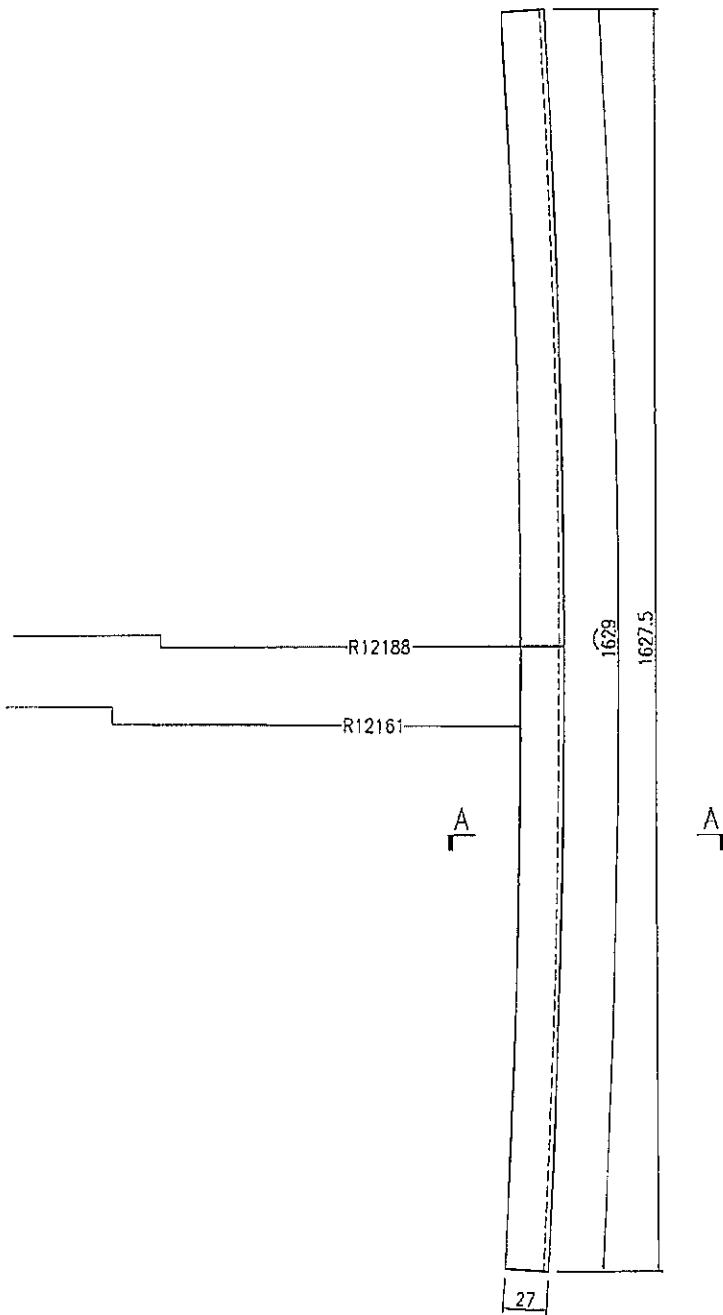

SECTION A-A

名稱	鋁角彎弧加工圖	制圖	曾建平	2018-09-19	修改		
材料	30X30x3mm厚鋁角	復核			日期		
顏色	MILL	批准			圖號	J836-SK-WH23	

32x25x3mm 鋁角

EG-DWG3

17 21



美特鋁質 有限公司
MIDI Aluminium Fabricator Ltd.

产品编号	L(MM)	数量	A	B	C	D	E	N	M
		5							

工程號	J836	地盤	日出康城
-----	------	----	------

备注: 型材两端共预长300mm.
实际用4支, 后各1支

6063-T5

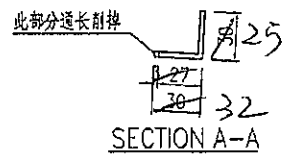
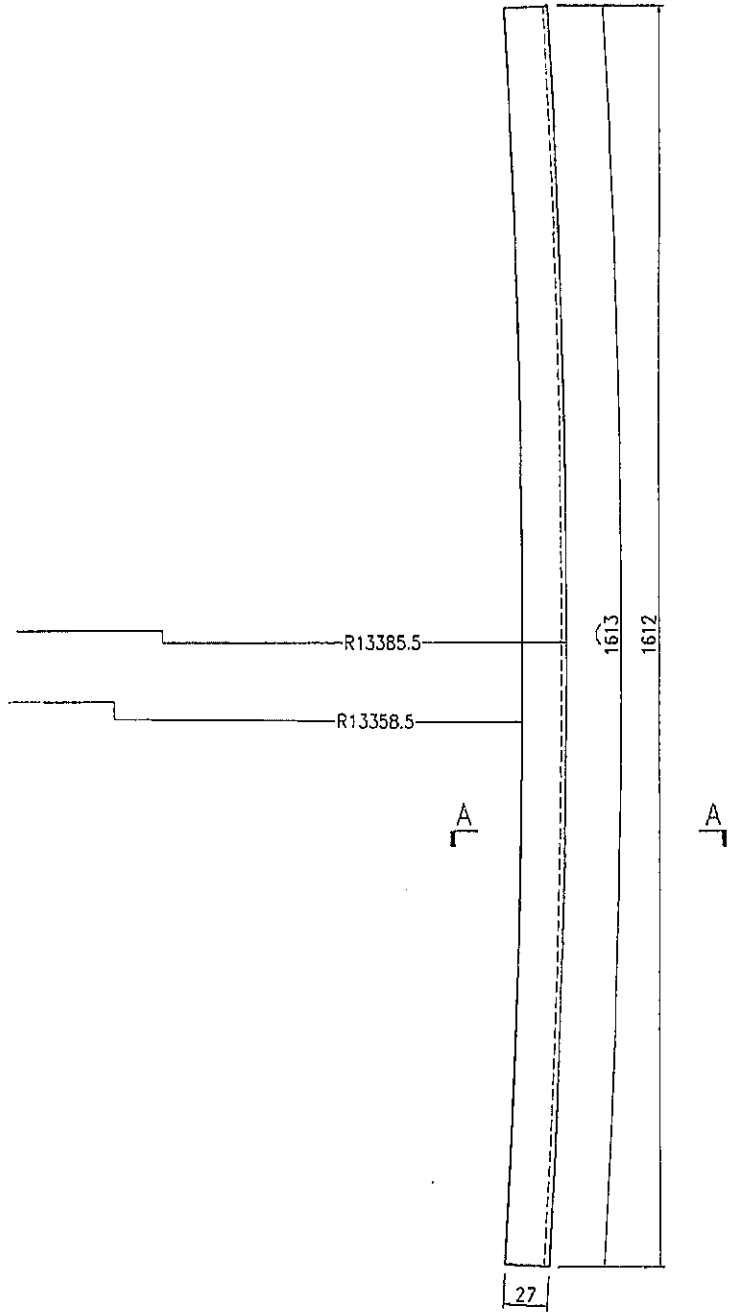

名稱	鋁角彎弧加工圖	制圖	曾建平	2018-09-19	修改		
材料	30X30x3mm厚鋁角	復核			日期		
顏色	MILL	批准			圖號	J836-SK-WH24	

32 X 25 X 3 mm 全鋁

EG-DWG3

18 / 22

 美特鋁質 有限公司 MIDI Aluminium Fabricator Ltd.			
工程號	J836	地盤	日出康城

產品編號	L(MM)	數量	A	B	C	D	E	N	M
		5							

备注：型材兩端共預長300mm。
 實際用4支，後備1支

6063-T5

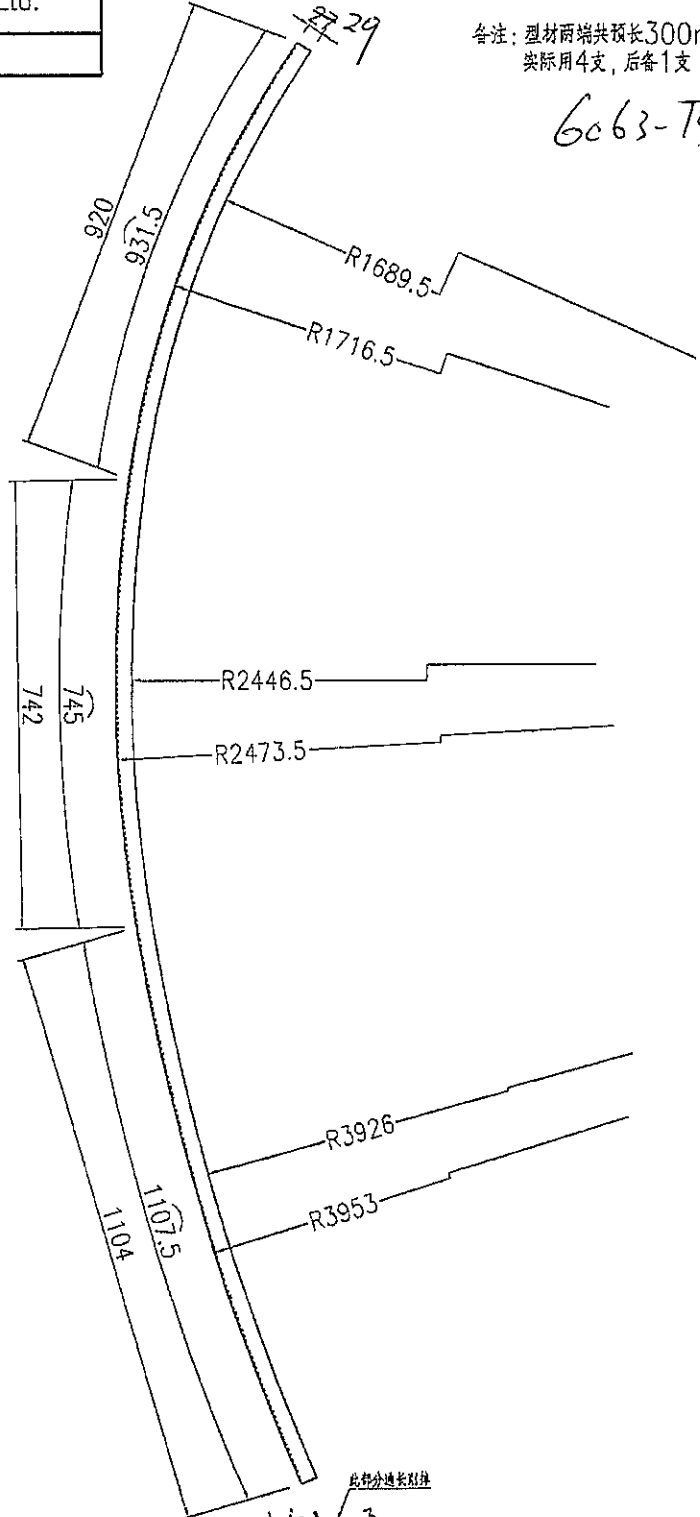

25 32
 3
 32
 此部分過長則錄

SECTION A-A

名稱	鋁角彎弧加工圖	制圖	曾建平	2018-09-19	修改			
材料	32x36x3mm 厚鋁角	復核			日期			
顏色	MILL	批准			圖號	J836-SK-WH25		

32x25x3mm 鋁角

101

- ALUM. EXTRUSION
- STRUCTURAL SEALANT (L=26mm MIN)
- WEATHER SEALANT w/ BACKER ROD
- ALUM. PRESSURE BAR (L=120) @300c/c
- M6 S.S. SCREW @300c/c
- 25x25x3mm THK ALUM. ANGLE L=50mm w/ 2 NOS M5 S.S. SCREW A4-70@300 c/c
- 52x120x52x5mm THK. GMS CHANNEL (CONT.) (CUT 120x80x5mm THK. GMS RHS) 3mm THK. ALUM. CLADDING w/GYPSUM BOARD
- 32x25x3mm THK. ALUM. ANGLE BRACKET (L=75)
- 2 Nos. M5 S.S. SCREW
- 32x25x3mm THK. ALUM. ANGLE CONT.
- M5 S.S. SCREW @300c/c
- WEATHER SEALANT w/ BACKER ROD
- M5 S.S. SCREW A4-70@300 c/c
- 1.5mm THK. ALUM. FLASHING
- WEATHER PROOF MEMBRANE (BY M.C.)
- RESTRAINT SOCKET

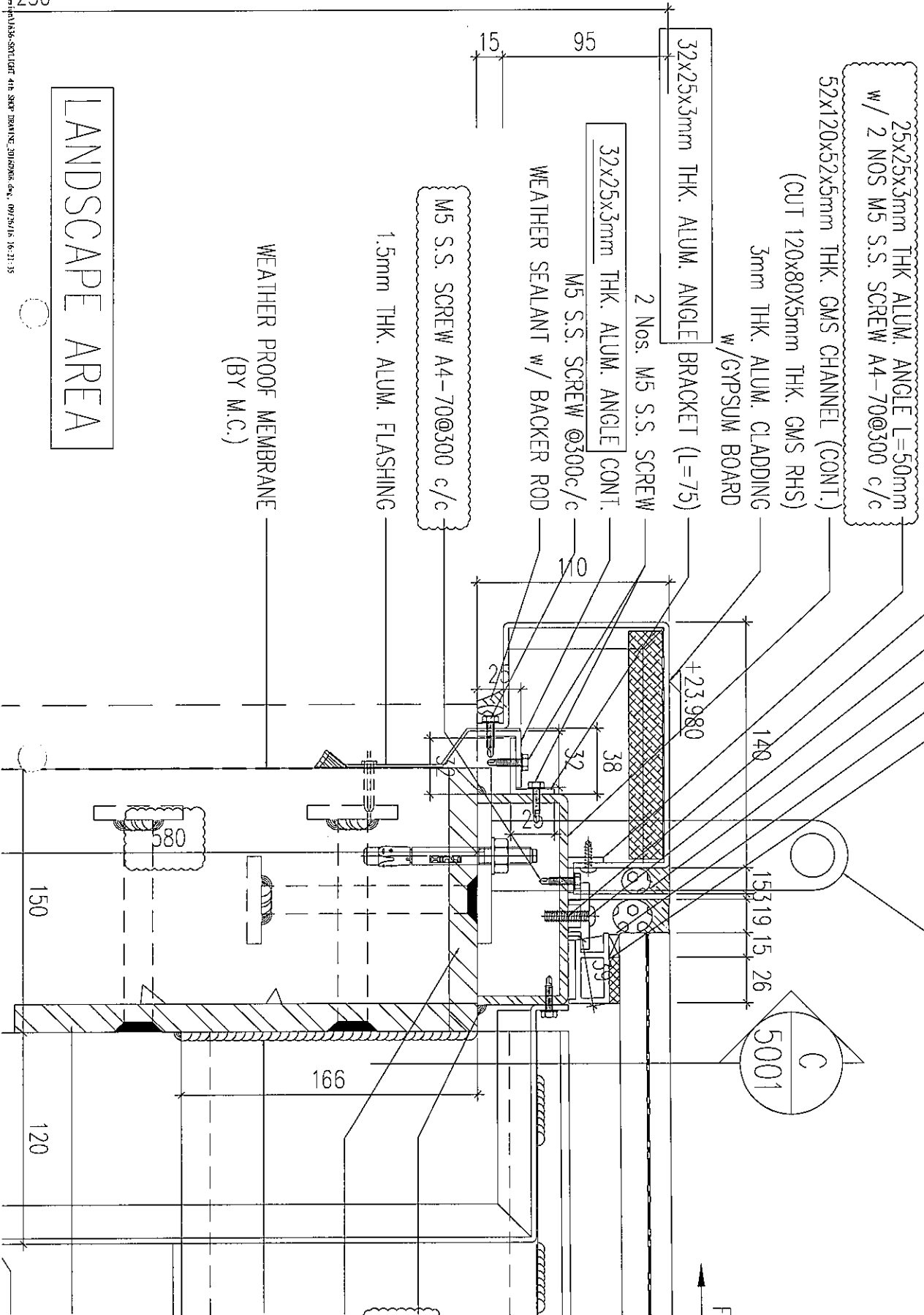

LANDSCAPE AREA

230