

工程指示 / 要求簡箋(E.I.)

工程指示編號：EI/ 961B /18 修改版次：
 工程編號：J836 工程名稱：日出康城7期平台
 工程項目：GC1及 WW2 模圖。
 收件人：Maggie Lor 發件人：李權鵬 日期：2018/8/15

要求提供 / 確認 事項：

- | | | |
|------------------------------------|-------------------------------------|-------------------------------|
| <input type="checkbox"/> 初步鋁料 B.M. | <input type="checkbox"/> 加工折圖，然後生產 | <input type="checkbox"/> 尺寸表 |
| <input type="checkbox"/> 正式鋁料 B.M. | <input type="checkbox"/> 技術上資料 / 指示 | <input type="checkbox"/> 報價 |
| <input type="checkbox"/> 配件 B.M. | <input type="checkbox"/> 樣辦或貨品說明書 | <input type="checkbox"/> 分判合約 |
| <input type="checkbox"/> 其他：_____ | | |

內容：

請各排開新模圖：J85540, J85541 (GC1用)
 J85542 (WW2用)

請在 2018/8/22 前完成上列要求。

附有關圖紙 / 文件：3頁

以上項目為：

- 原合約工程包 原合約工程加 / 減賬 新工程報價

原因：-

分發東莞各部門：

- () 生產技術總監 連附件 (✓) 技術部 連附件 () 生產部 連附件 () 機械設計部 連附件
 () 採購部 連附件 (✓) 生產統籌部 連附件 () 其他 連附件
 () 質檢部 連附件 () 會計部 連附件 () 報關組 連附件 () 其他 連附件

分發香港各部門：

- () 行政部 連附件 () 會計部 連附件 () 統籌部 連附件 () 工程部地盤科文 連附件
 () 採購部 連附件 () QS 部 連附件 () 維修部 連附件 () 其他 連附件

傳遞編號：

HK1250 /18

發件人簽署：

項目經理簽署：

CUSTOMER	HONGKONG CO.	CUSTOMER APPROVAL	CUST PART NO.	X85540
			SECTION NO.	

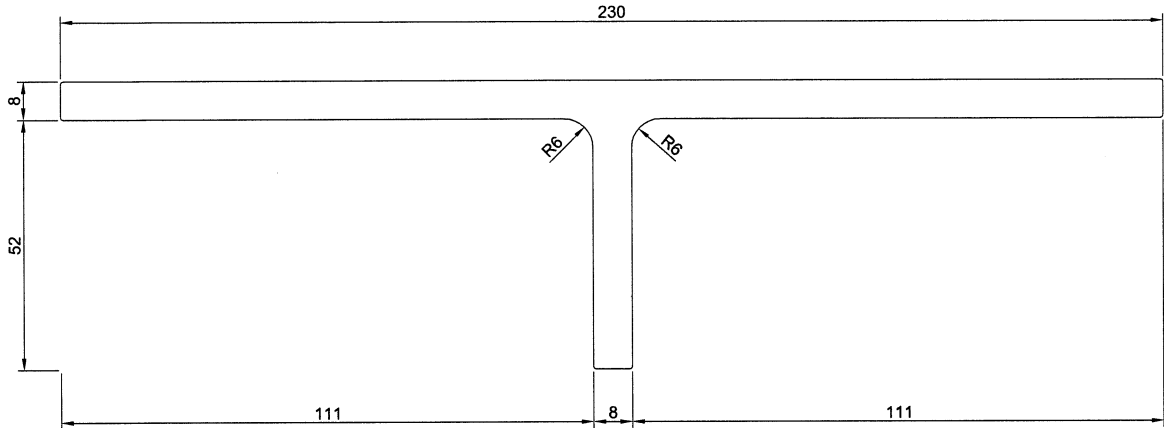

美特鋁質有限公司	
承認圖面	
日期	2018/8/15

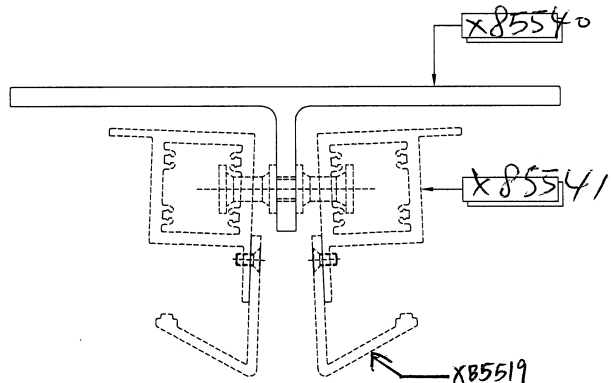
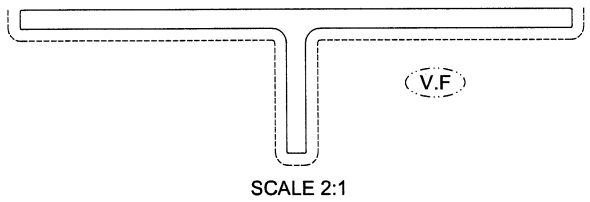

----- 次要装饰面，喷涂膜厚不足，但不露底
 - - - - - 装饰面

*配合尺寸以实物配合效果为准！

GC1#

SIGNATURE GRADEING	HIGH SIGNATURE GRADEING	C.C.DIA(MM)	Ø 118.85						
AREA (SQ MM)	2271	UNSPECIFIED THICKNESS	3±0.25	PERIMETER (MM)	574	STANDARD	GB 5237.1	SCALE	1:1
MASS (KG/M)	6.155	UNSPECIFIED CORNERS	R 0.5	SURFACE AREA	350	ALLOY	6063-T6	VERSION	-
COMPANY ISSUE		-	DRAWA	DATE	APELLATION		-	PAGE OF	
			STANDA-RDIZATION	DATE					
			TO SIGN	DATE					
			AUDITING	DATE					
MARKER	MODIFY	FILE NO	SIGNATURE	DATE	APPROV				



CUSTOMER	HONGKONG CO.	CUSTOMER APPROVAL	CUST PART NO.	X85541
			SECTION NO.	

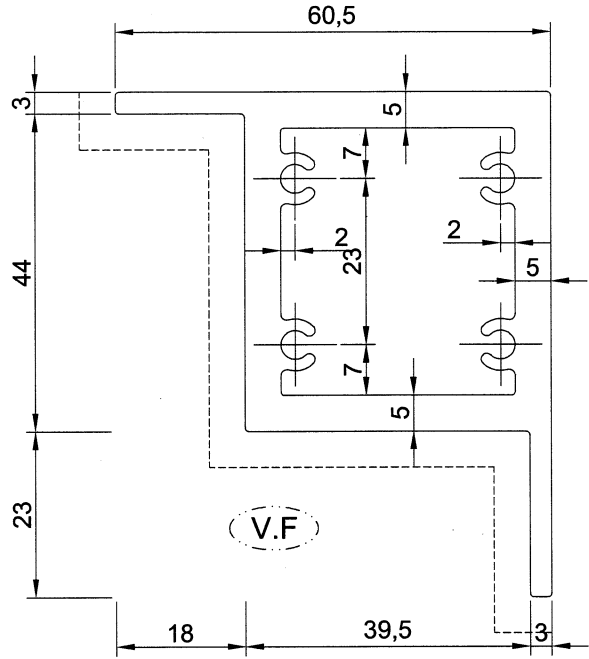

美特鋁質有限公司	
承認圖面	
日期	2018/8/15

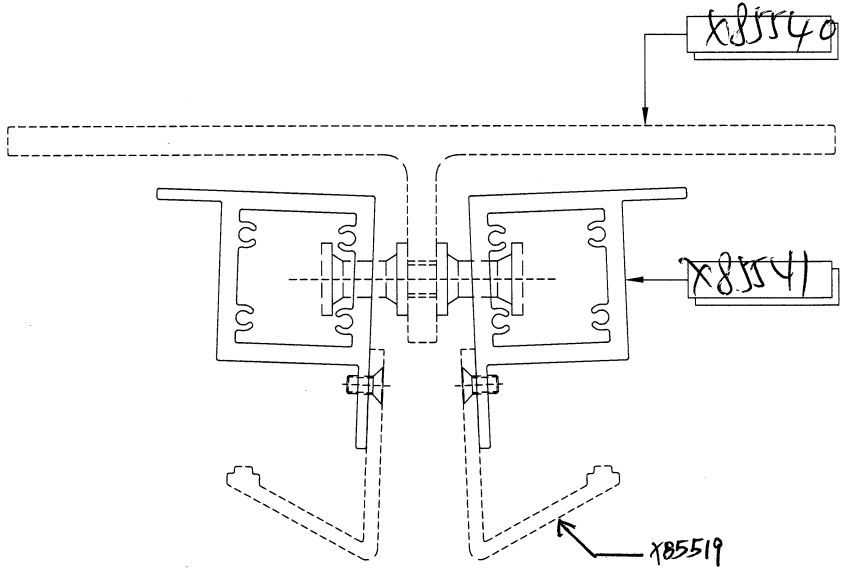

----- 次要裝飾面，噴塗膜厚不足，但不露底
 - - - - - 裝飾面

*配合尺寸以实物配合效果为准！

GCL 用.

SIGNATURE GRADEING	HIGH SIGNATURE GRADEING	C.C.DIA(MM)	∅ 46.26						
AREA (SQ MM)	986	UNSPECIFIED THICKNESS	3±0.25	PERIMETER (MM)	463	STANDARD	GB 5237.1	SCALE	1:1
MASS (KG/M)	2.672	UNSPECIFIED CORNERS	R 0.5	SURFACE AREA	350	ALLOY	6063-T6	VERSION	-
COMPANY ISSUE		-	DRAWA	DATE	APELLATION		-	PAGE OF	
			STANDA-RDIZATION	DATE					
			TO SIGN	DATE					
			AUDITING	DATE					
MARKER	MODIFY	FILE NO	SIGNATURE	DATE	APPROV				



CUSTOMER	HONGKONG CO.	CUSTOMER APPROVAL		CUST PART NO.	XB5542
				SECTION NO.	

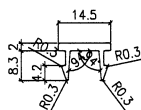

SCALE 1:1

美特鋁質有限公司	
承認圖面	
日期	2018/8/15

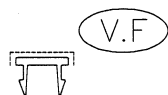

SCALE 1:1

裝飾面

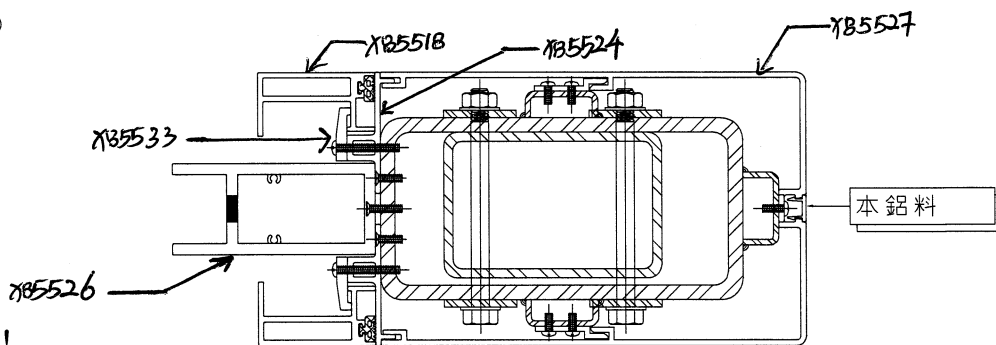

*配合尺寸以实物配合效果为准!

SCALE 2:1

WW2

SIGNATURE GRADEING	HIGH SIGNATURE GRADEING	C.C.DIA(MM)							
AREA (SQ MM)	48.6	UNSPECIFIED THICKNESS		PERIMETER (MM)	65.5	STANDARD		SCALE	1:1
MASS (KG/M)	0.102	UNSPECIFIED CORNERS	R 0.5	SURFACE AREA	18.5	ALLOY	6063-T5	VERSION	-
COMPANY ISSUE		-	DRAWN	DATE	APPELLATION		-	PAGE OF	
			STANDARDIZATION	DATE	美特鋁質有限公司 MIDI Aluminium Fabricator Ltd.				
			TO SIGN	DATE					
			AUDITING	DATE					
MARKER	MODIFY	FILE NO	SIGNATURE	DATE					