



工程指示 / 要求簡箋(E.I.)

工程指示編號：EI/ 9493 /18 修改版次：A  
 工程編號：J836 工程名稱：日出康城7期平台  
 工程項目：W.W1 鋁料 搜圖 (2個)  
 收件人：Maggie Lor 發件人：李耀輝 日期：2018/7/11

要求提供 /  確認 事項：

- |                                    |                                     |                               |
|------------------------------------|-------------------------------------|-------------------------------|
| <input type="checkbox"/> 初步鋁料 B.M. | <input type="checkbox"/> 加工拆圖，然後生產  | <input type="checkbox"/> 尺寸表  |
| <input type="checkbox"/> 正式鋁料 B.M. | <input type="checkbox"/> 技術上資料 / 指示 | <input type="checkbox"/> 報價   |
| <input type="checkbox"/> 配件 B.M.   | <input type="checkbox"/> 樣辦或貨品說明書   | <input type="checkbox"/> 分判合約 |
| <input type="checkbox"/> 其他：_____  |                                     |                               |

內容：

請以此修改版為準，各排開新搜圖2個  
 XB5538, XB5539

WW1 用

請在 2018/7/13 前完成上列要求。

附有關圖紙 / 文件：

2頁

以上項目為：

- 原合約工程包                       原合約工程加 / 減脹                       新工程報價

原因：-

分發東莞各部門：

- ( ) 生產技術總監  連附件 ( ) 技術部  連附件 永林 ( ) 生產部  連附件 ( ) 機械設計部  連附件  
 ( ) 採購部  連附件 ( ) 生產統籌部  連附件 梅  
 ( ) 質檢部  連附件 ( ) 會計部  連附件 ( ) 報關組  連附件 ( ) 其他 \_\_\_\_\_  連附件

分發香港各部門：

- ( ) 行政部  連附件 ( ) 會計部  連附件 ( ) 統籌部  連附件 ( ) 工程部地盤科文  連附件  
 ( ) 採購部  連附件 ( ) QS 部  連附件 ( ) 維修部  連附件 ( ) 其他 \_\_\_\_\_  連附件

傳遞編號：

HK 1070 / 18

發件人簽署：

項目經理簽署：

CUSTOMER	HONGKONG CO.	CUSTOMER APPROVAL	CUST PART NO.	X85538
			SECTION NO.	

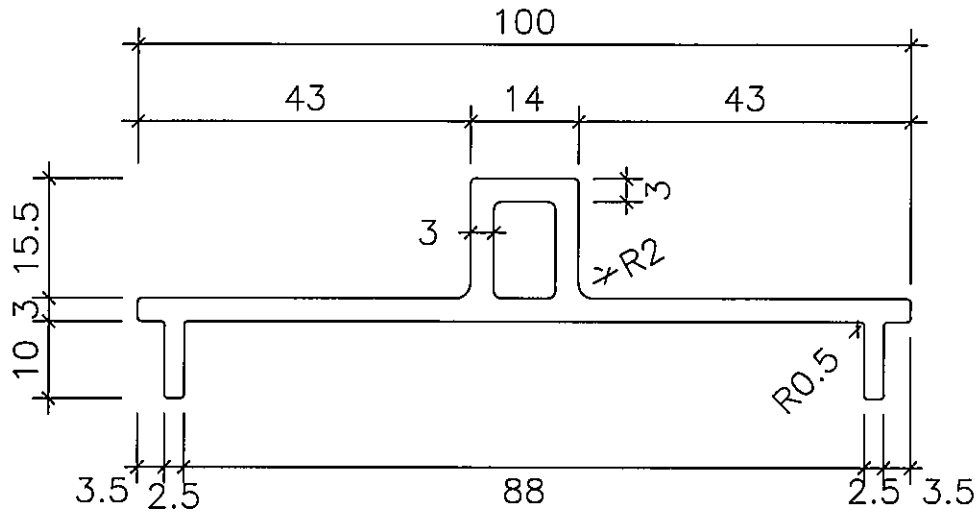

SCALE 1:1



SCALE 2:1

次要装饰面，喷涂膜厚不足，但不露底  
 装饰面

\*配合尺寸以实物配合效果为准！

美特铝质有限公司  
 承認圖面  
 日期 11/07/18

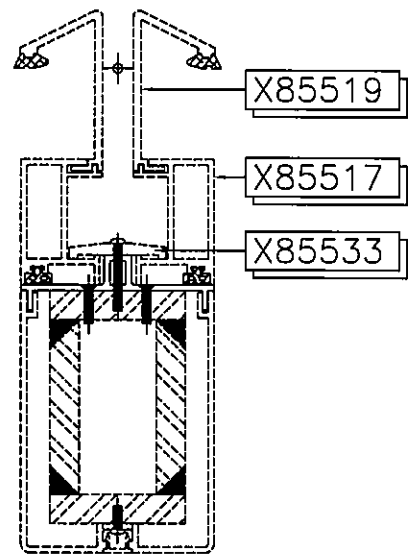

SCALE 4:1

SIGNATURE GRADEING	HIGH SIGNATURE GRADEING	C.C.DIA(MM)	Ø 103.98							
AREA (SQ MM)	469.3	UNSPECIFIED THICKNESS	3±0.25	PERIMETER (MM)	311.6	STANDARD	GB 5237.1	SCALE	1.5:1	
MASS (KG/M)	1.272	UNSPECIFIED CORNERS	R 0.5	SURFACE AREA	136.2	ALLOY	6063-T6	VERSION	-	
COMPANY ISSUE		-	DRAWA	DATE	APELATION		-	PAGE OF		
			STANDA-RDIZATION	DATE						
			TO SIGN	DATE						
			AUDITING	DATE						
MARKER	MODIFY	FILE NO	SIGNATURE	DATE	APPROV	DATE				

CUSTOMER	HONGKONG CO.	CUSTOMER APPROVAL	CUST PART NO.	X85539
			SECTION NO.	

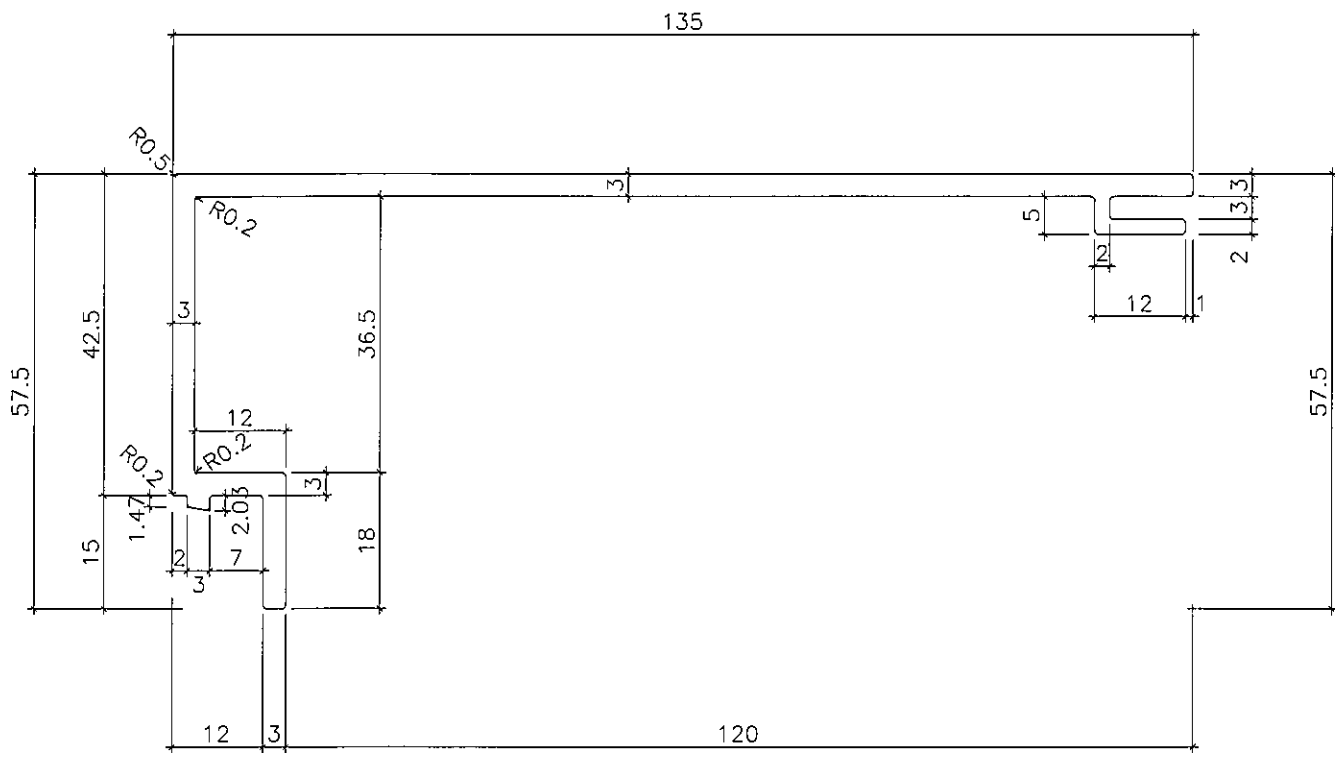

SCALE 1:1

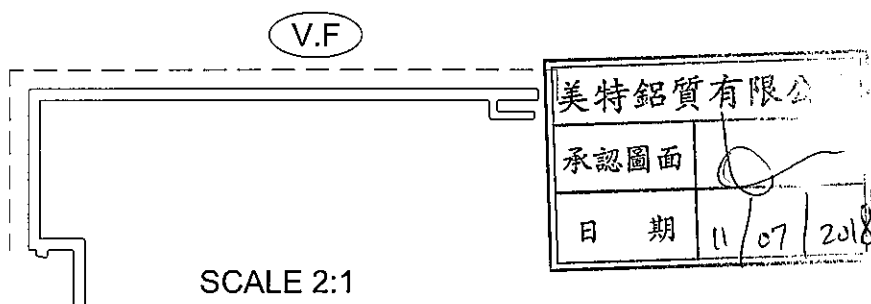

SCALE 2:1

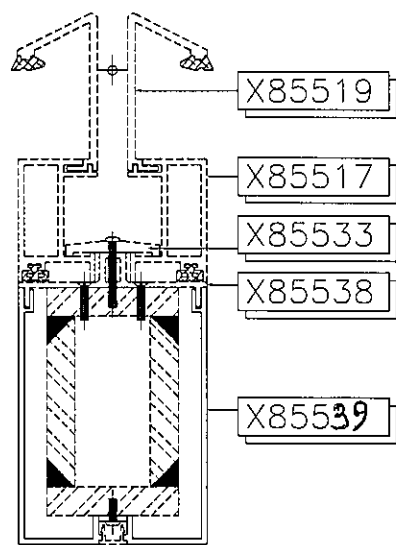

SCALE 4:1

次要装饰面, 喷涂膜厚不足, 但不露底  
 装饰面

\*配合尺寸以实物配合效果为准!

SIGNATURE GRADEING	HIGH SIGNATURE GRADEING	C.C.DIA(MM)	Ø 73.36						
AREA (SQ MM)	639.5	UNSPECIFIED THICKNESS	3±0.25	PERIMETER (MM)	438.8	STANDARD	GB 5237.1	SCALE	1:1
MASS (KG/M)	1.733	UNSPECIFIED CORNERS	R 0.5	SURFACE AREA	180.5	ALLOY	6063-T5	VERSION	-
COMPANY ISSUE		-	DRAWN	DATE	APPELLATION		-	PAGE OF	
			STANDARDIZATION	DATE	美特鋁質 有限公司 MIDI Aluminium Fabricator Ltd.				
			TO SIGN	DATE					
			AUDITING	DATE					
MARKER MODIFY	FILE NO	SIGNATURE	DATE	APPROV					