



工程指示 / 要求簡箋(E.I.)

工程指示編號：EI / 9337

修改版次：

工程編號：J-836

工程名稱：日出康城 7 期 (Lohas Park) 平台

工程項目：VMU-A 通道門鋁料噴塗

收件人：生統

發件人：大明

日期：10/05/2018

要求提供 / 確認 事項：

- | | | |
|------------------------------------|-------------------------------------|-------------------------------|
| <input type="checkbox"/> 初步鋁料 B.M. | <input type="checkbox"/> 加工拆圖，然後生產 | <input type="checkbox"/> 尺寸表 |
| <input type="checkbox"/> 正式鋁料 B.M. | <input type="checkbox"/> 技術上資料 / 指示 | <input type="checkbox"/> 報價 |
| <input type="checkbox"/> 配件 B.M. | <input type="checkbox"/> 樣辦或貨品說明書 | <input type="checkbox"/> 分判合約 |
| <input type="checkbox"/> 其他：_____ | | |

內容：

煩請按此 BM 表 安排倉庫料送噴塗廠噴塗後回廠加工

(EI 9332)

請在 14/05/2018 前完成上列要求。

附有關圖紙 / 文件：附上 BM 表 1 頁，圖紙 4 頁

以上項目為：

- 原合約工程包 原合約工程加 / 減賬 新工程報價

原因：-

分發東莞各部門：

- () 生產技術總監 連附件 () 技術部 連附件 () 生產部 連附件 () 機械設計部 連附件
 () 採購部 連附件 () 生產統籌部 連附件 *HK*
 () 質檢部 連附件 () 會計部 連附件 () 報關組 連附件 () 其他 _____ 連附件

分發香港各部門：

- () 行政部 連附件 () 會計部 連附件 () 統籌部 連附件 () 工程部地盤科文 連附件
 () 採購部 連附件 () QS 部 連附件 () 維修部 連附件 () 其他 _____ 連附件

傳遞編號：

HK 0801

發件人簽署：

項目經理簽署：

FTP

[Signature]

CUSTOMER	HONGKONG CO.	CUSTOMER APPROVAL	CUST PART NO.	X85319
			SECTION NO.	LH0088049

1372
1500 X 1

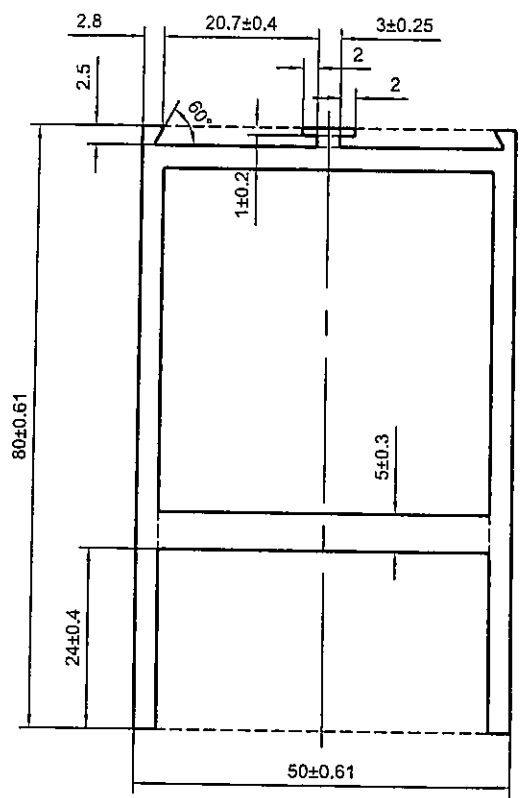

7 + 8
686
686

美特铝质有限公司	
承認圖面	
日期	23-8-16

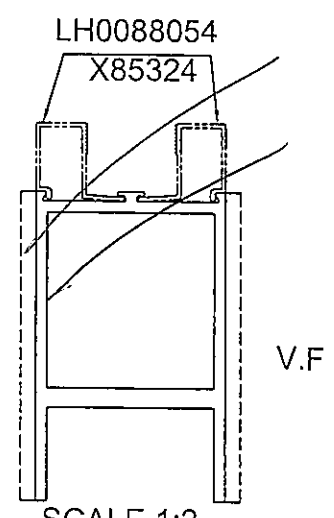
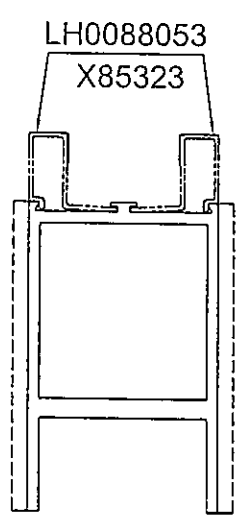

配合尺寸以实物配合效果为准!

GNATURE RADEING	HIGH SIGNATURE GRADEING	C.C.DIA(MM)	Ø 94.11						
AREA (SQ MM)	839.89	UNSPECIFIED THICKNESS	3±0.25	PERIMETER (MM)	325.96	STANDARD	GB 5237.1	SCALE	1:1
MASS (KG/M)	2.276	UNSPECIFIED CORNERS	R0.3	SURFACE AREA	160.69	ALLOY	6063-T6	VERSION	A
COMPANY ISSUE		A	DRAWA	蔡晓巡	DATE	2016-08-06	APPELLATION	-	PAGE OF
			STANDA-RDIZATION		DATE				
			TO SIGN	陈国提	DATE				
			AUDITING		DATE				
ARKER	MODIFY	FILE NO	SIGNATURE	DATE	APPROV	DATE			



CUSTOMER	HONGKONG CO.	CUSTOMER APPROVAL	CUST PART NO.	X85320
			SECTION NO.	LH0088050

1500x1

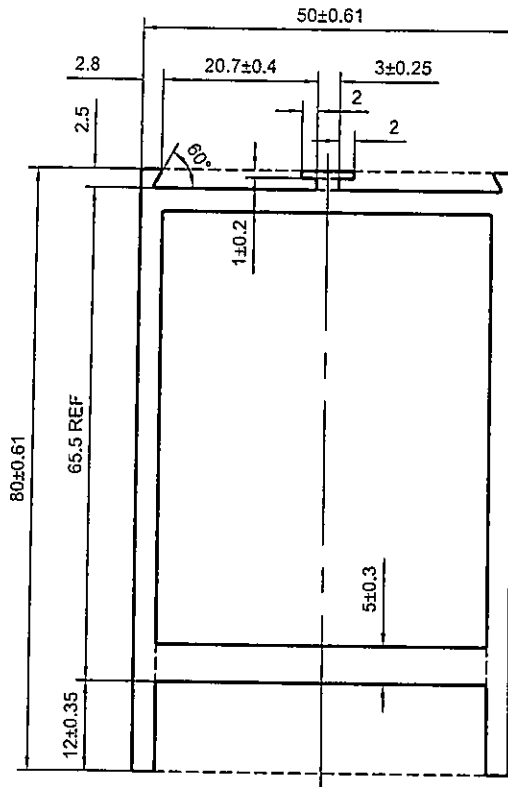

5 + 6
686
686

美特鋁質有限公司	
承認圖面	
日期	23-8-16

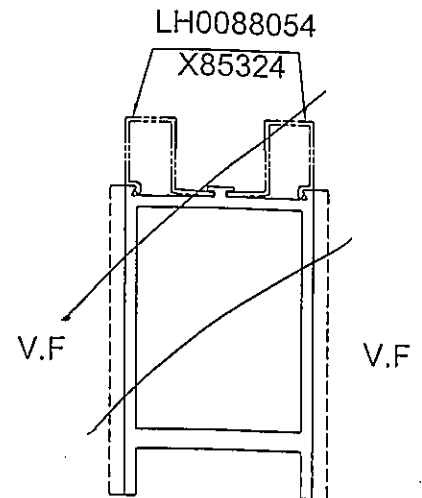
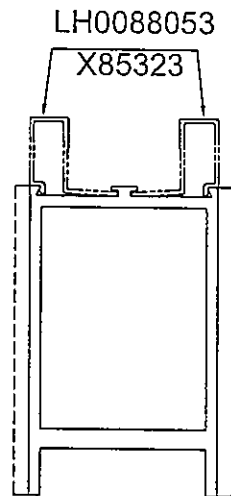

配合尺寸以实物配合效果为准!

GNATURE GRADEING	HIGH SIGNATURE GRADEING	C.C.DIA(MM)	Ø 94.11		SCALE 1:2				
AREA (SQ MM)	839.89	UNSPECIFIED THICKNESS	3±0.25	PERIMETER (MM)	301.96	STANDARD	GB 5237.1	SCALE	1:1
MASS (KG/M)	2.276	UNSPECIFIED CORNERS	R0.3	SURFACE AREA	160.69	ALLOY	6063-T6	VERSION	A
COMPANY ISSUE		A	DRAWA	蔡晓巡	DATE	2016-08-06	APPELLATION	-	PAGE OF
			STANDA-RDIZATION		DATE				
			TO SIGN	陈国提	DATE				
			AUDITING		DATE				
ARKER	MODIFY	FILE NO	SIGNATURE	DATE	APPROV	DATE			



PANSIA ALUMINUM (CHINA) LIMITED

CUSTOMER	HONGKONG CO.	CUSTOMER APPROVAL	CUST PART NO.	X85322
			SECTION NO.	LH0088052

5800mm X2 = 11600

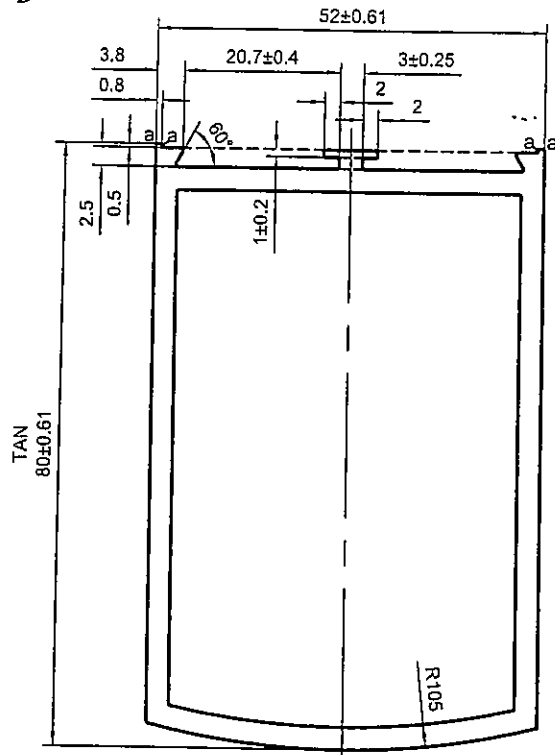

1+2+3+4
2380.5 X4

美特鋁質有限公司	
承認圖面	<i>[Signature]</i>
日期	23-8-16

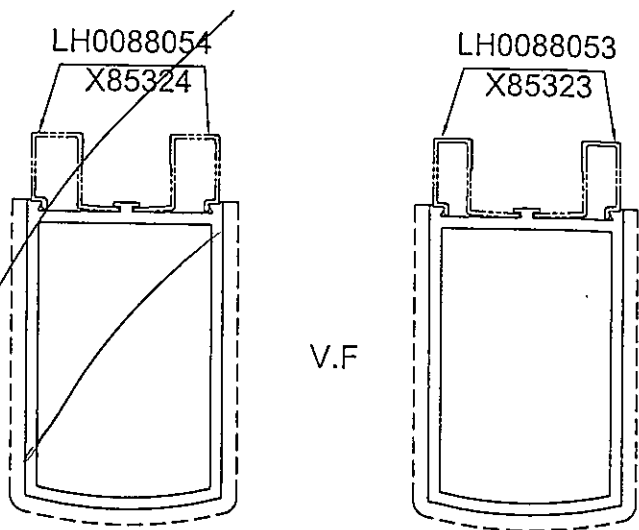

a=R0.2

配合尺寸以实物配合效果为准!

SCALE 1:2

GNATURE RADEING	HIGH SIGNATURE GRADEING	C.C.DIA(MM)	Ø 92.55	PERIMETER (MM)	277.34	STANDARD	GB 5237.1	SCALE	1:1
AREA (SQ MM)	750.46	UNSPECIFIED THICKNESS	3±0.25	SURFACE AREA	206.10	ALLOY	6063-T6	VERSION	A
MASS (KG/M)	2.034	UNSPECIFIED CORNERS	R0.3	DATE	2016-08-06	APPELLATION	-	PAGE OF	
COMPANY ISSUE	A	DRAWN	蔡晓巡	DATE	2016-08-06	APPELLATION	-	PAGE OF	
		STANDARDIZATION		DATE					
		TO SIGN	陈国提	DATE					
		AUDITING		DATE					
MARKER	MODIFY	FILE NO	SIGNATURE	DATE	APPROV				

PANASIA ALUMINUM (CHINA) LIMITED

CUSTOMER	HONGKONG CO.	CUSTOMER APPROVAL	CUST PART NO.	X85323
			SECTION NO.	LH0088053

5800mm x 4 = 23200.

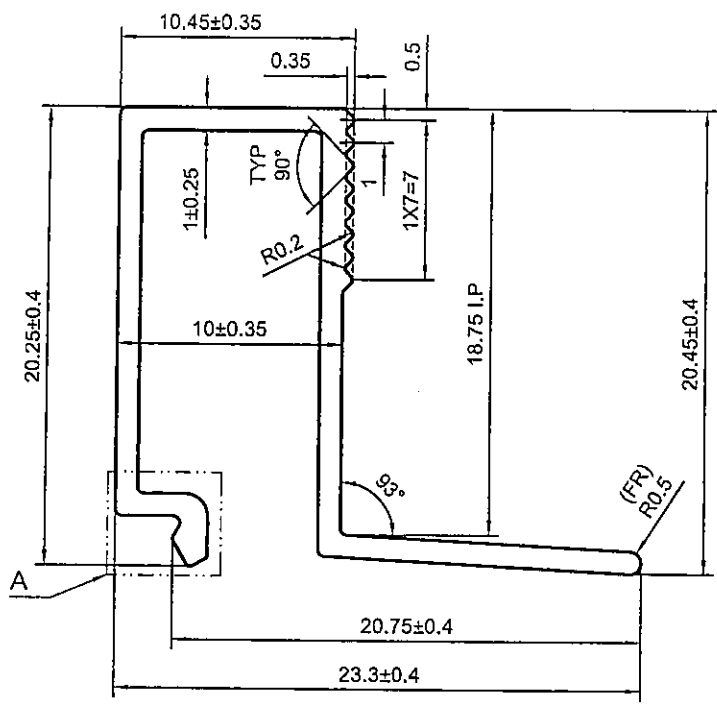

美特铝质有限公司	
承認圖面	<i>[Signature]</i>
日期	23/8/16

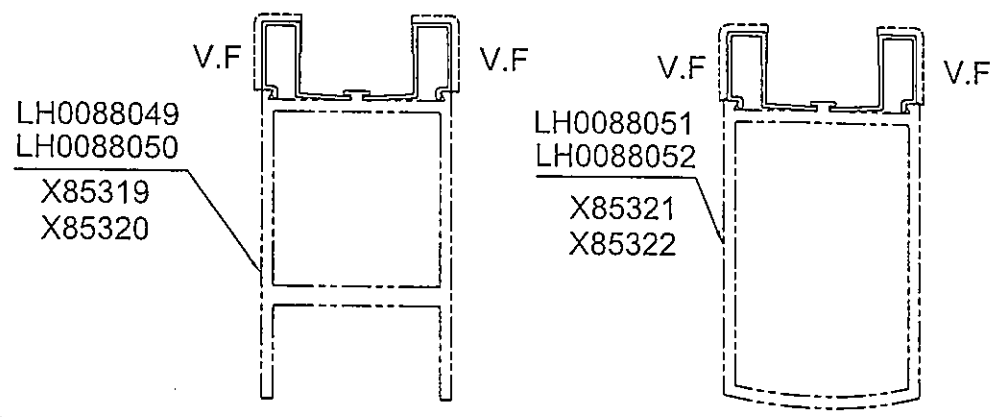
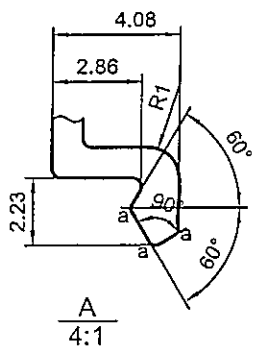

a=R0.2

配合尺寸以实物配合效果为准!

SCALE 1:2

SIGNATURE	HIGH SIGNATURE GRADEING	C.C.DIA(MM)	Ø30.66						
AREA (SQ MM)	66.67	UNSPECIFIED THICKNESS	1±0.2	PERIMETER (MM)	130.46	STANDARD	GB 5237.1	SCALE	3:1
MASS (KG/M)	0.181	UNSPECIFIED CORNERS	R0.3	SURFACE AREA	28.56	ALLOY	6063-T6	VERSION	A
COMPANY ISSUE	A	DRAWN	蔡晓巡	DATE	2016-08-06	APPELLATION	-	PAGE OF	
		STANDARDIZATION		DATE					
		TO SIGN	陈国提	DATE					
		AUDITING		DATE					
WORKER	MODIFY	FILE NO	SIGNATURE	DATE	APPROV				

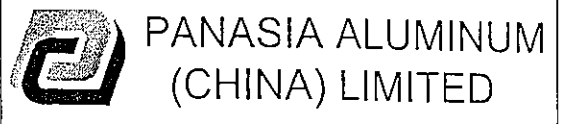

4

美特鋁質有限公司
MIDI Aluminium Fabricator Ltd.

工程號 J-836
地盤 日出康城7期平台
顏色 UCT802787XL-3 淺灰

拆圖 羅志光 2018/04/28
復核
批准

名稱 通道門拆圖

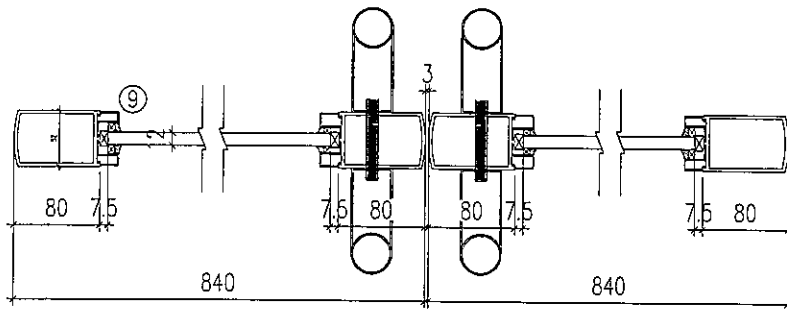
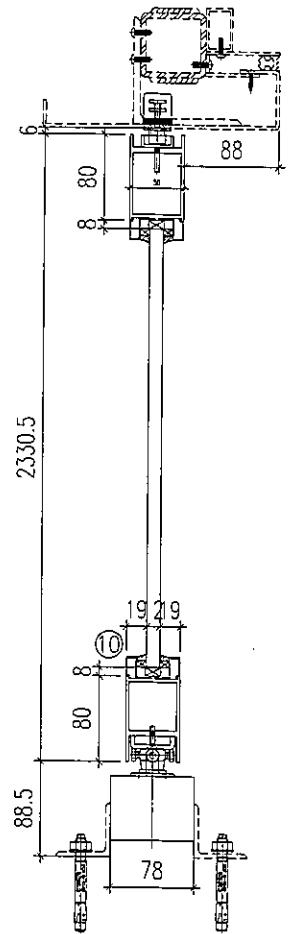
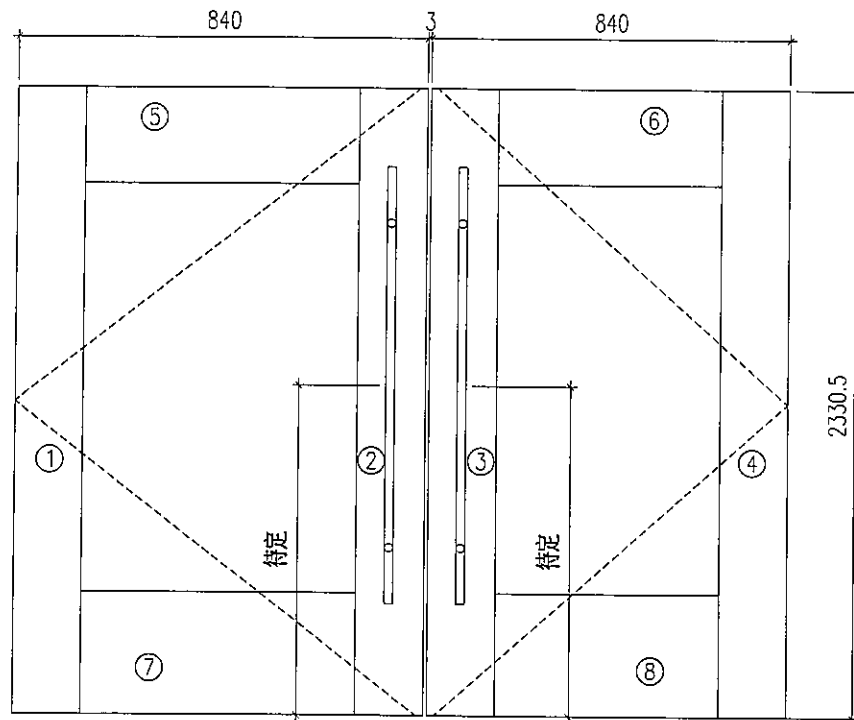

序號	料號	名稱	長度mm	數量	加工編號
1	X85322	門玉企料	2330.5	1	M01
2	X85322	門玉企料	2330.5	1	M02
3	X85322	門玉企料	2330.5	1	M02R
4	X85322	門玉企料	2330.5	1	M01R
5	X85320	門頂橫料	686	1	T01
6	X85320	門頂橫料	686	1	T01R
7	X85319	門底橫料	686	1	D01
8	X85319	門底橫料	686	1	D01R
9	X85323	玻璃線企	2170.5	8	直接開料
10	X85323	玻璃線橫	644.5	8	直接開料
11		門玉用玻璃編號	寬	高	數量
12	VMU-AG3		665	2154	2

5800mm x 2

- 注意:
1. 玻璃線橫碰企。已縮減0.5mm
 2. 通道門安裝拉手型號待定/高度待定。
 3. 門頂安裝:DORMA;牌可調頂軸8062
 4. 門底安裝:DORMA;牌回轉軸桿7421

大圖修改號	本圖修改	窗號	如圖數量	加工圖號
	日期	-	1 幅	J836-VMU-3