

工程指示 / 要求簡箋(E.I.)

工程指示編號：EI/ 0084 /19 修改版次：  
 工程編號：J836 工程名稱：日出康城7期(平台)  
 工程項目：WW4(N-RH) 裝飾白叶底磁玻璃位置防水片  
 收件人：生系統 發件人：Joe Chan 日期：15/11/2019

□要求提供 / 確認 事項：

- ( ) 初步鋁料 B.M. ( ) 加工拆圖，然後生產 ( ) 尺寸表
- ( ) 正式鋁料 B.M. ( ) 技術上資料 / 指示 ( ) 報價
- ( ) 配件 B.M. ( ) 樣辦或貨品說明書 ( ) 分判合約
- ( ) 其他：\_\_\_\_\_

內容：請依附件資料，生產防水片，完成生產後按地盤指示送地盤。

請在 25/11/2019 前完成上列要求。

附有關圖紙 / 文件：

4頁

以上項目為：

- 原合約工程包  原合約工程加 / 減賬  新工程報價

原因：-

分發東莞各部門：

- ( ) 生產技術總監  連附件 ( ) 技術部  連附件 ( ) 生產部  連附件 ( ) 機械設計部  連附件
- ( ) 採購部  連附件 (  ) 生產統籌部 (  ) 連附件 梅軍
- ( ) 質檢部  連附件 ( ) 會計部  連附件 ( ) 報關組  連附件 ( ) 其他 \_\_\_\_\_  連附件

分發香港各部門：

- ( ) 行政部  連附件 ( ) 會計部  連附件 ( ) 統籌部  連附件 (  ) 工程部地盤科文 (  ) 連附件 積哥
- ( ) 採購部  連附件 ( ) QS 部  連附件 ( ) 維修部  連附件 ( ) 其他 \_\_\_\_\_  連附件

傳遞編號：HK 0139/19

發件人簽署：

項目經理簽署：

①

 <b>美特鋁質</b> 有限公司 MIDI Aluminium Fabricator Ltd.		工程號: J-836	計算:	日期:	14/01/2019	送呈:						
地盤名稱: 日出康城		核對:	日期:	副本:								
項目類別: WW4(N TO RH)		批准:	日期:									
BM編號:	修改版次: A	A/C Code:	總面積:	0.000	總重量:	0.00						
序號	鋁板圖號	鋁板名稱	顏色	實用	後備	總數	總重量	單件展開面積	總展開面積	單件V.F.	總V.F.	備註
1	J836-WW4-N-RH-00	1.5mm厚鋁板	鉻化	200	0	200						
2	J836-WW4-N-RH-01	1.5mm厚鋁板	鉻化	200	0	200						
3	J836-WW4-N-RH-02	1.5mm厚鋁板	鉻化	200	0	200						

2

EG-DWG3

藝 扭 跣 斯 扭 登 鼠 伺  
MIDI Aluminium Fabricator Ltd.

产品编号	L(MM)	数量	A	N	M	B	N1	M1	备注
J836-WW4-N-RH-00	1900	200	200	500	3				

馱最?	華雁	?提艙傑
-----	----	------

2000

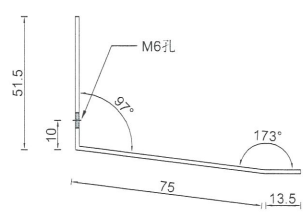
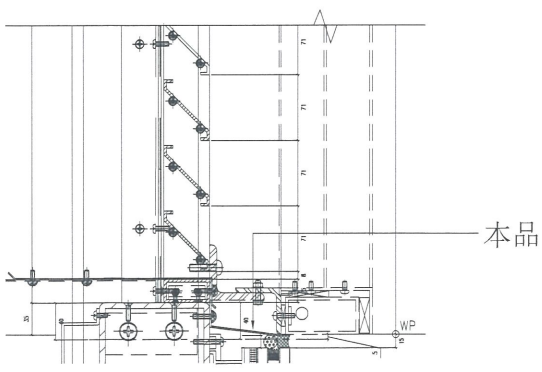
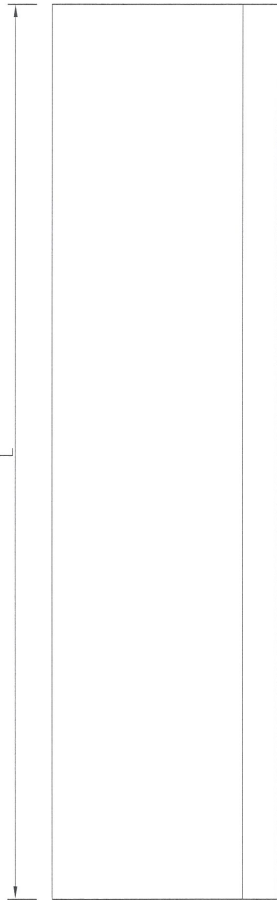

D29 SECTION DETAIL FOR ALUM LOUVER 9010

頭尾預長50mm供切割

靡想	梁?		党 蚧		
第 蹋	? 瞄		? ?		
? 伎	蠶 拘		? ?		

藝 扭 跣 新 扭 登 鼠 伺  
MIDI Aluminium Fabricator Ltd.

产品编号	L(MM)	数量	A	N	M	B	N1	M1	备注
J836-WW4-N-RH-02	1900	200	200	500	3				

2000

馱 最 ? J-836 華 雁 ? 提 艙 傑

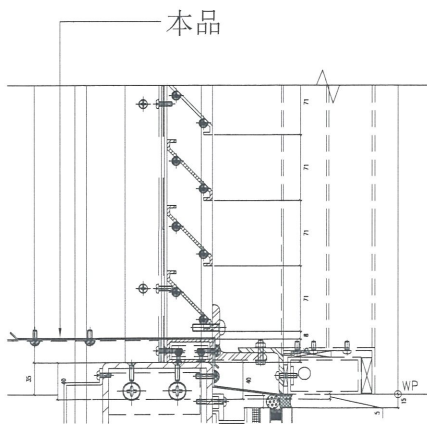
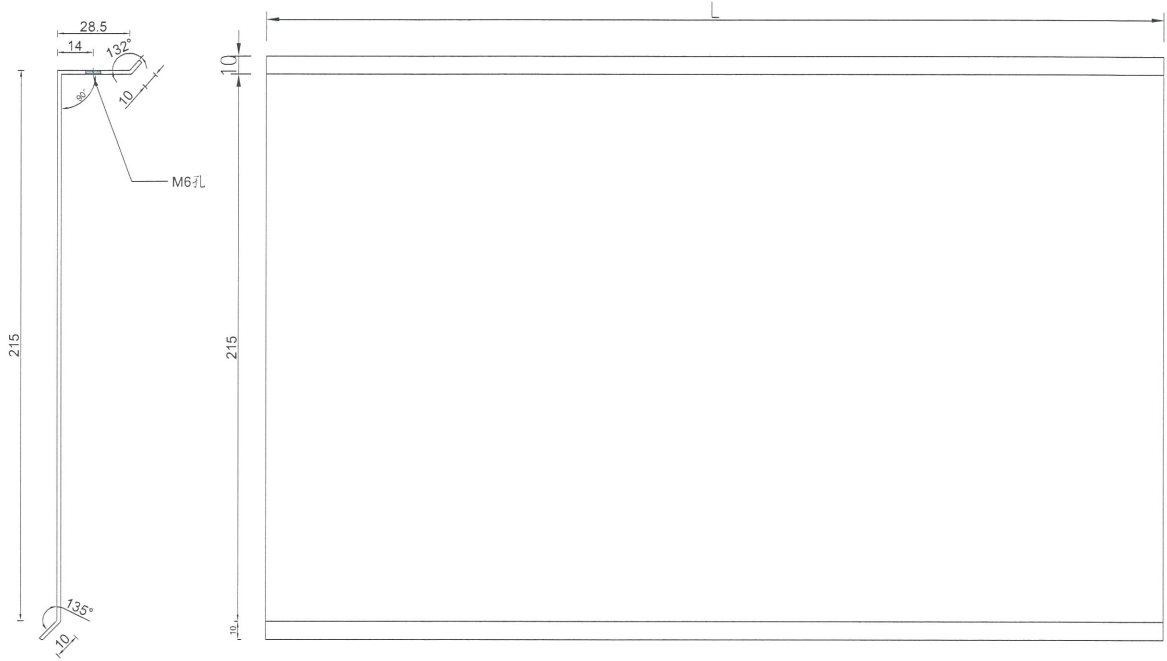

D29 SECTION DETAIL FOR ALUM LOUVER  
9010

頭尾預長50mm供切割

靡 想		梁 ?		党 蚧		
第 蹋		? 瞄		??		
? 伎		蠶 袴		??		

4

EG-DWG3

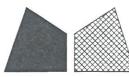
 藝 扭 跣 斷 扭 變 鼠 伺 MIDI Aluminium Fabricator Ltd.	产品编号	L(MM)	数量	A	N	M	B	N1	M1	备注
	馱 最 ? J-836 華 雁 ? 堤 艙 傑	J836-WW4-N-RH-01	1900 <i>2000</i>	90	200	500	3			

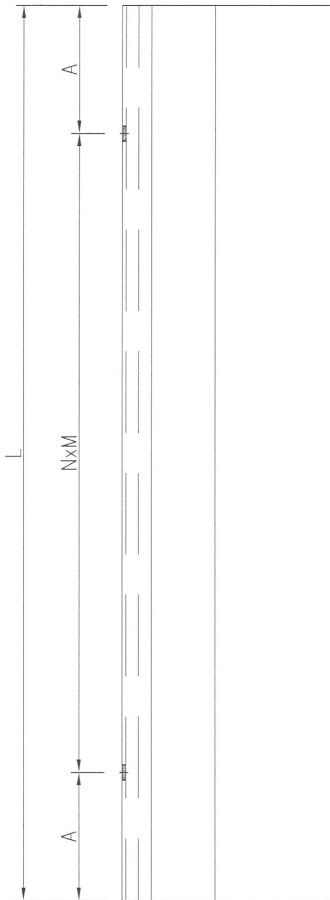

本品

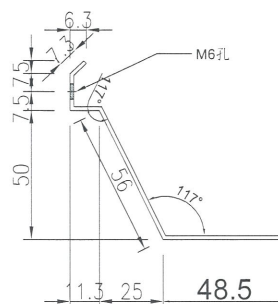
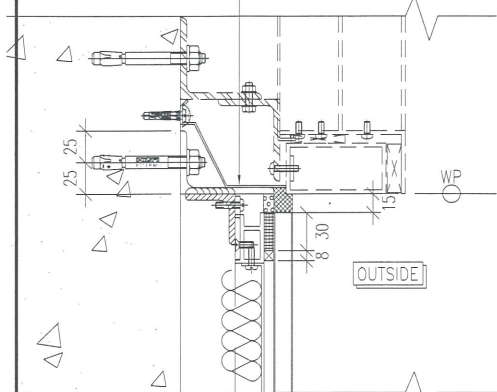

D16 9006 GLASS CLADDING (GC1) TYPICAL DETAIL

頭尾預長50mm供切割

靡 想	梁 ?			党 蚧			
第 蹋	? 瞄			??			
? 伎	蠶 狗			??			



