



工程指示 / 要求簡箋(E.I.)

工程指示編號：EI 7549 修改版次：B
 工程編號：J8325 工程名稱：T60 66 D 304
 工程項目：鋁柵格 - 2呎高鋁柵格及圍板 (TTP88)
 收件人：姓統 發件人：Eddie 日期：2012.5.26

要求提供 / 確認 事項：

- | | | |
|--|-------------------------------------|-------------------------------|
| <input type="checkbox"/> 初步鋁料 B.M. | <input type="checkbox"/> 加工拆圖，然後生產 | <input type="checkbox"/> 尺寸表 |
| <input type="checkbox"/> 正式鋁料 B.M. | <input type="checkbox"/> 技術上資料 / 指示 | <input type="checkbox"/> 報價 |
| <input type="checkbox"/> 配件 B.M. | <input type="checkbox"/> 樣辦或貨品說明書 | <input type="checkbox"/> 分判合約 |
| <input checked="" type="checkbox"/> 其他：_____ | | |

內容：

請將鋁柵格及圍板加工後柵格大小
 與圖中板格較，減少生產時間。
 板格與特板格較後，總齊整，不可有缺口

請在 _____ 前完成上列要求。

附有關圖紙 / 文件：

1+7份

以上項目為：

- 原合約工程包 原合約工程加 / 減賬 新工程報價

原因：-

分發東莞各部門：

- () 生產技術總監 連附件 () 技術部 連附件 () 生產部 連附件 () 機械設計部 連附件
 () 採購部 連附件 () 生產統籌部 連附件
 () 質檢部 連附件 () 會計部 連附件 () 報關組 連附件 () 其他 _____ 連附件

分發香港各部門：

- () 行政部 連附件 () 會計部 連附件 () 統籌部 連附件 () 工程部地盤科文 連附件
 () 採購部 連附件 () QS 部 連附件 () 維修部 連附件 () 其他 _____ 連附件

傳遞編號：

HK 1716/17 (FTP)

發件人簽署：

項目經理簽署：

(Handwritten signatures)

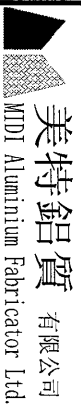

美特鋁質 有限公司
MTDI Aluminium Fabricator Ltd.

廠用鋁板B.M.表

工程號: J-835
地盤名稱: 將軍澳
項目類別: 鋁格

計算:
核對:
批准:

夏之川

日期:
日期:
日期:

18/5/2017

送呈:
副本:

B.M.編號:

修改版次:

A/C Code:

總V.F.:

17.228

總重量:

139.24

此BM依據 資料計算

| 序號 | 修改內容 | 鋁板圖號 | 鋁板名稱 | 顏色 | 實用 | 後備 | 總數 | 總重量 | 平方米 | | 平方米 | | 備註 |
|----|------|--------------|---------|----------------------------------|----|----|----|-------|--------|-------|--------|-------|----|
| | | | | | | | | | 單件展開面積 | 總展開面積 | 單件V.F. | 總V.F. | |
| 1 | | 835-SP60-B1 | 3mm/厚鋁板 | PPG UCT26065SSC-3 3 Coats Bronze | 1 | | 1 | 1.395 | 0.172 | 0.172 | 0.172 | 0.172 | |
| 2 | | 835-SP60-B2 | 3mm/厚鋁板 | PPG UCT26065SSC-3 3 Coats Bronze | 1 | | 1 | 1.395 | 0.172 | 0.172 | 0.172 | 0.172 | |
| 3 | A | 835-SP61-B1 | 3mm/厚鋁板 | PPG UCT26065SSC-3 3 Coats Bronze | 2 | | 2 | 1.694 | 0.104 | 0.208 | 0.104 | 0.208 | |
| 4 | A | 835-SP61-B2 | 3mm/厚鋁板 | PPG UCT26065SSC-3 3 Coats Bronze | 2 | | 2 | 1.694 | 0.104 | 0.208 | 0.104 | 0.208 | |
| 5 | 新增 | 835-SP61X-B1 | 3mm/厚鋁板 | PPG UCT26065SSC-3 3 Coats Bronze | 1 | | 1 | 0.910 | 0.112 | 0.112 | 0.112 | 0.112 | |
| 6 | 新增 | 835-SP61X-B2 | 3mm/厚鋁板 | PPG UCT26065SSC-3 3 Coats Bronze | 1 | | 1 | 0.910 | 0.112 | 0.112 | 0.112 | 0.112 | |
| 7 | | 835-SP62-B1 | 3mm/厚鋁板 | PPG UCT26065SSC-3 3 Coats Bronze | 1 | | 1 | 0.716 | 0.088 | 0.088 | 0.088 | 0.088 | |
| 8 | | 835-SP62-B2 | 3mm/厚鋁板 | PPG UCT26065SSC-3 3 Coats Bronze | 1 | | 1 | 5.633 | 0.693 | 0.693 | 0.693 | 0.693 | |
| 9 | | 835-SP63-B1 | 3mm/厚鋁板 | PPG UCT26065SSC-3 3 Coats Bronze | 1 | | 1 | 0.971 | 0.119 | 0.119 | 0.119 | 0.119 | |
| 10 | | 835-SP63-B2 | 3mm/厚鋁板 | PPG UCT26065SSC-3 3 Coats Bronze | 1 | | 1 | 7.641 | 0.940 | 0.940 | 0.940 | 0.940 | |
| 11 | | 835-SP64-B1 | 3mm/厚鋁板 | PPG UCT26065SSC-3 3 Coats Bronze | 1 | | 1 | 0.415 | 0.051 | 0.051 | 0.051 | 0.051 | |
| 12 | | 835-SP64-B2 | 3mm/厚鋁板 | PPG UCT26065SSC-3 3 Coats Bronze | 1 | | 1 | 3.090 | 0.380 | 0.380 | 0.380 | 0.380 | |
| 13 | | 835-SP65-B1 | 3mm/厚鋁板 | PPG UCT26065SSC-3 3 Coats Bronze | 1 | | 1 | 0.604 | 0.074 | 0.074 | 0.074 | 0.074 | |
| 14 | | 835-SP65-B2 | 3mm/厚鋁板 | PPG UCT26065SSC-3 3 Coats Bronze | 1 | | 1 | 4.504 | 0.554 | 0.554 | 0.554 | 0.554 | |
| 15 | | 835-SP66-B1 | 3mm/厚鋁板 | PPG UCT26065SSC-3 3 Coats Bronze | 1 | | 1 | 0.474 | 0.058 | 0.058 | 0.058 | 0.058 | |
| 16 | | 835-SP66-B2 | 3mm/厚鋁板 | PPG UCT26065SSC-3 3 Coats Bronze | 1 | | 1 | 3.535 | 0.435 | 0.435 | 0.435 | 0.435 | |
| 17 | | 835-SP67-B1 | 3mm/厚鋁板 | PPG UCT26065SSC-3 3 Coats Bronze | 1 | | 1 | 0.412 | 0.051 | 0.051 | 0.051 | 0.051 | |
| 18 | | 835-SP67-B2 | 3mm/厚鋁板 | PPG UCT26065SSC-3 3 Coats Bronze | 1 | | 1 | 3.068 | 0.377 | 0.377 | 0.377 | 0.377 | |
| 19 | | 835-SP68-B1 | 3mm/厚鋁板 | PPG UCT26065SSC-3 3 Coats Bronze | 2 | | 2 | 0.737 | 0.045 | 0.091 | 0.045 | 0.091 | |

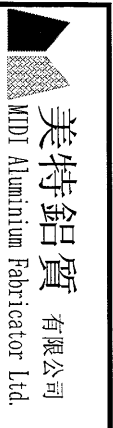

美特鋁質 有限公司
MTDI Aluminium Fabricator Ltd.

工程號: J-835
地盤名稱: 將軍澳
項目類別: 鋁格

計算: 夏之川
核對:
批准:

日期: 18/5/2017
日期:
日期:

送呈:
副本:

B/M編號: 修改版次: A/C Code: 總V.F.: 17.228 總重量: 139.24 此B/M依據資料計算

| 序號 | 修改內容 | 鋁板圖號 | 鋁板名稱 | 顏色 | 實用 | 後備 | 總數 | 總重量 | 平方米 | | 備註 | | |
|----|------|-------------|--------|----------------------------------|----|----|----|-------|--------|-------|-------|--------|-------|
| | | | | | | | | | 單件展開面積 | 總展開面積 | | 單件V.F. | 總V.F. |
| 20 | | 835-SP68-B2 | 3mm厚鋁板 | PPG UCT26065SSC-3 3 Coats Bronze | 2 | | 2 | 5.496 | 0.338 | 0.676 | 0.338 | 0.676 | |
| 21 | | 835-SP69-B1 | 3mm厚鋁板 | PPG UCT26065SSC-3 3 Coats Bronze | 1 | | 1 | 0.326 | 0.040 | 0.040 | 0.040 | 0.040 | |
| 22 | | 835-SP69-B2 | 3mm厚鋁板 | PPG UCT26065SSC-3 3 Coats Bronze | 1 | | 1 | 2.427 | 0.299 | 0.299 | 0.299 | 0.299 | |
| 23 | | 835-SP70-B1 | 3mm厚鋁板 | PPG UCT26065SSC-3 3 Coats Bronze | 1 | | 1 | 0.561 | 0.069 | 0.069 | 0.069 | 0.069 | |
| 24 | | 835-SP70-B2 | 3mm厚鋁板 | PPG UCT26065SSC-3 3 Coats Bronze | 1 | | 1 | 4.184 | 0.515 | 0.515 | 0.515 | 0.515 | |
| 25 | | 835-SP71-B1 | 3mm厚鋁板 | PPG UCT26065SSC-3 3 Coats Bronze | 1 | | 1 | 1.004 | 0.123 | 0.123 | 0.123 | 0.123 | |
| 26 | | 835-SP71-B2 | 3mm厚鋁板 | PPG UCT26065SSC-3 3 Coats Bronze | 1 | | 1 | 7.485 | 0.921 | 0.921 | 0.921 | 0.921 | |
| 27 | A | 835-SP72-B1 | 3mm厚鋁板 | PPG UCT26065SSC-3 3 Coats Bronze | 1 | | 1 | 1.134 | 0.139 | 0.139 | 0.139 | 0.139 | |
| 28 | A | 835-SP72-B2 | 3mm厚鋁板 | PPG UCT26065SSC-3 3 Coats Bronze | 1 | | 1 | 8.455 | 1.040 | 1.040 | 1.040 | 1.040 | |
| 29 | | 835-SP73-B1 | 3mm厚鋁板 | PPG UCT26065SSC-3 3 Coats Bronze | 1 | | 1 | 6.243 | 0.768 | 0.768 | 0.768 | 0.768 | |
| 30 | | 835-SP73-B2 | 3mm厚鋁板 | PPG UCT26065SSC-3 3 Coats Bronze | 1 | | 1 | 0.106 | 0.013 | 0.013 | 0.013 | 0.013 | |
| 31 | | 835-SP74-B1 | 3mm厚鋁板 | PPG UCT26065SSC-3 3 Coats Bronze | 1 | | 1 | 8.469 | 1.042 | 1.042 | 1.042 | 1.042 | |
| 32 | | 835-SP74-B2 | 3mm厚鋁板 | PPG UCT26065SSC-3 3 Coats Bronze | 1 | | 1 | 0.143 | 0.018 | 0.018 | 0.018 | 0.018 | |
| 33 | | 835-SP75-B1 | 3mm厚鋁板 | PPG UCT26065SSC-3 3 Coats Bronze | 1 | | 1 | 3.444 | 0.424 | 0.424 | 0.424 | 0.424 | |
| 34 | | 835-SP75-B2 | 3mm厚鋁板 | PPG UCT26065SSC-3 3 Coats Bronze | 1 | | 1 | 0.061 | 0.008 | 0.008 | 0.008 | 0.008 | |
| 35 | | 835-SP76-B1 | 3mm厚鋁板 | PPG UCT26065SSC-3 3 Coats Bronze | 1 | | 1 | 5.019 | 0.617 | 0.617 | 0.617 | 0.617 | |
| 36 | | 835-SP76-B2 | 3mm厚鋁板 | PPG UCT26065SSC-3 3 Coats Bronze | 1 | | 1 | 0.089 | 0.011 | 0.011 | 0.011 | 0.011 | |
| 37 | | 835-SP77-B1 | 3mm厚鋁板 | PPG UCT26065SSC-3 3 Coats Bronze | 1 | | 1 | 3.939 | 0.485 | 0.485 | 0.485 | 0.485 | |
| 38 | | 835-SP77-B2 | 3mm厚鋁板 | PPG UCT26065SSC-3 3 Coats Bronze | 1 | | 1 | 0.070 | 0.009 | 0.009 | 0.009 | 0.009 | |



美特鋁質 有限公司
MIDI Aluminium Fabricator Ltd.

工程號: J-835
地盤名稱: 將軍澳
項目類別: 鋁格

計算: 夏之川
核對:
批准:

日期: 18/5/2017
日期:
日期:

送呈:
副本:

BM編號:

修改版次:

A/C Code:

總V.F.:

17.228

總重量:

139.24

此BM依據 資料計算

| 序號 | 修改內容 | 鋁板圖號 | 鋁板名稱 | 顏色 | 實用 | 後備 | 總數 | 總重量 | 單件展開面積 | | 總展開面積 | | 備註 |
|-----|------|-------------|--------|---------------------------------|-----|----|-----|--------|--------|--------|-------|--------|-------|
| | | | | | | | | | 平方米 | 平方米 | 平方米 | 平方米 | |
| 39 | | 835-SP78-B1 | 3mm厚鋁板 | PPG UCT26065SC-3 3 Coats Bronze | 1 | | 1 | 3.419 | 0.421 | 0.421 | 0.421 | 0.421 | |
| 40 | | 835-SP78-B2 | 3mm厚鋁板 | PPG UCT26065SC-3 3 Coats Bronze | 1 | | 1 | 0.061 | 0.007 | 0.007 | 0.007 | 0.007 | |
| 41 | | 835-SP79-B1 | 3mm厚鋁板 | PPG UCT26065SC-3 3 Coats Bronze | 2 | | 2 | 6.124 | 0.377 | 0.377 | 0.753 | 0.377 | 0.753 |
| 42 | | 835-SP79-B2 | 3mm厚鋁板 | PPG UCT26065SC-3 3 Coats Bronze | 2 | | 2 | 0.109 | 0.007 | 0.013 | 0.007 | 0.013 | |
| 43 | | 835-SP80-B1 | 3mm厚鋁板 | PPG UCT26065SC-3 3 Coats Bronze | 1 | | 1 | 2.705 | 0.333 | 0.333 | 0.333 | 0.333 | |
| 44 | | 835-SP80-B2 | 3mm厚鋁板 | PPG UCT26065SC-3 3 Coats Bronze | 1 | | 1 | 0.048 | 0.006 | 0.006 | 0.006 | 0.006 | |
| 45 | | 835-SP81-B1 | 3mm厚鋁板 | PPG UCT26065SC-3 3 Coats Bronze | 1 | | 1 | 4.662 | 0.573 | 0.573 | 0.573 | 0.573 | |
| 46 | | 835-SP81-B2 | 3mm厚鋁板 | PPG UCT26065SC-3 3 Coats Bronze | 1 | | 1 | 0.083 | 0.010 | 0.010 | 0.010 | 0.010 | |
| 47 | | 835-SP82-B1 | 3mm厚鋁板 | PPG UCT26065SC-3 3 Coats Bronze | 1 | | 1 | 8.341 | 1.026 | 1.026 | 1.026 | 1.026 | |
| 48 | | 835-SP82-B2 | 3mm厚鋁板 | PPG UCT26065SC-3 3 Coats Bronze | 1 | | 1 | 0.148 | 0.018 | 0.018 | 0.018 | 0.018 | |
| 49 | A | 835-SP83-B1 | 3mm厚鋁板 | PPG UCT26065SC-3 3 Coats Bronze | 1 | | 1 | 9.421 | 1.159 | 1.159 | 1.159 | 1.159 | |
| 50 | A | 835-SP83-B2 | 3mm厚鋁板 | PPG UCT26065SC-3 3 Coats Bronze | 1 | | 1 | 0.167 | 0.021 | 0.021 | 0.021 | 0.021 | |
| 51 | | 835-VL-C1 | 3mm厚鋁板 | PPG UCT26065SC-3 3 Coats Bronze | 120 | | 120 | 2.341 | 0.002 | 0.288 | 0.003 | 0.331 | |
| 52 | | 835-VL-C1R | 3mm厚鋁板 | PPG UCT26065SC-3 3 Coats Bronze | 120 | | 120 | 2.341 | 0.002 | 0.288 | 0.003 | 0.331 | |
| 53 | | 835-VL-C2 | 3mm厚鋁板 | PPG UCT26065SC-3 3 Coats Bronze | 50 | | 50 | 0.407 | 0.001 | 0.050 | 0.001 | 0.058 | |
| 54 | | 835-VL-C2R | 3mm厚鋁板 | PPG UCT26065SC-3 3 Coats Bronze | 50 | | 50 | 0.407 | 0.001 | 0.050 | 0.001 | 0.058 | |
| 合計: | | | | | 396 | | 396 | 139.24 | | 17.126 | | 17.228 | |

| | | | | | |
|---|----|-----|------------|----|---------|
| 美特鋁質 有限公司 MIDI Aluminium Fabricator Ltd. | 類別 | | 物料號 | | |
| | 制圖 | 夏之川 | 2017.05.18 | 圖號 | 835-B1A |
| 修改 | | | | 數量 | |
| 日期 | | | | 位置 | |

数据表见: 835-B1A-10

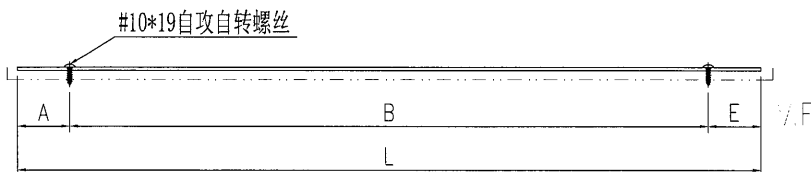
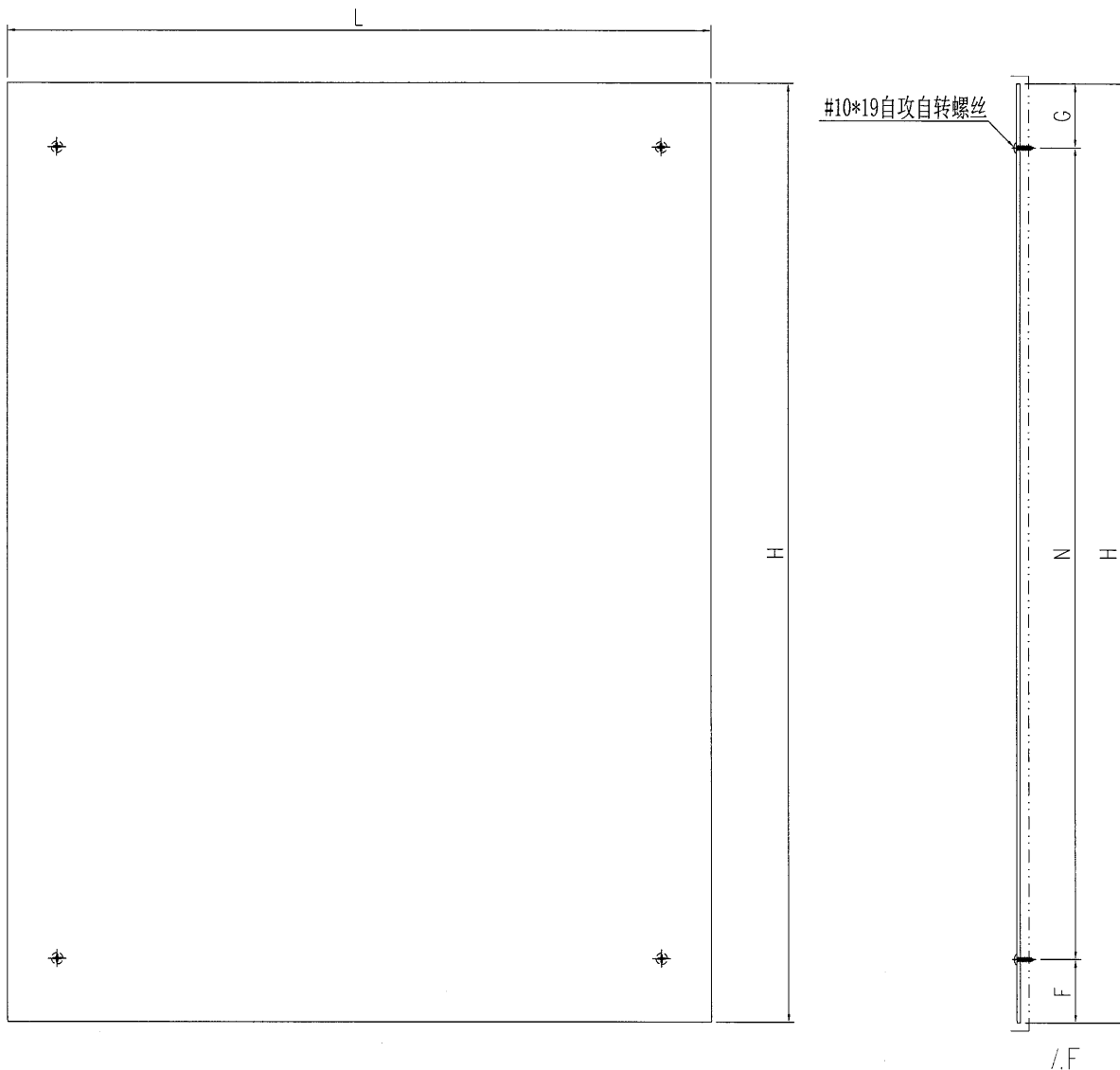

| | | | | | |
|-----|---------------------------------|----|------|----|----------|
| 工程號 | J-835 | 地盤 | 天晉平臺 | 附件 | 用於EI7535 |
| 名稱 | 鋁背板加工圖 | | 採用 | | |
| 材料 | 3mm鋁板 | | 地盤 | | |
| 顏色 | PPG UCT26065SC-3 3 Coats Bronze | | 工廠 | | |

| | | | | | | | | | | | |
|---|-------|------------|--------|------------|----|-------|-------|------------|----|---------------|------|
|  美特鋁質 有限公司 MIDI Aluminium Fabricator Ltd. | | | | 類別 | | 物料號 | | | | | |
| | | | | 制圖 | | 夏之川 | | 2017.05.18 | | 圖號 835-B1A-10 | |
| 修改 | | A | | B | | | | | | 復核 | |
| 日期 | | 2017.05.22 | | 2017.05.26 | | | | | | 數量 見表 | |
| | | | | 批准 | | | | | | 位置 | |
| 原EI7549 | | | | | | | | | | | |
| 物料編號 | | 數量 | L | A | B | | E | H | F | N | G |
| 835-SP60-B1 | | 1 | 2569.5 | 120 | 8 | x 300 | 49.5 | 69.5 | 30 | 0 | 39.5 |
| 835-SP60-B2 | | 1 | 2569.5 | 120 | 8 | x 300 | 49.5 | 69.5 | 30 | 0 | 39.5 |
| 835-SP61-B1 | | 2 | 1499 | 149.5 | 4 | x 300 | 149.5 | 69.5 | 30 | 0 | 39.5 |
| 835-SP61-B2 | | 2 | 1499 | 149.5 | 4 | x 300 | 149.5 | 69.5 | 30 | 0 | 39.5 |
| 835-SP61X-B1 | | 1 | 1599 | 49.5 | 5 | x 300 | 49.5 | 69.5 | 30 | 0 | 39.5 |
| 835-SP61X-B2 | | 1 | 1599 | 49.5 | 5 | x 300 | 49.5 | 69.5 | 30 | 0 | 39.5 |
| 835-SP62-B1 | | 1 | 366 | 33 | 1 | x 300 | 33 | 240.5 | 50 | 150 | 40.5 |
| 835-SP62-B2 | | 1 | 366 | 33 | 1 | x 300 | 33 | 1893 | 50 | 6 x 300 | 43 |
| 835-SP63-B1 | | 1 | 496.5 | 82 | 1 | x 300 | 114.5 | 240.5 | 50 | 150 | 40.5 |
| 835-SP63-B2 | | 1 | 496.5 | 82 | 1 | x 300 | 114.5 | 1893 | 50 | 6 x 300 | 43 |
| 835-SP64-B1 | | 1 | 212 | 73 | 1 | x 100 | 39 | 240.5 | 50 | 150 | 40.5 |
| 835-SP64-B2 | | 1 | 212 | 73 | 1 | x 100 | 39 | 1793 | 50 | 5 x 300 | 243 |
| 835-SP65-B1 | | 1 | 309 | 44 | 1 | x 200 | 65 | 240.5 | 50 | 150 | 40.5 |
| 835-SP65-B2 | | 1 | 309 | 44 | 1 | x 200 | 65 | 1793 | 50 | 5 x 300 | 243 |
| 835-SP66-B1 | | 1 | 242.5 | 22.5 | 1 | x 200 | 20 | 240.5 | 50 | 150 | 40.5 |
| 835-SP66-B2 | | 1 | 242.5 | 22.5 | 1 | x 200 | 20 | 1793 | 50 | 5 x 300 | 243 |
| 835-SP67-B1 | | 1 | 210.5 | 67 | 1 | x 100 | 43.5 | 240.5 | 50 | 150 | 40.5 |
| 835-SP67-B2 | | 1 | 210.5 | 67 | 1 | x 100 | 43.5 | 1793 | 50 | 5 x 300 | 243 |
| 835-SP68-B1 | | 2 | 188.5 | 45 | 1 | x 100 | 43.5 | 240.5 | 50 | 150 | 40.5 |
| 835-SP68-B2 | | 2 | 188.5 | 45 | 1 | x 100 | 43.5 | 1793 | 50 | 5 x 300 | 243 |
| 835-SP69-B1 | | 1 | 166.5 | 45 | 1 | x 100 | 21.5 | 240.5 | 50 | 150 | 40.5 |
| 835-SP69-B2 | | 1 | 166.5 | 45 | 1 | x 100 | 21.5 | 1793 | 50 | 5 x 300 | 243 |
| 835-SP70-B1 | | 1 | 287 | 44 | 1 | x 200 | 43 | 240.5 | 50 | 150 | 40.5 |
| 835-SP70-B2 | | 1 | 287 | 44 | 1 | x 200 | 43 | 1793 | 50 | 5 x 300 | 243 |
| 835-SP71-B1 | | 1 | 513.5 | 51 | 2 | x 200 | 62.5 | 240.5 | 50 | 150 | 40.5 |
| 835-SP71-B2 | | 1 | 513.5 | 51 | 2 | x 200 | 62.5 | 1793 | 50 | 5 x 300 | 243 |
| 835-SP72-B1 | | 1 | 575 | 26 | 2 | x 200 | 149 | 240.5 | 50 | 150 | 40.5 |
| 835-SP72-B2 | | 1 | 575 | 26 | 2 | x 200 | 149 | 1793 | 50 | 5 x 300 | 243 |
| 835-SP73-B1 | | 1 | 366 | 33 | 1 | x 300 | 33 | 2098 | 50 | 6 x 300 | 248 |
| 835-SP73-B2 | | 1 | 366 | 33 | 1 | x 300 | 33 | 35.5 | 15 | 0 | 20.5 |
| 835-SP74-B1 | | 1 | 496.5 | 82 | 1 | x 300 | 114.5 | 2098 | 50 | 6 x 300 | 248 |
| 835-SP74-B2 | | 1 | 496.5 | 82 | 1 | x 300 | 114.5 | 35.5 | 15 | 0 | 20.5 |
| 835-SP75-B1 | | 1 | 212 | 73 | 1 | x 100 | 39 | 1598 | 50 | 5 x 300 | 48 |
| 835-SP75-B2 | | 1 | 212 | 73 | 1 | x 100 | 39 | 435.5 | 50 | 300 | 85.5 |
| 835-SP76-B1 | | 1 | 309 | 44 | 1 | x 200 | 65 | 1598 | 50 | 5 x 300 | 48 |
| 835-SP76-B2 | | 1 | 309 | 44 | 1 | x 200 | 65 | 435.5 | 50 | 300 | 85.5 |
| 835-SP77-B1 | | 1 | 242.5 | 22.5 | 1 | x 200 | 20 | 1598 | 50 | 5 x 300 | 48 |
| 835-SP77-B2 | | 1 | 242.5 | 22.5 | 1 | x 200 | 20 | 435.5 | 50 | 300 | 85.5 |
| 835-SP78-B1 | | 1 | 210.5 | 67 | 1 | x 100 | 43.5 | 1598 | 50 | 5 x 300 | 48 |
| 835-SP78-B2 | | 1 | 210.5 | 67 | 1 | x 100 | 43.5 | 435.5 | 50 | 300 | 85.5 |
| 835-SP79-B1 | | 2 | 188.5 | 45 | 1 | x 100 | 43.5 | 1598 | 50 | 5 x 300 | 48 |
| 835-SP79-B2 | | 2 | 188.5 | 45 | 1 | x 100 | 43.5 | 435.5 | 50 | 300 | 85.5 |
| 835-SP80-B1 | | 1 | 166.5 | 45 | 1 | x 100 | 21.5 | 1598 | 50 | 5 x 300 | 48 |
| 835-SP80-B2 | | 1 | 166.5 | 45 | 1 | x 100 | 21.5 | 435.5 | 50 | 300 | 85.5 |
| 835-SP81-B1 | | 1 | 287 | 44 | 1 | x 200 | 43 | 1598 | 50 | 5 x 300 | 48 |
| 835-SP81-B2 | | 1 | 287 | 44 | 1 | x 200 | 43 | 35.5 | 15 | 0 | 20.5 |
| 835-SP82-B1 | | 1 | 513.5 | 51 | 2 | x 200 | 62.5 | 1598 | 50 | 5 x 300 | 48 |
| 835-SP82-B2 | | 1 | 513.5 | 51 | 2 | x 200 | 62.5 | 35.5 | 15 | 0 | 20.5 |
| 835-SP83-B1 | | 1 | 575 | 26 | 2 | x 200 | 149 | 1598 | 50 | 5 x 300 | 48 |
| 835-SP83-B2 | | 1 | 575 | 26 | 2 | x 200 | 149 | 35.5 | 15 | 0 | 20.5 |
| 工程號 | J-835 | | 地盤 | 天晉平臺 | | | | | | | |
| 名稱 | 數據表 | | | | 採用 | | | | | | 附件 |
| 材料 | | | | | 地盤 | | | | | | |
| 顏色 | | | | | 工廠 | | | | | | |
| 用於EI7535 | | | | | | | | | | | |

| | | | | | | | |
|---|--|--|--|----|-----|------------|------------|
|  美特鋁質 有限公司 MIDI Aluminium Fabricator Ltd. | | | | 類別 | | 物料號 | |
| | | | | 制圖 | 夏之川 | 2017.05.18 | 圖號 835-C1A |
| 修改 | | | | 復核 | | | 數量 - |
| 日期 | | | | 批准 | | | 位置 |

下

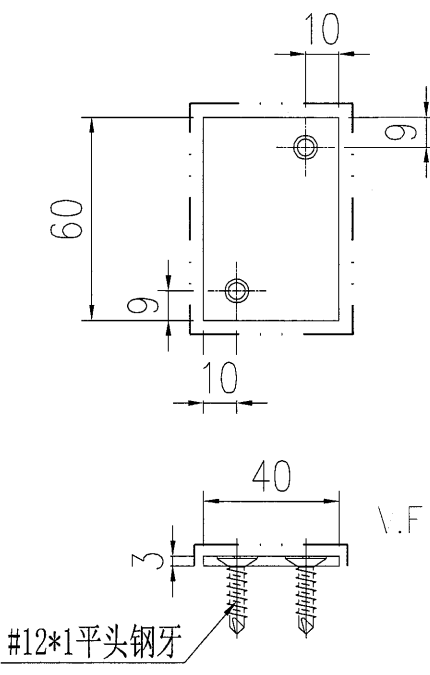

| 物料編號 | 數量 |
|------------|-----|
| 835-VL-C1R | 120 |

上

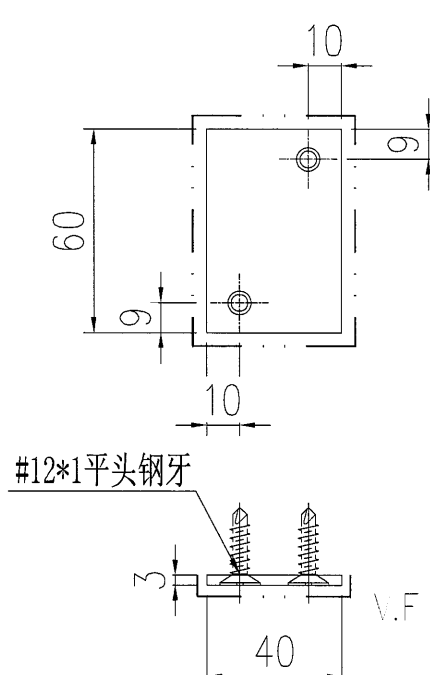

| 物料編號 | 數量 |
|-----------|-----|
| 835-VL-C1 | 120 |

下

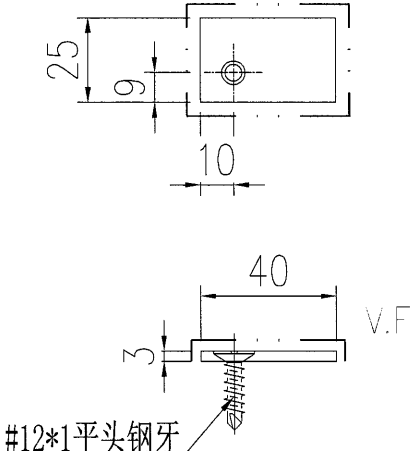

| 物料編號 | 數量 |
|------------|----|
| 835-VL-C2R | 50 |

上

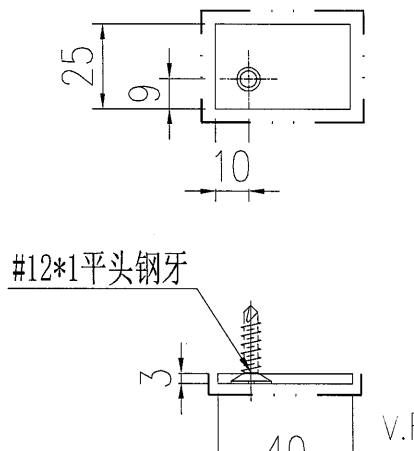

| 物料編號 | 數量 |
|-----------|----|
| 835-VL-C2 | 50 |

| | | | |
|-----|---------------------------------|----|------|
| 工程號 | J-835 | 地盤 | 天晉平臺 |
| 名稱 | 墊片加工圖 | | 採用 |
| 材料 | 3mm 鋁巴 | | 地盤 |
| 顏色 | PPG UCT26065SC-3 3 Coats Bronze | | 工廠 |

附件

用於EI7535