



工程指示 / 要求簡箋(E.I.)

工程指示編號：EI 7479 修改版次：
 工程編號：J835 工程名稱：TK066D 平台
 工程項目：鋁柵格 - 確認採用鋁摺件加2圓紙
 收件人： 發件人：Eddie 日期：2017.5.12

要求提供 / 確認 事項：

- | | | |
|--|-------------------------------------|-------------------------------|
| <input type="checkbox"/> 初步鋁料 B.M. | <input type="checkbox"/> 加工拆圖，然後生產 | <input type="checkbox"/> 尺寸表 |
| <input type="checkbox"/> 正式鋁料 B.M. | <input type="checkbox"/> 技術上資料 / 指示 | <input type="checkbox"/> 報價 |
| <input type="checkbox"/> 配件 B.M. | <input type="checkbox"/> 樣辦或貨品說明書 | <input type="checkbox"/> 分判合約 |
| <input checked="" type="checkbox"/> 其他：鋁摺件 | | |

內容：

請按此圖加2圓紙加2須接駁

圖紙 E-27366
B-27422

請在 2017.5.12 前完成上列要求。

附有關圖紙 / 文件：

1+ 17張

以上項目為：

- 原合約工程包 原合約工程加 / 減賬 新工程報價

原因：-

分發東莞各部門：

- () 生產技術總監 連附件 () 技術部 連附件 () 生產部 連附件 () 機械設計部 連附件
 () 採購部 連附件 () 生產統籌部 連附件
 () 質檢部 連附件 () 會計部 連附件 () 報關組 連附件 () 其他 連附件

分發香港各部門：

- () 行政部 連附件 () 會計部 連附件 () 統籌部 連附件 () 工程部地盤科文 連附件
 () 採購部 連附件 () QS 部 連附件 () 維修部 連附件 () 其他 連附件

傳遞編號：

HK 1521 / 15 (FTP)

發件人簽署：

項目經理簽署：

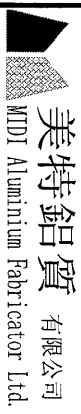

美特鋁質有限公司
MTD Aluminum Fabricator Ltd.

廠用鋁板B.M.表

工程號: J-835
地盤名稱: 將軍澳
項目類別: 鋁格

計算: 夏之川
核對:
批准:

日期: 10/5/2017
日期:
日期:

總V.F.: 116.154
總重量: 940.79

送呈:
副本:
此BM依據資料計算

B.M.編號: 修改版次: A/C Code: 修改版次: 總V.F.:

序號	修改內容	鋁板圖號	鋁板名稱	顏色	實用	後備	總數	總重量	平方米		總V.F.	備註	
									單件展開面積	總展開面積			單件V.F.
1		835-SP01-B1	3mm厚鋁板	PPG UCT26065SC-3 3 Coats Bronze	2		2	3.400	0.209	0.418	0.209	0.418	
2		835-SP01-B2	3mm厚鋁板	PPG UCT26065SC-3 3 Coats Bronze	2		2	26.763	1.646	3.292	1.646	3.292	
3		835-SP02-B1	3mm厚鋁板	PPG UCT26065SC-3 3 Coats Bronze	1		1	1.739	0.214	0.214	0.214	0.214	
4		835-SP02-B2	3mm厚鋁板	PPG UCT26065SC-3 3 Coats Bronze	1		1	13.689	1.684	1.684	1.684	1.684	
5		835-SP03-B1	3mm厚鋁板	PPG UCT26065SC-3 3 Coats Bronze	1		1	5.024	0.618	0.618	0.618	0.618	
6		835-SP03-B2	3mm厚鋁板	PPG UCT26065SC-3 3 Coats Bronze	1		1	9.797	1.205	1.205	1.205	1.205	
7		835-SP03-B3	3mm厚鋁板	PPG UCT26065SC-3 3 Coats Bronze	1		1	1.744	0.215	0.215	0.215	0.215	
8		835-SP04-B1	3mm厚鋁板	PPG UCT26065SC-3 3 Coats Bronze	1		1	2.931	0.361	0.361	0.361	0.361	
9		835-SP04-B2	3mm厚鋁板	PPG UCT26065SC-3 3 Coats Bronze	1		1	9.262	1.139	1.139	1.139	1.139	
10		835-SP04-B3	3mm厚鋁板	PPG UCT26065SC-3 3 Coats Bronze	1		1	1.018	0.125	0.125	0.125	0.125	
11		835-SP05-B1	3mm厚鋁板	PPG UCT26065SC-3 3 Coats Bronze	1		1	2.931	0.361	0.361	0.361	0.361	
12		835-SP05-B2	3mm厚鋁板	PPG UCT26065SC-3 3 Coats Bronze	1		1	9.262	1.139	1.139	1.139	1.139	
13		835-SP06-B1	3mm厚鋁板	PPG UCT26065SC-3 3 Coats Bronze	1		1	2.931	0.361	0.361	0.361	0.361	
14		835-SP06-B2	3mm厚鋁板	PPG UCT26065SC-3 3 Coats Bronze	1		1	5.716	0.703	0.703	0.703	0.703	
15		835-SP07-B1	3mm厚鋁板	PPG UCT26065SC-3 3 Coats Bronze	1		1	1.505	0.185	0.185	0.185	0.185	
16		835-SP07-B2	3mm厚鋁板	PPG UCT26065SC-3 3 Coats Bronze	1		1	11.843	1.457	1.457	1.457	1.457	
17		835-SP08-B1	3mm厚鋁板	PPG UCT26065SC-3 3 Coats Bronze	2		2	3.516	0.216	0.432	0.216	0.432	
18		835-SP08-B1	3mm厚鋁板	PPG UCT26065SC-3 3 Coats Bronze	2		2	27.671	1.702	3.404	1.702	3.404	

2

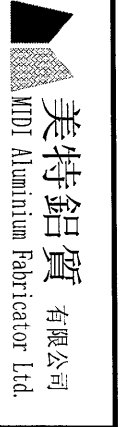

美特鋁質有限公司
MTDI Aluminium Fabricator Ltd.

工程號: J-835
地盤名稱: 將軍澳
項目類別: 鋁格

計算:
核對:
批准:

夏之川
日期:
日期:
日期:

10/5/2017
總重量: 940.79

送呈:
副本:
此BM依據資料計算

BM編號: 修改版次: A/C Code: 116.154 總V.F.:

序號	修改內容	鋁板圖號	鋁板名稱	顏色	實用	後備	總數	總重量	平方米		平方米		備註
									單件展開面積	總展開面積	單件V.F.	總V.F.	
19		835-SP09-B1	3mm/厚鋁板	PPG UCT26065SSC-3 3 Coats Bronze	1		1	1.700	0.209	0.209	0.209	0.209	
20		835-SP09-B2	3mm/厚鋁板	PPG UCT26065SSC-3 3 Coats Bronze	1		1	13.382	1.646	1.646	1.646	1.646	
21		835-SP10-B1	3mm/厚鋁板	PPG UCT26065SSC-3 3 Coats Bronze	1		1	2.482	0.305	0.305	0.305	0.305	
22		835-SP10-B2	3mm/厚鋁板	PPG UCT26065SSC-3 3 Coats Bronze	1		1	16.029	1.972	1.972	1.972	1.972	
23		835-SP11-B1	3mm/厚鋁板	PPG UCT26065SSC-3 3 Coats Bronze	1		1	2.287	0.281	0.281	0.281	0.281	
24		835-SP11-B2	3mm/厚鋁板	PPG UCT26065SSC-3 3 Coats Bronze	1		1	14.766	1.816	1.816	1.816	1.816	
25		835-SP12-B1	3mm/厚鋁板	PPG UCT26065SSC-3 3 Coats Bronze	2		2	29.662	1.824	3.648	1.824	3.648	
26		835-SP12-B2	3mm/厚鋁板	PPG UCT26065SSC-3 3 Coats Bronze	2		2	0.502	0.031	0.062	0.031	0.062	
27		835-SP13-B1	3mm/厚鋁板	PPG UCT26065SSC-3 3 Coats Bronze	1		1	15.172	1.866	1.866	1.866	1.866	
28		835-SP13-B2	3mm/厚鋁板	PPG UCT26065SSC-3 3 Coats Bronze	1		1	0.257	0.032	0.032	0.032	0.032	
29		835-SP14-B1	3mm/厚鋁板	PPG UCT26065SSC-3 3 Coats Bronze	1		1	0.215	0.026	0.026	0.026	0.026	
30		835-SP14-B2	3mm/厚鋁板	PPG UCT26065SSC-3 3 Coats Bronze	1		1	3.282	0.404	0.404	0.404	0.404	
31		835-SP14-B3	3mm/厚鋁板	PPG UCT26065SSC-3 3 Coats Bronze	1		1	11.909	1.465	1.465	1.465	1.465	
32		835-SP14-B4	3mm/厚鋁板	PPG UCT26065SSC-3 3 Coats Bronze	1		1	0.193	0.024	0.024	0.024	0.024	
33		835-SP15-B1	3mm/厚鋁板	PPG UCT26065SSC-3 3 Coats Bronze	1		1	0.215	0.026	0.026	0.026	0.026	
34		835-SP15-B2	3mm/厚鋁板	PPG UCT26065SSC-3 3 Coats Bronze	1		1	3.282	0.404	0.404	0.404	0.404	
35		835-SP15-B3	3mm/厚鋁板	PPG UCT26065SSC-3 3 Coats Bronze	1		1	11.909	1.465	1.465	1.465	1.465	
36		835-SP15-B4	3mm/厚鋁板	PPG UCT26065SSC-3 3 Coats Bronze	1		1	0.193	0.024	0.024	0.024	0.024	

3



美特鋁質 有限公司
MTDI Aluminium Fabricator Ltd.

工程號: J-835
地盤名稱: 將軍澳

計算: 夏之川
核對:

項目類別: 鋁格
批准:

日期: 10/5/2017
日期:

日期:
日期:

送呈:
副本:

廠用鋁板B.M.表
修改版次: A/C Code: 總重量: 940.79
BM編號: 修改版次: A/C Code: 總V.F.: 116.154
此BM依據資料計算

序號	修改內容	鋁板圖號	鋁板名稱	顏色	實用	後備	總數	總重量	平方米		平方米		備註
									單件展開面積	總展開面積	單件V.F.	總V.F.	
37		835-SP16-B1	3mm厚鋁板	PPG UCT2606SSC-3 3 Coats Bronze	1	1	1	0.213	0.026	0.026	0.026	0.026	
38		835-SP16-B2	3mm厚鋁板	PPG UCT2606SSC-3 3 Coats Bronze	1	1	1	3.253	0.400	0.400	0.400	0.400	
39		835-SP16-B3	3mm厚鋁板	PPG UCT2606SSC-3 3 Coats Bronze	1	1	1	11.803	1.452	1.452	1.452	1.452	
40		835-SP16-B4	3mm厚鋁板	PPG UCT2606SSC-3 3 Coats Bronze	1	1	1	0.191	0.024	0.024	0.024	0.024	
41		835-SP17-B1	3mm厚鋁板	PPG UCT2606SSC-3 3 Coats Bronze	1	1	1	13.125	1.614	1.614	1.614	1.614	
42		835-SP17-B2	3mm厚鋁板	PPG UCT2606SSC-3 3 Coats Bronze	1	1	1	0.222	0.027	0.027	0.027	0.027	
43		835-SP18-B1	3mm厚鋁板	PPG UCT2606SSC-3 3 Coats Bronze	2	2	2	30.668	1.886	3.772	1.886	3.772	
44		835-SP18-B2	3mm厚鋁板	PPG UCT2606SSC-3 3 Coats Bronze	2	2	2	0.519	0.032	0.064	0.032	0.064	
45		835-SP19-B1	3mm厚鋁板	PPG UCT2606SSC-3 3 Coats Bronze	1	1	1	14.831	1.824	1.824	1.824	1.824	
46		835-SP19-B2	3mm厚鋁板	PPG UCT2606SSC-3 3 Coats Bronze	1	1	1	0.251	0.031	0.031	0.031	0.031	
47		835-SP20-B1	3mm厚鋁板	PPG UCT2606SSC-3 3 Coats Bronze	1	1	1	2.678	0.329	0.329	0.329	0.329	
48		835-SP20-B2	3mm厚鋁板	PPG UCT2606SSC-3 3 Coats Bronze	1	1	1	19.963	2.456	2.456	2.456	2.456	
49		835-SP21-B1	3mm厚鋁板	PPG UCT2606SSC-3 3 Coats Bronze	1	1	1	2.678	0.329	0.329	0.329	0.329	
50		835-SP21-B2	3mm厚鋁板	PPG UCT2606SSC-3 3 Coats Bronze	1	1	1	19.963	2.456	2.456	2.456	2.456	
51		835-SP22-B1	3mm厚鋁板	PPG UCT2606SSC-3 3 Coats Bronze	1	1	1	2.482	0.305	0.305	0.305	0.305	
52		835-SP22-B2	3mm厚鋁板	PPG UCT2606SSC-3 3 Coats Bronze	1	1	1	18.506	2.276	2.276	2.276	2.276	
53		835-SP23-B1	3mm厚鋁板	PPG UCT2606SSC-3 3 Coats Bronze	2	2	2	4.689	0.288	0.577	0.288	0.577	
54		835-SP23-B2	3mm厚鋁板	PPG UCT2606SSC-3 3 Coats Bronze	2	2	2	23.765	1.462	2.923	1.462	2.923	

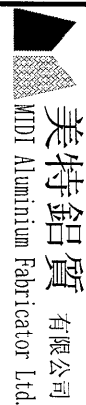

美特鋁質 有限公司
MDI Aluminium Fabricator Ltd.

工程號: J-835	計算: 夏之川	日期: 10/5/2017	送呈:
地盤名稱: 將軍澳	核對:	日期:	副本:
項目類別: 鋁格	批准:	日期:	

BM編號: 修改版次: A/C Code: 總V.F.: 116.154 總重量: 940.79 此BM依據資料計算

序號	修改內容	鋁板圖號	鋁板名稱	顏色	實用	後備	總數	總重量	平方米		平方米		備註
									單件展開面積	總展開面積	單件V.F.	總V.F.	
55		835-SP23-B3	3mm厚鋁板	PPG UCT126065SSC-3 3 Coats Bronze	2		2	1.628	0.100	0.200	0.100	0.200	
56		835-SP24-B1	3mm厚鋁板	PPG UCT126065SSC-3 3 Coats Bronze	1		1	1.562	0.192	0.192	0.192	0.192	
57		835-SP24-B2	3mm厚鋁板	PPG UCT126065SSC-3 3 Coats Bronze	1		1	11.217	1.380	1.380	1.380	1.380	
58		835-SP25-B1	3mm厚鋁板	PPG UCT126065SSC-3 3 Coats Bronze	2		2	3.125	0.192	0.384	0.192	0.384	
59		835-SP25-B2	3mm厚鋁板	PPG UCT126065SSC-3 3 Coats Bronze	2		2	23.294	1.433	2.865	1.433	2.865	
60		835-SP26-B1	3mm厚鋁板	PPG UCT126065SSC-3 3 Coats Bronze	1		1	1.562	0.192	0.192	0.192	0.192	
61		835-SP26-B2	3mm厚鋁板	PPG UCT126065SSC-3 3 Coats Bronze	1		1	11.217	1.380	1.380	1.380	1.380	
62		835-SP27-B1	3mm厚鋁板	PPG UCT126065SSC-3 3 Coats Bronze	1		1	2.735	0.336	0.336	0.336	0.336	
63		835-SP27-B2	3mm厚鋁板	PPG UCT126065SSC-3 3 Coats Bronze	1		1	20.393	2.508	2.508	2.508	2.508	
64		835-SP28-B1	3mm厚鋁板	PPG UCT126065SSC-3 3 Coats Bronze	1		1	2.931	0.361	0.361	0.361	0.361	
65		835-SP28-B2	3mm厚鋁板	PPG UCT126065SSC-3 3 Coats Bronze	1		1	21.851	2.688	2.688	2.688	2.688	
66		835-SP29-B1	3mm厚鋁板	PPG UCT126065SSC-3 3 Coats Bronze	1		1	2.437	0.300	0.300	0.300	0.300	
67		835-SP29-B2	3mm厚鋁板	PPG UCT126065SSC-3 3 Coats Bronze	1		1	12.353	1.519	1.519	1.519	1.519	
68		835-SP29-B3	3mm厚鋁板	PPG UCT126065SSC-3 3 Coats Bronze	1		1	0.846	0.104	0.104	0.104	0.104	
69		835-SP30-B1	3mm厚鋁板	PPG UCT126065SSC-3 3 Coats Bronze	1		1	0.976	0.120	0.120	0.120	0.120	
70		835-SP30-B2	3mm厚鋁板	PPG UCT126065SSC-3 3 Coats Bronze	1		1	6.844	0.842	0.842	0.842	0.842	
71		835-SP31-B1	3mm厚鋁板	PPG UCT126065SSC-3 3 Coats Bronze	1		1	2.149	0.264	0.264	0.264	0.264	
72		835-SP31-B2	3mm厚鋁板	PPG UCT126065SSC-3 3 Coats Bronze	1		1	7.228	0.889	0.889	0.889	0.889	

廠用鋁板B.M.表

項目類別: 鋁格

批准:

日期:

BM編號:

修改版次:

A/C Code:

總V.F.:

116.154

總重量:

940.79

此BM依據 資料計算

序號	修改內容	鋁板圖號	鋁板名稱	顏色	實用	後備	總數	總重量	平方米		平方米		備註
									單件展開面積	總展開面積	單件V.F.	總V.F.	
73		835-SP31-B3	3mm厚鋁板	PPG UCT26065SSC-3 3 Coats Bronze	1		1	0.746	0.092	0.092	0.092	0.092	
74		835-SP32-B1	3mm厚鋁板	PPG UCT26065SSC-3 3 Coats Bronze	1		1	2.110	0.259	0.259	0.259	0.259	
75		835-SP32-B2	3mm厚鋁板	PPG UCT26065SSC-3 3 Coats Bronze	1		1	7.097	0.873	0.873	0.873	0.873	
76		835-SP32-B3	3mm厚鋁板	PPG UCT26065SSC-3 3 Coats Bronze	1		1	0.732	0.090	0.090	0.090	0.090	
77		835-SP33-B1	3mm厚鋁板	PPG UCT26065SSC-3 3 Coats Bronze	1		1	0.683	0.084	0.084	0.084	0.084	
78		835-SP33-B2	3mm厚鋁板	PPG UCT26065SSC-3 3 Coats Bronze	1		1	5.095	0.627	0.627	0.627	0.627	
79		835-SP34-B1	3mm厚鋁板	PPG UCT26065SSC-3 3 Coats Bronze	1		1	2.873	0.353	0.353	0.353	0.353	
80		835-SP34-B2	3mm厚鋁板	PPG UCT26065SSC-3 3 Coats Bronze	1		1	3.058	0.376	0.376	0.376	0.376	
81		835-SP34-B3	3mm厚鋁板	PPG UCT26065SSC-3 3 Coats Bronze	1		1	2.670	0.328	0.328	0.328	0.328	
82		835-SP35-B1	3mm厚鋁板	PPG UCT26065SSC-3 3 Coats Bronze	1		1	5.864	0.721	0.721	0.721	0.721	
83		835-SP35-B2	3mm厚鋁板	PPG UCT26065SSC-3 3 Coats Bronze	1		1	6.242	0.768	0.768	0.768	0.768	
84		835-SP35-B3	3mm厚鋁板	PPG UCT26065SSC-3 3 Coats Bronze	1		1	2.036	0.250	0.250	0.250	0.250	
85		835-SP36-B1	3mm厚鋁板	PPG UCT26065SSC-3 3 Coats Bronze	1		1	2.540	0.312	0.312	0.312	0.312	
86		835-SP36-B2	3mm厚鋁板	PPG UCT26065SSC-3 3 Coats Bronze	1		1	2.704	0.333	0.333	0.333	0.333	
87		835-SP36-B3	3mm厚鋁板	PPG UCT26065SSC-3 3 Coats Bronze	1		1	2.360	0.290	0.290	0.290	0.290	
88		835-SP37-B1	3mm厚鋁板	PPG UCT26065SSC-3 3 Coats Bronze	1		1	2.149	0.264	0.264	0.264	0.264	
89		835-SP37-B2	3mm厚鋁板	PPG UCT26065SSC-3 3 Coats Bronze	1		1	16.020	1.971	1.971	1.971	1.971	
90		835-SP38-B1	3mm厚鋁板	PPG UCT26065SSC-3 3 Coats Bronze	1		1	2.305	0.284	0.284	0.284	0.284	

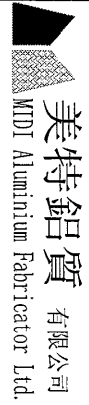

廠用鋁板B.M.表

工程號: J-835
 地盤名稱: 將軍澳
 項目類別: 鋁格

計算: 夏之川
 核對:
 批准:

日期: 10/5/2017

日期:

日期:

總重量: 940.79

送呈: 副本:

B.M.編號: 修改版次: A/C Code: 116.154 總V.F.: 此BM依據資料計算

序號	修改內容	鋁板圖號	鋁板名稱	顏色	實用	後備	總數	總重量	平方米		單件V.F.	總V.F.	備註
									單件展開面積	總展開面積			
91		835-SP38-B2	3mm/厚鋁板	PPG UCT126065SSC-3 3 Coats Bronze	1		1	16.756	2.061	2.061	2.061	2.061	
92		835-SP39-B1	3mm/厚鋁板	PPG UCT126065SSC-3 3 Coats Bronze	1		1	2.344	0.288	0.288	0.288	0.288	
93		835-SP39-B2	3mm/厚鋁板	PPG UCT126065SSC-3 3 Coats Bronze	1		1	8.958	1.102	1.102	1.102	1.102	
94		835-SP39-B3	3mm/厚鋁板	PPG UCT126065SSC-3 3 Coats Bronze	1		1	4.177	0.514	0.514	0.514	0.514	
95		835-SP40-B1	3mm/厚鋁板	PPG UCT126065SSC-3 3 Coats Bronze	1		1	0.945	0.116	0.116	0.116	0.116	
96		835-SP40-B2	3mm/厚鋁板	PPG UCT126065SSC-3 3 Coats Bronze	1		1	6.414	0.789	0.789	0.789	0.789	
97		835-SP41-B1	3mm/厚鋁板	PPG UCT126065SSC-3 3 Coats Bronze	1		1	22.246	2.736	2.736	2.736	2.736	
98		835-SP41-B2	3mm/厚鋁板	PPG UCT126065SSC-3 3 Coats Bronze	1		1	0.395	0.049	0.049	0.049	0.049	
99		835-SP42-B1	3mm/厚鋁板	PPG UCT126065SSC-3 3 Coats Bronze	1		1	22.246	2.736	2.736	2.736	2.736	
100		835-SP42-B2	3mm/厚鋁板	PPG UCT126065SSC-3 3 Coats Bronze	1		1	0.395	0.049	0.049	0.049	0.049	
101		835-SP43-B1	3mm/厚鋁板	PPG UCT126065SSC-3 3 Coats Bronze	1		1	20.142	2.478	2.478	2.478	2.478	
102		835-SP43-B2	3mm/厚鋁板	PPG UCT126065SSC-3 3 Coats Bronze	1		1	0.358	0.044	0.044	0.044	0.044	
103		835-SP44-B1	3mm/厚鋁板	PPG UCT126065SSC-3 3 Coats Bronze	1		1	12.500	1.537	1.537	1.537	1.537	
104		835-SP44-B2	3mm/厚鋁板	PPG UCT126065SSC-3 3 Coats Bronze	1		1	0.222	0.027	0.027	0.027	0.027	
105		835-SP45-B1	3mm/厚鋁板	PPG UCT126065SSC-3 3 Coats Bronze	2		2	25.957	1.596	3.193	1.596	3.193	
106		835-SP45-B2	3mm/厚鋁板	PPG UCT126065SSC-3 3 Coats Bronze	2		2	0.461	0.028	0.057	0.028	0.057	
107		835-SP46-B1	3mm/厚鋁板	PPG UCT126065SSC-3 3 Coats Bronze	1		1	12.500	1.537	1.537	1.537	1.537	
108		835-SP46-B2	3mm/厚鋁板	PPG UCT126065SSC-3 3 Coats Bronze	1		1	0.222	0.027	0.027	0.027	0.027	

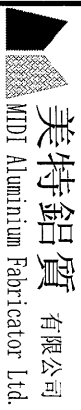

美特鋁質 有限公司
MIDAL Aluminium Fabricator Ltd.

工程號: J-835
地盤名稱: 將軍澳
項目類別: 鋁格

計算: 夏之川
核對:
批准:

日期: 10/5/2017

日期:
日期:
日期:

送呈:
副本:

BM編號: 修改版次: A/C Code: 116.154 總重量: 940.79 此BM依據資料計算

序號	修改內容	鋁板圖號	鋁板名稱	顏色	實用	後備	總數	總重量	平方米		平方米		備註
									單件展開面積	總展開面積	單件V.F.	總V.F.	
109		835-SP47-B1	3mm厚鋁板	PPG UCT126065SSC-3 3 Coats Bronze	1		1	22.725	2.795	2.795	2.795	2.795	
110		835-SP47-B1	3mm厚鋁板	PPG UCT126065SSC-3 3 Coats Bronze	1		1	0.404	0.050	0.050	0.050	0.050	
111		835-SP48-B1	3mm厚鋁板	PPG UCT126065SSC-3 3 Coats Bronze	1		1	24.349	2.995	2.995	2.995	2.995	
112		835-SP48-B2	3mm厚鋁板	PPG UCT126065SSC-3 3 Coats Bronze	1		1	0.433	0.053	0.053	0.053	0.053	
113		835-SP49-B1	3mm厚鋁板	PPG UCT126065SSC-3 3 Coats Bronze	1		1	7.626	0.938	0.938	0.938	0.938	
114		835-SP49-B2	3mm厚鋁板	PPG UCT126065SSC-3 3 Coats Bronze	1		1	0.136	0.017	0.017	0.017	0.017	
115		835-SP50-B1	3mm厚鋁板	PPG UCT126065SSC-3 3 Coats Bronze	1		1	5.523	0.679	0.679	0.679	0.679	
116		835-SP50-B2	3mm厚鋁板	PPG UCT126065SSC-3 3 Coats Bronze	1		1	0.098	0.012	0.012	0.012	0.012	
117		835-SP51-B1	3mm厚鋁板	PPG UCT126065SSC-3 3 Coats Bronze	1		1	17.852	2.196	2.196	2.196	2.196	
118		835-SP51-B2	3mm厚鋁板	PPG UCT126065SSC-3 3 Coats Bronze	1		1	0.317	0.039	0.039	0.039	0.039	
119		835-SP52-B1	3mm厚鋁板	PPG UCT126065SSC-3 3 Coats Bronze	1		1	18.672	2.297	2.297	2.297	2.297	
120		835-SP52-B2	3mm厚鋁板	PPG UCT126065SSC-3 3 Coats Bronze	1		1	0.332	0.041	0.041	0.041	0.041	
121		835-SP53-B1	3mm厚鋁板	PPG UCT126065SSC-3 3 Coats Bronze	1		1	7.147	0.879	0.879	0.879	0.879	
122		835-SP53-B2	3mm厚鋁板	PPG UCT126065SSC-3 3 Coats Bronze	1		1	0.127	0.016	0.016	0.016	0.016	
123		835-SP05-B3	3mm厚鋁板	PPG UCT126065SSC-3 3 Coats Bronze	1		1	2.724	0.335	0.335	0.335	0.335	
124		835-SP06-B3	3mm厚鋁板	PPG UCT126065SSC-3 3 Coats Bronze	1		1	6.270	0.771	0.771	0.771	0.771	
125		835-SP10-B3	3mm厚鋁板	PPG UCT126065SSC-3 3 Coats Bronze	1		1	3.504	0.431	0.431	0.431	0.431	
126		835-SP11-B3	3mm厚鋁板	PPG UCT126065SSC-3 3 Coats Bronze	1		1	2.125	0.261	0.261	0.261	0.261	

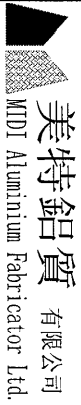

美特鋁質 有限公司
MIDU Aluminum Fabricator Ltd.

工程號: J-835
地盤名稱: 將軍澳
項目類別: 鋁格

計算: 夏之川
核對:
批准:

日期: 10/5/2017
日期:
日期:

送呈:
副本:

廠用鋁板B.M.表
修改內容: 修改版次: A/C Code: 總V.F.: 116.154 總重量: 940.79 此BM依據資料計算

序號	修改內容	鋁板圖號	鋁板名稱	顏色	實用	後備	總數	總重量	展開面積		單件V.F.	總V.F.	備註
									單件展開面積	平方米			
127		835-VL-C1R	3mm厚鋁板	PPG UCT26065SSC-3 3 Coats Bronze	500		500	9.756	0.002	1.200	0.003	1.380	
128		835-VL-C1	3mm厚鋁板	PPG UCT26065SSC-3 3 Coats Bronze	500		500	9.756	0.002	1.200	0.003	1.380	
129		835-VL-C2R	3mm厚鋁板	PPG UCT26065SSC-3 3 Coats Bronze	250		250	2.033	0.001	0.250	0.001	0.288	
130		835-VL-C2	3mm厚鋁板	PPG UCT26065SSC-3 3 Coats Bronze	250		250	2.033	0.001	0.250	0.001	0.288	
合計:							1641	940.79		115.719		116.154	

 美特鋁質有限公司 MIDI Aluminium Fabricator Ltd.	類別		物料號		
	制圖	夏之川	2017.05.10	圖號	835-B1
修改				數量	
日期				位置	
	復核				
	批准				

数据表见: 835-B1-1~2

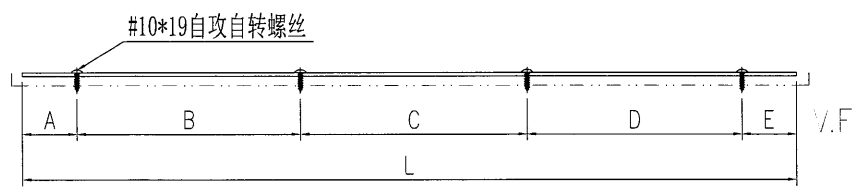
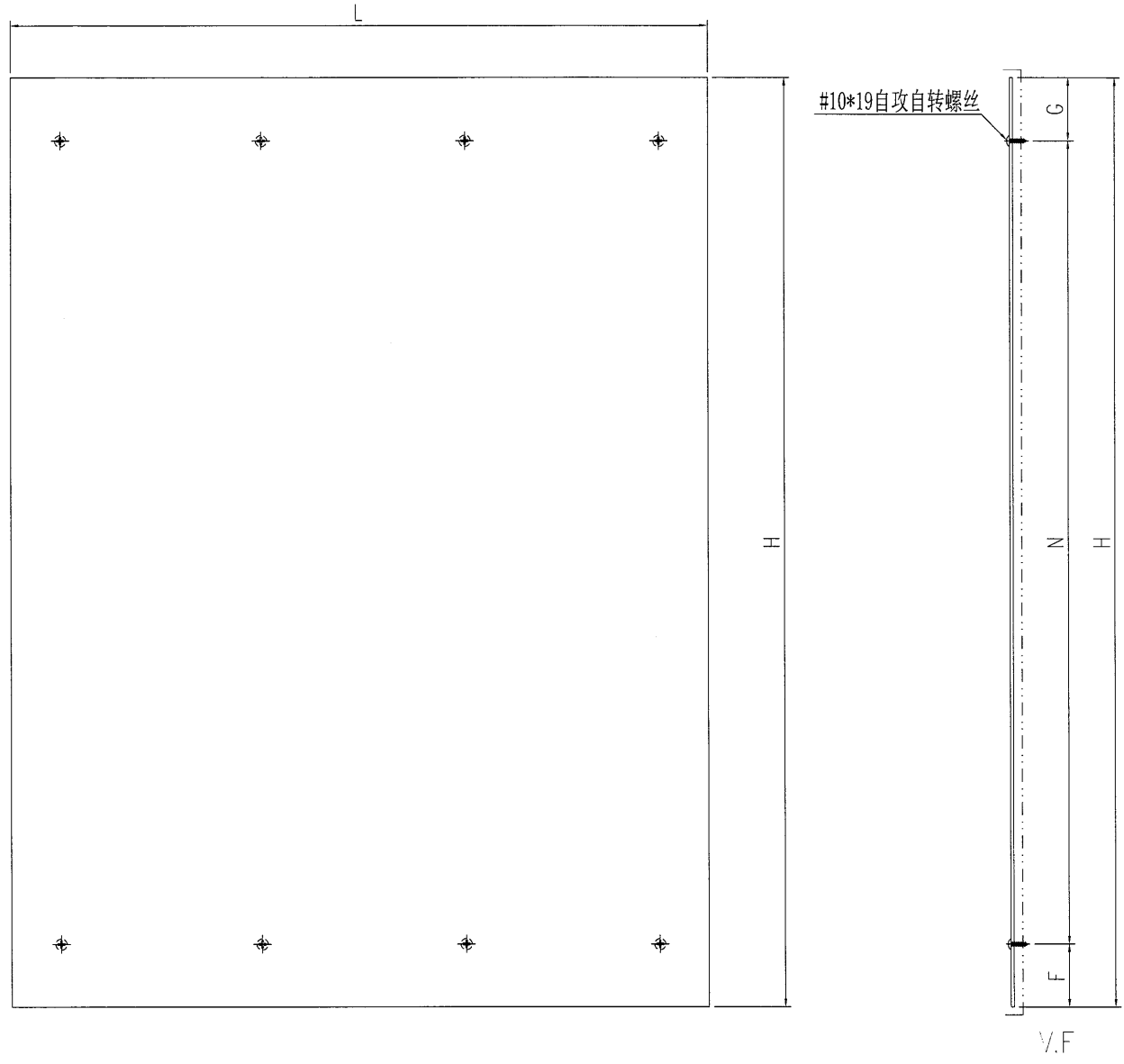

工程號	J-835	地盤	天晉平臺	附件	用於EI7366, EI7422
名稱	鋁背板加工圖		採用		
材料	3mm鋁板		地盤		
顏色	PPG UCT26065SC-3 3 Coats Bronze		工廠		

 美特鋁質有限公司 MIDI Aluminium Fabricator Ltd.				類別		物料料號		圖號	835-BI-1
修改				制圖	夏之川	2017.05.10	數量		見表
日期				復核			位置		
				批准					

物料編號	數量	L	A	B	C	D	E	H	F	N	G
835-SP01-B1	2	869.5	120	300	300	0	149.5	240.5	50	150	40.5
835-SP01-B2	2	869.5	120	300	300	0	149.5	1893	50	6 x 300	43
835-SP02-B1	1	889.5	149.5	300	300	0	140	240.5	50	150	40.5
835-SP02-B2	1	889.5	149.5	300	300	0	140	1893	50	6 x 300	43
835-SP03-B1	1	2569.5	120	8x300	0	0	49.5	240.5	50	150	40.5
835-SP03-B2	1	2569.5	120	8x300	0	0	49.5	469	50	1 x 300	119
835-SP03-B3	1	2569.5	120	8x300	0	0	49.5	83.5	50	0	33.5
835-SP04-B1	1	1499	49.5	4x300	200	0	49.5	240.5	50	150	40.5
835-SP04-B2	1	1499	49.5	4x300	200	0	49.5	760	50	2 x 300	110
835-SP04-B3	1	1499	49.5	4x300	200	0	49.5	83.5	50	0	33.5
835-SP05-B1	1	1499	49.5	4x300	200	0	49.5	240.5	50	150	40.5
835-SP05-B2	1	1499	49.5	4x300	200	0	49.5	760	50	2 x 300	110
835-SP06-B1	1	1499	49.5	4x300	200	0	49.5	240.5	50	150	40.5
835-SP06-B2	1	1499	49.5	4x300	200	0	49.5	469	50	1 x 300	119
835-SP07-B1	1	769.5	49.5	2x300	0	0	120	240.5	50	150	40.5
835-SP07-B2	1	769.5	49.5	2x300	0	0	120	1893	50	6 x 300	43
835-SP08-B1	2	899	149.5	300	300	0	149.5	240.5	50	150	40.5
835-SP08-B1	2	899	149.5	300	300	0	149.5	1893	50	6 x 300	43
835-SP09-B1	1	869.5	149.5	300	300	0	120	240.5	50	150	40.5
835-SP09-B2	1	869.5	149.5	300	300	0	120	1893	50	6 x 300	43
835-SP10-B1	1	1269.5	20	4x300	0	0	49.5	240.5	50	150	40.5
835-SP10-B2	1	1269.5	20	4x300	0	0	49.5	1553	80	4 x 300	273
835-SP11-B1	1	1169.5	49.5	3x300	200	0	20	240.5	50	150	40.5
835-SP11-B2	1	1169.5	49.5	3x300	200	0	20	1553	80	4 x 300	273
835-SP12-B1	2	869.5	120	300	300	0	149.5	2098	50	6 x 300	248
835-SP12-B2	2	869.5	120	300	300	0	149.5	35.5	15	0	20.5
835-SP13-B1	1	889.5	49.5	300	300	220	20	2098	50	6 x 300	248
835-SP13-B2	1	889.5	49.5	300	300	220	20	35.5	15	0	20.5
835-SP14-B1	1	669.5	20	300	300	0	49.5	39.5	20	0	19.5
835-SP14-B2	1	669.5	20	300	300	0	49.5	603	50	2 x 250	53
835-SP14-B3	1	669.5	20	300	300	0	49.5	2188	50	7 x 300	38
835-SP14-B4	1	669.5	20	300	300	0	49.5	35.5	15	0	20.5
835-SP15-B1	1	669.5	49.5	300	300	0	20	39.5	20	0	19.5
835-SP15-B2	1	669.5	49.5	300	300	0	20	603	50	2 x 250	53
835-SP15-B3	1	669.5	49.5	300	300	0	20	2188	50	7 x 300	38
835-SP15-B4	1	669.5	49.5	300	300	0	20	35.5	15	0	20.5
835-SP16-B1	1	663.5	20	294	300	0	49.5	39.5	20	0	19.5
835-SP16-B2	1	663.5	20	294	300	0	49.5	603	50	2 x 250	53
835-SP16-B3	1	663.5	20	294	300	0	49.5	2188	50	7 x 300	38
835-SP16-B4	1	663.5	20	294	300	0	49.5	35.5	15	0	20.5
835-SP17-B1	1	769.5	49.5	300	300	0	120	2098	50	6 x 300	248
835-SP17-B2	1	769.5	49.5	300	300	0	120	35.5	15	0	20.5
835-SP18-B1	2	899	149.5	300	300	0	149.5	2098	50	6 x 300	248
835-SP18-B2	2	899	149.5	300	300	0	149.5	35.5	15	0	20.5
835-SP19-B1	1	869.5	149.5	300	300	0	120	2098	50	6 x 300	248
835-SP19-B2	1	869.5	149.5	300	300	0	120	35.5	15	0	20.5

工程號	J-835	地盤	天晉平臺	附 件	用於EI7366, EI7422
名稱	數據表		採用		
材料			地盤		
顏色			工廠		

 美特鋁質有限公司 MIDI Aluminium Fabricator Ltd.	類別		物料料號		
	制圖	夏之川	2017.05.10	圖號	835-B1-2
修改				數量	見表
日期				位置	

物料編號	數量	L	A	B	C	D	E	H	F	N	G
835-SP20-B1	1	1369.5	120	4x300	0	0	49.5	240.5	50	150	40.5
835-SP20-B2	1	1369.5	120	4x300	0	0	49.5	1793	50	5 x 300	243
835-SP21-B1	1	1369.5	49.5	4x300	0	0	120	240.5	50	150	40.5
835-SP21-B2	1	1369.5	49.5	4x300	0	0	120	1793	50	5 x 300	243
835-SP22-B1	1	1269.5	20	4x300	0	0	49.5	240.5	50	150	40.5
835-SP22-B2	1	1269.5	20	4x300	0	0	49.5	1793	50	5 x 300	243
835-SP23-B1	2	1199	149.5	300	300	300	149.5	240.5	50	150	40.5
835-SP23-B2	2	1199	149.5	300	300	300	149.5	1219	50	3 x 300	269
835-SP23-B3	2	1199	149.5	300	300	300	149.5	83.5	50	0	33.5
835-SP24-B1	1	799	49.5	300	300	0	149.5	240.5	50	150	40.5
835-SP24-B2	1	769.5	20	300	300	0	149.5	1793	50	5 x 300	243
835-SP25-B1	2	799	49.5	300	300	0	149.5	240.5	50	150	40.5
835-SP25-B2	2	799	49.5	300	300	0	149.5	1793	50	5 x 300	243
835-SP26-B1	1	799	49.5	300	300	0	149.5	240.5	50	150	40.5
835-SP26-B2	1	769.5	49.5	300	300	0	120	1793	50	5 x 300	243
835-SP27-B1	1	1399	149.5	4x300	0	0	49.5	240.5	50	150	40.5
835-SP27-B2	1	1399	149.5	4x300	0	0	49.5	1793	50	5 x 300	243
835-SP28-B1	1	1499	149.5	4x300	0	0	149.5	240.5	50	150	40.5
835-SP28-B2	1	1499	149.5	4x300	0	0	149.5	1793	50	5 x 300	243
835-SP29-B1	1	1246.5	197	300	300	300	149.5	240.5	50	150	40.5
835-SP29-B2	1	1246.5	197	300	300	300	149.5	1219	50	3 x 300	269
835-SP29-B3	1	1246.5	197	300	300	300	149.5	83.5	50	0	33.5
835-SP30-B1	1	499	49.5	300	0	0	149.5	240.5	50	150	40.5
835-SP30-B2	1	469.5	49.5	300	0	0	120	1793	50	5 x 300	243
835-SP31-B1	1	1099	49.5	300	300	300	149.5	240.5	50	150	40.5
835-SP31-B2	1	1099	49.5	300	300	300	149.5	809	50	2 x 300	159
835-SP31-B3	1	1099	49.5	300	300	300	149.5	83.5	50	0	33.5
835-SP32-B1	1	1079	49.5	300	300	300	129.5	240.5	50	150	40.5
835-SP32-B2	1	1079	49.5	300	300	300	129.5	809	50	2 x 300	159
835-SP32-B3	1	1079	49.5	300	300	300	129.5	83.5	50	0	33.5
835-SP33-B1	1	349.5	29.5	300	0	0	20	240.5	50	150	40.5
835-SP33-B2	1	349.5	29.5	300	0	0	20	1793	50	5 x 300	243
835-SP34-B1	1	1469.5	120	4x300	0	0	149.5	240.5	50	150	40.5
835-SP34-B2	1	1469.5	120	4x300	0	0	149.5	256	50	150	56
835-SP34-B3	1	1469.5	120	4x300	0	0	149.5	223.5	50	130	43.5
835-SP35-B1	1	2999	149.5	9x300	0	0	149.5	240.5	50	150	40.5
835-SP35-B2	1	2999	149.5	9x300	0	0	149.5	256	50	150	56
835-SP35-B3	1	2999	149.5	9x300	0	0	149.5	83.5	50	0	33.5
835-SP36-B1	1	1299	49.5	4x300	0	0	49.5	240.5	50	150	40.5
835-SP36-B2	1	1299	49.5	4x300	0	0	49.5	256	50	150	56
835-SP36-B3	1	1299	49.5	4x300	0	0	49.5	223.5	50	130	43.5
835-SP37-B1	1	1099	49.5	300	300	300	149.5	240.5	50	150	40.5
835-SP37-B2	1	1099	49.5	300	300	300	149.5	1793	50	5 x 300	243
835-SP38-B1	1	1179	149.5	300	300	300	129.5	240.5	50	150	40.5
835-SP38-B2	1	1149.5	149.5	300	300	300	100	1793	50	5 x 300	243
835-SP39-B1	1	1199	149.5	300	300	300	149.5	240.5	50	150	40.5
835-SP39-B2	1	1199	149.5	300	300	300	149.5	919	50	3 x 270	59
835-SP39-B3	1	1199	149.5	300	300	300	149.5	428.5	50	300	78.5
835-SP40-B1	1	483.5	63.5	300	0	0	120	240.5	50	150	40.5
835-SP40-B2	1	440	20	300	0	0	120	1793	50	5 x 300	243
835-SP41-B1	1	1369.5	120	4x300	0	0	49.5	1998	50	6 x 300	148
835-SP41-B2	1	1369.5	120	4x300	0	0	49.5	35.5	20	0	15.5
835-SP42-B1	1	1369.5	49.5	4x300	0	0	120	1998	50	6 x 300	148
835-SP42-B2	1	1369.5	49.5	4x300	0	0	120	35.5	20	0	15.5
835-SP43-B1	1	1240	20	4x300	0	0	20	1998	50	6 x 300	148
835-SP43-B2	1	1240	20	4x300	0	0	20	35.5	20	0	15.5
835-SP44-B1	1	769.5	120	300	300	0	49.5	1998	50	6 x 300	148
835-SP44-B2	1	769.5	120	300	300	0	49.5	35.5	20	0	15.5
835-SP45-B1	2	799	149.5	300	300	0	49.5	1998	50	6 x 300	148
835-SP45-B2	2	799	149.5	300	300	0	49.5	35.5	20	0	15.5
835-SP46-B1	1	769.5	49.5	300	300	0	120	1998	50	6 x 300	148
835-SP46-B2	1	769.5	49.5	300	300	0	120	35.5	20	0	15.5
835-SP47-B1	1	1399	149.5	4x300	0	0	49.5	1998	50	6 x 300	148
835-SP47-B2	1	1399	149.5	4x300	0	0	49.5	35.5	20	0	15.5
835-SP48-B1	1	1499	149.5	4x300	0	0	149.5	1998	50	6 x 300	148
835-SP48-B2	1	1499	149.5	4x300	0	0	149.5	35.5	20	0	15.5
835-SP49-B1	1	469.5	49.5	300	0	0	120	1998	50	6 x 300	148
835-SP49-B2	1	469.5	49.5	300	0	0	120	35.5	20	0	15.5
835-SP50-B1	1	340	20	300	0	0	20	1998	50	6 x 300	148
835-SP50-B2	1	340	20	300	0	0	20	35.5	20	0	15.5
835-SP51-B1	1	1099	149.5	300	300	300	49.5	1998	50	6 x 300	148
835-SP51-B2	1	1099	149.5	300	300	300	49.5	35.5	20	0	15.5
835-SP52-B1	1	1149.5	149.5	300	300	300	100	1998	50	6 x 300	148
835-SP52-B2	1	1149.5	149.5	300	300	300	100	35.5	20	0	15.5
835-SP53-B1	1	440	20	200	200	0	20	1998	50	6 x 300	148
835-SP53-B2	1	440	20	200	200	0	20	35.5	20	0	15.5

工程號	J-835	地盤	天晉平臺	附 件	用於EI7366, EI7422
名稱	數據表		採用		
材料			地盤		
顏色			工廠		

類別		物料編號		
制圖	夏之川	2017.05.10	圖號	835-C1
修改			數量	-
日期			位置	
	復核			
	批准			

下

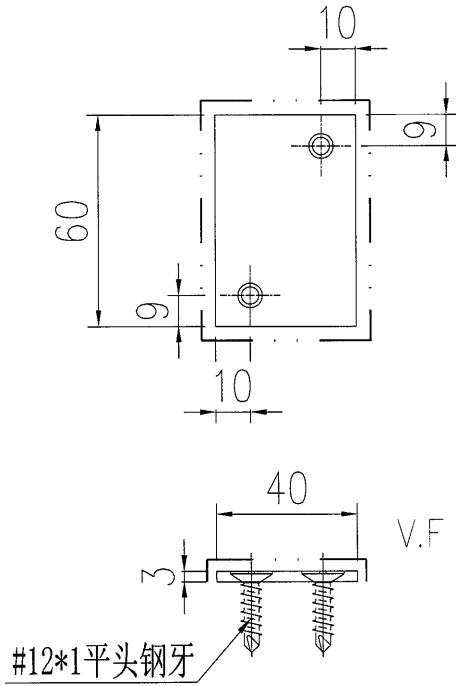

物料編號	數量
835-VL-C1R	500

上

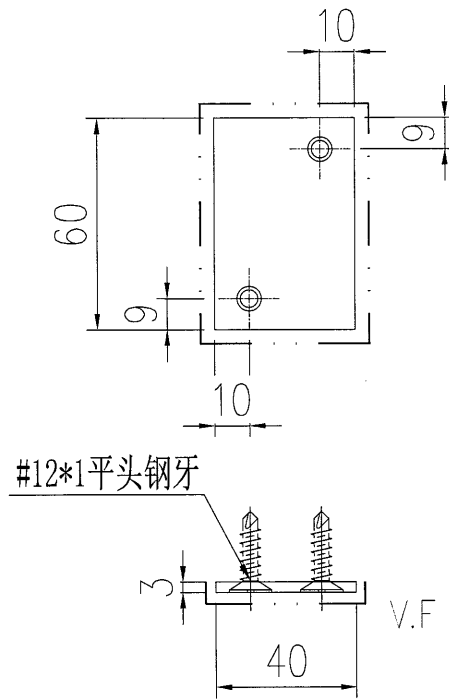

物料編號	數量
835-VL-C1	500

下

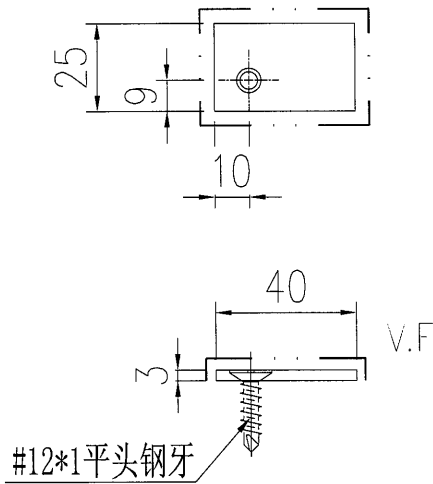

物料編號	數量
835-VL-C2R	250

上

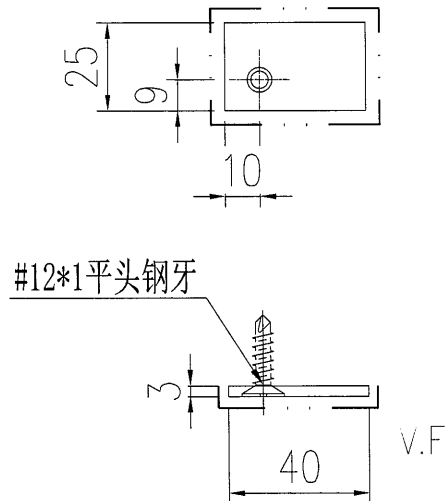

物料編號	數量
835-VL-C2	250

工程號	J-835	地盤	天晉平臺
名稱	墊片加工圖		採用
材料	3mm鋁巴		地盤
顏色	PPG UCT26065SC-3 3 Coats Bronze		工廠

附件

用於EI7366, EI7422

 美特鋁質 有限公司 MIDI Aluminium Fabricator Ltd.				類別		物料號	
				制圖	夏之川	2017.05.10	圖號 835-SP05-B3
修改				復核			數量 1
日期				批准			位置

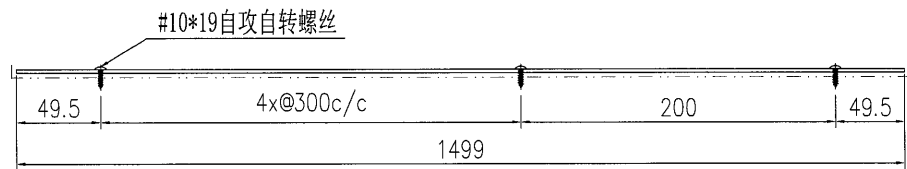
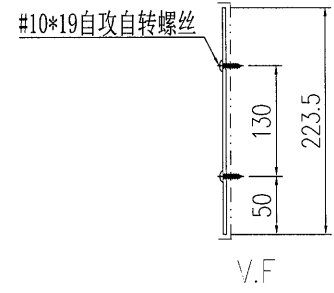
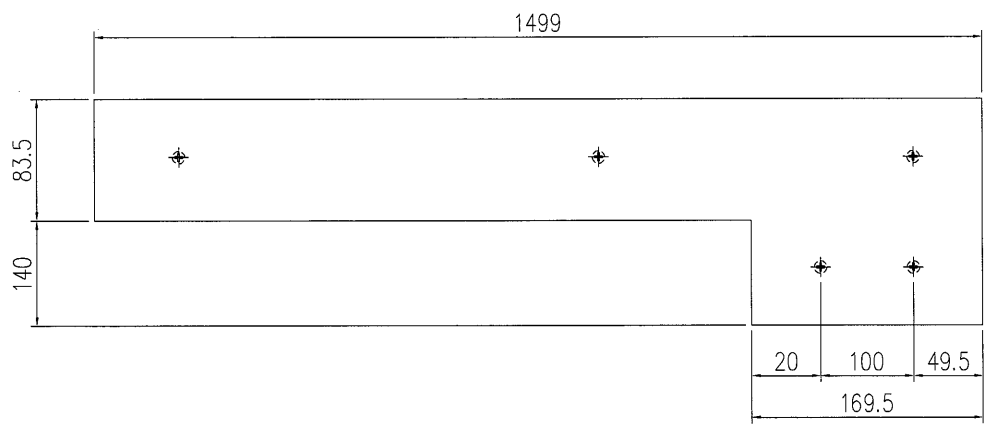

工程號	J-835	地盤	天晉平臺	附件	用於EI7366
名稱	鋁背板加工圖		採用		
材料	3mm鋁板		地盤		
顏色	PPG UCT26065SC-3 3 Coats Bronze		工廠		

 美特鋁質 有限公司 MIDI Aluminium Fabricator Ltd.				類別		物料號	
				制圖	夏之川	2017.05.10	圖號 835-SP06-B3
修改				復核			數量 1
日期				批准			位置

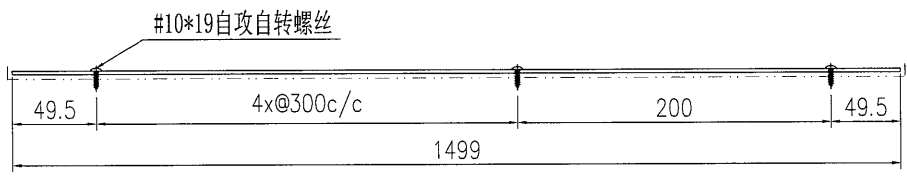
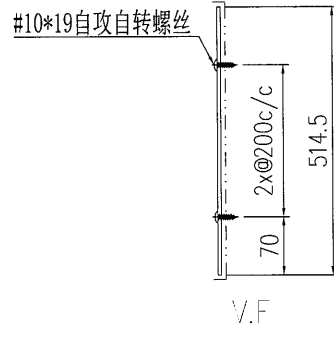
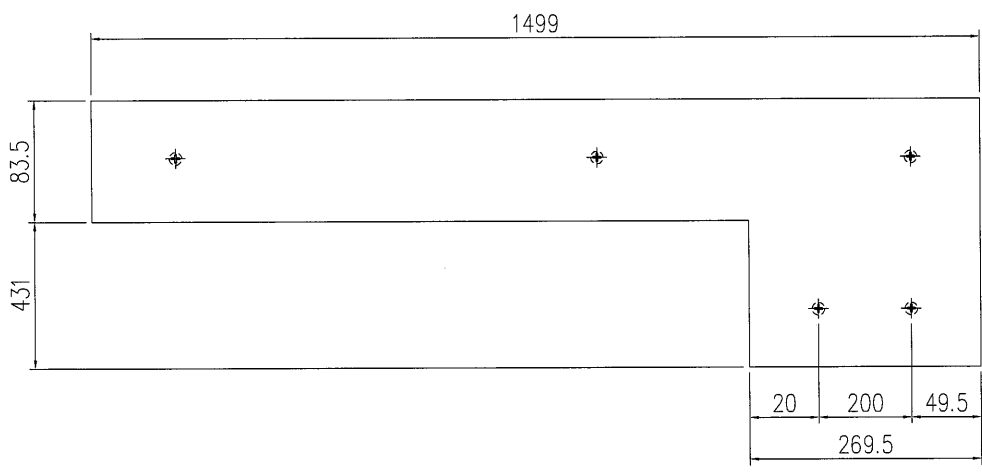

工程號	J-835	地盤	天晉平臺
名稱	鋁背板加工圖		採用
材料	3mm鋁板		地盤
顏色	PPG UCT26065SC-3 3 Coats Bronze		工廠

附件

用於EI7366

 美特鋁質 有限公司 MIDI Aluminium Fabricator Ltd.				類別		物料號	
				制圖	夏之川	2017.05.10	圖號 835-SP10-B3
修改				復核			數量 1
日期				批准			位置

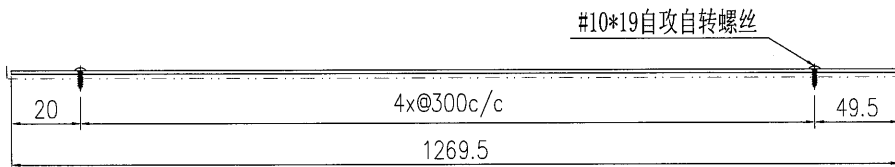
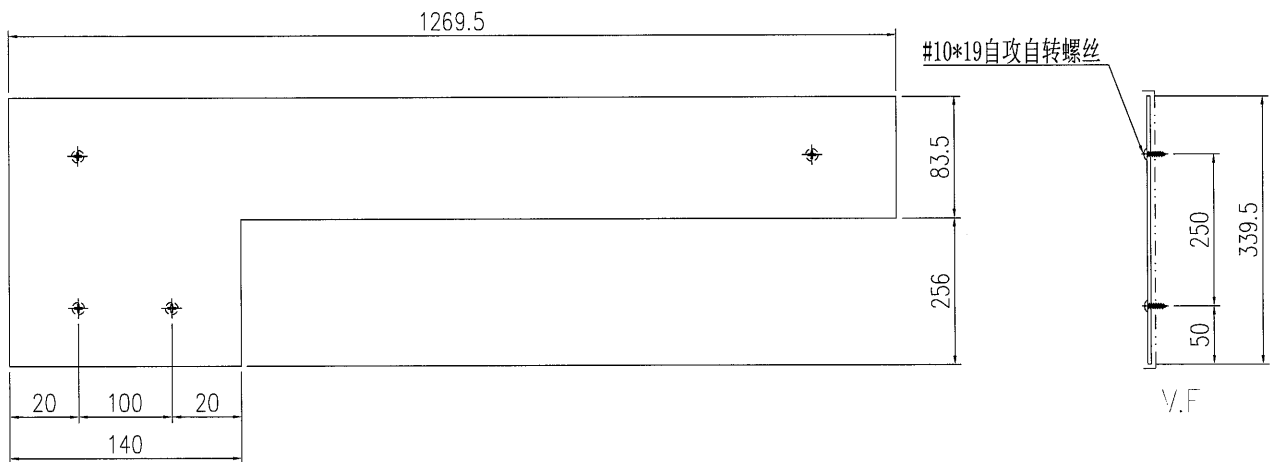

工程號	J-835	地盤	天晉平臺	附件	用於EI7366
名稱	鋁背板加工圖		採用		
材料	3mm鋁板		地盤		
顏色	PPG UCT26065SC-3 3 Coats Bronze		工廠		

 美特鋁質 有限公司 MIDI Aluminium Fabricator Ltd.	類別		物料號	
	制圖	夏之川	2017.05.10	圖號 835-SP11-B3
修改			復核	數量 1
日期			批准	位置

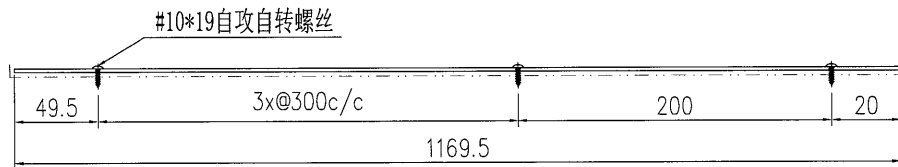
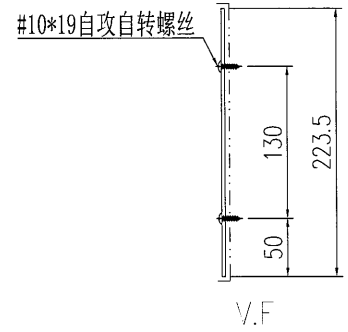
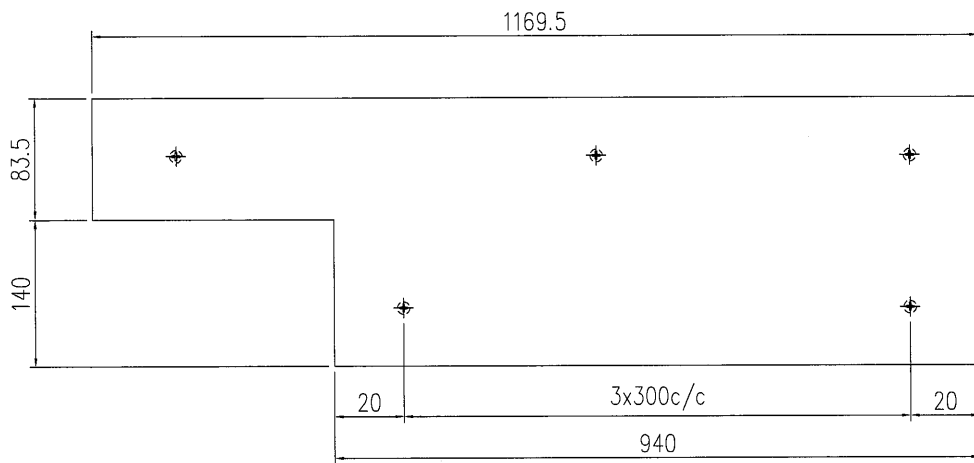

工程號	J-835	地盤	天晉平臺	附件	用於EI7366
名稱	鋁背板加工圖		採用		
材料	3mm鋁板		地盤		
顏色	PPG UCT26065SC-3 3 Coats Bronze		工廠		