



Handwritten signature/initials

工程指示 / 要求簡箋 (E.I.)

工程指示編號: EI 7435/17 修改版次:

工程編號: J833

工程名稱: TKO 600

工程項目: 鋁柵格 — 確認廠用鋁摺件之圖紙

收件人: 史統

發件人: Eddie

日期: 2017.5.8

要求提供 /  確認 事項:

- |   |                                     |                               |
|---|-------------------------------------|-------------------------------|
| <input type="checkbox"/> 初步鋁料 B.M.            | <input type="checkbox"/> 加工拆圖, 然後生產 | <input type="checkbox"/> 尺寸表  |
| <input type="checkbox"/> 正式鋁料 B.M.            | <input type="checkbox"/> 技術上資料 / 指示 | <input type="checkbox"/> 報價   |
| <input type="checkbox"/> 配件 B.M.              | <input type="checkbox"/> 樣辦或貨品說明書   | <input type="checkbox"/> 分判合約 |
| <input checked="" type="checkbox"/> 其他: _____ |                                     |                               |

內容: 鋁柵格之圖紙及摺件之圖紙

① 226782 / 222016 / 7282 p

請在 2017.5.8 前完成上列要求。

附有關圖紙 / 文件:

1 + 13

以上項目為:

- 原合約工程包       原合約工程加 / 減賬       新工程報價

原因: -

分發東莞各部門:

- ( ) 生產技術總監  連附件    ( ) 技術部  連附件    ( ) 生產部  連附件    ( ) 機械設計部  連附件  
 ( ) 採購部  連附件    ( ) 生產統籌部  連附件  
 ( ) 質檢部  連附件    ( ) 會計部  連附件    ( ) 報關組  連附件    ( ) 其他 \_\_\_\_\_  連附件

分發香港各部門:

- ( ) 行政部  連附件    ( ) 會計部  連附件    ( ) 統籌部  連附件    ( ) 工程部地盤科文  連附件  
 ( ) 採購部  連附件    ( ) QS 部  連附件    ( ) 維修部  連附件    ( ) 其他 \_\_\_\_\_  連附件

傳遞編號:

HK 1450 (FTP)

發件人簽署:

Handwritten signature

項目經理簽署:

工程號: J-835

計算:

夏之川

日期:

5/5/2017

送呈:

地盤名稱: 將軍澳

核對:

日期:

副本:

廠用鋁板B.M.表

項目類別: 鋁格

批准:

日期:

B.M.編號:

修改版次:

A/C Code:

總V.F.:

53.143

總重量:

430.27

此BM依據 資料計算

序號	修改內容	鋁板圖號	鋁板名稱	顏色	實用	後備	總數	總重量	平方米		平方米		備註
									單件展開面積	總展開面積	單件V.F.	總V.F.	
1		835-GT08b-b1	3mm厚鋁板	PPG UCT260655SC-3.3 Coats Bronze	4		4	18.073	0.556	2.223	0.556	2.223	
2		835-GT09b-b1	3mm厚鋁板	PPG UCT260655SC-3.3 Coats Bronze	5		5	23.058	0.567	2.836	0.567	2.836	
3		835-GT10b-b1	3mm厚鋁板	PPG UCT260655SC-3.3 Coats Bronze	3		3	11.474	0.470	1.411	0.470	1.411	
4		835-GT11b-b1	3mm厚鋁板	PPG UCT260655SC-3.3 Coats Bronze	5		5	23.036	0.567	2.833	0.567	2.833	
5		835-YB1	3mm厚鋁板	PPG UCT260655SC-3.3 Coats Bronze	3		3	0.240	0.010	0.030	0.025	0.074	
6		835-YB4	3mm厚鋁板	PPG UCT260655SC-3.3 Coats Bronze	3		3	0.278	0.011	0.034	0.029	0.086	
7		835-GT17L-b1	3mm厚鋁板	PPG UCT260655SC-3.3 Coats Bronze	1		1	10.874	1.337	1.337	1.337	1.337	
8		835-GT17X-b1	3mm厚鋁板	PPG UCT260655SC-3.3 Coats Bronze	1		1	11.032	1.357	1.357	1.357	1.357	
9		835-GT17R-b1	3mm厚鋁板	PPG UCT260655SC-3.3 Coats Bronze	1		1	12.386	1.523	1.523	1.523	1.523	
10		835-GT18-b1	3mm厚鋁板	PPG UCT260655SC-3.3 Coats Bronze	1		1	11.817	1.454	1.454	1.454	1.454	
11		835-GT19-b1	3mm厚鋁板	PPG UCT260655SC-3.3 Coats Bronze	1		1	11.817	1.454	1.454	1.454	1.454	
12		835-GT20-b1	3mm厚鋁板	PPG UCT260655SC-3.3 Coats Bronze	1		1	8.939	1.100	1.100	1.100	1.100	
13		835-GT21-b1	3mm厚鋁板	PPG UCT260655SC-3.3 Coats Bronze	1		1	9.056	1.114	1.114	1.114	1.114	
14		835-GT22-b1	3mm厚鋁板	PPG UCT260655SC-3.3 Coats Bronze	1		1	12.222	1.503	1.503	1.503	1.503	
15		835-GT23-b1	3mm厚鋁板	PPG UCT260655SC-3.3 Coats Bronze	1		1	11.401	1.402	1.402	1.402	1.402	
16		835-GT16b-b1	3mm厚鋁板	PPG UCT260655SC-3.3 Coats Bronze	1		1	4.274	0.526	0.526	0.526	0.526	
17		835-GT24b-b1	3mm厚鋁板	PPG UCT260655SC-3.3 Coats Bronze	6		6	26.896	0.551	3.308	0.551	3.308	
18		835-WT01-b1	3mm厚鋁板	PPG UCT260655SC-3.3 Coats Bronze	18		18	51.111	0.349	6.287	0.349	6.287	

2

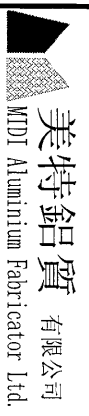

美特鋁質 有限公司 MIDI Aluminium Fabricator Ltd.	工程號: J-835	計算:	夏之川	日期:	5/5/2017	送呈:
	地盤名稱: 將軍澳	核對:		日期:		副本:

廠用鋁板B.M.表	項目類別: 鋁格	批准:		日期:		
-----------	----------	-----	--	-----	--	--

B/M編號:	修改版次:	A/C Code:	總V.F.:	53.143	總重量:	430.27	此B/M依據 資料計算
--------	-------	-----------	--------	--------	------	--------	-------------

序號	修改內容	鋁板圖號	鋁板名稱	顏色	實用	後備	總數	總重量	平方米		總V.F.		備註
									單件展開面積	總展開面積	單件V.F.	總V.F.	
19		835-GM01-B21	3mm厚鋁板	PPG UCT260655SC-3 3 Coats Bronze	2		2	16.006	0.984	1.969	0.984	1.969	
20		835-GM01-a-B21	3mm厚鋁板	PPG UCT260655SC-3 3 Coats Bronze	2		2	16.006	0.984	1.969	0.984	1.969	
21		835-GM01-B22	3mm厚鋁板	PPG UCT260655SC-3 3 Coats Bronze	1		1	8.853	1.089	1.089	1.089	1.089	
22		835-GM01-a-B22	3mm厚鋁板	PPG UCT260655SC-3 3 Coats Bronze	1		1	8.853	1.089	1.089	1.089	1.089	
23		835-GM04-B1	3mm厚鋁板	PPG UCT260655SC-3 3 Coats Bronze	1		1	4.011	0.493	0.493	0.493	0.493	
24		835-GM05-B1	3mm厚鋁板	PPG UCT260655SC-3 3 Coats Bronze	1		1	1.387	0.171	0.171	0.171	0.171	
25		835-GM08b-B1	3mm厚鋁板	PPG UCT260655SC-3 3 Coats Bronze	1		1	3.630	0.446	0.446	0.446	0.446	
26		835-GM09b-B1	3mm厚鋁板	PPG UCT260655SC-3 3 Coats Bronze	1		1	6.656	0.819	0.819	0.819	0.819	
27		835-GM01b-B1	3mm厚鋁板	PPG UCT260655SC-3 3 Coats Bronze	10		10	82.021	1.009	10.089	1.009	10.089	
28		835-GM01b-B21	3mm厚鋁板	PPG UCT260655SC-3 3 Coats Bronze	2		2	15.577	0.958	1.916	0.958	1.916	
29		835-GM01b-B22	3mm厚鋁板	PPG UCT260655SC-3 3 Coats Bronze	1		1	8.615	1.060	1.060	1.060	1.060	
30		835-GM04-1	3mm厚鋁板	PPG UCT260655SC-3 3 Coats Bronze	8		8	0.671	0.010	0.083	0.026	0.206	
31													
32													
33													
合計:					88		88	430.27		52.924		53.143	



 美特鋁質 有限公司 MIDI Aluminium Fabricator Ltd.				類別		物料號	
				制圖	夏之川	2017.05.05	圖號 835-B1
修改				復核			數量 見表
日期				批准			位置

物料編號	數量	L	A	N	H	B	M
835-GM01-B21	2	942	21	3x300c/c	1045	84.5	3x300c/c
835-GM01a-B21	2	942	21	3x300c/c	1045	84.5	3x300c/c
835-GM01-B22	1	1042	71	3x300c/c	1045	84.5	3x300c/c
835-GM01a-B22	1	1042	71	3x300c/c	1045	84.5	3x300c/c

用於E17282,E17287

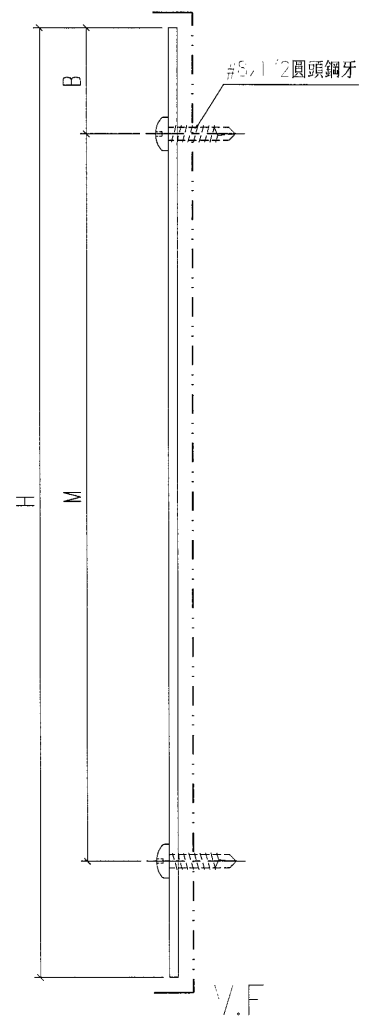
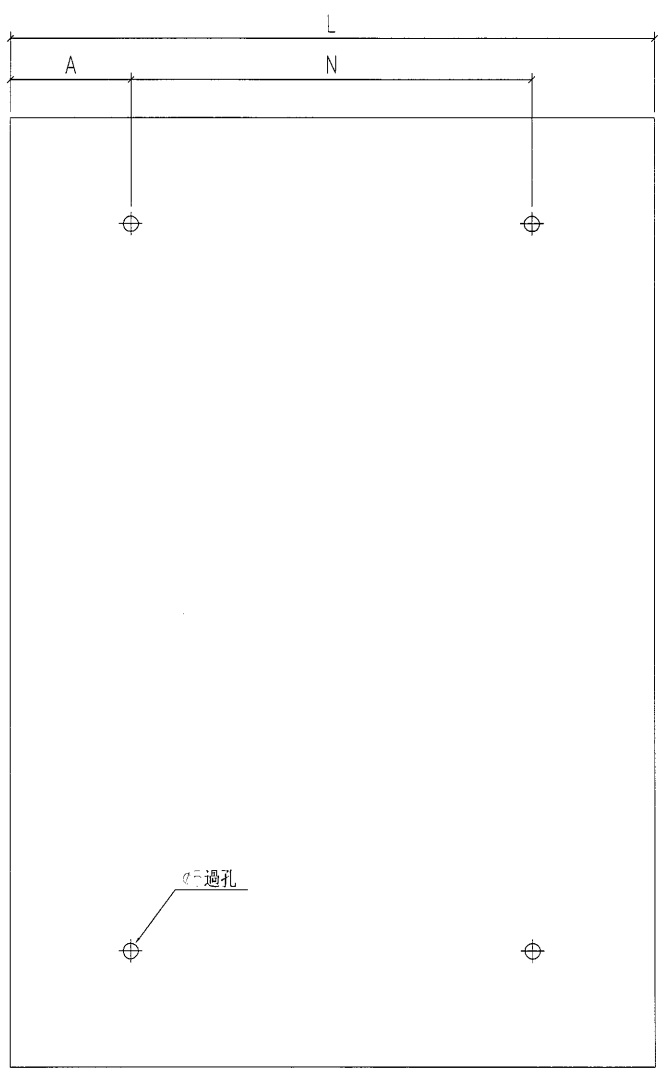

工程號	J-835	地盤	將軍澳	附 件
名稱	背板加工圖		採用	
材料	3mm鋁板		地盤	
顏色	PPG UCT26065SC-3 3 Coats Bronze		工廠	

 美特鋁質 有限公司 MIDI Aluminium Fabricator Ltd.				類別		物料號	
				制圖	夏之川	2017.05.05	圖號 835-B2
修改				復核			數量 見表
日期				批准			位置

物料編號	數量	L	A	N
835-GT08b-b1	4	1016	58	3x300c/c
835-GT09b-b1	5	1037	68.5	3x300c/c
835-GT010b-b1	3	860	130	2x300c/c
835-GT011b-b1	5	1036	68	3x300c/c

用於EI6782B

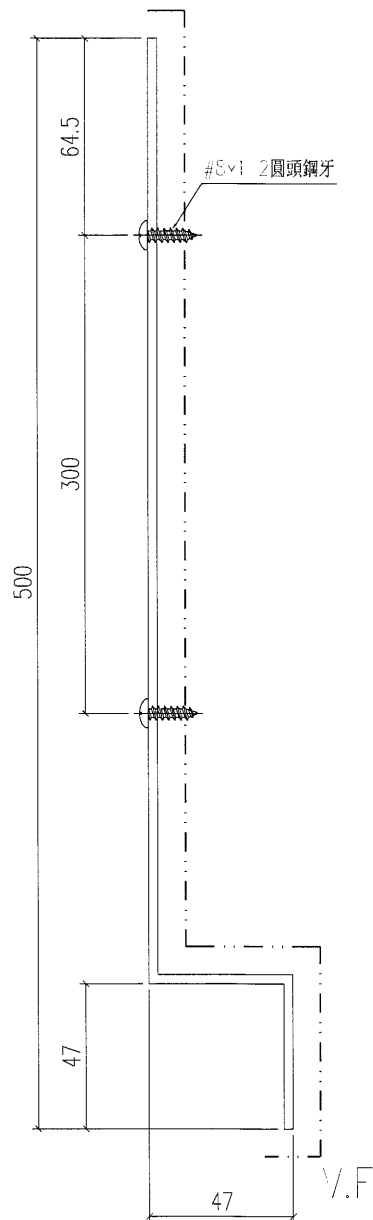
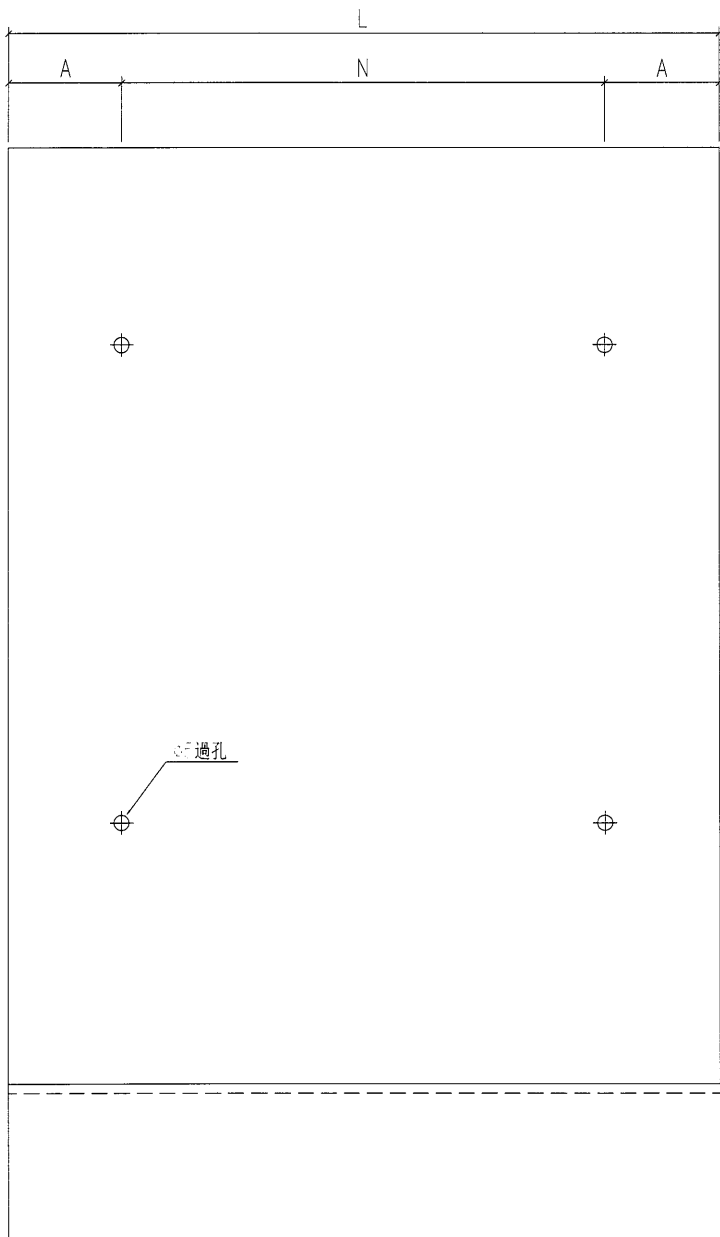

工程號	J-835	地盤	將軍澳	附 件
名稱	背板加工圖		採用	
材料	3mm鋁板		地盤	
顏色	PPG UCT26065SC-3 3 Coats Bronze		工廠	

 美特鋁質 有限公司 MIDI Aluminium Fabricator Ltd.				類別		物料編號		
				制圖	夏之川	2017.05.05	圖號	835-B2a
修改				復核			數量	見表
日期				批准			位置	

用於EI7016

物料編號	數量	L	A	N	B
835-GT17L-b1	1	927.5	299.25	2x300c/c	28.25
835-GT17X-b1	1	941	20.5	3x300c/c	20.5
835-GT17R-b1	1	1056.5	28.25	3x300c/c	128.25
835-GT18-b1	1	1008	34	3x300c/c	74
835-GT19-b1	1	1008	74	3x300c/c	34
835-GT20-b1	1	762.5	80.5	2x270c/c	142
835-GT21-b1	1	772.5	152	2x270c/c	80.5
835-GT22-b1	1	1042.5	81.5	3x300c/c	61
835-GT23-b1	1	972.5	282.5	2x300c/c	90

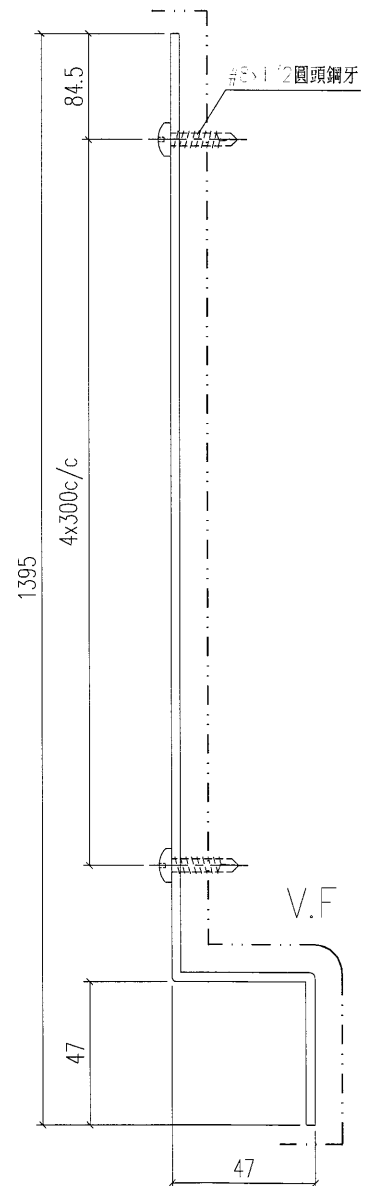
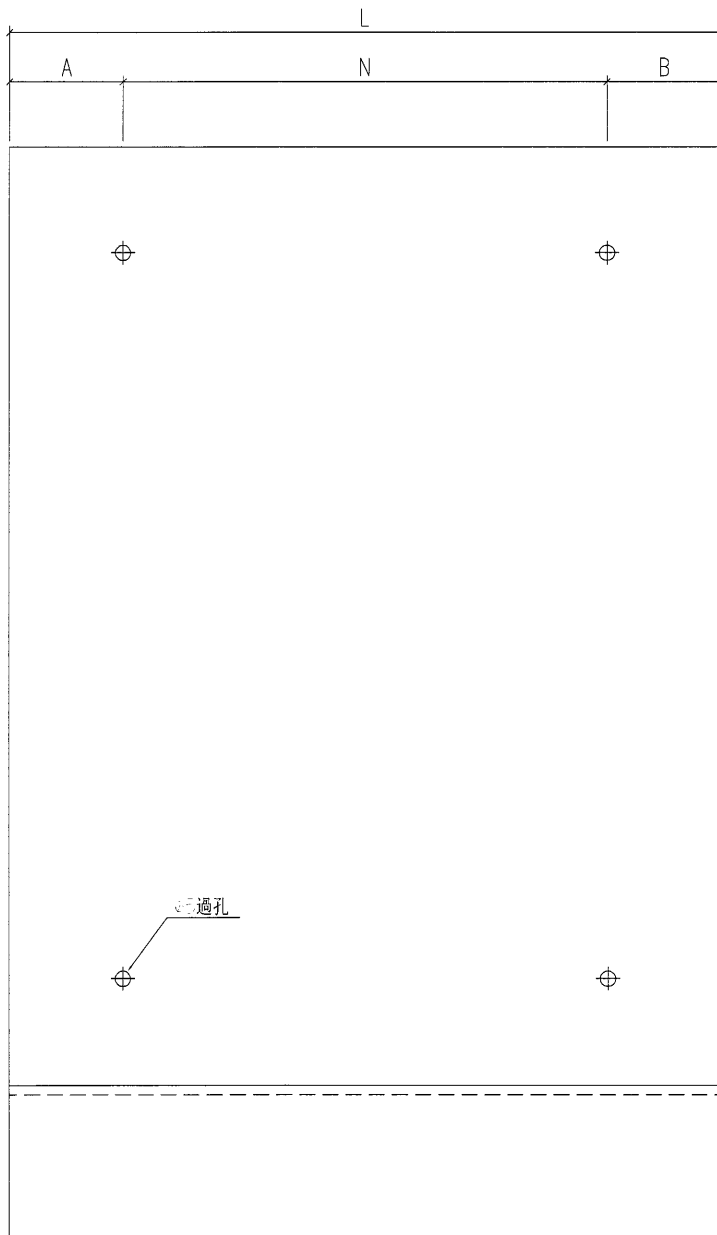

工程號	J-835	地盤	將軍澳	附 件
名稱	背板加工圖		採用	
材料	3mm鋁板		地盤	
顏色	PPG UCT26065SC-3 3 Coats Bronze		工廠	

 <b>美特鋁質</b> 有限公司 MIDI Aluminium Fabricator Ltd.					類別		物料號	
					制圖	夏之川	2017.05.05	圖號 835-B2b
修改					復核			數量 見表
日期					批准			位置
物料編號	數量	L	A	N	用於E17282,E17287			
835-GM04-B1	1	902	31	3x280c/c				
835-GM05-B1	1	312	56	200				

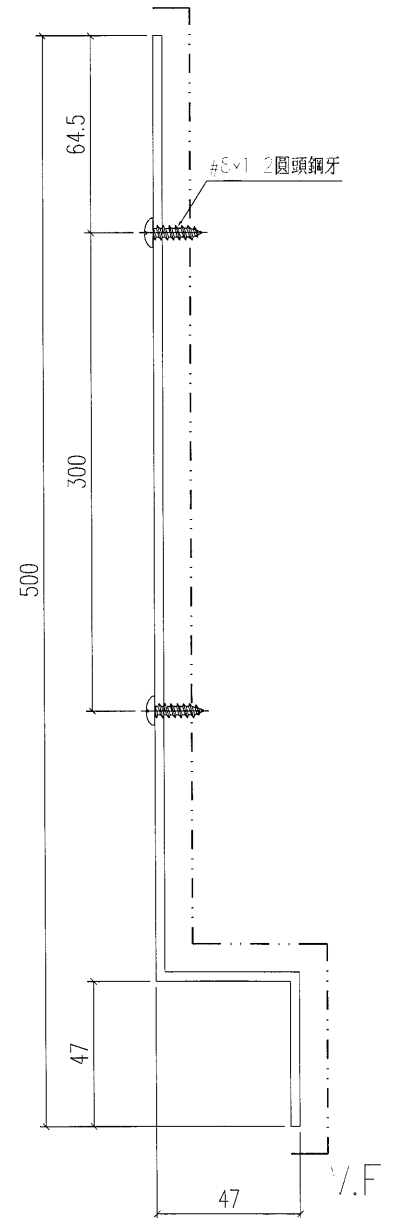
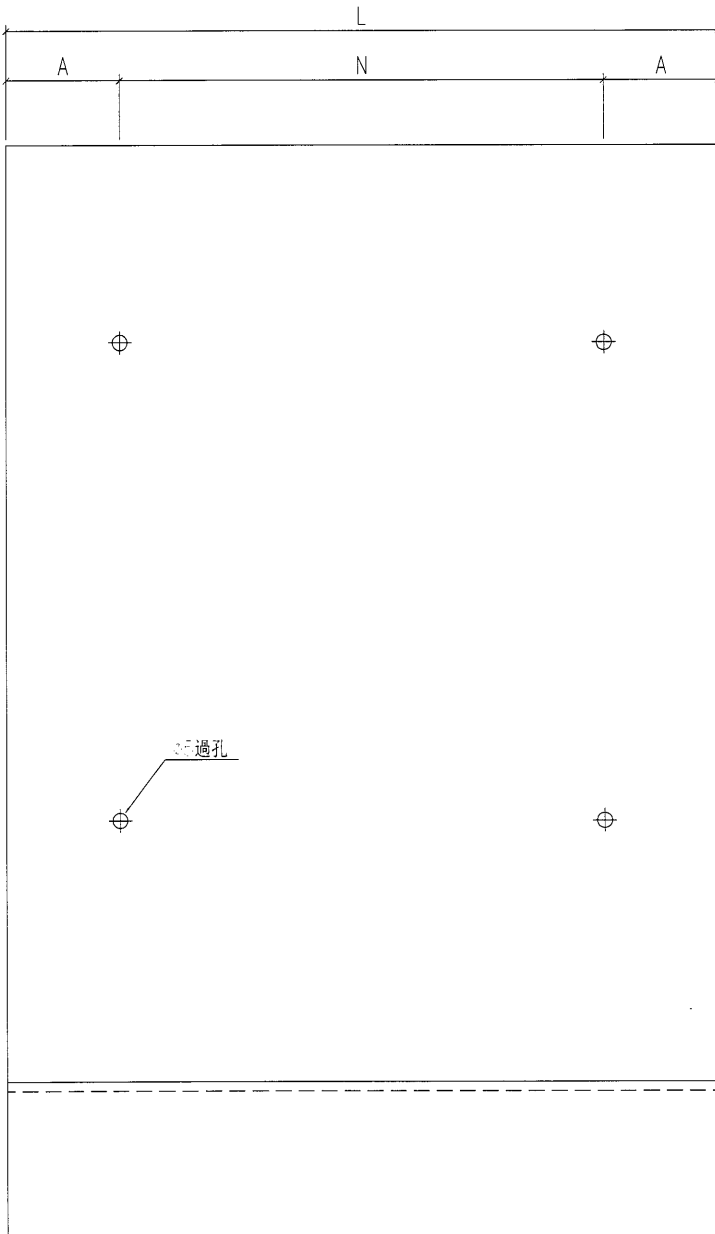

工程號	J-835	地盤	將軍澳	附 件
名稱	背板加工圖		採用	
材料	3mm鋁板		地盤	
顏色	PPG UCT26065SC-3 3 Coats Bronze		工廠	

 <b>美特鋁質</b> 有限公司 MIDI Aluminium Fabricator Ltd.					類別		物料號	
					制圖	夏之川	2017.05.05	圖號 835-B3
修改					復核			數量 見表
日期					批准			位置
物料編號	數量	L	A	N	用於EI7016			
835-GT16b-b1	1	961	60.5	3x280c/c				

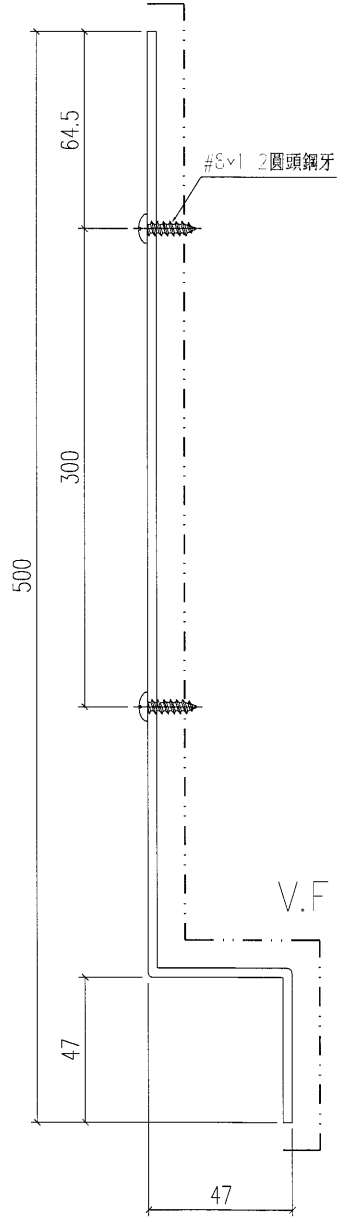
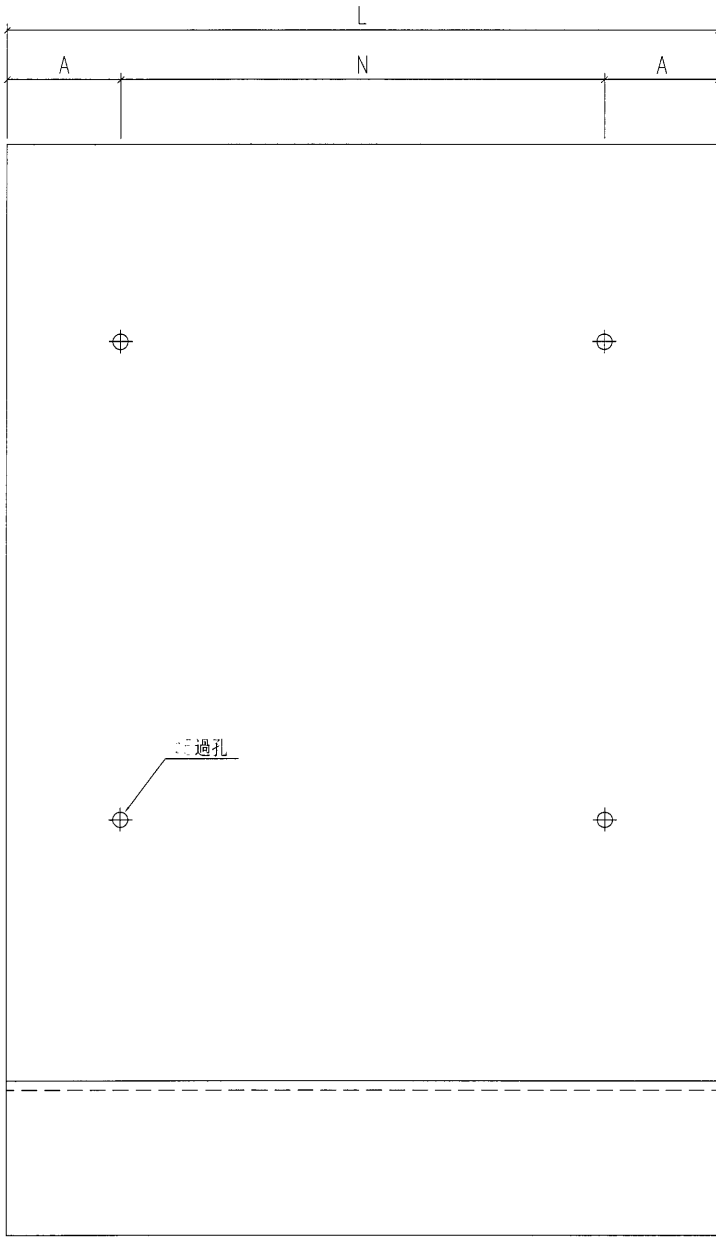

工程號	J-835	地盤	將軍澳	附 件
名稱	背板加工圖		採用	
材料	3mm鋁板		地盤	
顏色	PPG UCT26065SC-3 3 Coats Bronze		工廠	

 美特鋁質 有限公司 MIDI Aluminium Fabricator Ltd.				類別		物料號	
修改				制圖	夏之川	2017.05.05	圖號 835-B3a
日期				復核			數量 見表
				批准			位置

物料編號	數量	L	A	N
835-GM08b-B1	1	439	70	300
835-GM09b-B1	1	805	102.5	2x300c/c
835-GM01b-B1	10	992	46	3x300c/c
835-GM01b-B21	2	942	21	3x300c/c
835-GM01b-B22	1	1042	71	3x300c/c

用於EI7282,EI7287

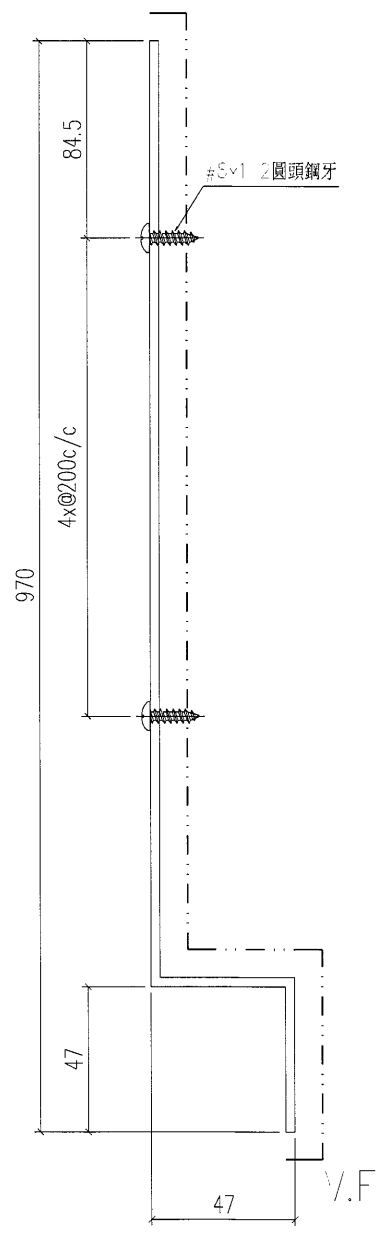
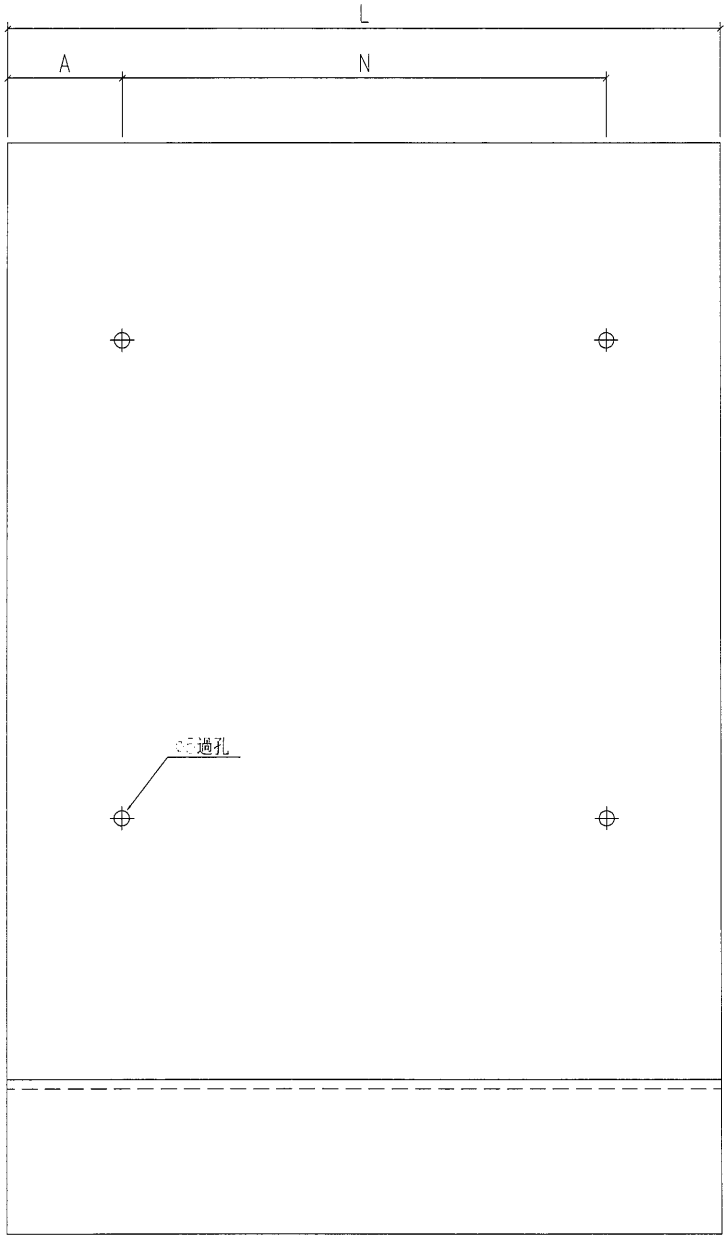

工程號	J-835	地盤	將軍澳	附 件
名稱	背板加工圖		採用	
材料	3mm鋁板		地盤	
顏色	PPG UCT26065SC-3 3 Coats Bronze		工廠	

 美特鋁質 有限公司 MIDI Aluminium Fabricator Ltd.				類別		物料號	
				制圖	夏之川	2017.05.05	圖號 835-GT24b-b1
修改				復核			數量 6
日期				批准			位置

用於EI7016

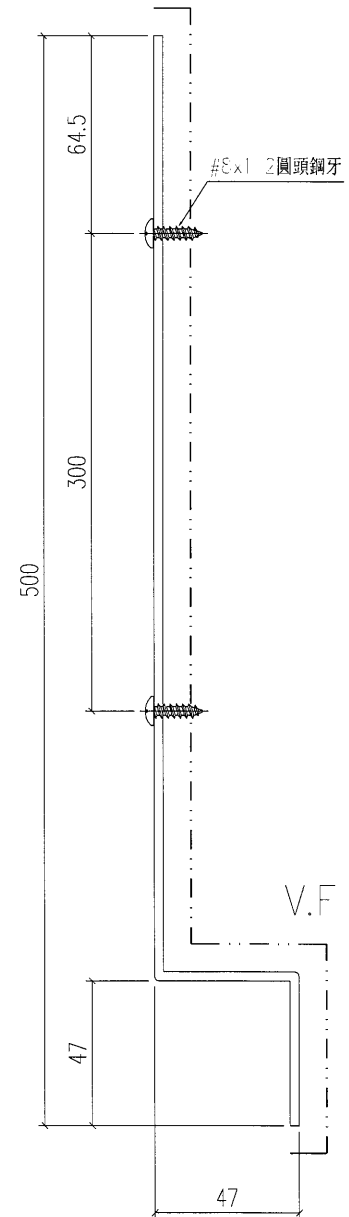
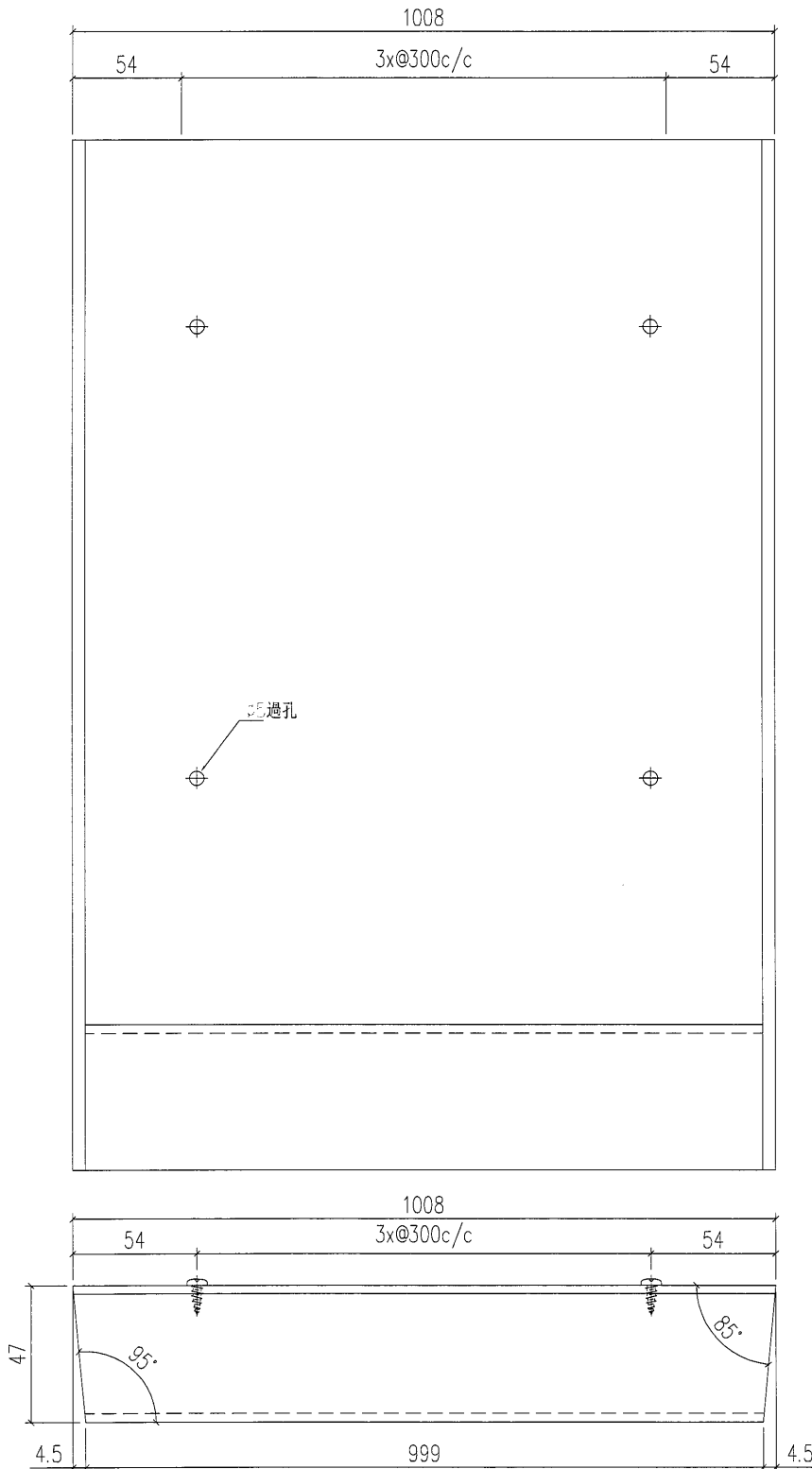

工程號	J-835	地盤	將軍澳	附 件
名稱	背板加工圖		採用	
材料	3mm鋁板		地盤	
顏色	PPG UCT26065SC-3 3 Coats Bronze		工廠	

 美特鋁質 有限公司 MIDI Aluminium Fabricator Ltd.				類別		物料斗號		
				制圖	夏之川	2017.05.05	圖號	835-WT01-b1
修改		-		復核			數量	18
日期		-		批准			位置	

用於E17C16

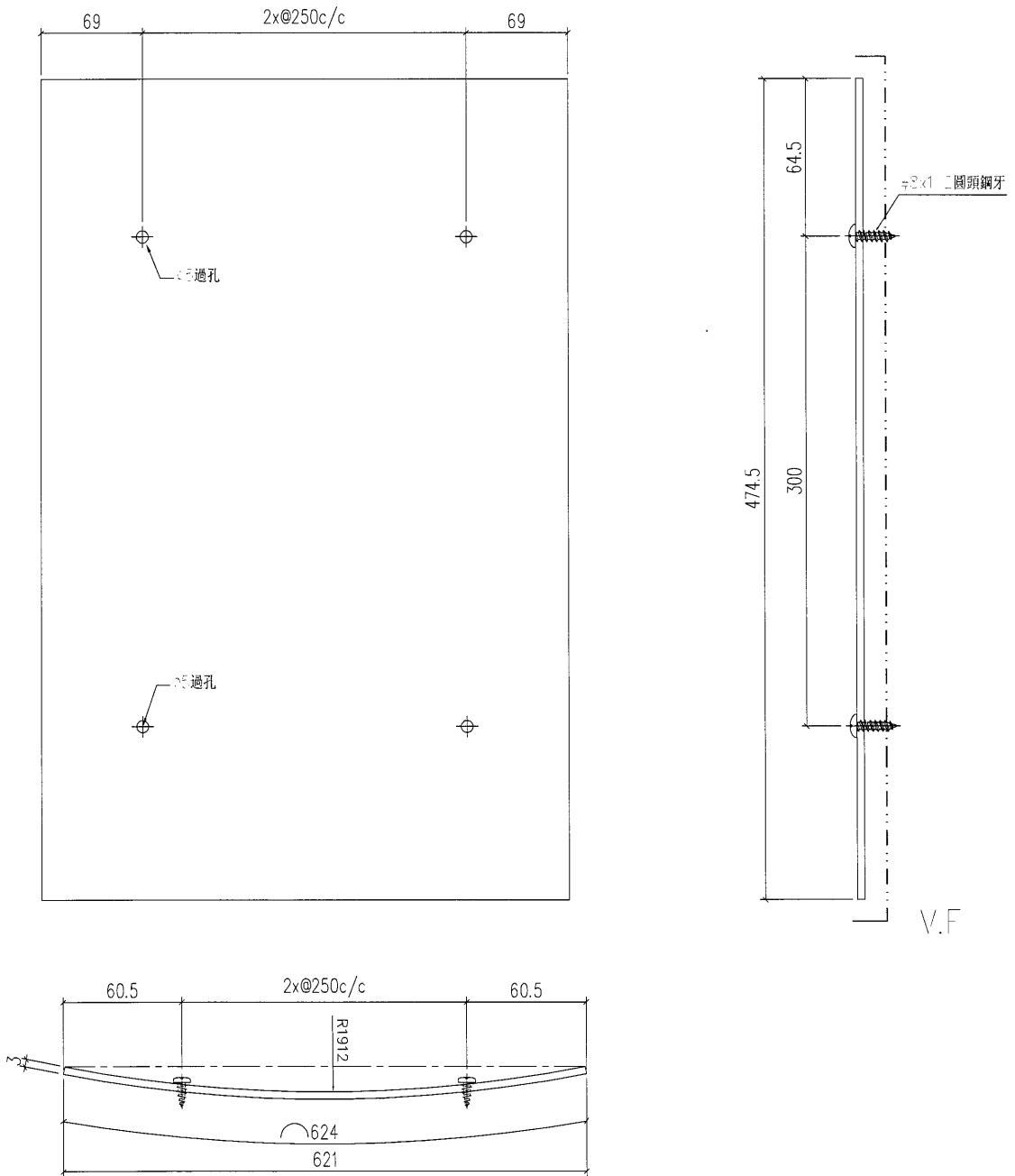

工程號	J-835	地盤	將軍澳天晉平臺	附 件
名稱	背板加工圖		採用	
材料	3mm厚鋁板		地盤	
顏色	PPG UCT26065SC-3 3 Coats Bronze		工廠	

 <b>美特鋁質</b> 有限公司 MIDI Aluminium Fabricator Ltd.				類別		物料號	
修改				制圖	夏之川	2017.05.05	圖號 835-YB1
日期				復核			數量 見表
				批准			位置

物料編號	數量	L	A	N	B
835-YB1	3	820	110	2x300c/c	110
835-YB4	3	950	40	3x290c/c	40

用於E16-32B

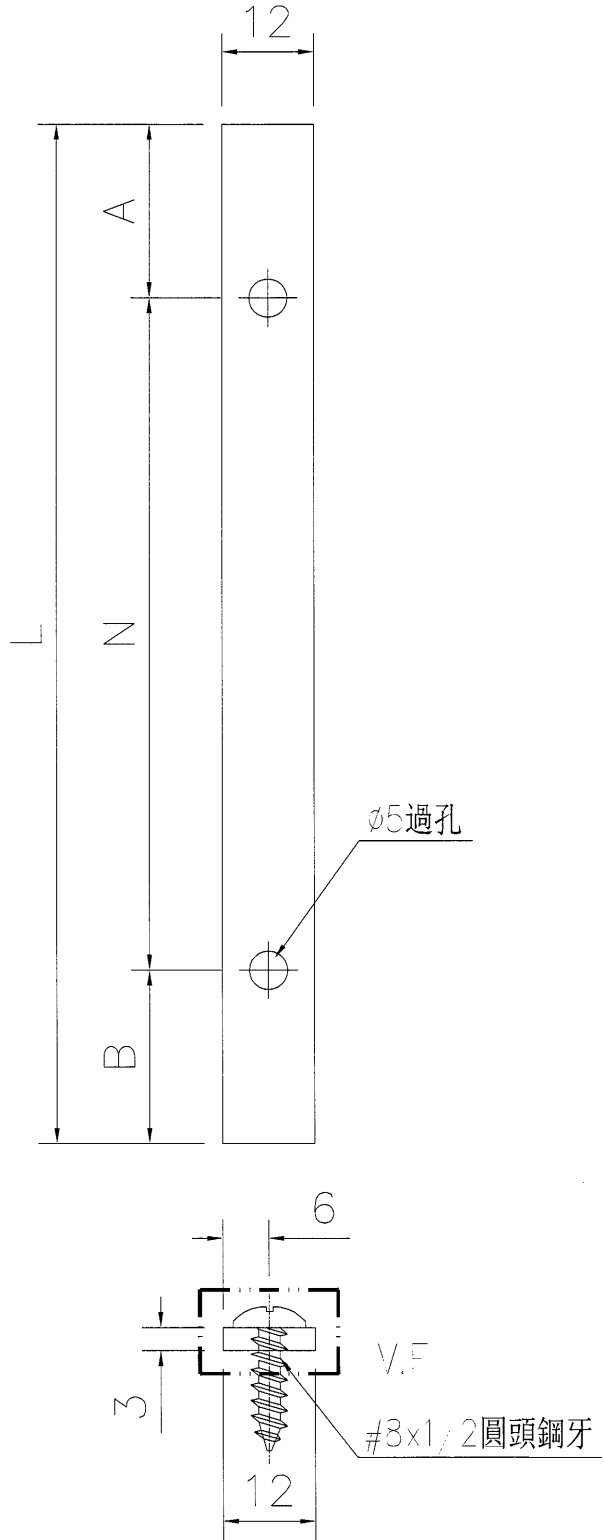

工程號	J-835	地盤	將軍澳	附 件
名稱	壓巴加工圖		採用	
材料	3mm鋁板		地盤	
顏色	PPG UCT26065SC-3 3 Coats Bronze		工廠	

