



工程指示 / 要求簡箋(E.I.)

工程指示編號：EI 7152 修改版次：A  
 工程編號：J835 工程名稱：將軍澳 66D  
 工程項目：幕牆 — 確認啟用網絡櫃機及 20 吋 顯示器  
 收件人：[Signature] 發件人：Eddie 日期：2007-3-28

要求提供 /  確認 事項：

- |  |                                     |                               |
|--|-------------------------------------|-------------------------------|
| <input type="checkbox"/> 初步鋁料 B.M.               | <input type="checkbox"/> 加工拆圖，然後生產  | <input type="checkbox"/> 尺寸表  |
| <input type="checkbox"/> 正式鋁料 B.M.               | <input type="checkbox"/> 技術上資料 / 指示 | <input type="checkbox"/> 報價   |
| <input type="checkbox"/> 配件 B.M.                 | <input type="checkbox"/> 樣辦或貨品說明書   | <input type="checkbox"/> 分判合約 |
| <input checked="" type="checkbox"/> (x) 其他：_____ |                                     |                               |

內容：[Handwritten notes and signatures]

請在 2007. 03. 28 前完成上列要求。

附有關圖紙 / 文件：

1+ 150

以上項目為：

- 原合約工程包       原合約工程加 / 減賬       新工程報價

原因：-

分發東莞各部門：

- 生產技術總監  連附件     技術部     連附件     生產部     連附件     機械設計部  連附件  
 採購部     連附件     生產統籌部  連附件  
 質檢部     連附件     會計部     連附件     報關組     連附件     其他 \_\_\_\_\_  連附件

分發香港各部門：

- 行政部  連附件     會計部  連附件     統籌部  連附件     工程部地盤科文  連附件 [Signature]  
 採購部  連附件     QS 部  連附件     維修部  連附件     其他 \_\_\_\_\_  連附件

傳遞編號：

HK 0947 (FTP)

發件人簽署： [Signature]

項目經理簽署：

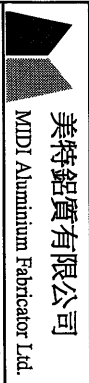

美特鋁質有限公司  
MIDU Aluminum Fabricator Ltd.

工程號: J835  
地盤: 數據中心

項目類別: CURTAIN WALL  
版次: A版

計算: 曾建平  
核對:

日期: 2017/03/27  
日期:

送呈: 施哥  
副本:

工廠用鋁板 B.M.表

BM編號:

批准:

總展開面積: 8.53

總V.F.: 3.59

此BM依據

序號	修改標示	鋁板編號	鋁板名稱	噴塗顏色	實用	後備	總數	單位	單件V.F. (M2)	總V.F. (M2)	單件展開面積(M2)	總展開面積(M2)
1		J835-LB01	3mm 厚鋁板	MILL	2	0	2	件			0.00	0.00
2		J835-LB02-01	2mm 厚鋁板	CUT64301SC-3 3 Coats 深灰色	4	0	4	件	0.03	0.11	0.06	0.26
3		J835-LB02-02	2mm 厚鋁板	CUT64301SC-3 3 Coats 深灰色	4	0	4	件	0.03	0.11	0.07	0.26
4		J835-LB02-03	2mm 厚鋁板	CUT64301SC-3 3 Coats 深灰色	4	0	4	件	0.03	0.11	0.06	0.25
5		J835-LB02a-01	2mm 厚鋁板	CUT64301SC-3 3 Coats 深灰色	4	0	4	件	0.03	0.11	0.06	0.26
6		J835-LB02a-03	2mm 厚鋁板	CUT64301SC-3 3 Coats 深灰色	4	0	4	件	0.03	0.11	0.06	0.25
7		J835-LB03-01	2mm 厚鋁板	CUT64301SC-3 3 Coats 深灰色	4	0	4	件	0.03	0.11	0.07	0.28
8		J835-LB03-02	2mm 厚鋁板	CUT64301SC-3 3 Coats 深灰色	4	0	4	件	0.03	0.11	0.07	0.29
9		J835-LB03-03	2mm 厚鋁板	CUT64301SC-3 3 Coats 深灰色	4	0	4	件	0.03	0.11	0.07	0.28
10		J835-LB03a-01	2mm 厚鋁板	CUT64301SC-3 3 Coats 深灰色	4	0	4	件	0.03	0.11	0.07	0.28
11		J835-LB03a-03	2mm 厚鋁板	CUT64301SC-3 3 Coats 深灰色	4	0	4	件	0.03	0.11	0.07	0.28
12		J835-LB04-01	2mm 厚鋁板	CUT64301SC-3 3 Coats 深灰色	2	0	2	件	0.03	0.05	0.06	0.13
13		J835-LB04-02	2mm 厚鋁板	CUT64301SC-3 3 Coats 深灰色	3	0	3	件	0.03	0.08	0.06	0.19
14		J835-LB04-03	2mm 厚鋁板	CUT64301SC-3 3 Coats 深灰色	1	0	1	件	0.03	0.03	0.06	0.06
15		J835-LB04-04	2mm 厚鋁板	CUT64301SC-3 3 Coats 深灰色	1	0	1	件	0.04	0.04	0.09	0.09
16		J835-LB04-05	2mm 厚鋁板	CUT64301SC-3 3 Coats 深灰色	1	0	1	件	0.02	0.02	0.04	0.04
17		J835-LB04-06	2mm 厚鋁板	CUT64301SC-3 3 Coats 深灰色	1	0	1	件	0.00	0.00	0.00	0.00
18		J835-LB04a-01	2mm 厚鋁板	CUT64301SC-3 3 Coats 深灰色	2	0	2	件	0.03	0.05	0.06	0.13
19		J835-LB04a-02	2mm 厚鋁板	CUT64301SC-3 3 Coats 深灰色	3	0	3	件	0.03	0.08	0.06	0.19
20		J835-LB04a-04	2mm 厚鋁板	CUT64301SC-3 3 Coats 深灰色	1	0	1	件	0.04	0.04	0.09	0.09
21		J835-LB05-01	2mm 厚鋁板	CUT64301SC-3 3 Coats 深灰色	7	0	7	件	0.03	0.19	0.06	0.45
22		J835-LB05-02	2mm 厚鋁板	CUT64301SC-3 3 Coats 深灰色	7	0	7	件	0.03	0.19	0.06	0.44
23		J835-LB05-03	2mm 厚鋁板	CUT64301SC-3 3 Coats 深灰色	5	0	5	件	0.03	0.14	0.07	0.33
24		J835-LB05-04	2mm 厚鋁板	CUT64301SC-3 3 Coats 深灰色	1	0	1	件	0.04	0.04	0.09	0.09
25		J835-LB05-05	2mm 厚鋁板	CUT64301SC-3 3 Coats 深灰色	3	0	3	件	0.04	0.11	0.09	0.26
26		J835-LB05a-01	2mm 厚鋁板	CUT64301SC-3 3 Coats 深灰色	7	0	7	件	0.03	0.19	0.06	0.45

 <b>美特鋁質有限公司</b> MIDI Aluminium Fabricator Ltd.		<b>工程號:</b> 1835 <b>地 盤:</b> 數據中心	<b>計算:</b> 曾建平 <b>核對:</b>	<b>日期:</b> 2017/03/27	<b>送呈:</b> 施哥 <b>副本:</b>
<b>工廠用鋁板 B.M.表</b>		<b>項目類別:</b> CURTAIN WALL	<b>批准:</b>	<b>日期:</b>	
<b>BM編號:</b>	<b>版次:</b> A版	<b>總展開面積:</b> 8.53 <b>總V.F.:</b> 3.59		<b>此BM依據</b>	

序號	修改標示	鋁板編號	鋁板名稱	噴塗顏色	實用	後備	總數	單位	單件V.F. (M2)	總V.F. (M2)	單件展開面積(M2)	總展開面積(M2)
27		J835-LB05a-02	2mm 厚鋁板	CUT64301SC-3 3 Coats 深灰色	7	0	7	件	0.03	0.19	0.06	0.44
28		J835-LB05a-04	2mm 厚鋁板	CUT64301SC-3 3 Coats 深灰色	1	0	1	件	0.04	0.04	0.09	0.09
29		J835-LB05a-05	2mm 厚鋁板	CUT64301SC-3 3 Coats 深灰色	3	0	3	件	0.04	0.11	0.09	0.26
30		J835-LB06-01	2mm 厚鋁板	CUT64301SC-3 3 Coats 深灰色	6	0	6	件	0.04	0.22	0.09	0.54
31		J835-LB06a-01	2mm 厚鋁板	CUT64301SC-3 3 Coats 深灰色	6	0	6	件	0.04	0.22	0.09	0.54
32		J835-LB07-01	2mm 厚鋁板	CUT64301SC-3 3 Coats 深灰色	4	0	4	件	0.04	0.15	0.08	0.33
33		J835-LB07-02	2mm 厚鋁板	CUT64301SC-3 3 Coats 深灰色	4	0	4	件	0.02	0.09	0.05	0.19
34		J835-LB08-01	2mm 厚鋁板	CUT64301SC-3 3 Coats 深灰色	4	0	4	件	0.04	0.15	0.08	0.33
35		J835-LB08-02	2mm 厚鋁板	CUT64301SC-3 3 Coats 深灰色	4	0	4	件	0.02	0.09	0.05	0.19
36							126	件		3.59		8.53



 美特鋁質 有限公司  
MIDI Aluminium Fabricator Ltd.

产品编号	L(MM)	数量	A	N	M	B	N1	M1	备注
J835-LB02-01	1517	4	167.5	4	300				
J835-LB02-02	1545	4	172.5	4	300				
J835-LB02-03	1487.5	4	137.5	4	300				

工程號	J835	地盤	將軍澳66D平台
-----	------	----	----------

組裝編號: J835-LB02-01 = J835-LB02-01 + J835-LB02a-01  
組裝編號: J835-LB02-03 = J835-LB02-03 + J835-LB02a-03

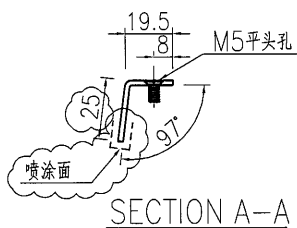
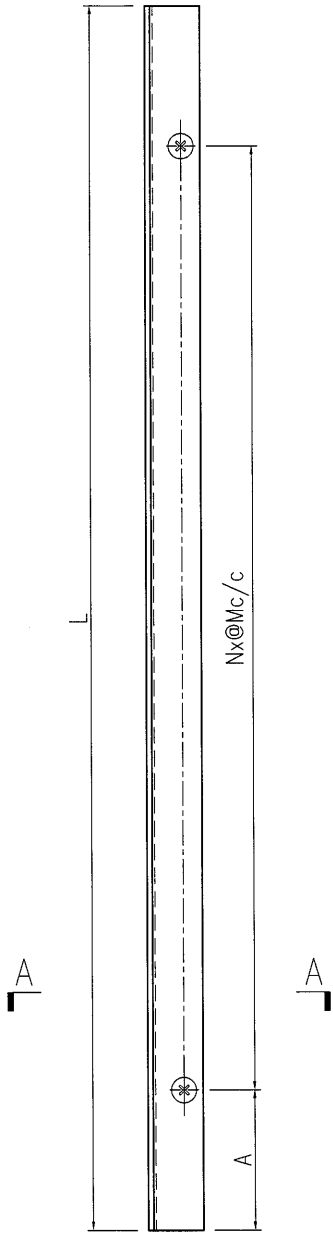

名稱	鋁板加工圖	制圖	曾建平	2017-03-27	修改	A		
材料	2mm厚鋁板	復核			日期	2017-03-28		
顏色	CUT64301SC-3 3 Coats 深灰色	批准			圖號	J835-LB02		



美特鋁質 有限公司  
MIDI Aluminium Fabricator Ltd.

产品编号	L(MM)	数量	A	N	M	B	N1	M1	备注
J835-LB02a-01	1517	4	167.5	4	300				
J835-LB02a-03	1487.5	4	137.5	4	300				

工程號	J835	地盤	將軍澳66D平台
-----	------	----	----------

组装编号: J835-LB02-01 = J835-LB02-01 + J835-LB02a-01  
 组装编号: J835-LB02-03 = J835-LB02-03 + J835-LB02a-03

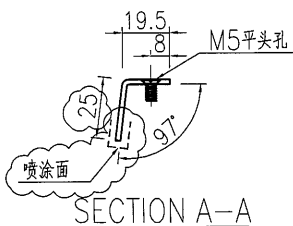
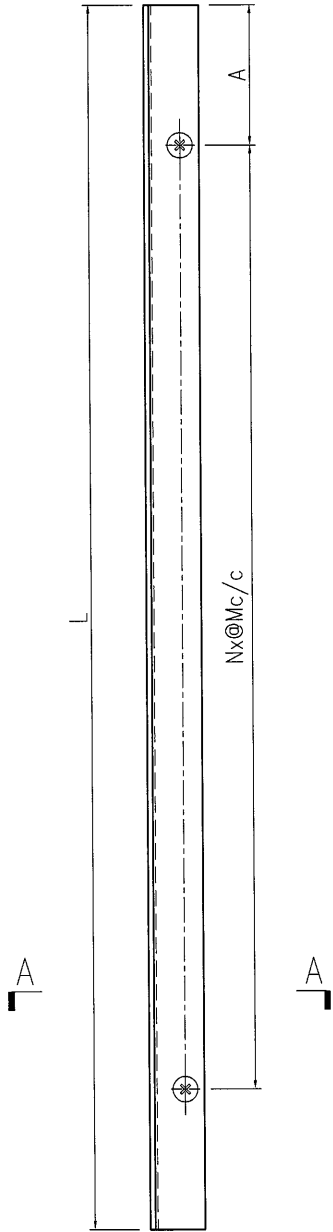

名稱	鋁板加工圖	制圖	曾建平	2017-03-27	修改	A		
材料	2mm厚鋁板	復核			日期	2017-03-28		
顏色	CUT64301SC-3 3 Coats 深灰色	批准			圖號	J835-LB02a		

 <b>美特鋁質</b> 有限公司 MIDI Aluminium Fabricator Ltd.			
工程號	J835	地盤	將軍澳66D平台

產品編號	L(MM)	數量	A	N	M	B	N1	M1	備註
J835-LB03-01	1517	4	167.5	4	300				
J835-LB03-02	1545	4	172.5	4	300				
J835-LB03-03	1487.5	4	137.5	4	300				

組裝編號: J835-LB03-01 = J835-LB03-01 + J835-LB03a-01  
 組裝編號: J835-LB03-03 = J835-LB03-03 + J835-LB03a-03

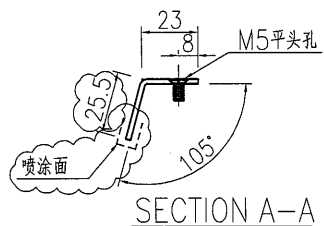
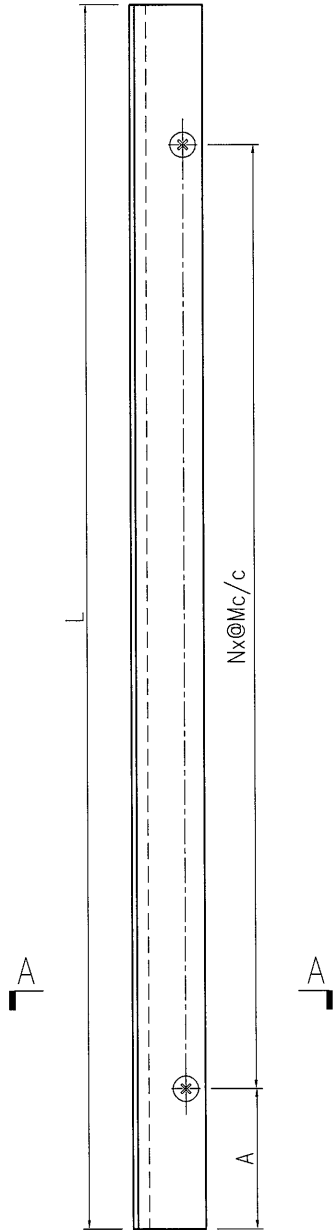

名稱	鋁板加工圖	制圖	曾建平	2017-03-27	修改	A		
材料	2mm厚鋁板	復核			日期	2017-03-28		
顏色	CUT64301SC-3.3 Coats 深灰色	批准			圖號	J835-LB03		



美特鋁質 有限公司  
MIDI Aluminium Fabricator Ltd.

产品编号	L(MM)	数量	A	N	M	B	N1	M1	备注
J835-LB03a-01	1517	4	167.5	4	300				
J835-LB03a-03	1487.5	4	137.5	4	300				

工程號	J835	地盤	將軍澳66D平台
-----	------	----	----------

組裝編號: J835-LB03-01 = J835-LB03-01 + J835-LB03a-01  
 組裝編號: J835-LB03-03 = J835-LB03-03 + J835-LB03a-03

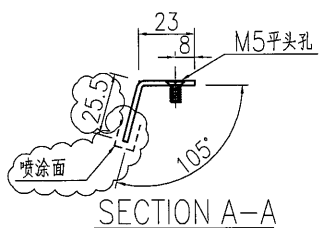
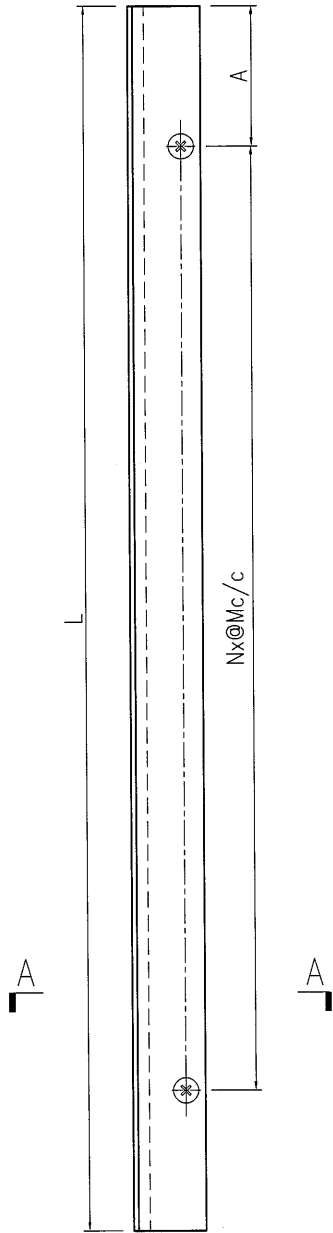

名稱	鋁板加工圖	制圖	曾建平	2017-03-27	修改	A		
材料	2mm厚鋁板	復核			日期	2017-03-28		
顏色	CUT64301SC-3 3 Coats 深灰色	批准			圖號	J835-LB03a		



**美特鋁質** 有限公司  
MIDI Aluminium Fabricator Ltd.

工程號	J835	地盤	將軍澳66D平台
-----	------	----	----------

产品编号	L(MM)	数量	A	N	M	B	N1	M1	备注
J835-LB04-01	1517	2	167.5	4	300				
J835-LB04-02	1487.5	3	137.5	4	300				
J835-LB04-03	1545	1	172.5	4	300				
J835-LB04-04	2092	1	142.5	6	300				
J835-LB04-05	1068	1	234	2	300				
J835-LB04-06	110.5	1	30	1	50				

组装编号: J835-LB04-01 = J835-LB04-01 + J835-LB04a-01  
 组装编号: J835-LB04-02 = J835-LB04-02 + J835-LB04a-02  
 组装编号: J835-LB04-04 = J835-LB04-04 + J835-LB04a-04

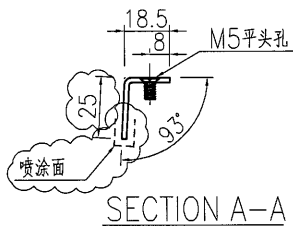
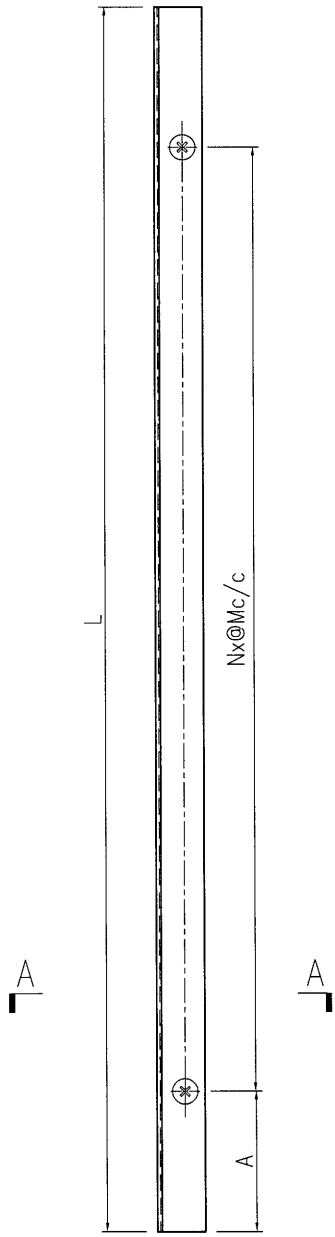

名稱	鋁板加工圖	制圖	曾建平	2017-03-27	修改	A		
材料	2mm厚鋁板	復核			日期	2017-03-28		
顏色	CUT64301SC-3 3 Coats 深灰色	批准			圖號	J835-LB04		

 <b>美特鋁質</b> 有限公司 MIDI Aluminium Fabricator Ltd.			
工程號	J835	地盤	將軍澳66D平台

产品编号	L(MM)	数量	A	N	M	B	N1	M1	备注
J835-LB04a-01	1517	2	167.5	4	300				
J835-LB04a-02	1487.5	3	137.5	4	300				
J835-LB04a-04	2092	1	142.5	6	300				

组装编号: J835-LB04-01 = J835-LB04-01 + J835-LB04a-01  
 组装编号: J835-LB04-02 = J835-LB04-02 + J835-LB04a-02  
 组装编号: J835-LB04-04 = J835-LB04-04 + J835-LB04a-04

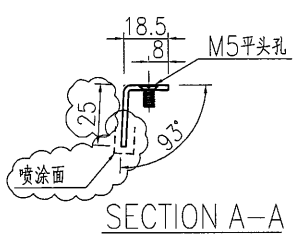
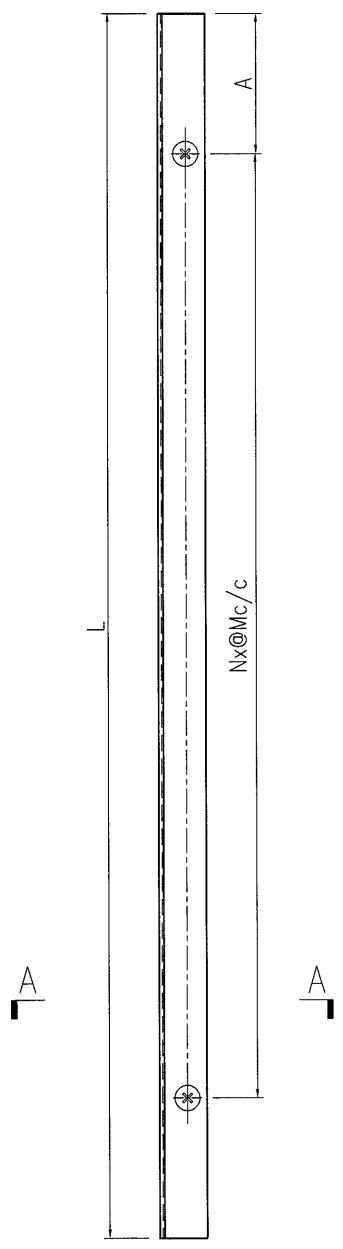

名稱	鋁板加工圖	制圖	曾建平	2017-03-27	修改	A		
材料	2mm厚鋁板	復核			日期	2017-03-28		
顏色	CUT64301SC-3 3 Coats 深灰色	批准			圖號	J835-LB04a		

 美特鋁質 有限公司  
MIDI Aluminium Fabricator Ltd.

产品编号	L(MM)	数量	A	N	M	B	N1	M1	备注
J835-LB05-01	1517	7	167.5	4	300				
J835-LB05-02	1487.5	7	137.5	4	300				
J835-LB05-03	1545	5	172.5	4	300				
J835-LB05-04	2092	1	142.5	6	300				
J835-LB05-05	2030	3	80	6	300				

工程號 | J835 | 地盤 | 將軍澳66D平台

組裝編號: J835-LB05-01 = J835-LB05-01 + J835-LB05a-01  
 組裝編號: J835-LB05-02 = J835-LB05-02 + J835-LB05a-02  
 組裝編號: J835-LB05-04 = J835-LB05-04 + J835-LB05a-04  
 組裝編號: J835-LB05-05 = J835-LB05-05 + J835-LB05a-05

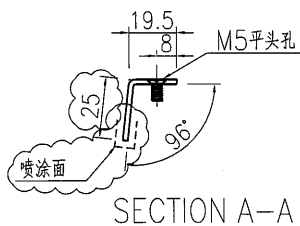
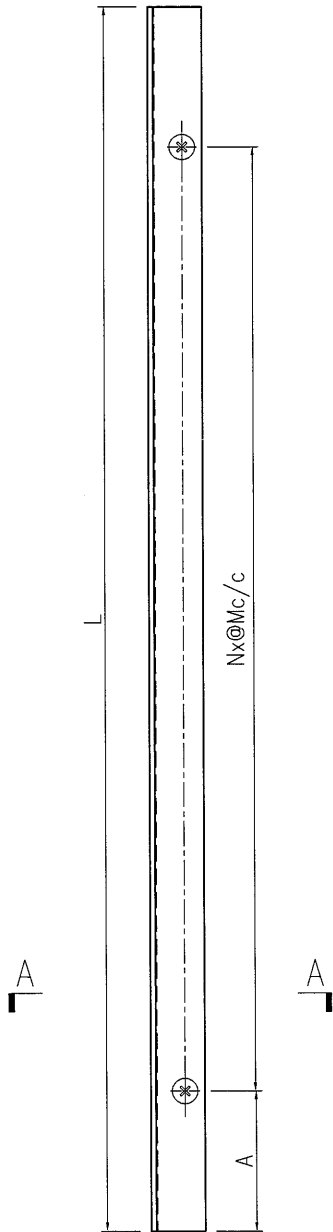

名稱	鋁板加工圖	制圖	曾建平	2017-03-27	修改	A		
材料	2mm厚鋁板	復核			日期	2017-03-28		
顏色	CUT64301SC-3 3 Coats 深灰色	批准			圖號	J835-LB05		

 <b>美特鋁質</b> 有限公司 MIDI Aluminium Fabricator Ltd.				产品编号	L(MM)	数量	A	N	M	B	N1	M1	备注
工程號   J835   地盤   將軍澳66D平台				J835-LB05a-01	1517	7	167.5	4	300				
				J835-LB05a-02	1487.5	7	137.5	4	300				
				J835-LB05a-04	2092	1	142.5	6	300				
				J835-LB05a-05	2030	3	80	6	300				

組裝編號: J835-LB05-01 = J835-LB05-01 + J835-LB05a-01  
 組裝編號: J835-LB05-02 = J835-LB05-02 + J835-LB05a-02  
 組裝編號: J835-LB05-04 = J835-LB05-04 + J835-LB05a-04  
 組裝編號: J835-LB05-05 = J835-LB05-05 + J835-LB05a-05

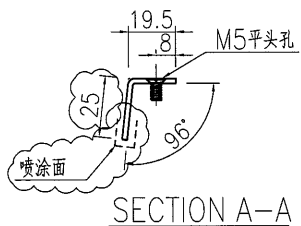
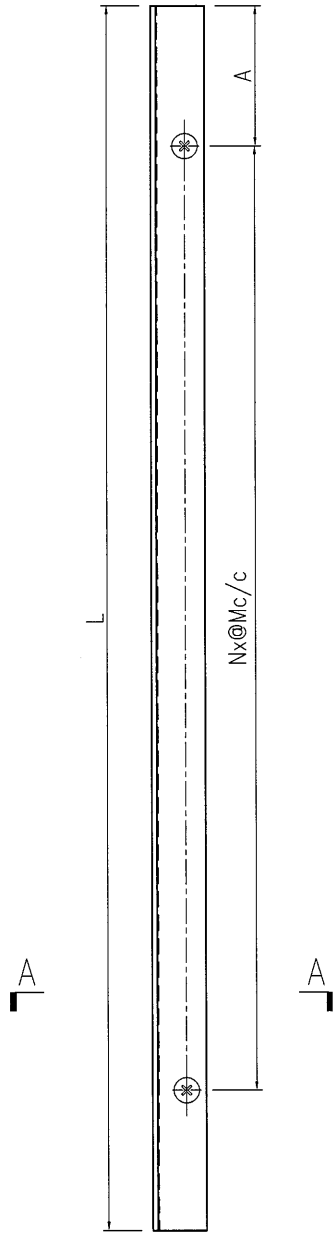

名稱	鋁板加工圖	制圖	曾建平	2017-03-27	修改	A		
材料	2mm厚鋁板	復核			日期	2017-03-28		
顏色	CUT64301SC-3 3 Coats 深灰色	批准			圖號	J835-LB05a		



美特鋁質 有限公司  
MIDI Aluminium Fabricator Ltd.

产品编号	L(MM)	数量	A	N	M	B	N1	M1	备注
J835-LB06-01	2030	6	80	6	300				

工程號	J835	地盤	將軍澳66D平台
-----	------	----	----------

組裝編號: J835-LB06-01 = J835-LB06-01 + J835-LB06a-01

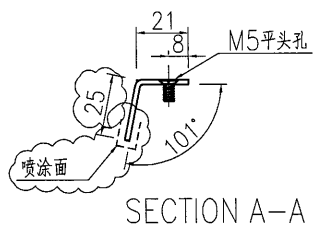
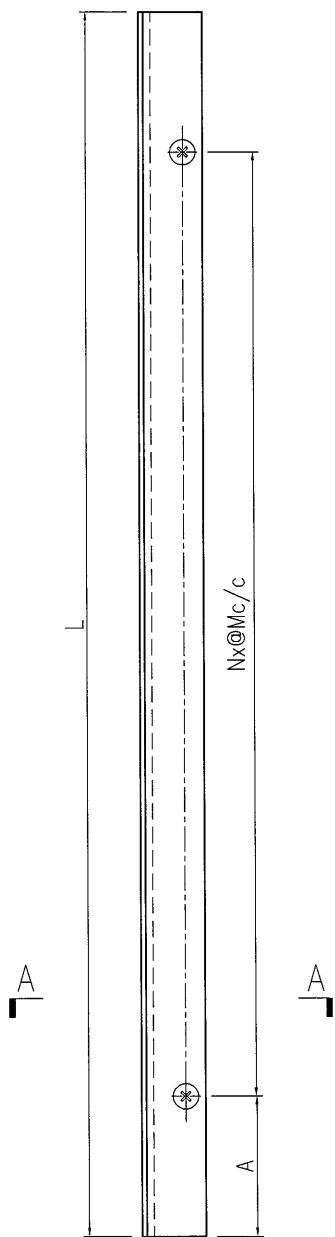

名稱	鋁板加工圖	制圖	曾建平	2017-03-27	修改	A		
材料	2mm厚鋁板	復核			日期	2017-03-28		
顏色	CUT64301SC-3 3 Coats 深灰色	批准			圖號	J835-LB06		

 美特鋁質 有限公司  
MIDI Aluminium Fabricator Ltd.

产品编号	L(MM)	数量	A	N	M	B	N1	M1	备注
J835-LB06a-01	2030	6	80	6	300				

工程號	J835	地盤	將軍澳66D平台
-----	------	----	----------

組裝編號: J835-LB06-01 = J835-LB06-01 + J835-LB06a-01

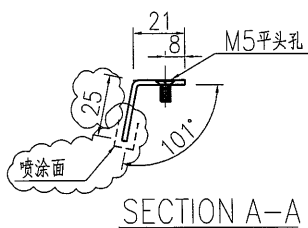
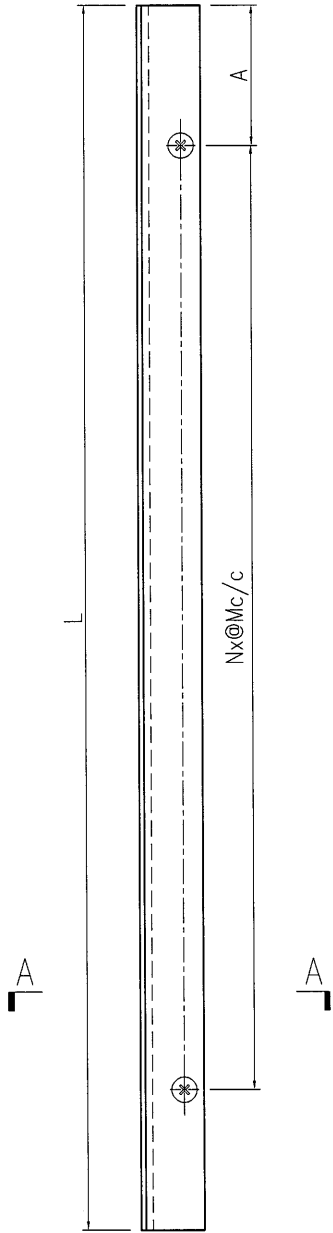

名稱	鋁板加工圖	制圖	曾建平	2017-03-27	修改	A		
材料	2mm厚鋁板	復核			日期	2017-03-28		
顏色	CUT64301SC-3 3 Coats 深灰色	批准			圖號	J835-LB06a		



**美特鋁質** 有限公司  
 MIDI Aluminium Fabricator Ltd.

工程號	J835	地盤	將軍澳66D平台
-----	------	----	----------

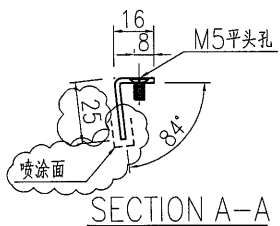
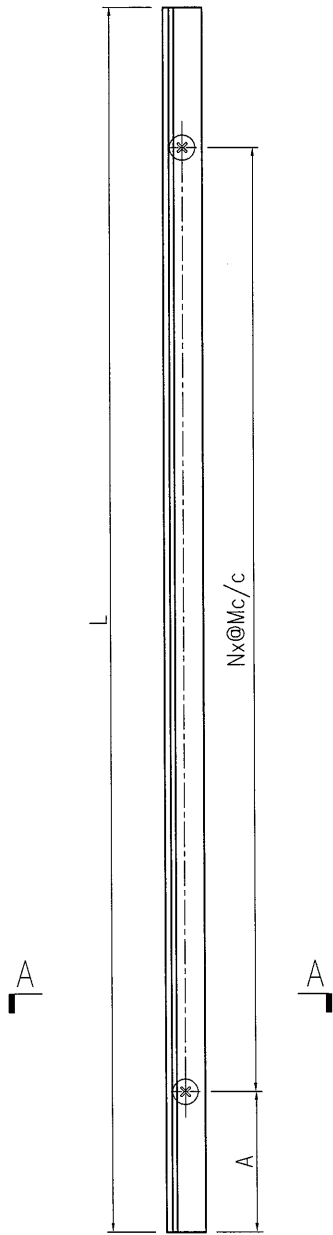
产品编号	L(MM)	数量	A	N	M	B	N1	M1	备注
J835-LB07-01	2129	4	164.5	6	300				
J835-LB07-02	1219	4	159.5	3	300				



名稱	鋁板加工圖	制圖	曾建平	2017-03-27	修改	A	
材料	2mm厚鋁板	復核			日期	2017-03-28	
顏色	CUT64301SC-3 3 Coats 深灰色	批准			圖號	J835-LB07	

 <b>美特鋁質</b> 有限公司 MIDI Aluminium Fabricator Ltd.				产品编号	L(MM)	数量	A	N	M	B	N1	M1	备注
				J835-LB08-01	2129	4	164.5	6	300				
				J835-LB08-02	1219	4	159.5	3	300				
工程號	J835	地盤	將軍澳66D平台										

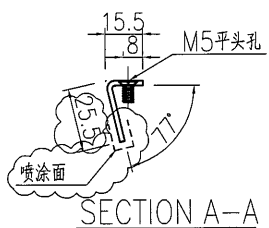
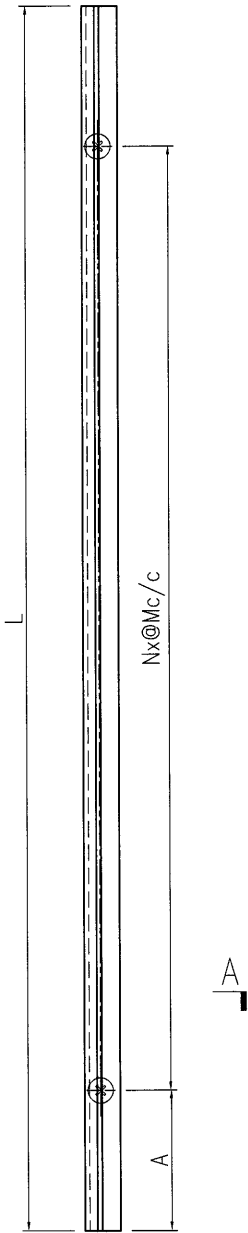

名稱	鋁板加工圖	制圖	曾建平	2017-03-27	修改	A		
材料	2mm厚鋁板	復核			日期	2017-03-28		
顏色	CUT64301SC-3 3 Coats 深灰色	批准			圖號	J835-LB08		