



工程指示 / 要求簡箋(E.I.)

工程指示編號：EI 6781

修改版次：A

工程編號：J835

工程名稱：將軍澳66D平台

工程項目：玻璃牆

—— 確認，廠用及地盤用玻璃B.M.加工圖紙

收件人：

羅小姐

發件人：

Eddie

日期：

2017.2.17

要求提供 / 確認 事項：

- | | | |
|--|-------------------------------------|-------------------------------|
| <input type="checkbox"/> 初步鋁料 B.M. | <input type="checkbox"/> 加工拆圖，然後生產 | <input type="checkbox"/> 尺寸表 |
| <input type="checkbox"/> 正式鋁料 B.M. | <input type="checkbox"/> 技術上資料 / 指示 | <input type="checkbox"/> 報價 |
| <input type="checkbox"/> 配件 B.M. | <input type="checkbox"/> 樣辦或貨品說明書 | <input type="checkbox"/> 分判合約 |
| <input checked="" type="checkbox"/> 其他：_____ | | |

內容：

請按附頁玻璃B.M.加工圖訂購，須按期完成。

* 留意：部分玻璃暫停，沒有暫停可以加工。

送地盤玻璃，須分：	Retail分樓層	落地盤
	Lobby分座數	

送廠 = 3月中，送地盤 = 3月底

請在 _____ 前完成上列要求。

附有關圖紙 / 文件：

1+4頁

以上項目為：

- 原合約工程包 原合約工程加 / 減賬 新工程報價

原因：-

分發東莞各部門：

- | | | | | | | | |
|---------------------------------|------------------------------|---|---|------------------------------|------------------------------|--------------------------------|------------------------------------|
| <input type="checkbox"/> 生產技術總監 | <input type="checkbox"/> 連附件 | <input type="checkbox"/> 技術部 | <input type="checkbox"/> 連附件 | <input type="checkbox"/> 生產部 | <input type="checkbox"/> 連附件 | <input type="checkbox"/> 機械設計部 | <input type="checkbox"/> 連附件 |
| <input type="checkbox"/> 採購部 | <input type="checkbox"/> 連附件 | <input checked="" type="checkbox"/> 生產統籌部 | <input checked="" type="checkbox"/> 連附件 | | | | |
| <input type="checkbox"/> 質檢部 | <input type="checkbox"/> 連附件 | <input type="checkbox"/> 會計部 | <input type="checkbox"/> 連附件 | <input type="checkbox"/> 報關組 | <input type="checkbox"/> 連附件 | <input type="checkbox"/> 其他 | _____ <input type="checkbox"/> 連附件 |

分發香港各部門：

- | | | | | | | | | |
|------------------------------|------------------------------|------------------------------|------------------------------|------------------------------|------------------------------|---|---|------------------------------|
| <input type="checkbox"/> 行政部 | <input type="checkbox"/> 連附件 | <input type="checkbox"/> 會計部 | <input type="checkbox"/> 連附件 | <input type="checkbox"/> 統籌部 | <input type="checkbox"/> 連附件 | <input checked="" type="checkbox"/> 工程部地盤科文 | <input checked="" type="checkbox"/> 連附件 | 炳哥, 有哥 |
| <input type="checkbox"/> 採購部 | <input type="checkbox"/> 連附件 | <input type="checkbox"/> QS部 | <input type="checkbox"/> 連附件 | <input type="checkbox"/> 維修部 | <input type="checkbox"/> 連附件 | <input type="checkbox"/> 其他 | _____ | <input type="checkbox"/> 連附件 |

傳遞編號：

HK 0436 (FTP)

發件人簽署：

(Signature) 2017.2.17

項目經理簽署：

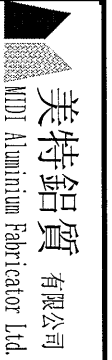

美特鋁質有限公司
MTDI Aluminium Fabricator Ltd.

工程號: J-835
地盤名稱: 將軍澳66D平台

計算: 曾建平
核對:
日期: 17/1/2017

送呈: 施哥
副本:
A/C Code:
日期:
此BM依據2016-12-22施工圖資料計算

地盤用玻璃B.M.表
項目類別: GLASS WALL 厂用玻璃BM表
修改版次:
批准:
日期:
總計玻璃面積 (平方米): 12.802

序號	修改內容	玻璃圖號	顏色與類型	厚度 (mm)	玻璃尺寸		數量 (塊)	總面積 (平方米)	備注
					寬度W (mm)	高度H (mm)			
1		J835-G50	12mm THK. CLEAR TEMPERED GLASS 三鑫玻璃編號: D16060699 XINYI	12	1124	3007	1	3.38	梗玻 (詳見加工圖J835-GJ12a)
2		J835-G51			1152	3007	1	3.46	梗玻 (詳見加工圖J835-GJ12a)
3		J835-G95			1275.5	2372	1	3.03	梗玻 (詳見加工圖J835-GJ12a)
4		J835-G96			1236.5	2372	1	2.93	梗玻 (詳見加工圖J835-GJ12a)
5									
6									
7									
8									
9									
10									
11									
12									
13									
14									
15									
16									
總計:							4	12.80	

- 1) 本表中所有玻璃對角線尺寸偏差要求不超過正負2mm。
- 2) 本表中所有玻璃要求粗磨邊處理並倒棱角。
- 3) 本表中不同種類玻璃參照玻璃加工圖加工。
- 4) 本表中所有強化玻璃均需HEAT SOAK TEST。
- 5) 本表中所有強化玻璃之入爐方向均以寬度方向進入。
- 6) 本表中所有玻璃成品均需注明室內外面及其玻璃編號，以便識別。
- 7) 本表中所有玻璃成品送交東莞美而特廠，直接與廠的統籌員聯絡。

加工注意事項:

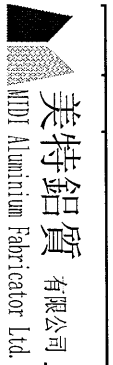

美特鋁質有限公司 MTD Aluminium Fabricator Ltd.	工程號: J-835	計算: 曾建平	日期: 16/2/2017	送呈: 施哥
地盤名稱: 將軍澳6D平台	核對:	日期:	副本:	
項目類別: GLASS WALL及電梯大堂玻璃BM表	批准:	日期:	A/C Code:	

地盤用玻璃B.M.表	修改版次:	總計玻璃面積 (平方米): 823.256	此BM依據2016-12-22施工圖資料計算	
------------	-------	-----------------------	------------------------	--

BM編號:	修改內容	玻璃圖號	顏色與類型	厚度 (mm)	玻璃尺寸		數量 (塊)	總面積 (平方米)	備註
					寬度W (mm)	高度H (mm)			
1		J835-G40	12mm THK. CLEAR TEMPERED GLASS XINYI 三鑫玻璃编号: D16060699	12	651	3007	2	3.92	梗玻 (詳見加工圖J835-GL12)
2		J835-G41			1339	3007	1	4.03	梗玻 (詳見加工圖J835-GL12)
3		J835-G42			647	3007	2	3.89	梗玻 (詳見加工圖J835-GL12)
4		J835-G43			1089	3007	2	6.55	梗玻 (詳見加工圖J835-GL12)
5		J835-G44			1487.5	3007	4	17.89	梗玻 (詳見加工圖J835-GL12)
6		J835-G44a			347.5	3007	1	1.04	梗玻 (詳見加工圖J835-GL12)
7		J835-G45			1125	3007	1	3.38	梗玻 (詳見加工圖J835-GL12)
8		J835-G46			1339	3007	14	56.37	梗玻 (詳見加工圖J835-GL12)
9		J835-G47			483.5	3007	2	2.91	梗玻 (詳見加工圖J835-GL12)
10		J835-G48			879.5	3007	2	5.29	梗玻 (詳見加工圖J835-GL12)
11		J835-G49			1439	3007	1	4.33	梗玻 (詳見加工圖J835-GL12)
12		J835-G52			419	3007	1	1.26	梗玻 (詳見加工圖J835-GL12)
13		J835-G53			1103	3007	1	3.32	梗玻 (詳見加工圖J835-GL12)
14		J835-G54			1402	3007	2	8.43	梗玻 (詳見加工圖J835-GL12)
15		J835-G55			1388	3007	1	4.17	梗玻 (詳見加工圖J835-GL12)
16		J835-G56			1404	3007	21	88.66	梗玻 (詳見加工圖J835-GL12)
17		J835-G57			1514	3007	1	4.55	梗玻 (詳見加工圖J835-GL12)
18		J835-G58			1516	3007	2	9.12	梗玻 (詳見加工圖J835-GL12)
19		J835-G59			941	2497	2	4.70	梗玻 (詳見加工圖J835-GL12)
20		J835-G60			1239.5	2497	4	12.38	梗玻 (詳見加工圖J835-GL12) 暫停
21		J835-G61			941	1034	2	1.95	梗玻 (詳見加工圖J835-GL12)
22		J835-G62			1984	1034	2	4.10	梗玻 (詳見加工圖J835-GL12)
23		J835-G63			1239.5	1034	4	5.13	梗玻 (詳見加工圖J835-GL12) 暫停
24		J835-G64			651	534	2	0.70	梗玻 (詳見加工圖J835-GL12)
25		J835-G65			1339	534	1	0.72	梗玻 (詳見加工圖J835-GL12)
26		J835-G66			647	534	2	0.69	梗玻 (詳見加工圖J835-GL12)
27		J835-G67			1089	534	2	1.16	梗玻 (詳見加工圖J835-GL12)
28		J835-G68			1487.5	534	4	3.18	梗玻 (詳見加工圖J835-GL12)
29		J835-G68a			347.5	534	1	0.19	梗玻 (詳見加工圖J835-GL12)

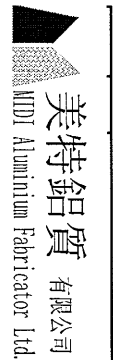

美特鋁質有限公司
MTD Aluminium Fabricator Ltd.

工程號: J-835
地盤名稱: 將軍澳66D平台

計算: 曾建平
核對: 日期:

日期: 16/12/2017

送呈: 施哥
副本: A/C Code:

地盤用玻璃B.M.表

項目類別: GLASS WALL及電梯大堂玻璃BM表

批准:

日期:

此BM依據2016-12-22施工圖資料計算

BM編號: 修改內容: 玻璃圖號: 修改版次: 顏色與類型: 厚度 (mm): 總計玻璃面積 (平方米): 823.256

序號	修改內容	玻璃圖號	顏色與類型	厚度 (mm)	玻璃尺寸		數量 (塊)	總面積 (平方米)		備註
					寬度W (mm)	高度H (mm)				
30		J835-G69	12mm THK. CLEAR TEMPERED GLASS XINYI 三鑫玻璃编号: D16060699	12	1125	534	1	0.60	梗玻 (詳見加工圖J835-G112)	
31		J835-G70			1339	534	14	10.01	梗玻 (詳見加工圖J835-G112)	
32		J835-G71			483.5	534	2	0.52	梗玻 (詳見加工圖J835-G112)	
33		J835-G72			879.5	534	2	0.94	梗玻 (詳見加工圖J835-G112)	
34		J835-G73			1439	534	1	0.77	梗玻 (詳見加工圖J835-G112)	
35		J835-G74			651	2372	2	3.09	梗玻 (詳見加工圖J835-G112)	
36		J835-G75			1754	2372	10	41.60	梗玻 (詳見加工圖J835-G112)	
37		J835-G76			1339	2372	1	3.18	梗玻 (詳見加工圖J835-G112)	
38		J835-G77			647	2372	2	3.07	梗玻 (詳見加工圖J835-G112)	
39		J835-G78			1089	2372	2	5.17	梗玻 (詳見加工圖J835-G112)	
40		J835-G79			873.5	2372	1	2.07	梗玻 (詳見加工圖J835-G112)	
41		J835-G80			1612.5	2372	1	3.82	梗玻 (詳見加工圖J835-G112) 暫停	
42		J835-G81			1608.5	2372	2	7.63	梗玻 (詳見加工圖J835-G112) 暫停	
43		J835-G82			469.5	2372	3	3.34	梗玻 (詳見加工圖J835-G112) 暫停	
44		J835-G83			1546	2372	1	3.67	梗玻 (詳見加工圖J835-G112) 暫停	
45		J835-G84			1181.5	2372	1	2.80	梗玻 (詳見加工圖J835-G112)	
46		J835-G85			1184	2372	1	2.81	梗玻 (詳見加工圖J835-G112)	
47		J835-G86			1192	2372	20	56.55	梗玻 (詳見加工圖J835-G112)	
48		J835-G87			1473.5	2372	1	3.50	梗玻 (詳見加工圖J835-G112)	
49		J835-G88			1468	2372	2	6.96	梗玻 (詳見加工圖J835-G112)	
50		J835-G89			1463	2372	4	13.88	梗玻 (詳見加工圖J835-G112)	
51		J835-G90			1461	2372	1	3.47	梗玻 (詳見加工圖J835-G112)	
52		J835-G91			1444.5	2372	1	3.43	梗玻 (詳見加工圖J835-G112)	
53		J835-G92			1319.5	2372	3	9.39	梗玻 (詳見加工圖J835-G112)	
54		J835-G93			1326	2372	1	3.15	梗玻 (詳見加工圖J835-G112)	
55		J835-G94			1339	2372	14	44.47	梗玻 (詳見加工圖J835-G112)	
56		J835-G95			1275.5	2372	3	9.08	梗玻 (詳見加工圖J835-G112)	
57		J835-G97			1213.5	2372	1	2.88	梗玻 (詳見加工圖J835-G112)	
58		J835-G98			1623.5	2372	2	7.70	梗玻 (詳見加工圖J835-G112)	

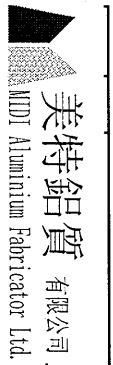

工程號:	J-835	計算:	曾建平	日期:	16/2/2017	送呈:	施哥
地盤名稱:	將軍澳66D平台	核對:		日期:		副本:	
項目類別:	GLASS WALL及电梯大堂玻璃BM表	批准:		日期:		A/C Code:	

BM編號:		修改版次:		總計玻璃面積 (平方米):	823.256	此BM依據2016-12-22施工圖資料計算	
-------	--	-------	--	---------------	---------	------------------------	--

序號	修改內容	玻璃圖號	顏色與類型	厚度 (mm)	玻璃尺寸		數量 (塊)	總面積 (平方米)	備註
					寬度W (mm)	高度H (mm)			
59		J835-G99	12mm THK. CLEAR TEMPERED GLASS XINYI 三鑫玻璃编号: D16060699	12	879.5	2372	2	4.17	梗玻 (詳見加工圖J835-GL12)
60		J835-G100		1439	2372	1	3.41	梗玻 (詳見加工圖J835-GL12)	
61		J835-G101		1361	3007	2	8.19	梗玻 (詳見加工圖J835-GL14)	
62		J835-G102		1361	534	2	1.45	梗玻 (詳見加工圖J835-GL14)	
63		J835-G103		1404	3007	3	12.67	梗玻 (詳見加工圖J835-GL15)	
64		J835-G104		885	3007	2	5.32	梗玻 (詳見加工圖J835-GL16)	
65		J835-G105		885	534	2	0.95	梗玻 (詳見加工圖J835-GL16)	
66		J835-G106		1318	3007	2	7.93	梗玻 (詳見加工圖J835-GL17)	
67		J835-G107		1318	534	2	1.41	梗玻 (詳見加工圖J835-GL17)	
68		J835-G108		1318	2537	1	3.34	梗玻 (詳見加工圖J835-GL17)	
69		J835-G109		1361	2372	2	6.46	梗玻 (詳見加工圖J835-GL14)	
70		J835-G110		1216	2372	4	11.54	梗玻 (詳見加工圖J835-GL18)	
71		J835-G111	885	2372	2	4.20	梗玻 (詳見加工圖J835-GL16)		
72		J835-G112	1318	2372	3	9.38	梗玻 (詳見加工圖J835-GL17)		
73		J835-G113	398	2890	3	3.45	梗玻 (詳見加工圖J835-GL12)		
74		J835-G114	1206.5	2890	3	10.46	梗玻 (詳見加工圖J835-GL12)		
75		J835-G115	1216	2890	1	3.51	梗玻 (詳見加工圖J835-GL12)		
76		J835-G116	1200	2890	1	3.47	梗玻 (詳見加工圖J835-GL12)		
77		J835-G117	1191	2890	1	3.44	梗玻 (詳見加工圖J835-GL12)		
78		J835-G118	1207	2890	2	6.98	梗玻 (詳見加工圖J835-GL12)		
79		J835-G119	902.5	2890	1	2.61	梗玻 (詳見加工圖J835-GL12)		
80		J835-G120	905.5	2890	1	2.62	梗玻 (詳見加工圖J835-GL12)		
81		J835-G121	398	1424	2	1.13	梗玻 (詳見加工圖J835-GL19)		
82		J835-G122	1206.5	1424	2	3.44	梗玻 (詳見加工圖J835-GL20)		
83		J835-G123	1928	1394	1	2.69	梗玻 (詳見加工圖J835-GL20)		
84		J835-G124	398	1344	1	0.53	梗玻 (詳見加工圖J835-GL20)		
85		J835-G125	1206.5	1344	1	1.62	梗玻 (詳見加工圖J835-GL20)		
86		J835-G126	1216	1344	1	1.63	梗玻 (詳見加工圖J835-GL20)		
87		J835-G127	1200	1344	1	1.61	梗玻 (詳見加工圖J835-GL20)		

4

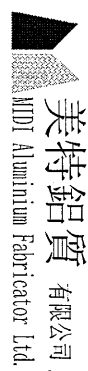
 美特鋁質有限公司 MIDI Aluminium Fabricator Ltd.	工程號:	J-835	計算:	曾建平	日期:	16/2/2017	送呈:	施哥
	地盤名稱:	將軍澳66D平台	核對:		日期:		副本:	

地盤用玻璃B.M.表	項目類別:	GLASS WALL及电梯大堂玻璃BM表	批准:	日期:		A/C Code:	
------------	-------	----------------------	-----	-----	--	-----------	--

B.M.編號:	修改版次:	總計玻璃面積 (平方米):	823.256	此BM依據2016-12-22施工圖資料計算
---------	-------	---------------	---------	------------------------

序號	修改內容	玻璃圖號	顏色與類型	厚度 (mm)	玻璃尺寸		數量 (塊)	總面積 (平方米)	備註
					寬度W (mm)	高度H (mm)			
88		1835-G128	顏色與類型 12mm THK. CLEAR TEMPERED GLASS XINYI 三鑫玻璃编号: D16060699	12	1928	1314	1	2.53	梗玻 (詳見加工圖1835-G120) 暫停
89		1835-G129			1191	904	1	1.08	梗玻 (詳見加工圖1835-G120) 暫停
90		1835-G130			1207	904	2	2.18	梗玻 (詳見加工圖1835-G120) 暫停
91		1835-G131			902.5	904	1	0.82	梗玻 (詳見加工圖1835-G120) 暫停
92		1835-G132			905.5	904	1	0.82	梗玻 (詳見加工圖1835-G120) 暫停
93		1835-G133			1928	874	1	1.69	梗玻 (詳見加工圖1835-G120) 暫停
94		1835-G134			875.5	3327.5	3	8.74	梗玻 (詳見加工圖1835-G120) 暫停
95		1835-G135			988	3327.5	1	3.29	梗玻 (詳見加工圖1835-G120) 暫停
96		1835-G136			1928	444.5	4	3.43	梗玻 (詳見加工圖1835-G120) 暫停
97		1835-G137			630.5	3327.5	1	2.10	梗玻 (詳見加工圖1835-G120) 暫停
98		1835-G138			608.5	3327.5	1	2.02	梗玻 (詳見加工圖1835-G120) 暫停
99		1835-G139			903	3327.5	2	6.01	梗玻 (詳見加工圖1835-G120) 暫停
100		1835-G140	1928	424.5	2	1.64	梗玻 (詳見加工圖1835-G120) 暫停		
101		1835-G141	1048	3354.5	1	3.52	梗玻 (詳見加工圖1835-G120) 暫停		
102		1835-G142	1014.5	3354.5	1	3.40	梗玻 (詳見加工圖1835-G120) 暫停		
103		1835-G143	1482.5	2890	8	34.28	梗玻 (詳見加工圖1835-G121) 暫停		
104		1835-G144	1482.5	1424	4	8.44	梗玻 (詳見加工圖1835-G122) 暫停		
105		1835-G145	1482.5	1344	2	3.98	梗玻 (詳見加工圖1835-G122) 暫停		
106		1835-G146	1482.5	904	2	2.68	梗玻 (詳見加工圖1835-G122) 暫停		
107		1835-G147	1061.5	3327.5	4	14.13	梗玻 (詳見加工圖1835-G122) 暫停		
108		1835-G148	1510	3327.5	1	5.02	梗玻 (詳見加工圖1835-G122) 暫停		
109		1835-G149	1482.5	3327.5	1	4.93	梗玻 (詳見加工圖1835-G122) 暫停		
110		1835-G150	1508	3327.5	1	5.02	梗玻 (詳見加工圖1835-G122) 暫停		
111		1835-G151	1485	3327.5	1	4.94	梗玻 (詳見加工圖1835-G122) 暫停		
112		1835-G152	1900	3354.5	2	12.75	梗玻 (詳見加工圖1835-G122a) 暫停		

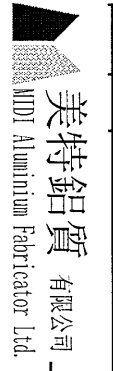

美特鋁質有限公司 MDT Aluminium Fabricator Ltd.	工程號: J-835	計算:	曾建平	日期:	16/2/2017	送呈:	施哥
地盤名稱: 將軍澳66D平台	項目類別: GLASS WALL及電梯大堂玻璃BM表	核對:		日期:		副本:	
地盤用玻璃B.M.表	修改版次:	批准:		日期:		A/C Code:	
BM編號:		總計玻璃面積 (平方米):	823.256				此BM依據2016-12-22施工圖資料計算

序號	修改內容	玻璃圖號	顏色與類型	厚度 (mm)	玻璃尺寸		數量 (塊)	總面積 (平方米)	備注	
					寬度W (mm)	高度H (mm)				
113		J835-G153	XINYI	19	324	4303.5	6	8.37	梗玻 (詳見加工圖J835-GL12) 暫停	
114		J835-G154	XINYI	19	324	4223.5	4	5.47	梗玻 (詳見加工圖J835-GL12) 暫停	
115		J835-G155	XINYI	19	324	3783.5	5	6.13	梗玻 (詳見加工圖J835-GL12) 暫停	
116		J835-G156	XINYI	19	324	3308.5	8	8.58	梗玻 (詳見加工圖J835-GL12) 暫停	
117		J835-G157	XINYI	19	324	3338.5	2	2.16	梗玻 (詳見加工圖J835-GL12) 暫停	
118							總計:	313	823.26	

- 加工注意事項:**
- 1). 本表中所有玻璃是信義玻璃原片。
 - 2). 本表中所有玻璃對角線尺寸偏差要求不超過正負2mm。
 - 3). 本表中所有玻璃要求粗磨邊處理並倒稜角。
 - 4). 本表中所有玻璃均參照玻璃加工圖加工。
 - 5). 本表中所有強化玻璃均需HEAT SOAK TEST。
 - 6). 本表中所有強化玻璃之入爐方向均以寬度方向進入。
 - 7). 本表中所有玻璃成品均需注明室內外面及其玻璃編號，以便識別。
 - 8). 本表中所有RETAIL玻璃成品須分樓層及而LOBBY玻璃須分座數送貨，送貨前須與地盤溝通。

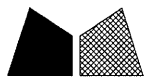

美特鋁質 有限公司
MIDI Aluminium Fabricator Ltd.

類別		物料號		
制圖	曾建平	2017.02.16	圖號	J835-GL12a
修改			數量	詳見下表
日期			位置	

玻璃圖號	厚度 (mm)	玻璃尺寸		數量 (塊)
		寬度W (mm)	高度H (mm)	
J835-G50	12	1124	3007	1
J835-G51		1152	3007	1
J835-G95		1275.5	2372	1
J835-G96		1236.5	2372	1

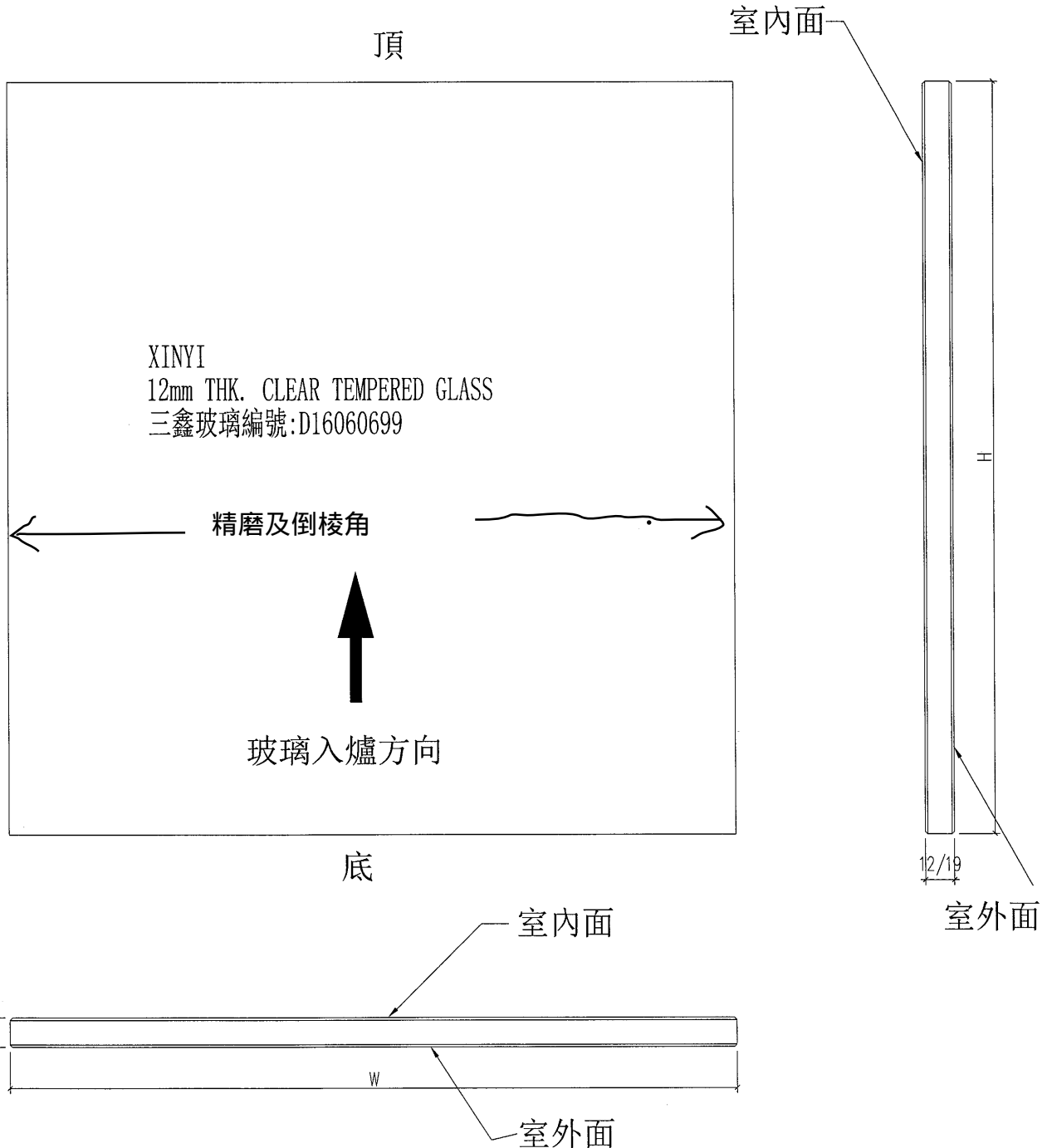

工程號	J-835	地盤	將軍澳天晉平臺	附 件
名稱	玻璃加工圖		探用	
材料	12mm THK. CLEAR TEMPERED GLASS		地盤	
顏色	--		工廠	



美特鋁質 有限公司
MIDI Aluminium Fabricator Ltd.

類別		物料號	
制圖	曾建平	2017.02.16	圖號 J835-GL12
修改			數量 詳見加工圖J835-GL13
日期			位置

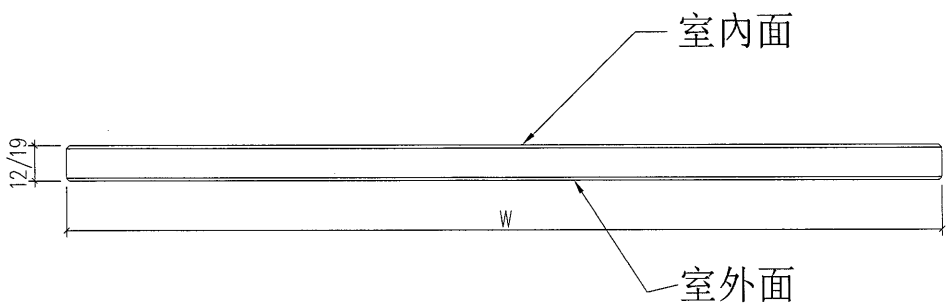
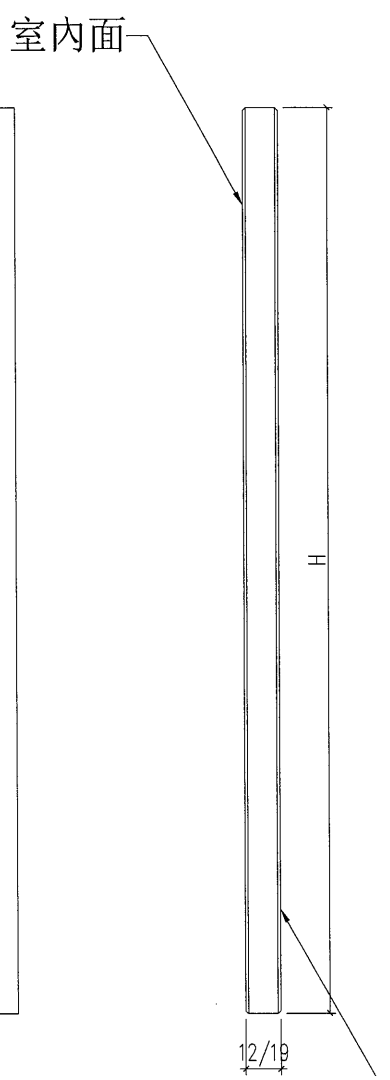
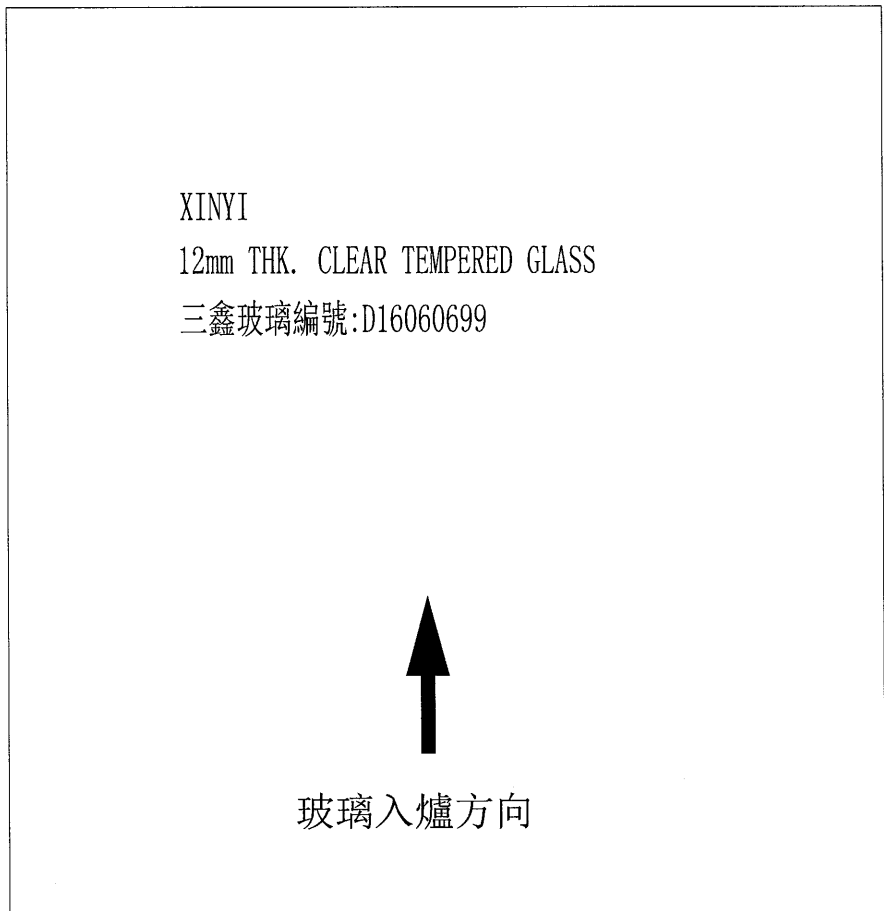

工程號	J-835	地盤	將軍澳天晉平臺	附 件
名稱	玻璃加工圖		採用	
材料	12mm THK. CLEAR TEMPERED GLASS		地盤	
顏色	--		工廠	

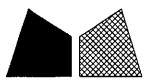

美特鋁質 有限公司
MIDI Aluminium Fabricator Ltd.

類別		物料號	12	
制圖	曾建平	2017.02.16	圖號	J835-GL12A
修改			數量	詳見加工圖J835-GL13
日期			批准	位置

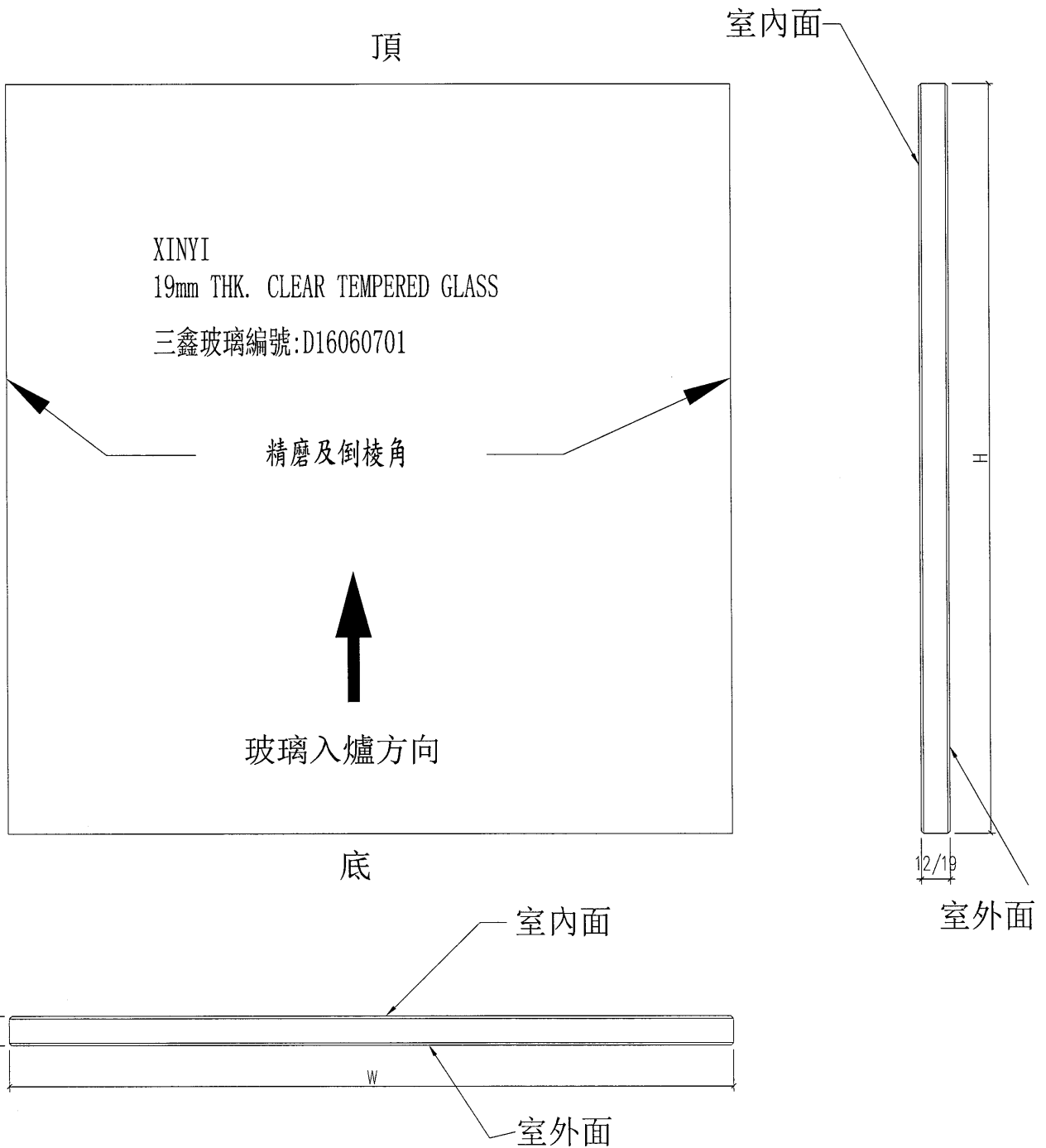

工程號	J-835	地盤	將軍澳天晉平臺	附 件
名稱	玻璃加工圖		採用	
材料	19mm THK. CLEAR TEMPERED GLASS		地盤	
顏色	--		工廠	

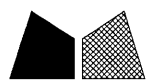

美特鋁質 有限公司
MIDI Aluminium Fabricator Ltd.

類別		物料號	
制圖	曾建平	2017.02.16	圖號 J835-GL13
修改			數量 見下表
日期			位置

13

玻璃圖號	厚度 (mm)	玻璃尺寸		數量 (塊)	备注	玻璃圖號	厚度 (mm)	玻璃尺寸		數量 (塊)	备注
		寬度W (mm)	高度H (mm)					寬度W (mm)	高度H (mm)		
J835-G40	12mm	651	3007	2		J835-G77	12mm	647	2372	2	
J835-G41		1339	3007	1		J835-G78		1089	2372	2	
J835-G42		647	3007	2		J835-G79		873.5	2372	1	
J835-G43		1089	3007	2		J835-G80		1612.5	2372	1	暫停
J835-G44		1487.5	3007	4		J835-G81		1608.5	2372	2	暫停
J835-G44a		347.5	3007	1		J835-G82		469.5	2372	3	暫停
J835-G45		1125	3007	1		J835-G83		1546	2372	1	暫停
J835-G46		1339	3007	14		J835-G84		1181.5	2372	1	
J835-G47		483.5	3007	2		J835-G85		1184	2372	1	
J835-G48		879.5	3007	2		J835-G86		1192	2372	20	
J835-G49		1439	3007	1		J835-G87		1473.5	2372	1	
J835-G52		419	3007	1		J835-G88		1468	2372	2	
J835-G53		1103	3007	1		J835-G89		1463	2372	4	
J835-G54		1402	3007	2		J835-G90		1461	2372	1	
J835-G55		1388	3007	1		J835-G91		1444.5	2372	1	
J835-G56		1404	3007	21		J835-G92		1319.5	2372	3	
J835-G57		1514	3007	1		J835-G93		1326	2372	1	
J835-G58		1516	3007	2		J835-G94		1339	2372	14	
J835-G59		941	2497	2		J835-G95		1275.5	2372	3	
J835-G60		1239.5	2497	4	暫停	J835-G97		1213.5	2372	1	
J835-G61		941	1034	2		J835-G98		1623.5	2372	2	
J835-G62		1984	1034	2		J835-G99		879.5	2372	2	
J835-G63		1239.5	1034	4	暫停	J835-G100		1439	2372	1	
J835-G64		651	534	2		J835-G113		398	2890	3	暫停
J835-G65		1339	534	1		J835-G114		1206.5	2890	3	暫停
J835-G66		647	534	2		J835-G115		1216	2890	1	暫停
J835-G67		1089	534	2		J835-G116		1200	2890	1	暫停
J835-G68		1487.5	534	4		J835-G117		1191	2890	1	暫停
J835-G68a		347.5	534	1		J835-G118		1207	2890	2	暫停
J835-G69		1125	534	1		J835-G119		902.5	2890	1	暫停
J835-G70		1339	534	14		J835-G120		905.5	2890	1	暫停
J835-G71		483.5	534	2		J835-G153		324	4303.5	6	暫停
J835-G72	879.5	534	2		J835-G154	324	4223.5	4	暫停		
J835-G73	1439	534	1		J835-G155	324	3783.5	5	暫停		
J835-G74	651	2372	2		J835-G156	324	3308.5	8	暫停		
J835-G75	1754	2372	10		J835-G157	324	3338.5	2	暫停		
J835-G76	1339	2372	1								

工程號	J-835	地盤	將軍澳天晉平臺
名稱	玻璃加工圖		採用
材料	12/15mm THK. CLEAR TEMPERED GLASS		地盤
顏色	--		工廠

附件	

 美特鋁質 有限公司 MIDI Aluminium Fabricator Ltd.				類別		物料號	
				制圖	曾建平	2017.02.16	圖號 J835-GL14 14
修改				復核			數量 見下表
日期				批准			位置

玻璃圖號	厚度 (mm)	玻璃尺寸		數量 (塊)
		寬度W (mm)	高度H (mm)	
J835-G101	12	1361	3007	2
J835-G102		1361	534	2
J835-G109		1361	2372	2

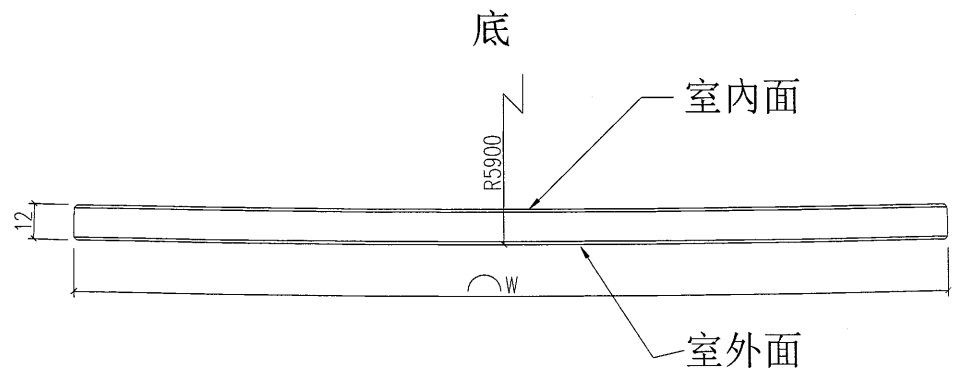
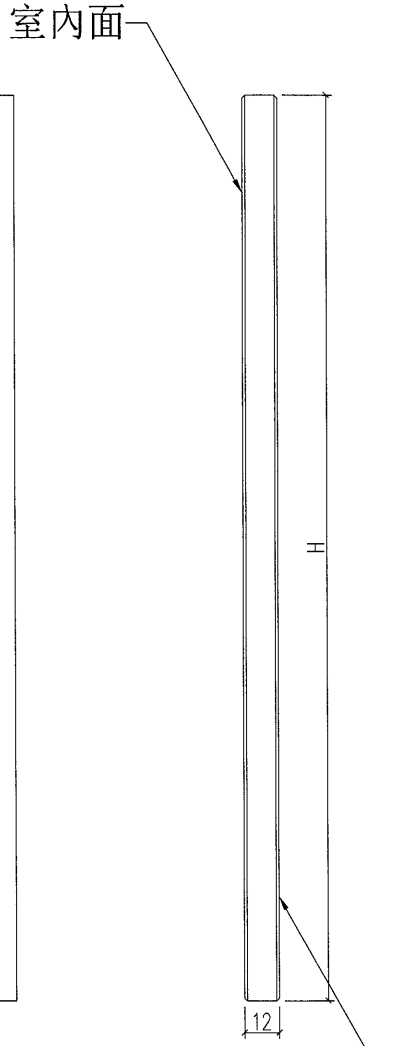
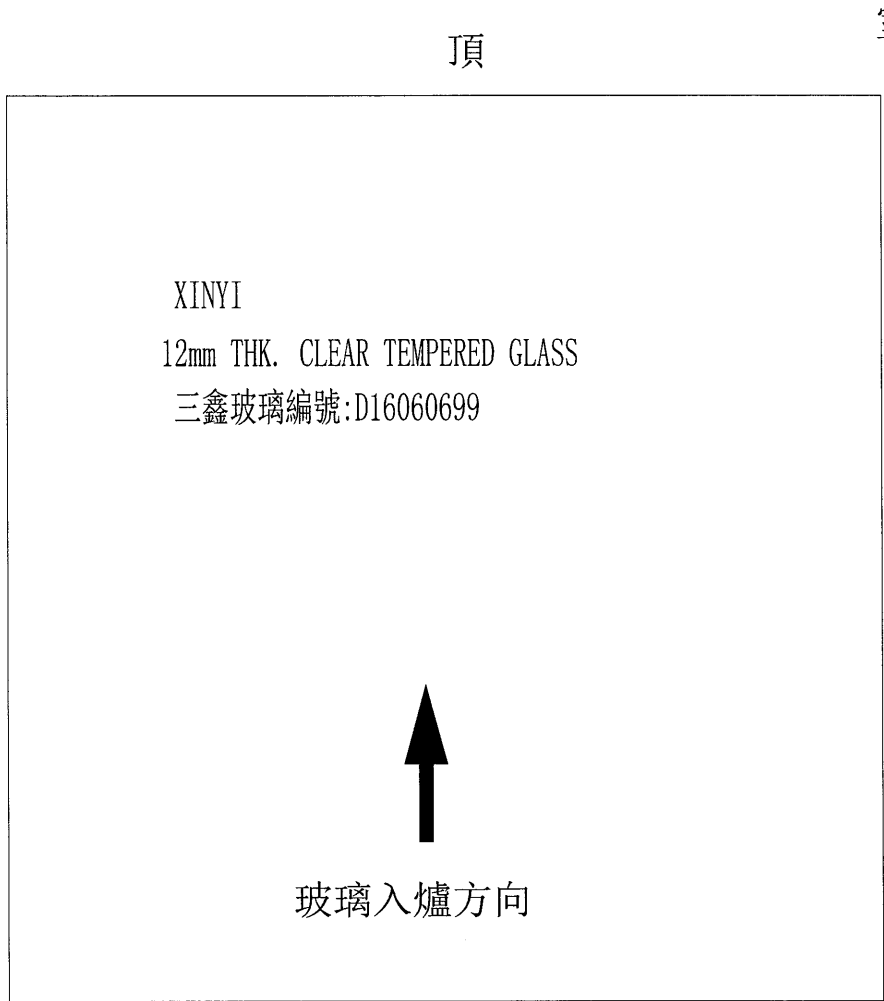

工程號	J-835	地盤	將軍澳天晉平臺	附 件
名稱	玻璃加工圖		採用	
材料	12mm THK. CLEAR TEMPERED GLASS		地盤	
顏色	--		工廠	

類別		物料編號		15
制圖	曾建平	2017.02.16	圖號	J835-GL15
修改			數量	見下表
日期			位置	
復核				
批准				

玻璃圖號	厚度 (mm)	玻璃尺寸		數量 (塊)
		寬度W (mm)	高度H (mm)	
J835-G103	12	1404	3007	3

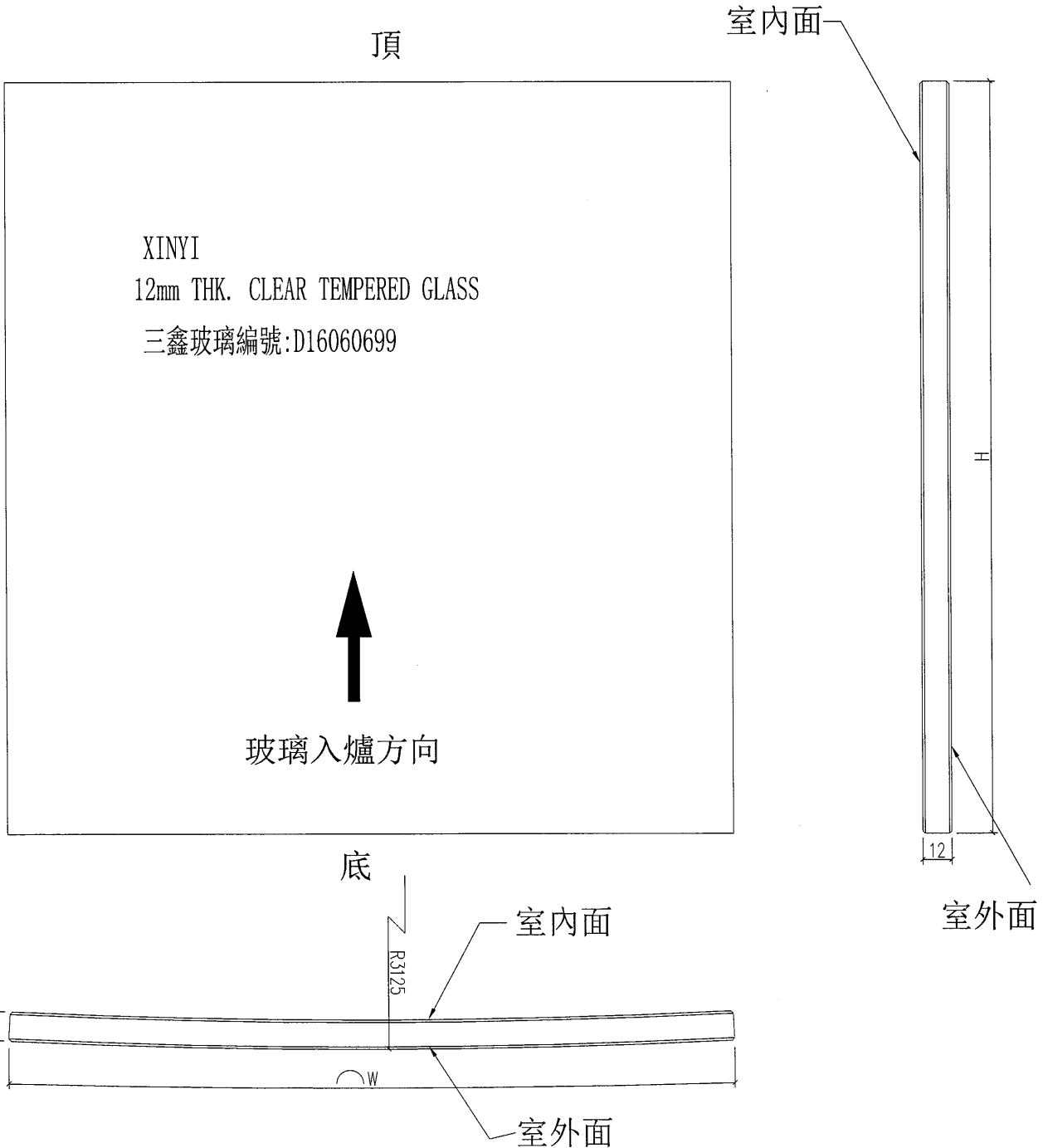

工程號	J-835	地盤	將軍澳天晉平臺	附 件
名稱	玻璃加工圖		採用	
材料	12mm THK. CLEAR TEMPERED GLASS		地盤	
顏色	--		工廠	



美特鋁質 有限公司
MIDI Aluminium Fabricator Ltd.

類別		物料號	16	
制圖	曾建平	2017.02.16	圖號	J835-GL16
修改			數量	見下表
日期			位置	
復核				
批准				

玻璃圖號	厚度 (mm)	玻璃尺寸		數量 (塊)
		寬度W (mm)	高度H (mm)	
J835-G104	12	885	3007	2
J835-G105		885	534	2
J835-G111		885	2372	2

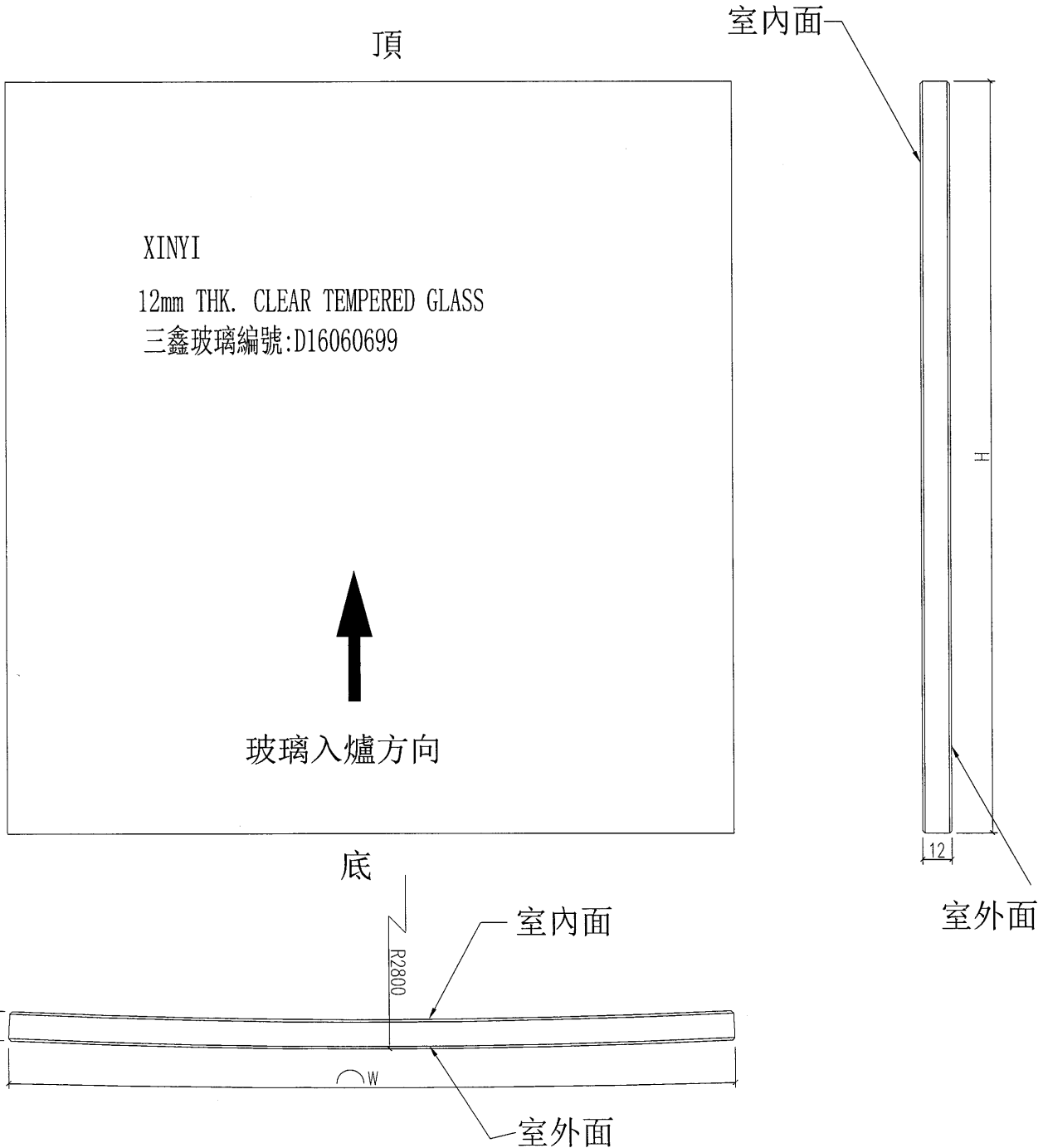

工程號	J-835	地盤	將軍澳天晉平臺
名稱	玻璃加工圖		採用
材料	12mm THK. CLEAR TEMPERED GLASS		地盤
顏色	--		工廠

附件	

類別		物料號	67	
制圖	曾建平	2017.02.16	圖號	J835-GL17
修改			數量	見下表
日期			位置	
復核				
批准				

玻璃圖號	厚度 (mm)	玻璃尺寸		數量 (塊)
		寬度W (mm)	高度H (mm)	
J835-G106	12	1318	3007	2
J835-G107		1318	534	2
J835-G108		1318	2537	1
J835-G112		1318	2372	3

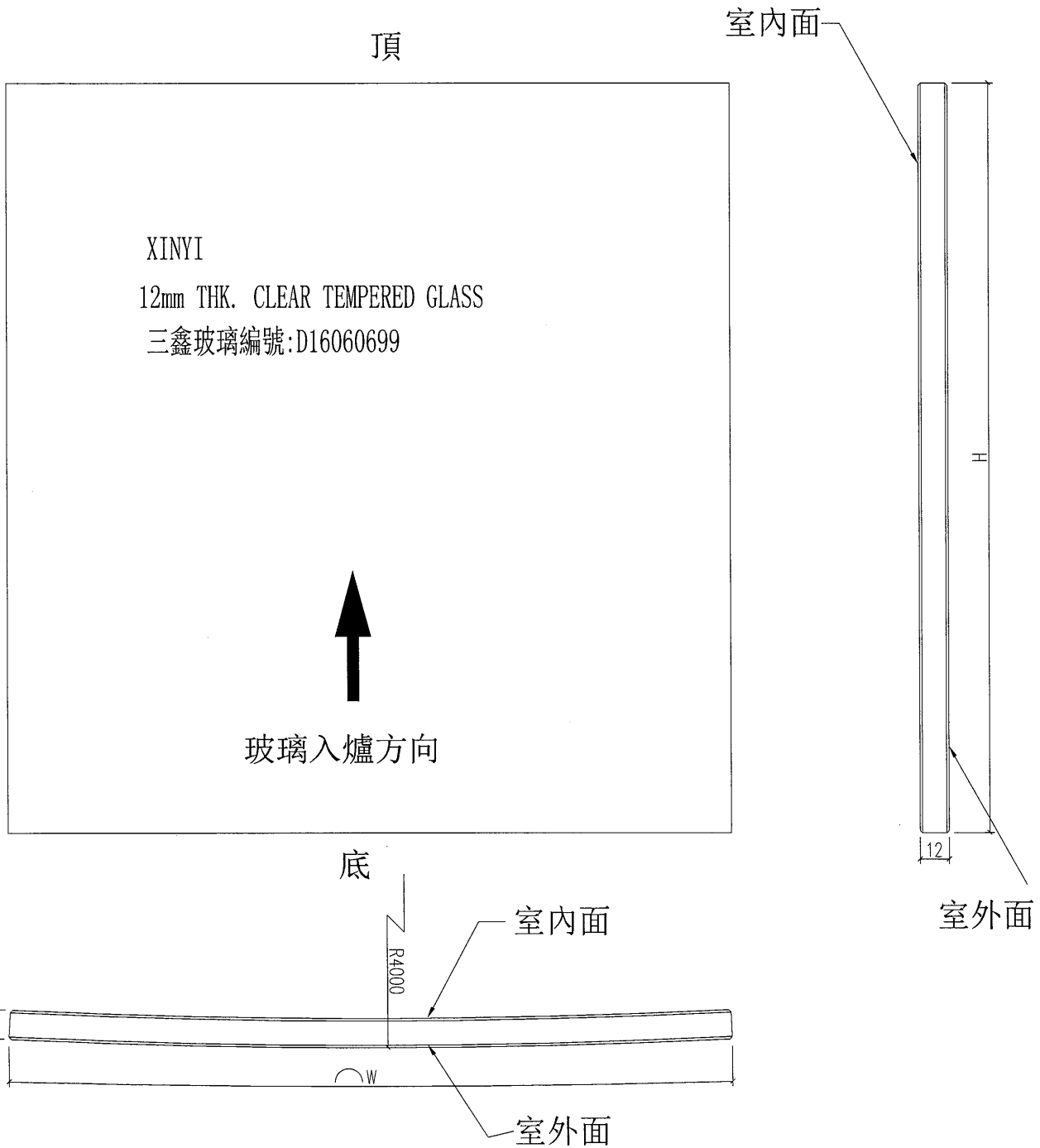

工程號	J-835	地盤	將軍澳天晉平臺
名稱	玻璃加工圖		採用
材料	12mm THK. CLEAR TEMPERED GLASS		地盤
顏色	--		工廠

附件	



美特鋁質 有限公司
MIDI Aluminium Fabricator Ltd.

類別		物料號		18
制圖	曾建平	2017.02.16	圖號 J835-GL18	
修改			數量	見下表
日期			批准	位置

玻璃圖號	厚度 (mm)	玻璃尺寸		數量 (塊)
		寬度W (mm)	高度H (mm)	
J835-G110	12	1216	2372	4

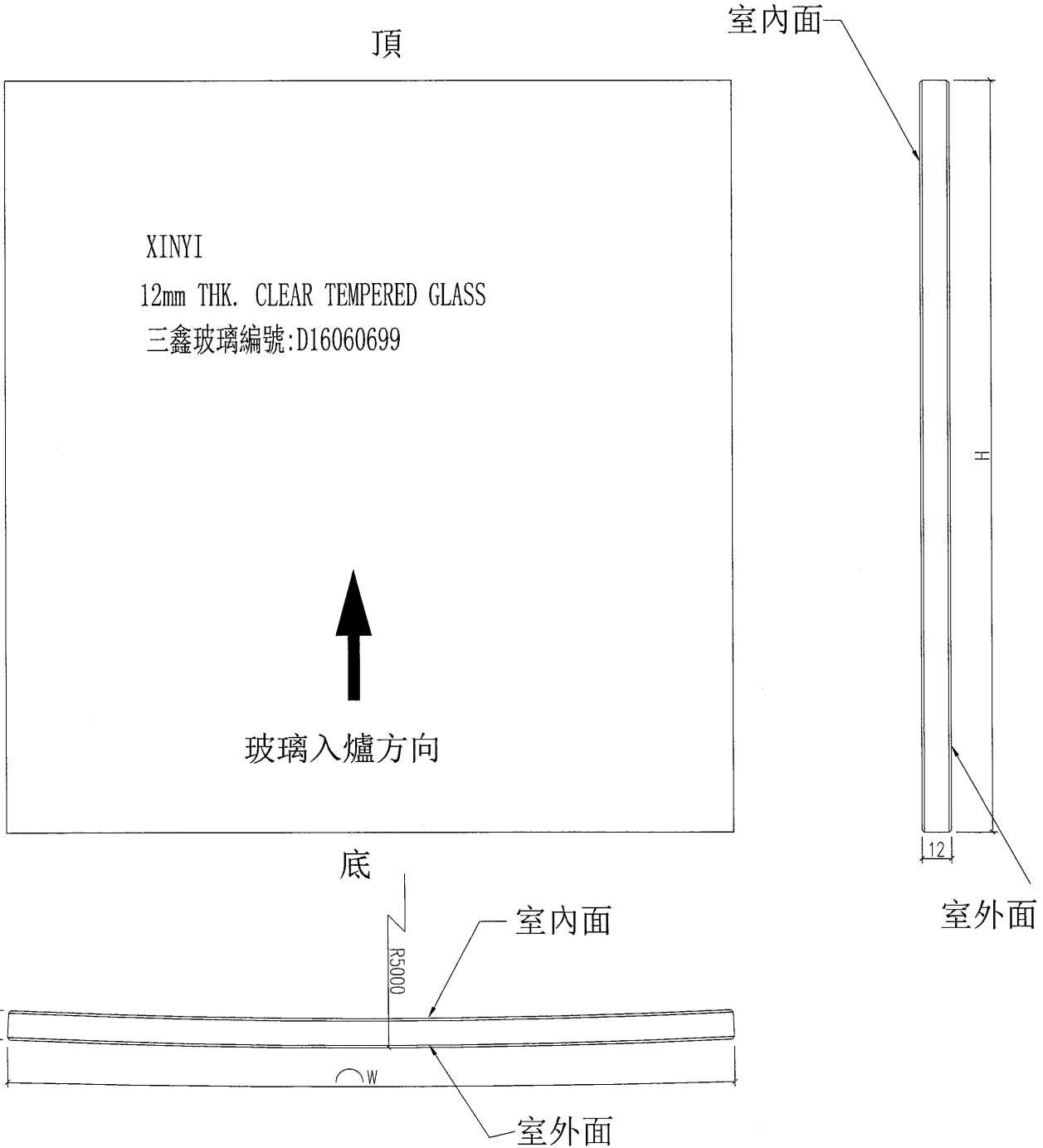

工程號	J-835	地盤	將軍澳天晉平臺
名稱	玻璃加工圖	採用	
材料	12mm THK. CLEAR TEMPERED GLASS	地盤	
顏色	--	工廠	

附件	

類別		物料號		19
制圖	曾建平	2017.02.16	圖號	J835-GL19
修改			數量	見下表
日期			位置	
復核				
批准				

玻璃圖號	厚度 (mm)	玻璃尺寸		數量 (塊)	备注
		寬度W (mm)	高度H (mm)		
J835-G121	12	398	1424	2	暫停

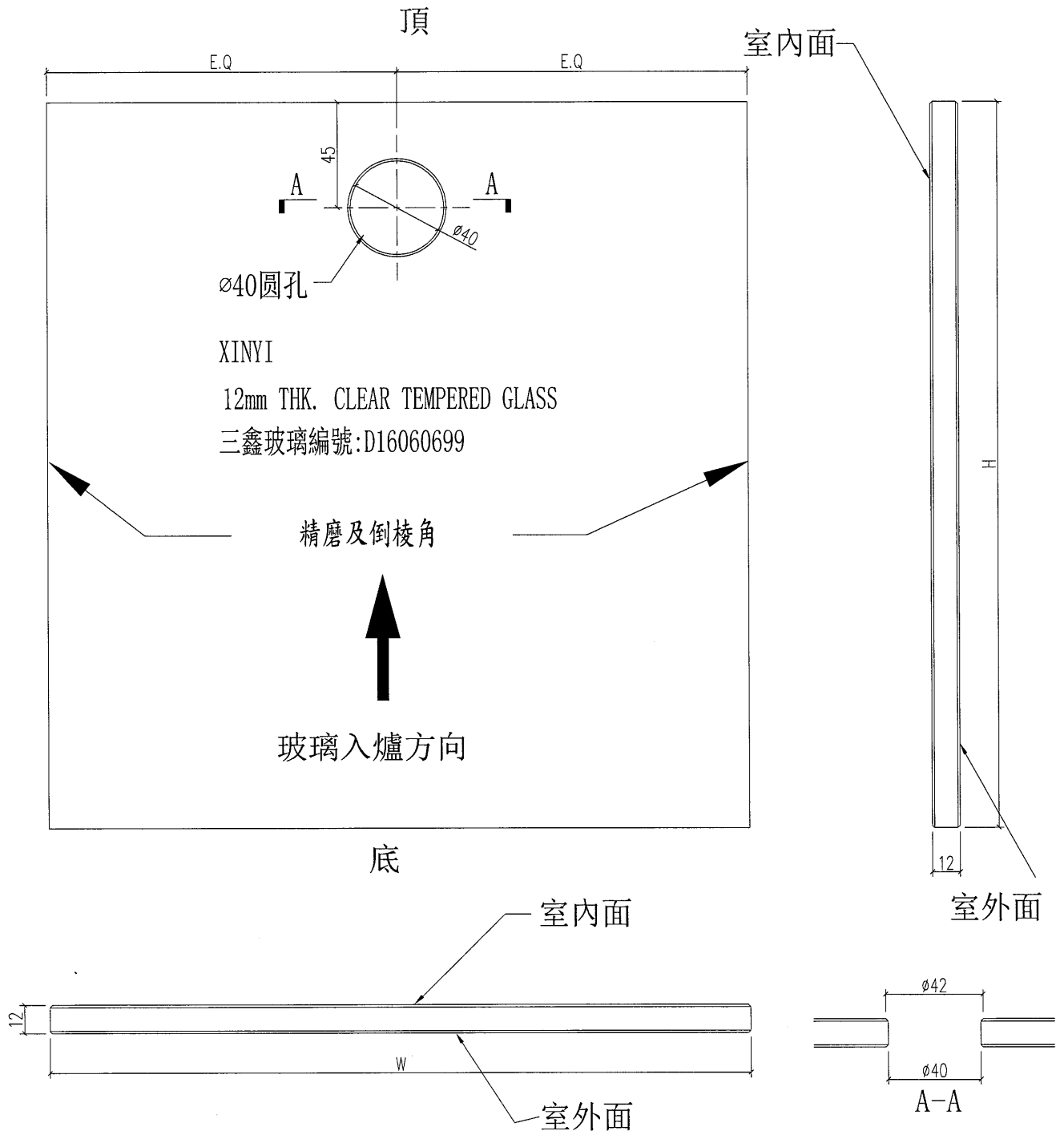

工程號	J-835	地盤	將軍澳天晉平臺
名稱	玻璃加工圖	採用	
材料	15mm THK. CLEAR TEMPERED GLASS	地盤	
顏色	--	工廠	

附件



美特鋁質 有限公司
MIDI Aluminium Fabricator Ltd.

類別		物料號		
制圖	曾建平	2017.02.16	圖號	J835-GL20
修改			數量	見下表
日期			位置	

20

玻璃圖號	厚度 (mm)	玻璃尺寸		數量 (塊)	备注	玻璃圖號	厚度 (mm)	玻璃尺寸		數量 (塊)	备注
		寬度W (mm)	高度H (mm)					寬度W (mm)	高度H (mm)		
J835-G122	12	1206.5	1424	2	暫停	J835-G133	12	1928	874	1	暫停
J835-G123		1928	1394	1	暫停	J835-G134		875.5	3327.5	3	暫停
J835-G124		398	1344	1	暫停	J835-G135		988	3327.5	1	暫停
J835-G125		1206.5	1344	1	暫停	J835-G136		1928	444.5	4	暫停
J835-G126		1216	1344	1	暫停	J835-G137		630.5	3327.5	1	暫停
J835-G127		1200	1344	1	暫停	J835-G138		608.5	3327.5	1	暫停
J835-G128		1928	1314	1	暫停	J835-G139		903	3327.5	2	暫停
J835-G129		1191	904	1	暫停	J835-G140		1928	413.5	2	暫停
J835-G130		1207	904	2	暫停	J835-G141		1048	3354.5	1	暫停
J835-G131		902.5	904	1	暫停	J835-G142		1014.5	3354.5	1	暫停
J835-G132		905.5	904	1	暫停						

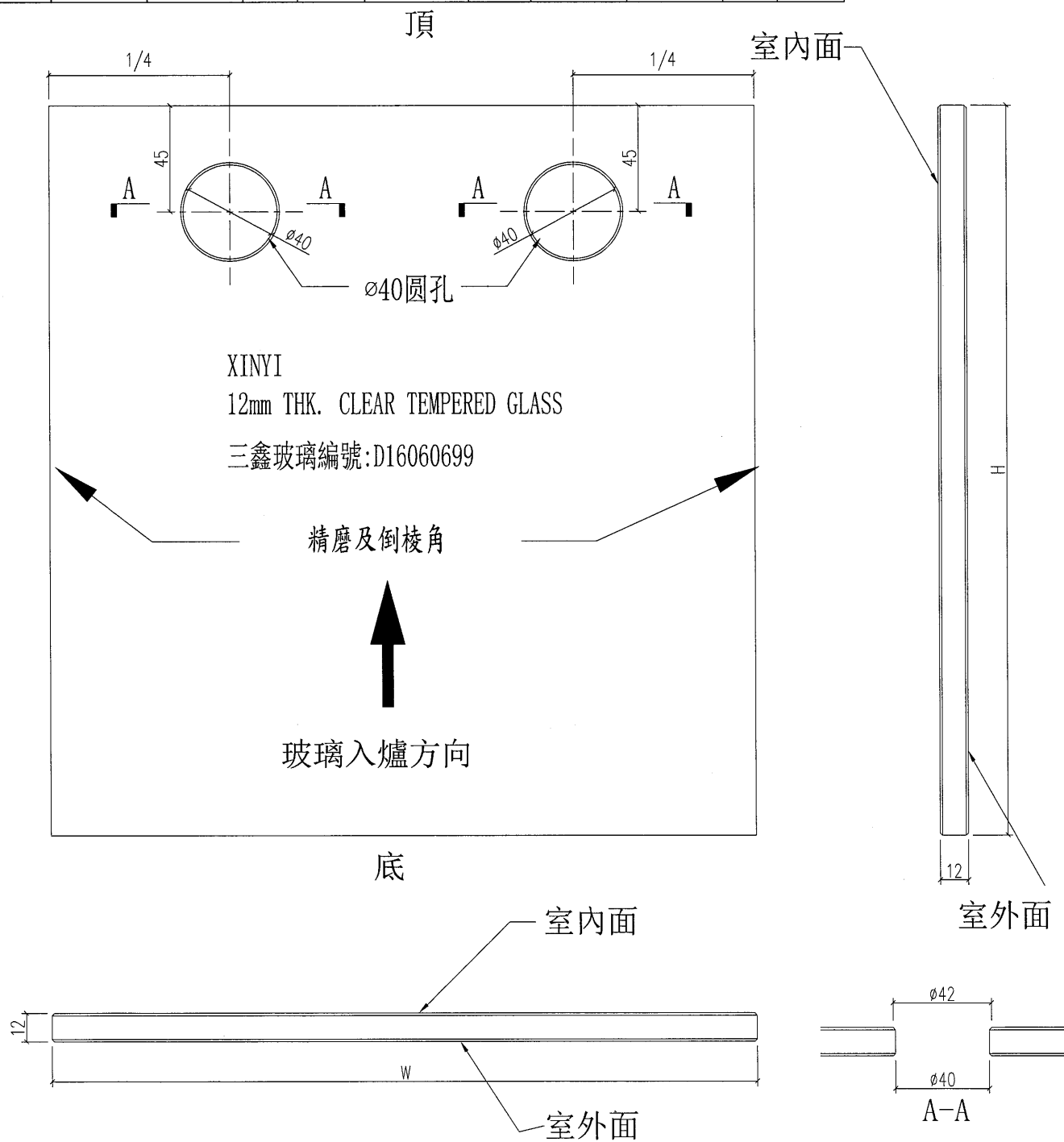

工程號	J-835	地盤	將軍澳天晉平臺
名稱	玻璃加工圖		採用
材料	15mm THK. CLEAR TEMPERED GLASS		地盤
顏色	--		工廠

附件	
----	--



美特鋁質 有限公司
MIDI Aluminium Fabricator Ltd.

類別		物料號		
制圖	曾建平	2017.02.16	圖號	J835-GL21
修改			數量	見下表
日期			位置	

21

玻璃圖號	厚度 (mm)	玻璃尺寸		數量 (塊)	备注
		寬度W (mm)	高度H (mm)		
J835-G143	12	1482.5	2890	8	暫停

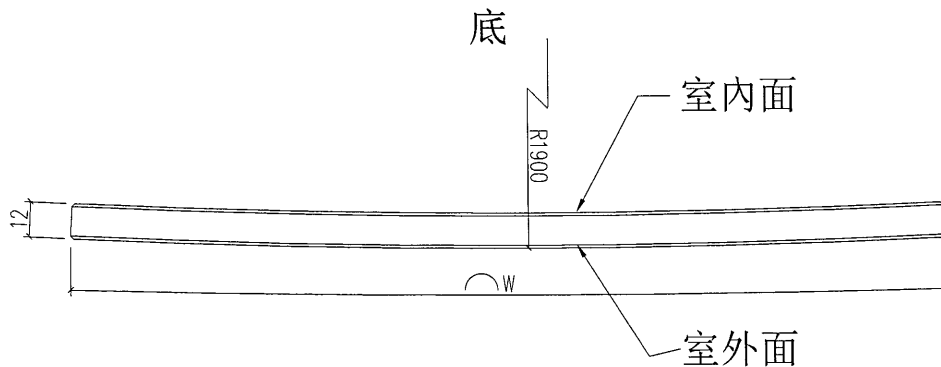
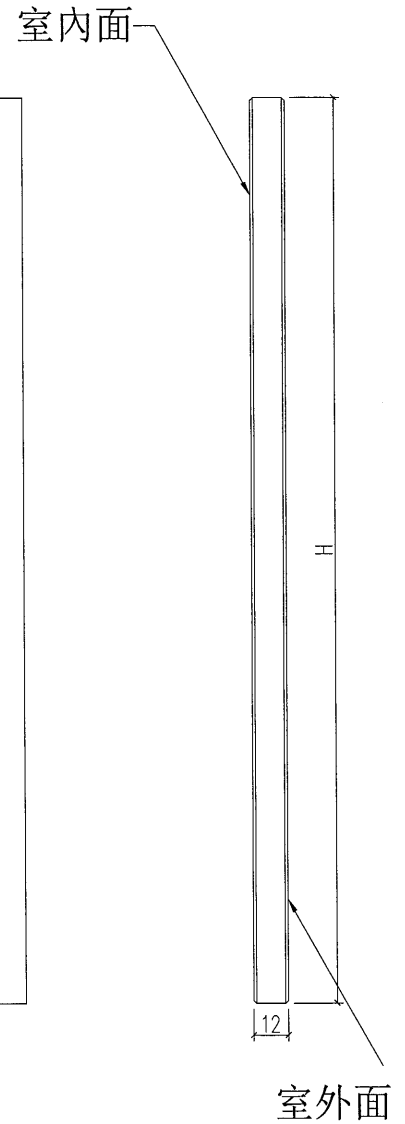
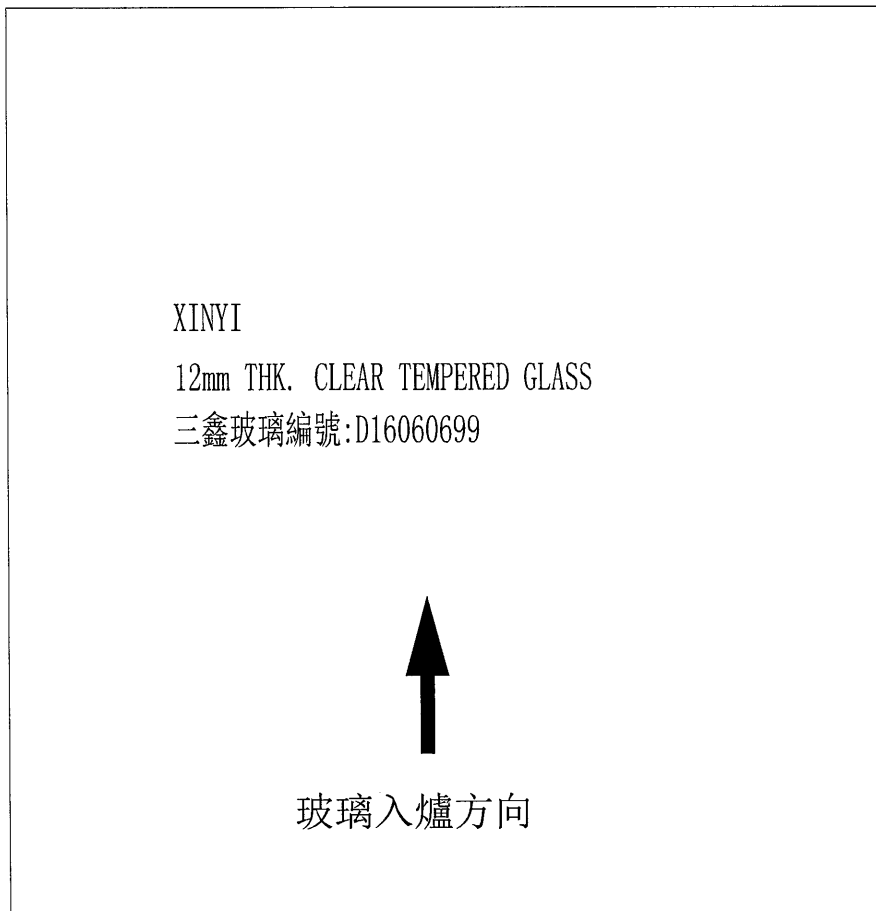

工程號	J-835	地盤	將軍澳天晉平臺
名稱	玻璃加工圖		採用
材料	12mm THK. CLEAR TEMPERED GLASS		地盤
顏色	-		工廠

附件



美特鋁質 有限公司
MIDI Aluminium Fabricator Ltd.

類別		物料號		22
制圖	曾建平	2017.02.16	圖號	J835-GL22
修改			數量	見下表
日期			位置	

玻璃圖號	厚度 (mm)	玻璃尺寸		數量 (塊)	备注
		寬度W (mm)	高度H (mm)		
J835-G144	12	1482.5	1424	4	暫停
J835-G145		1482.5	1344	2	暫停
J835-G146		1482.5	904	2	暫停
J835-G147		1061.5	3327.5	4	暫停
J835-G148		1510	3327.5	1	暫停
J835-G149		1482.5	3327.5	1	暫停
J835-G150		1508	3327.5	1	暫停
J835-G151		1485	3327.5	1	暫停

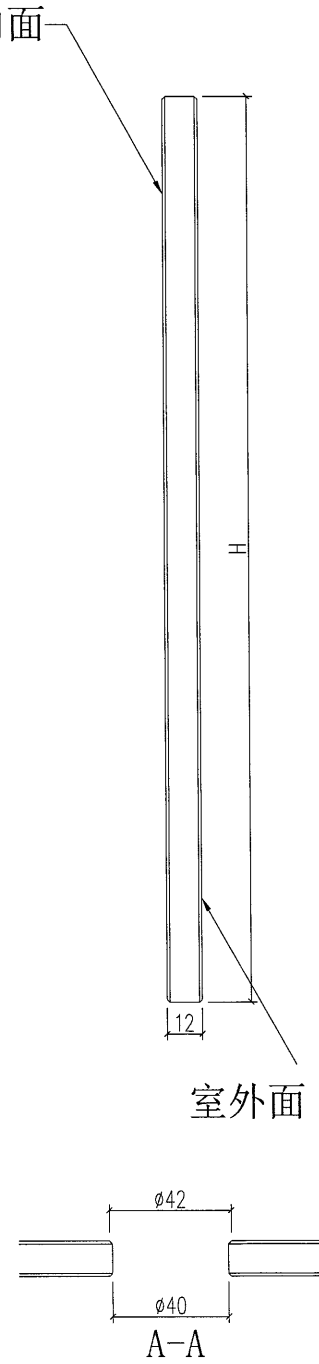
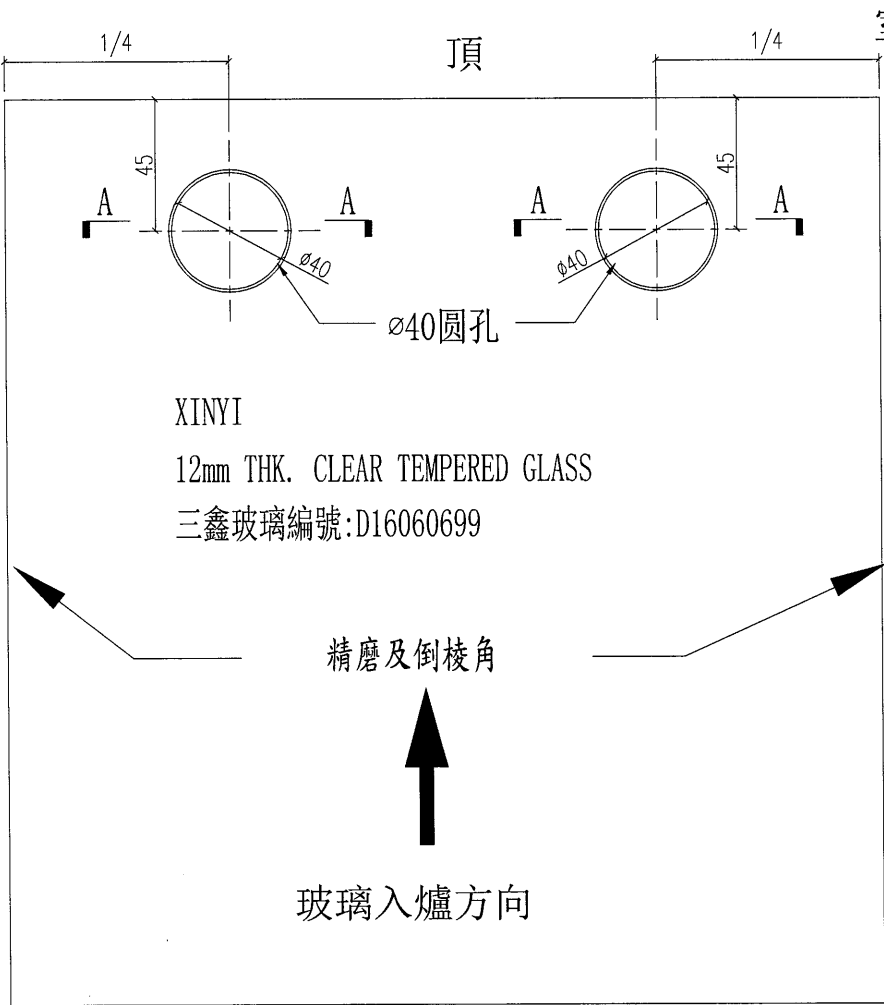

工程號	J-835	地盤	將軍澳天晉平臺	附 件
名稱	玻璃加工圖		採用	
材料	12mm THK. CLEAR TEMPERED GLASS		地盤	
顏色	--		工廠	



美特鋁質 有限公司
MIDI Aluminium Fabricator Ltd.

類別		物料號			
制圖	曾建平	2017.02.16	圖號	J835-GL22a	23
修改			數量	見下表	
日期			批准		

玻璃圖號	厚度 (mm)	玻璃尺寸		數量 (塊)	备注
		寬度W (mm)	高度H (mm)		
J835-G152	12	1900	3354.5	2	暫停

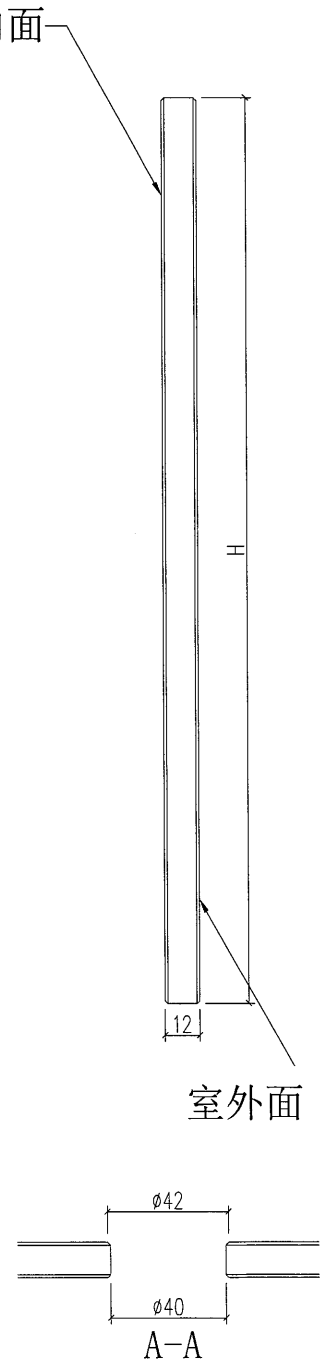
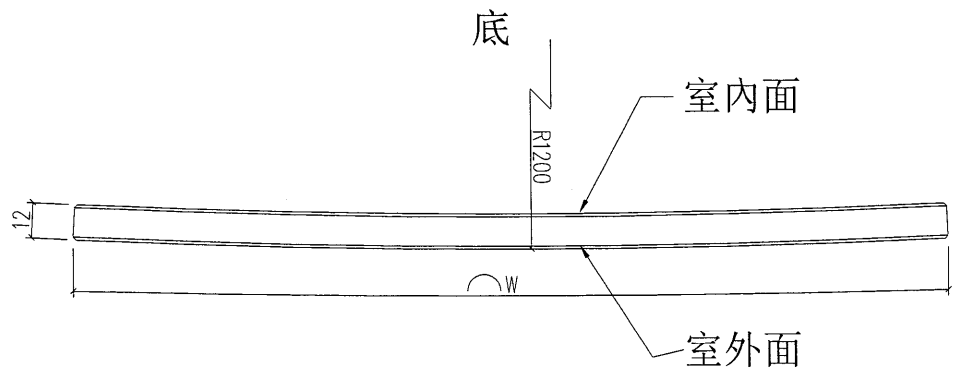
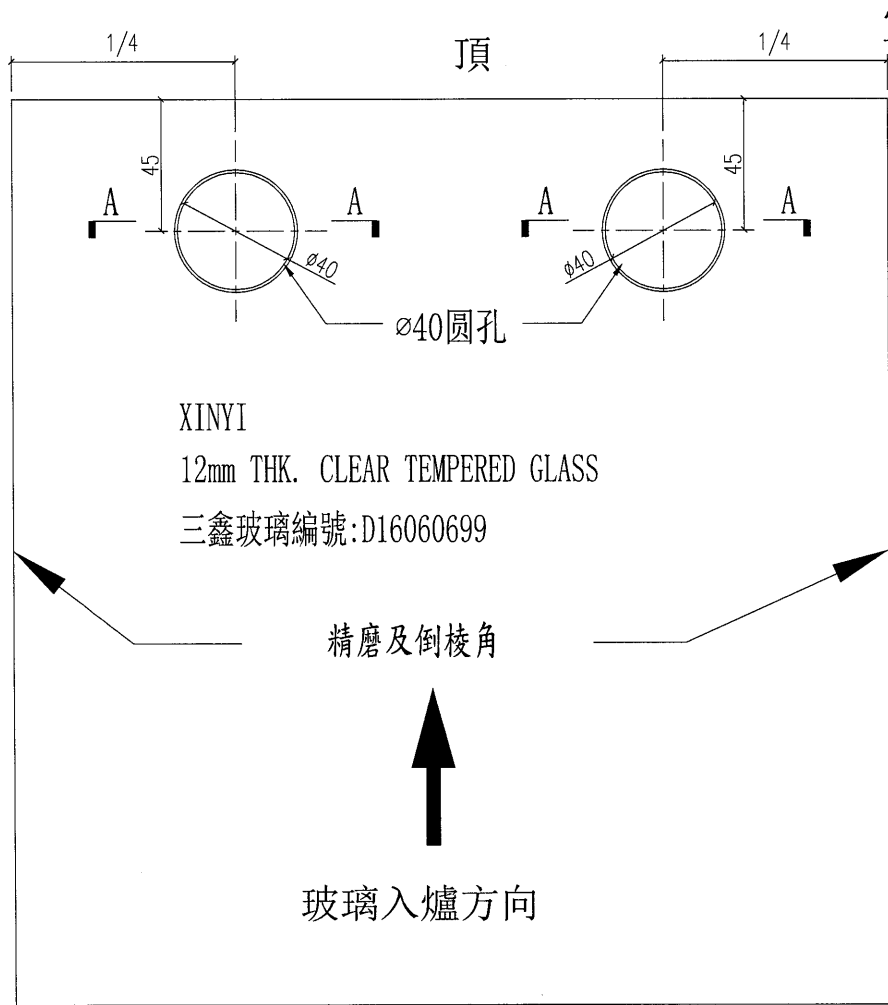

工程號	J-835	地盤	將軍澳天晉平臺	附 件
名稱	玻璃加工圖	採用		
材料	12mm THK. CLEAR TEMPERED GLASS	地盤		
顏色	--	工廠		

25

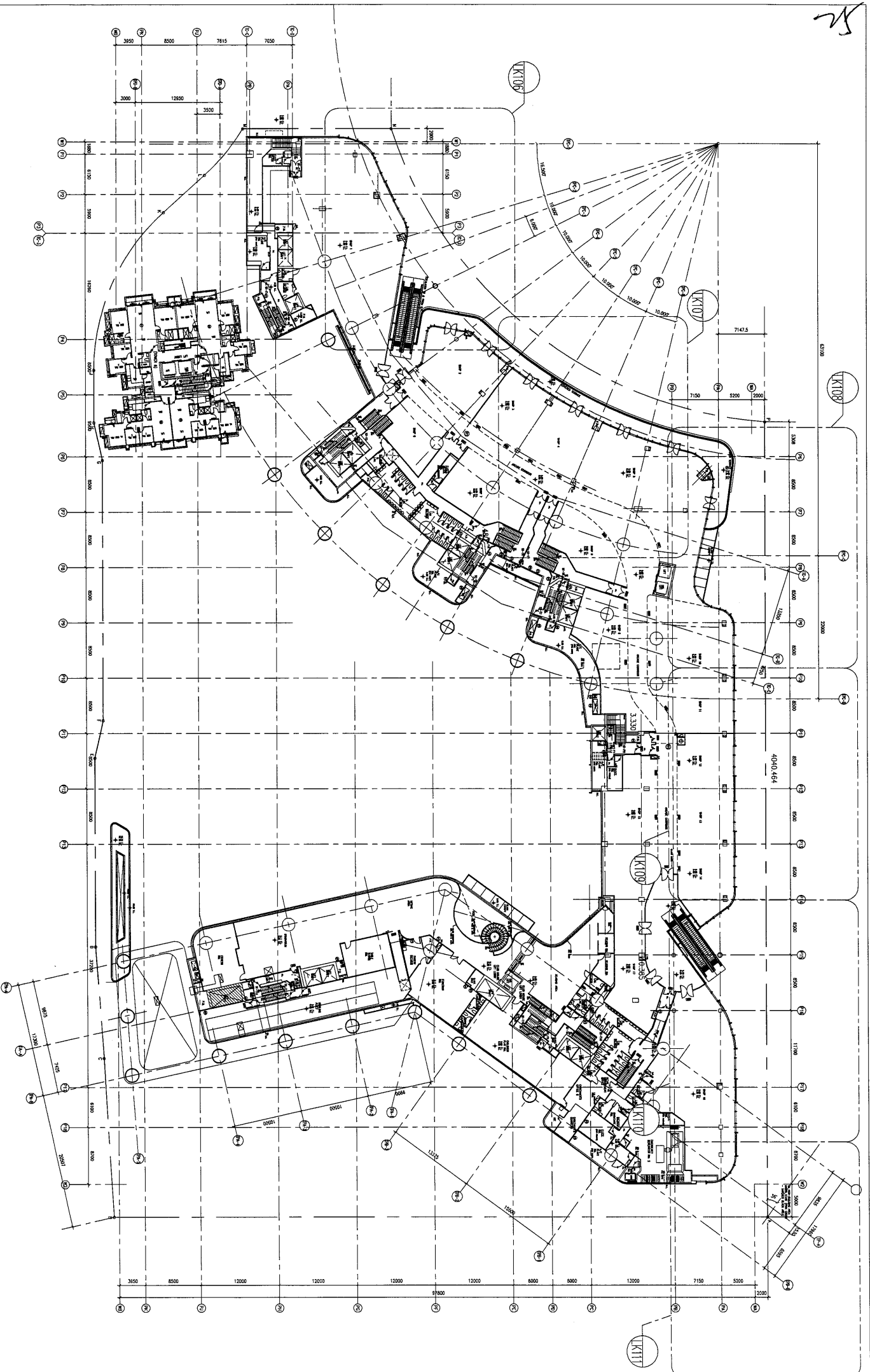

工程號: J-835	窗號: -	數量: -	繪圖: 曾建平	日期: 2017.01.16	批准:	日期:	名稱: 玻璃位置圖	圖号: J835-LK95
地盤: 將軍澳60D平台	顏色: -	位置: -	校核:		採用: 地盤 <input checked="" type="checkbox"/> 工廠 <input type="checkbox"/>		版次:	版次:

26

工程號: J-835	窗號: -	數量: -	繪圖: 曾建平	日期: 2017.01.16	批准:	日期:	名稱: 玻璃位置圖	圖號: J835-LK96
地點: 將軍澳60D平台	顏色: -	位置: -	校核:		採用: 地盤 <input checked="" type="checkbox"/> 工廠 <input type="checkbox"/>	版次:	版次:	

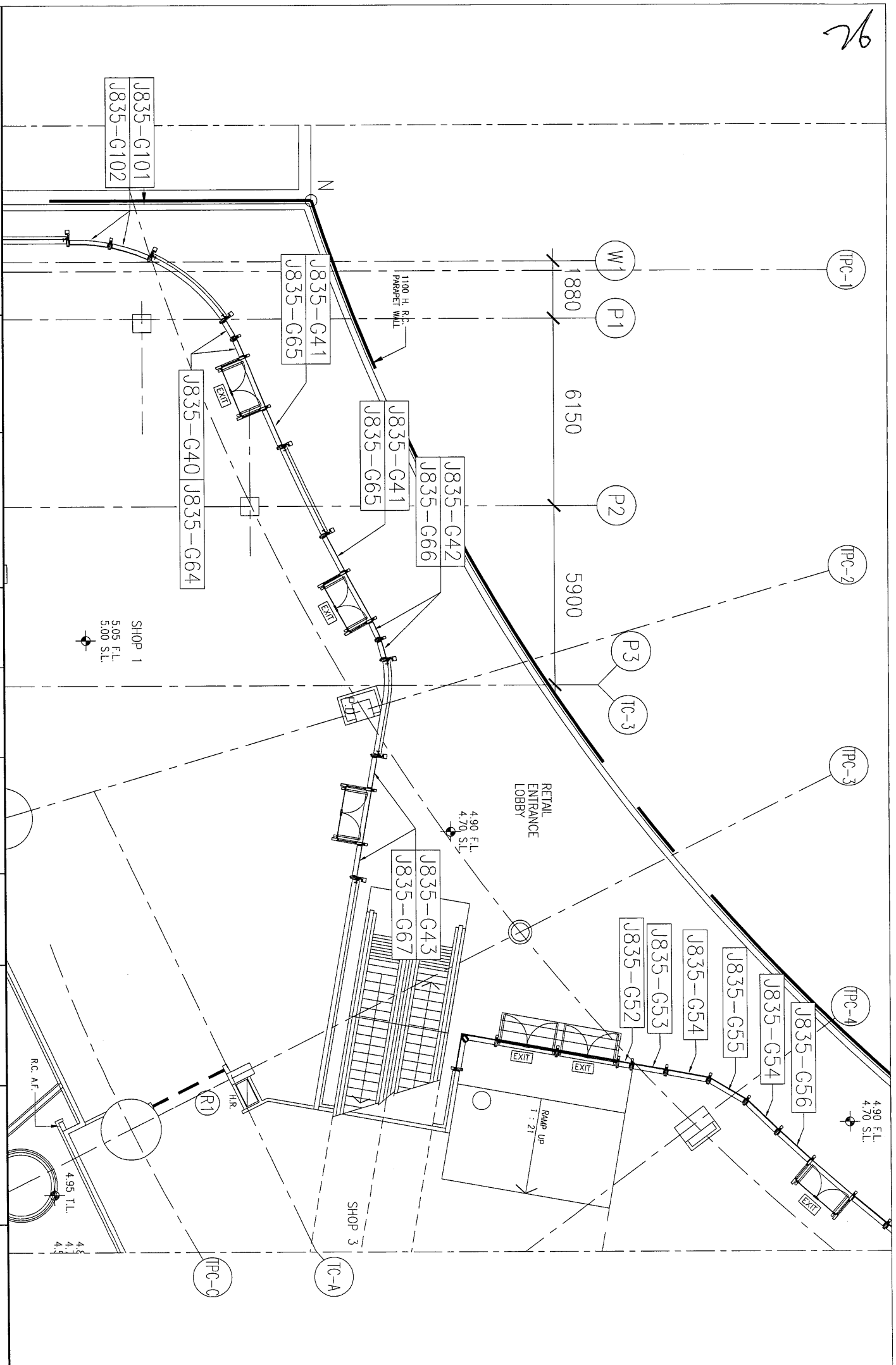

SHOP 1
5.05 F.L.
5.00 S.L.

4.90 F.L.
4.70 S.L.

4.90 F.L.
4.70 S.L.

R.C. A.F.

4.95 T.L.

4.95 T.L.

4.95 T.L.

4.95 T.L.

4.95 T.L.

4.95 T.L.

27

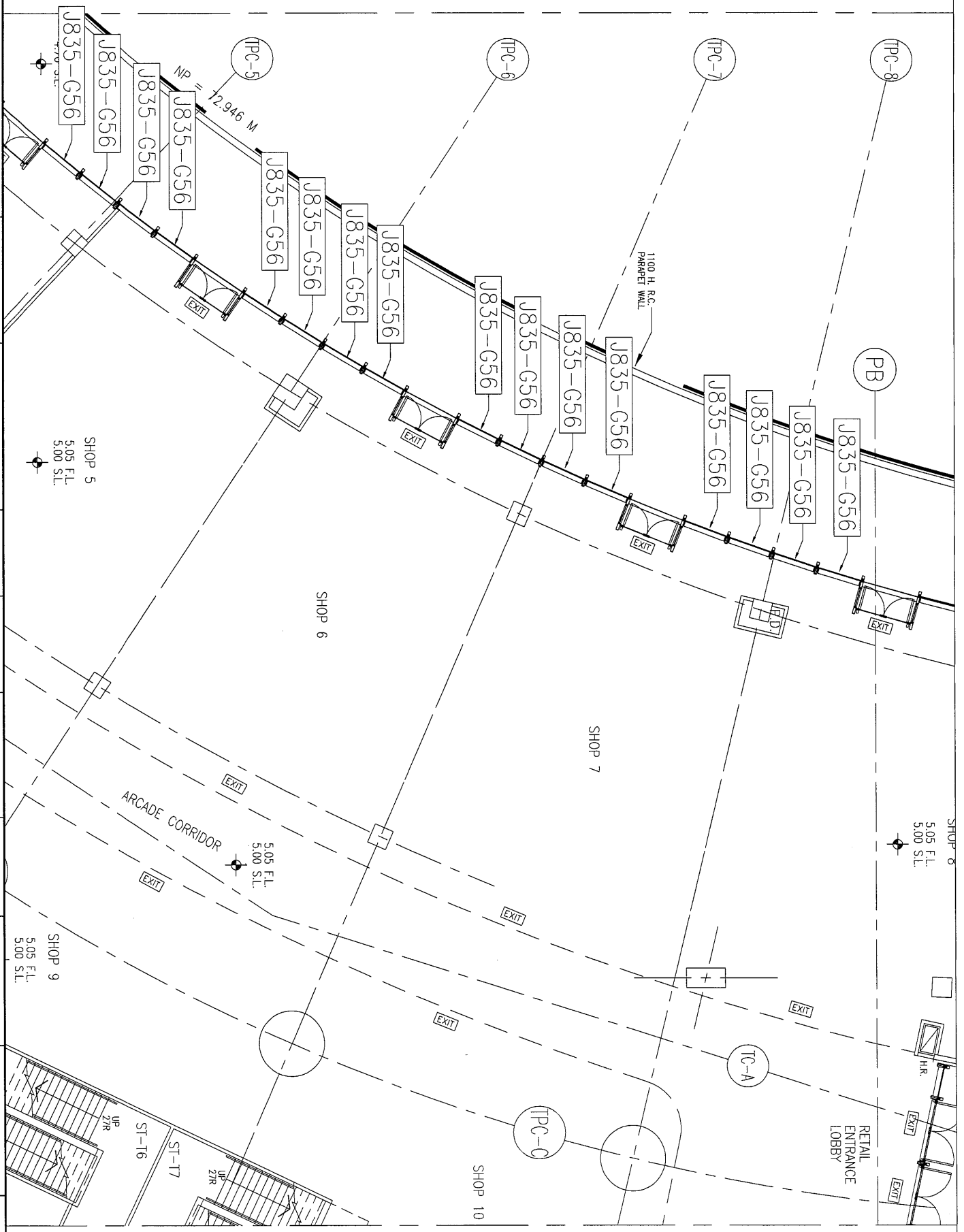

工程號: J-835	窗號: -	數量: -	繪圖: 曾建平	日期: 2017.01.16	批准: 日期:	名稱: 玻璃位置圖	圖號: J835-LK97
地點: 將軍澳60D平台	顏色: -	位置: -	校核:		採用: 地盤 <input checked="" type="checkbox"/> 工廠 <input type="checkbox"/>	版本:	版本:

SHOP 5
5.05 F.L.
5.00 S.L.

SHOP 6

SHOP 7

SHOP 8
5.05 F.L.
5.00 S.L.

SHOP 9
5.05 F.L.
5.00 S.L.

SHOP 10

ARCADE CORRIDOR

RETAIL ENTRANCE LOBBY

1100 H. R.C. PARAPET WALL

NP = 12.946 M

J835-G56

J835-G56

J835-G56

J835-G56

J835-G56

J835-G56

J835-G56

J835-G56

J835-G56

J835-G56

J835-G56

J835-G56

J835-G56

J835-G56

J835-G56

J835-G56

J835-G56

J835-G56

J835-G56

J835-G56

UP Z/R

ST-T6

UP Z/R

ST-T7

UP Z/R

UP Z/R

HR.

EXIT

EXIT

EXIT

EXIT

EXIT

EXIT

EXIT

EXIT

EXIT

EXIT

EXIT

PB

J835-G56

J835-G56

J835-G56

J835-G56

J835-G56

J835-G56

J835-G56

J835-G56

J835-G56

TPC-8

TPC-7

TPC-6

TPC-5

TIC-A

TPC-C

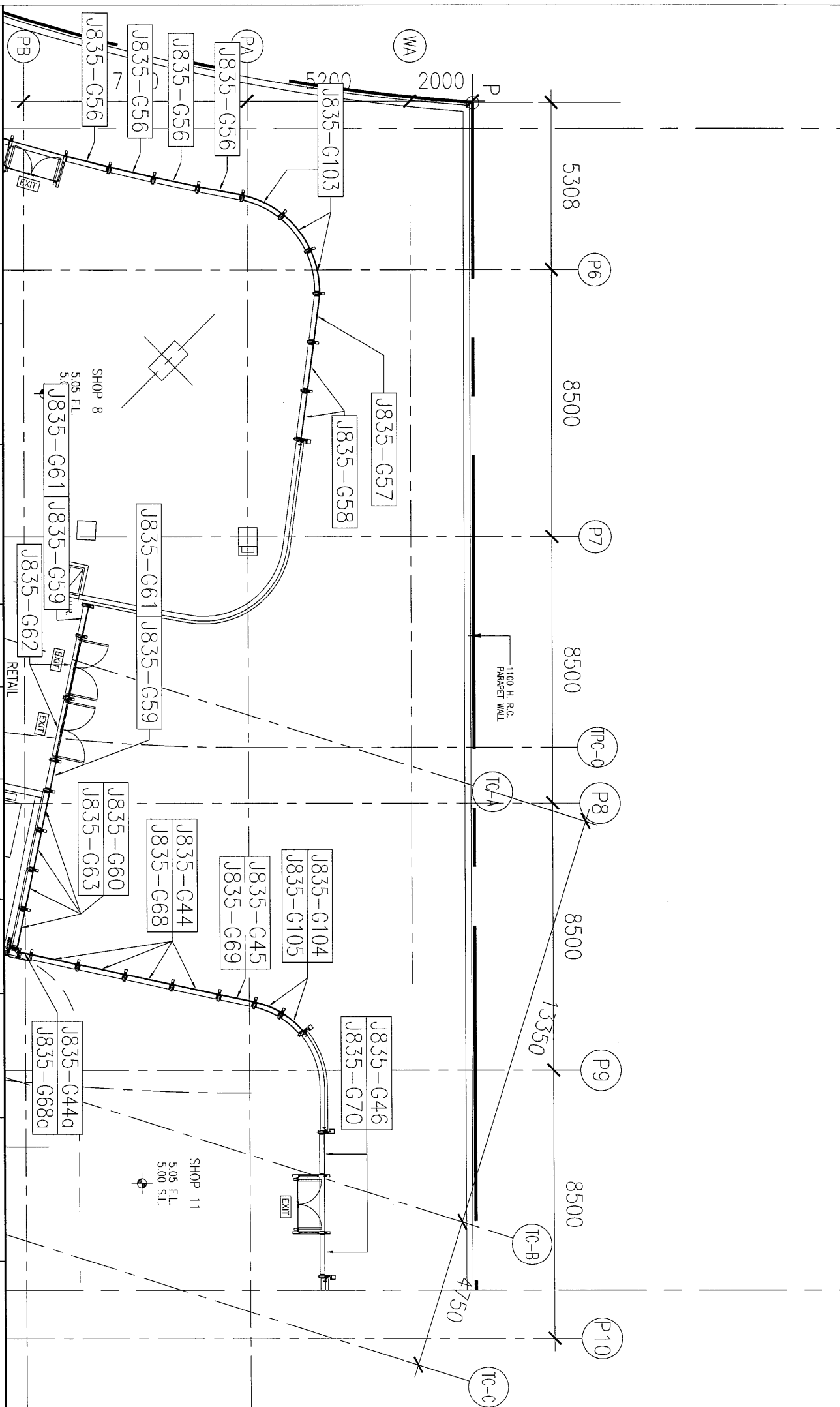

工程號: J-835	窗號: -	數量: -	繪圖: 曾建平	日期: 2017.01.16	批准:	日期:	名稱: 玻璃位置圖
地點: 將軍澳68D平台	顏色: -	位置: -	校核:		採用: 地盤 <input checked="" type="checkbox"/> 工廠 <input type="checkbox"/>		圖號: J835-LK98
							版次:

28

ADJACENT OPEN SPACE

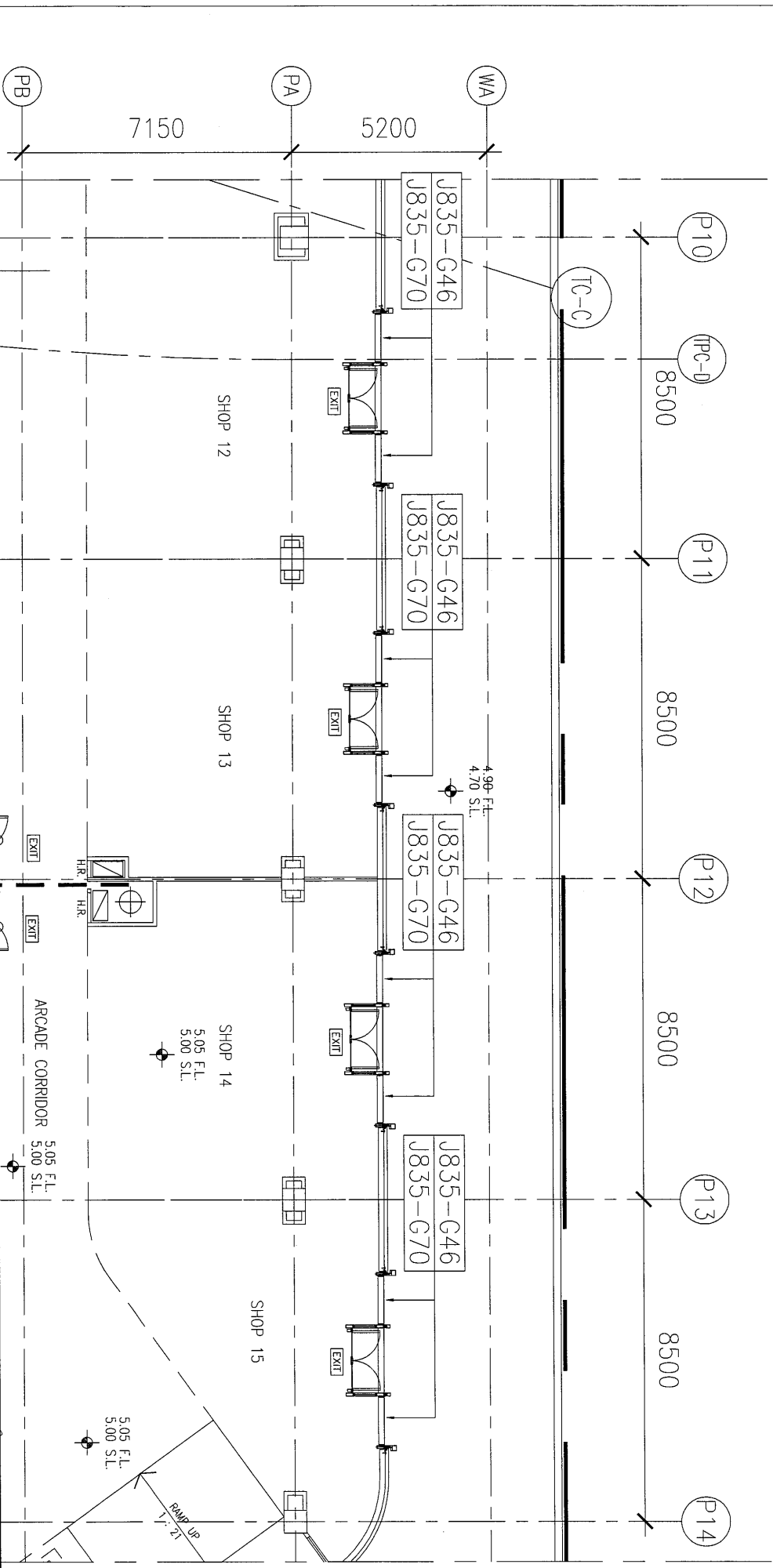

美特鋁質有限公司 MIDI Aluminium Fabricator Ltd.	工程號: J-835	窗號: -	數量: -	繪圖: 曾建平	日期: 2017.01.16	批准:	日期:	名稱: 玻璃位置圖	圖號: J835-LK99
	地點: 將軍澳60D平台	顏色: -	位置: -	校核:	日期:	採用: 地盤 <input checked="" type="checkbox"/> 工廠 <input type="checkbox"/>	日期:	版次:	版次:

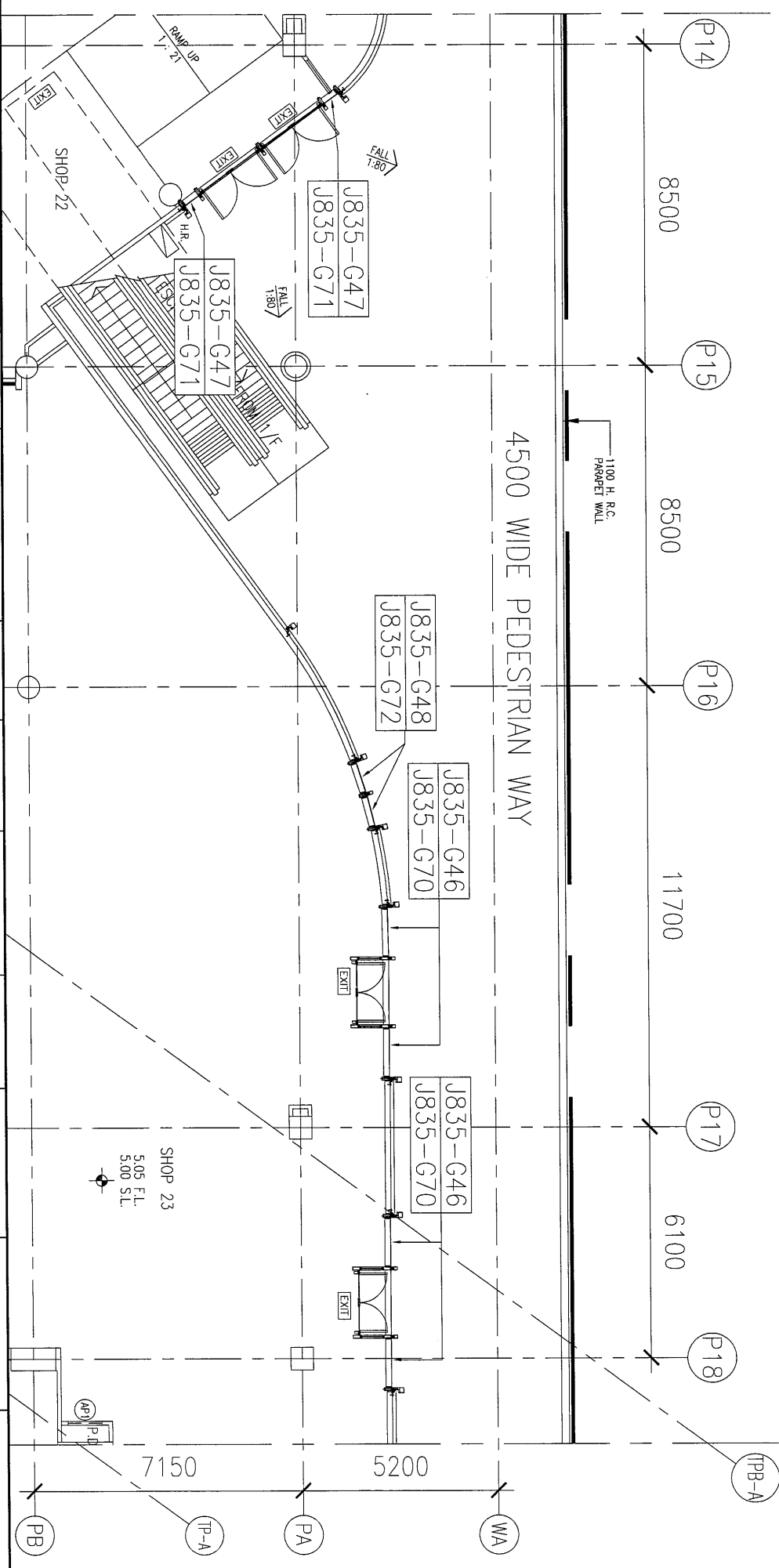

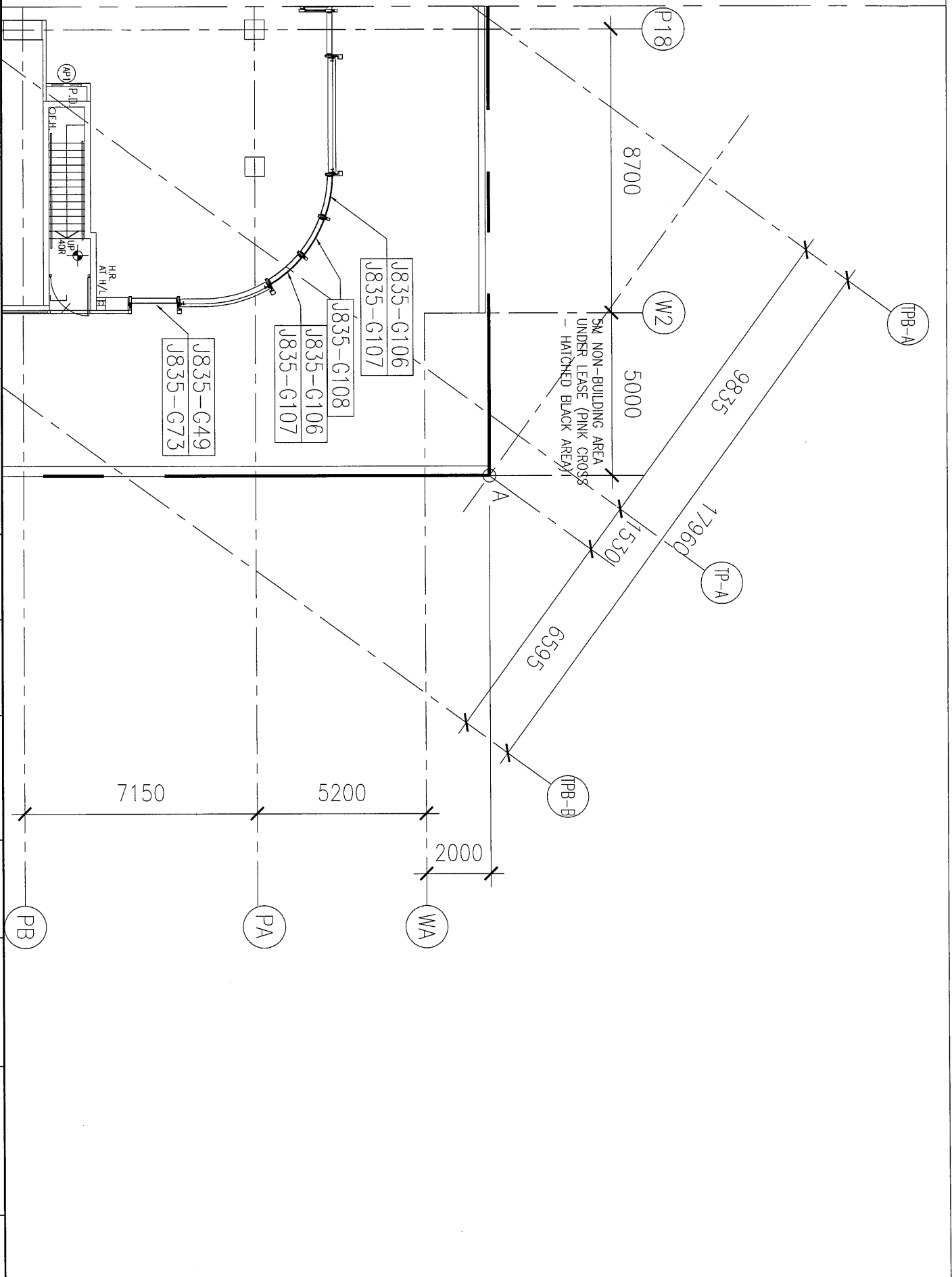



工程號: J-835	窗號: -	數量: -	繪圖: 曾建平	日期: 2017. 01. 16	批准:	日期:	名稱: 玻璃位置圖	圖號: J835-LK103
地點: 將軍澳600平台	顏色: -	位置: -	校核:	日期:	採用: 地盤 <input checked="" type="checkbox"/> 工廠 <input type="checkbox"/>	日期:	版本:	版本:

工程號: J835	窗號: -	數量: -	繪圖: 曾建平	日期: 2017.01.16	批准:	日期:	名稱: 玻璃位置圖	圖号: J835-LK104
地點: 將軍澳66D平台	顏色: -	位置: -	校核:	日期:	採用: 地盤 <input checked="" type="checkbox"/> 工廠 <input type="checkbox"/>	日期:	版本:	版本:

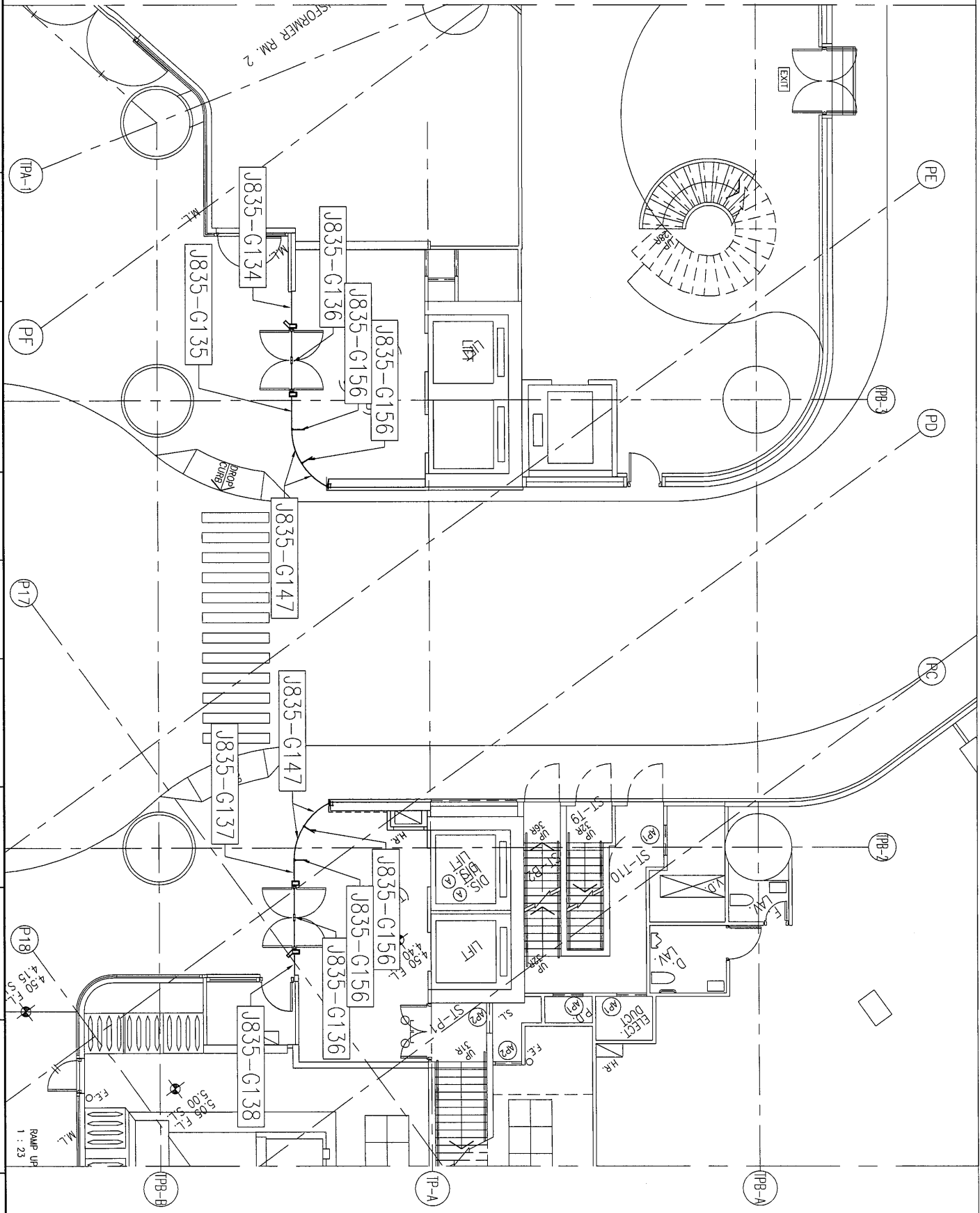

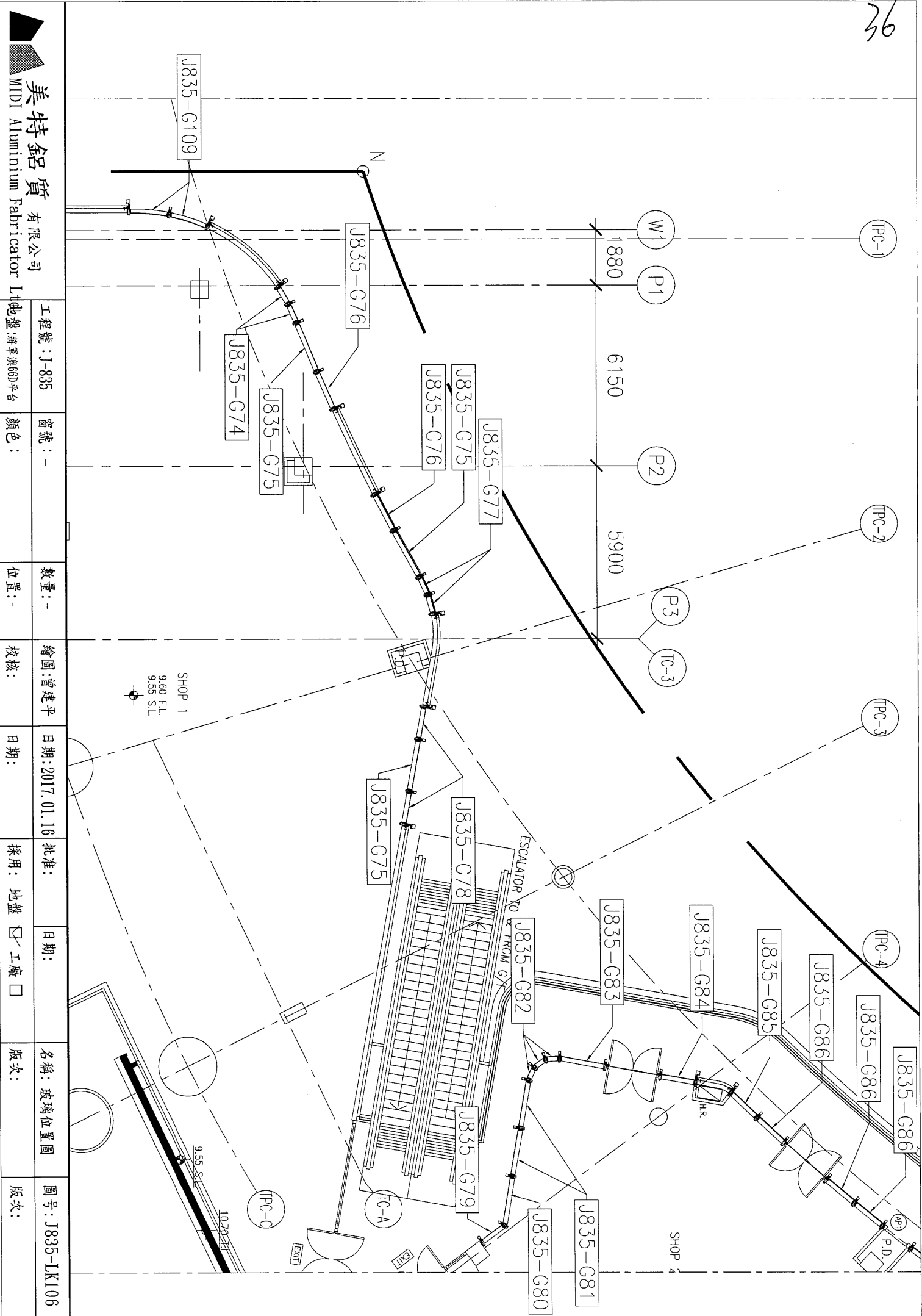

SHOP 1
9.60 F.L.
9.55 S.L.

SHOP 2

工程號: J-835	窗號: -	數量: -	繪圖: 曾建平	日期: 2017.01.16	批准:	日期:	名稱: 玻璃位置圖	圖號: J835-LK106
地點: 將軍澳600平台	顏色: -	位置: -	校核:		採用: 地盤 <input checked="" type="checkbox"/> 工廠 <input type="checkbox"/>		版本: -	版本: -

37

工程號: J-835	窗號: -	數量: -	繪圖: 曾建平	日期: 2017.01.16	批准: 日期:	名稱: 玻璃位置圖	圖號: J835-LK107
地點: 將軍澳600平台	顏色: -	位置: -	校核:	日期:	採用: 地盤 <input checked="" type="checkbox"/> 工廠 <input type="checkbox"/>	版本: -	版本: -

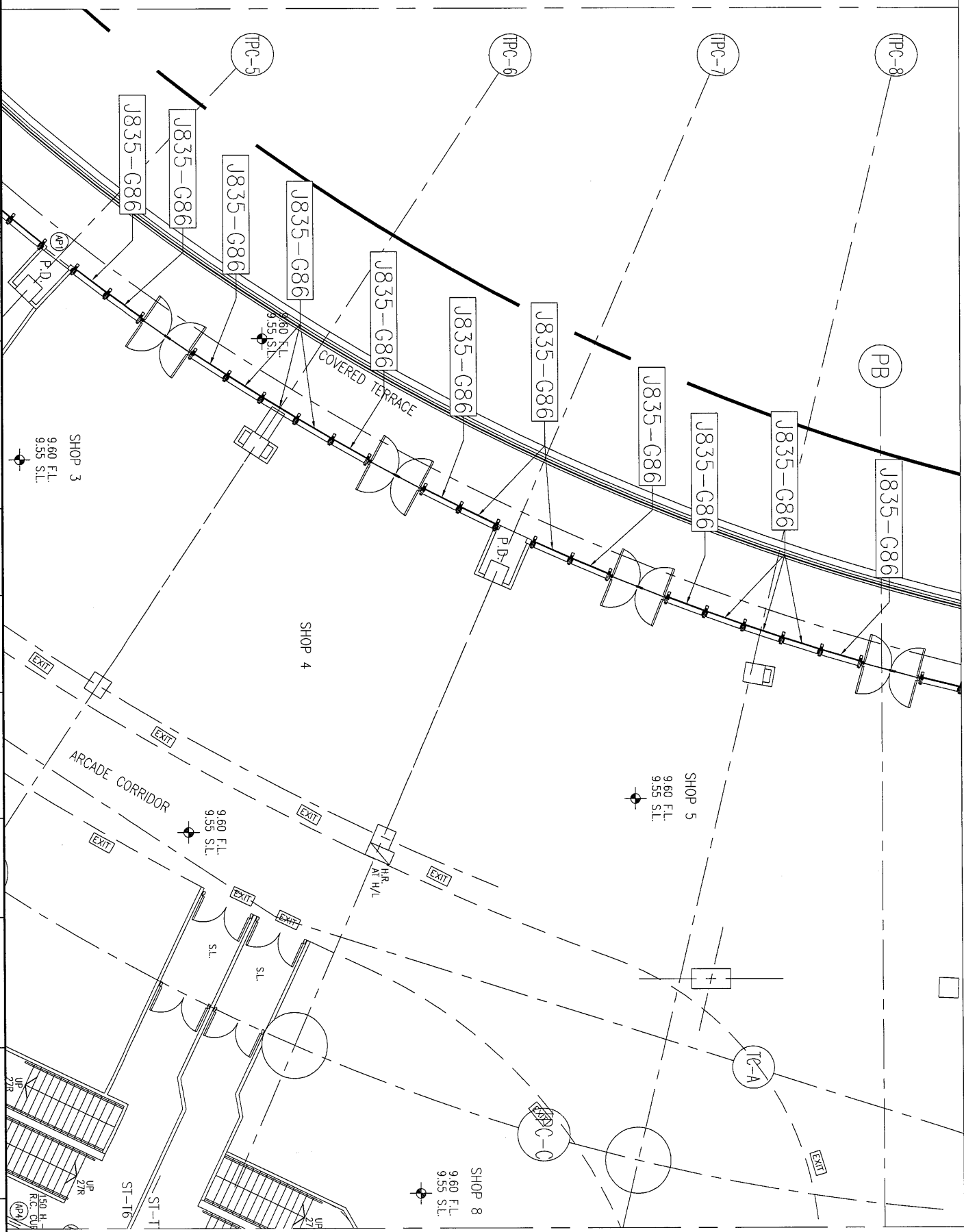

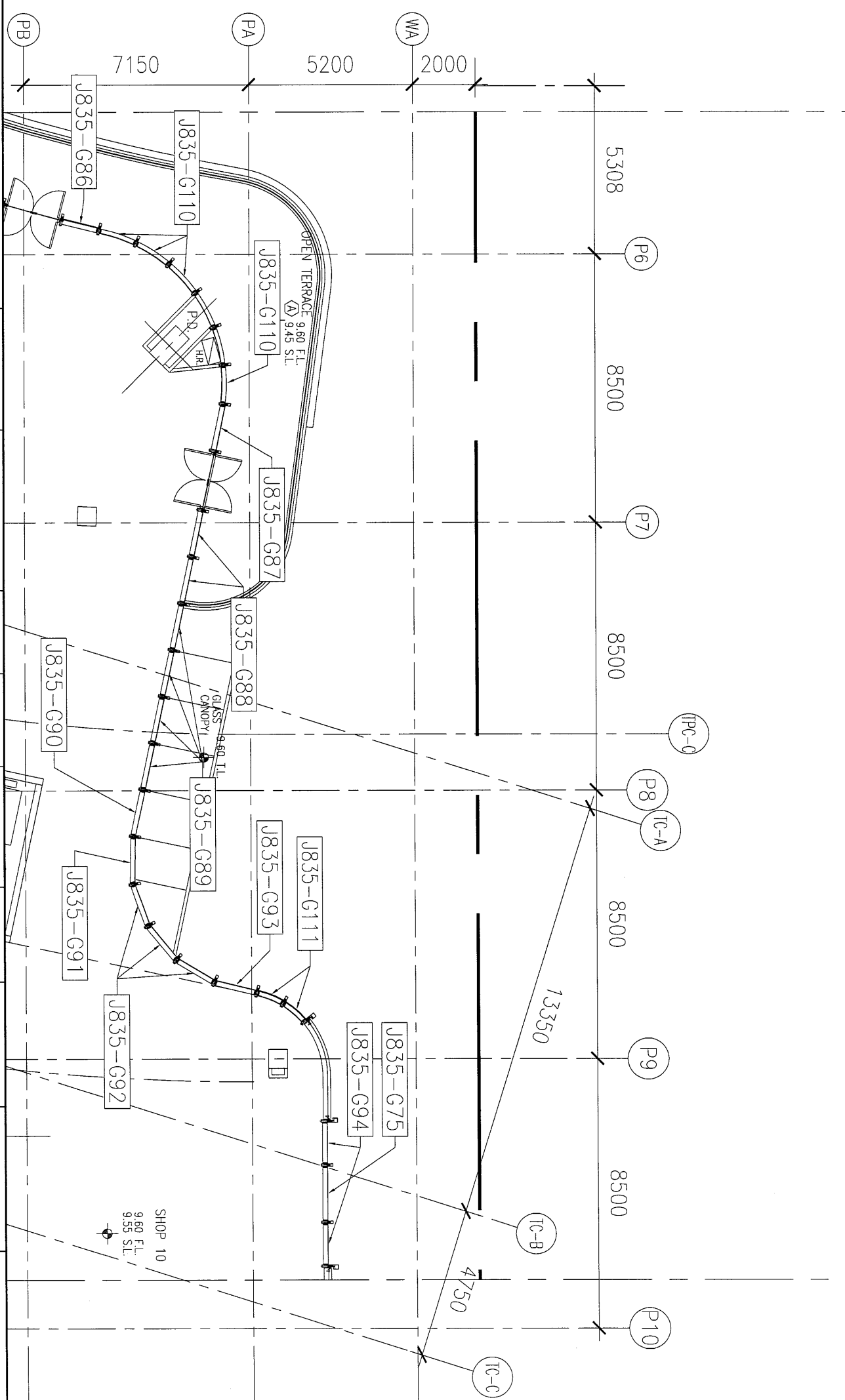

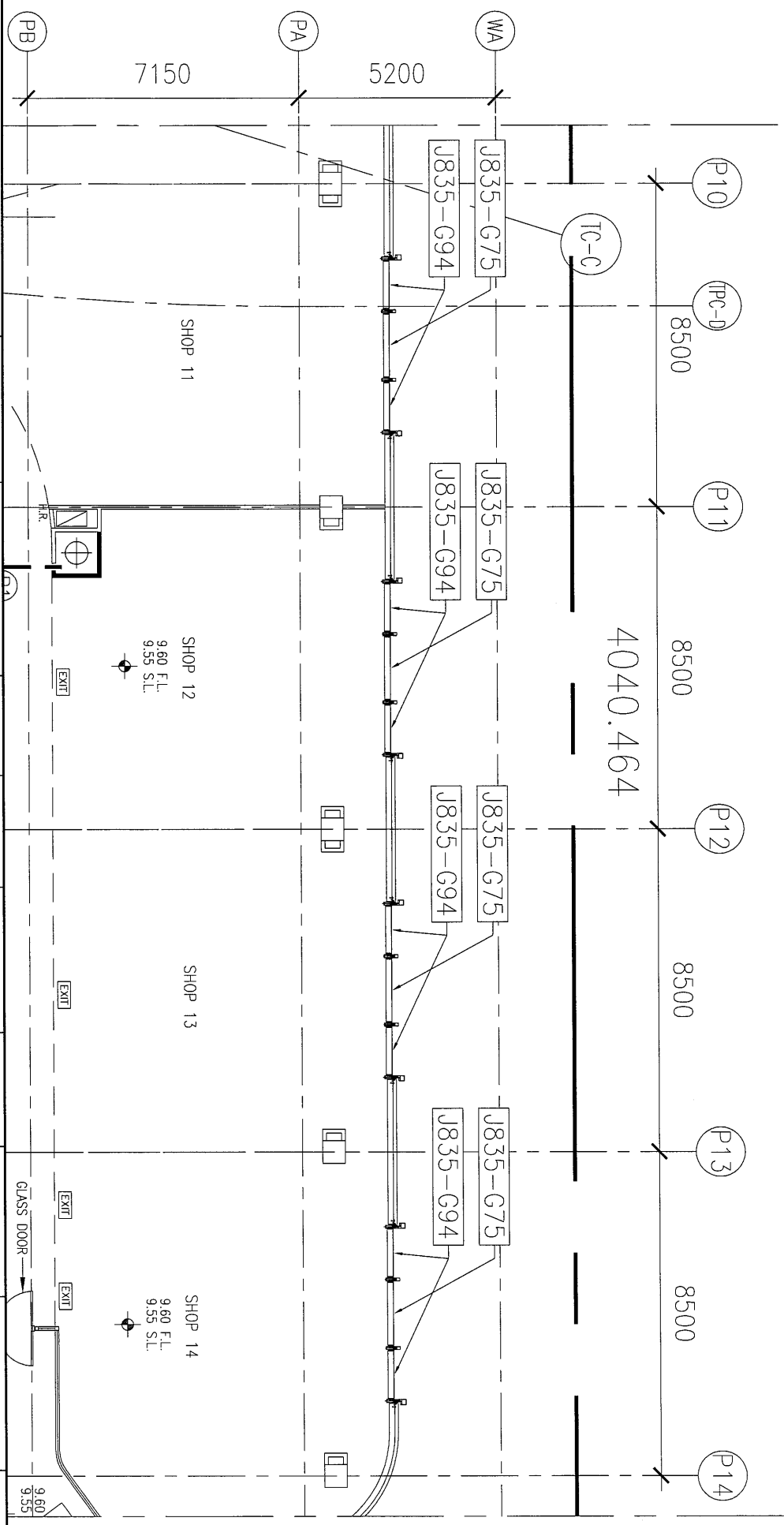

工程號: J-835	窗號: -	數量: -	繪圖: 曾建平	日期: 2017.01.16	批准:	日期:	名稱: 玻璃位置圖	圖号: J835-LK109
地點: 將軍澳60D平台	顏色: -	位置: -	校核:		採用: 地盤	<input checked="" type="checkbox"/> 工廠	版次:	版次:

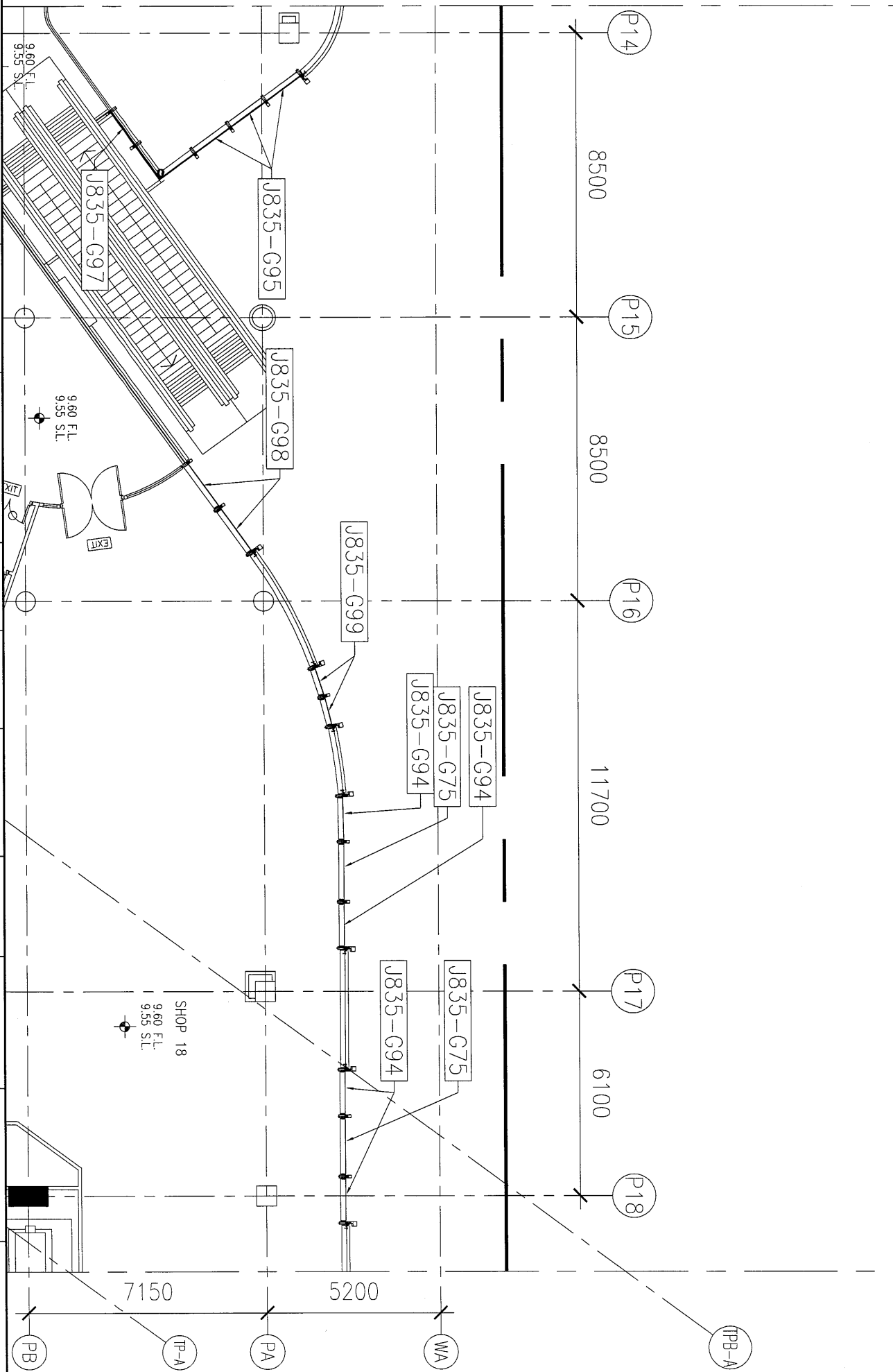

10

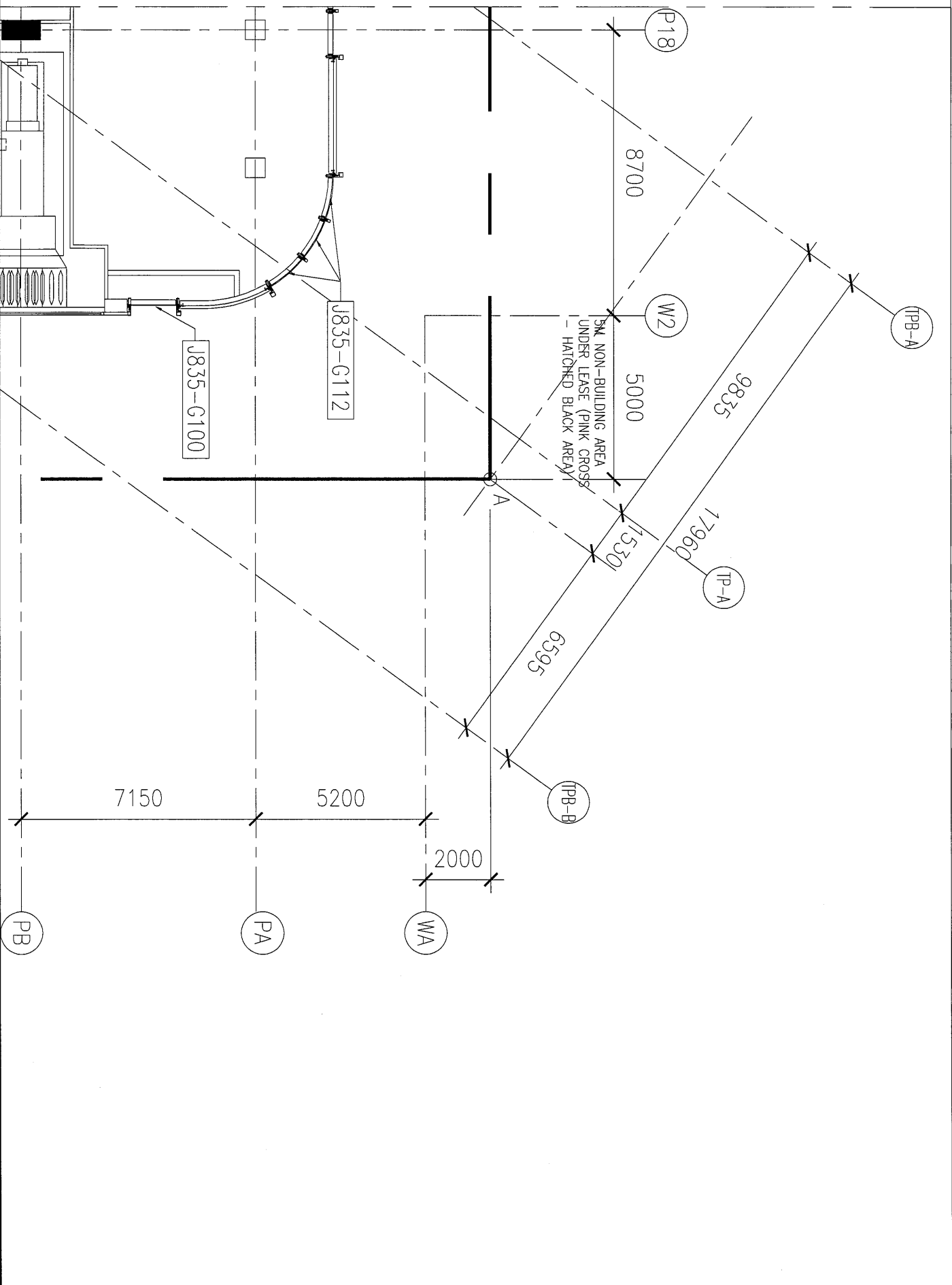

工程號: J835	窗號: -	數量: -	繪圖: 曾建平	日期: 2017.01.16	批准:	日期:	名稱: 玻璃位置圖	圖号: J835-LK111
地點: 將軍澳60D平台	顏色: -	位置: -	校核:		採用: 地盤 <input checked="" type="checkbox"/> 工廠 <input type="checkbox"/>		版次:	版次: