



工程指示 / 要求簡箋(E.I.)

工程指示編號：EI 6762/17 修改版次：  
 工程編號：J835 工程名稱：TK066D<sub>2</sub>  
 工程項目：鋁桁架 — 確認鋁料之圖紙 (TYPE 13A區)  
 收件人：建統 發件人：Eddie 日期：2017.1.23

要求提供 /  確認 事項：

- 初步鋁料 B.M.                       加工拆圖，然後生產                       尺寸表
- 正式鋁料 B.M.                       技術上資料 / 指示                       報價
- 配件 B.M.                               樣辦或貨品說明書                       分判合約
- 其他：鋁料之圖紙

內容：請接附頁之圖紙及桁架圖

請在 2017.2月 前完成上列要求。

附有關圖紙 / 文件：

1+3/6  
以上項目為：

- 原合約工程包                       原合約工程加 / 減賬                       新工程報價

原因：-

分發東莞各部門：

- 生產技術總監  連附件     技術部     連附件     生產部     連附件     機械設計部  連附件
- 採購部     連附件     生產統籌部  連附件
- 質檢部     連附件     會計部     連附件     報關組     連附件     其他 \_\_\_\_\_  連附件

分發香港各部門：

- 行政部  連附件     會計部  連附件     統籌部  連附件     工程部地盤科文  連附件 炳哥, 有
- 採購部  連附件     QS 部  連附件     維修部  連附件     其他 \_\_\_\_\_  連附件

傳遞編號：

HK 0262/17 (FTP)

發件人簽署：Eddie

項目經理簽署：





|                                                                                                                               |  |  |  |    |     |            |             |
|-------------------------------------------------------------------------------------------------------------------------------|--|--|--|----|-----|------------|-------------|
|  美特鋁質 有限公司<br>MIDI Aluminium Fabricator Ltd. |  |  |  | 類別 |     | 物料號        |             |
|                                                                                                                               |  |  |  | 制圖 | 夏之川 | 2017.01.20 | 圖號 835-GU01 |
| 修改                                                                                                                            |  |  |  | 復核 |     |            | 數量 81       |
| 日期                                                                                                                            |  |  |  | 批准 |     |            | 位置          |

使用E16447鋁料B1M  
拆圖圖號J835-WF1

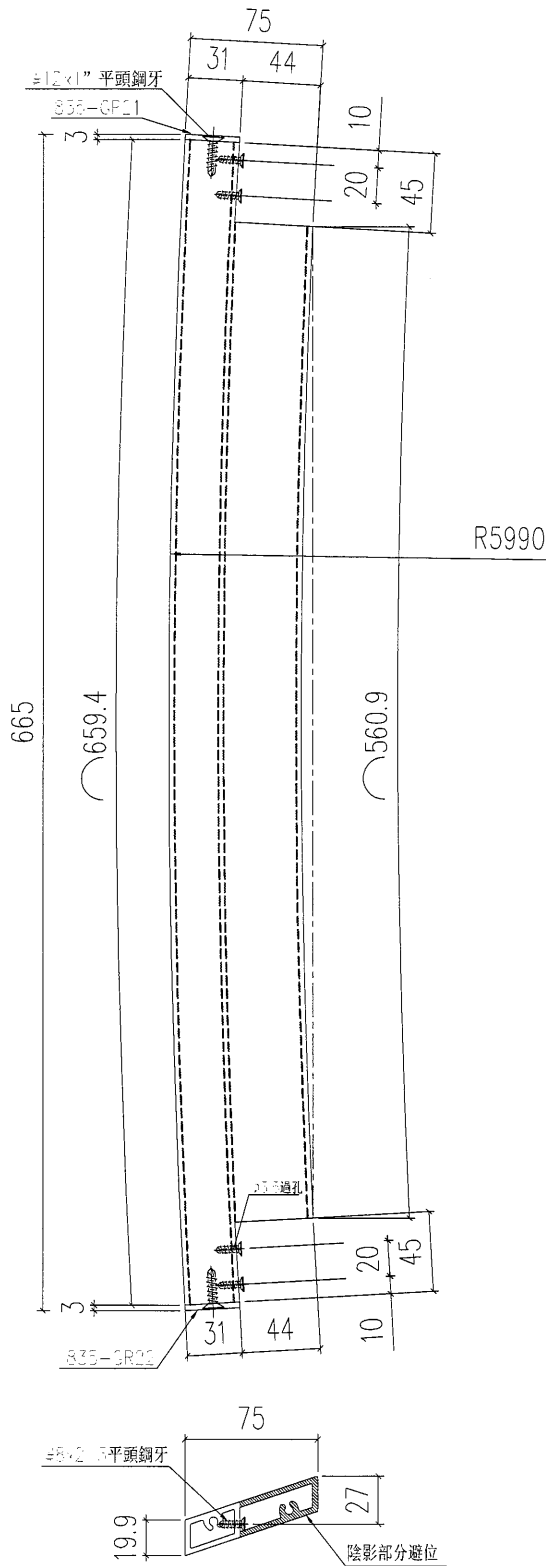

|     |                                 |    |     |    |
|-----|---------------------------------|----|-----|----|
| 工程號 | J-835                           | 地盤 | 將軍澳 | 附件 |
| 名稱  | 大斜鋁格柵玉                          |    | 採用  |    |
| 材料  | X85380                          |    | 地盤  |    |
| 顏色  | PPG UCT39548XL-3 3 Coats Silver |    | 工廠  |    |

|                                                                                                                               |  |  |  |    |     |            |             |
|-------------------------------------------------------------------------------------------------------------------------------|--|--|--|----|-----|------------|-------------|
|  美特鋁質 有限公司<br>MIDI Aluminium Fabricator Ltd. |  |  |  | 類別 |     | 物料號        |             |
|                                                                                                                               |  |  |  | 制圖 | 夏之川 | 2017.01.20 | 圖號 835-GU02 |
| 修改                                                                                                                            |  |  |  | 復核 |     |            | 數量 9        |
| 日期                                                                                                                            |  |  |  | 批准 |     |            | 位置          |

使用E16447鋁料BM  
拆圖圖號J835-WF1

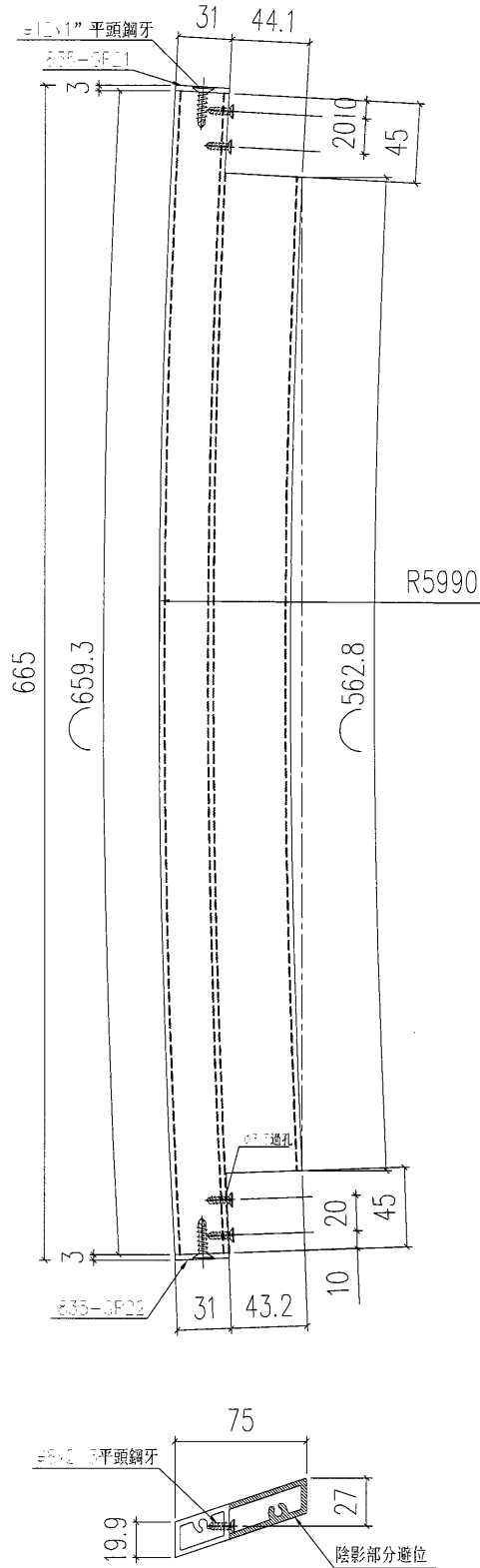

|     |                                 |    |     |        |
|-----|---------------------------------|----|-----|--------|
| 工程號 | J-835                           | 地盤 | 將軍澳 | 附<br>件 |
| 名稱  | 大斜鋁格柵玉                          |    | 採用  |        |
| 材料  | X85380                          |    | 地盤  |        |
| 顏色  | PPG UCT39548XL-3 3 Coats Silver |    | 工廠  |        |

|                                                                                                                               |    |     |            |             |
|-------------------------------------------------------------------------------------------------------------------------------|----|-----|------------|-------------|
|  美特鋁質 有限公司<br>MIDI Aluminium Fabricator Ltd. | 類別 |     | 物料號        |             |
|                                                                                                                               | 制圖 | 夏之川 | 2017.01.20 | 圖號 835-GU03 |
| 修改                                                                                                                            |    |     |            | 數量 9        |
| 日期                                                                                                                            |    |     |            | 位置          |

使用E16447鋁料BM  
拆圖圖號J835-WF1

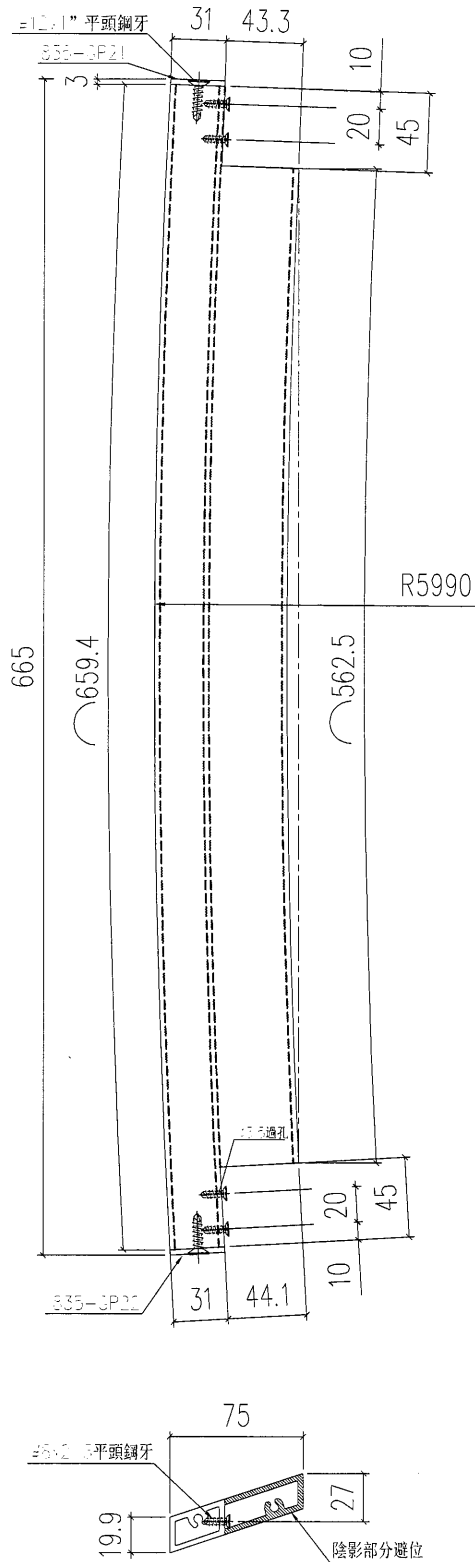

|     |                                 |    |     |    |
|-----|---------------------------------|----|-----|----|
| 工程號 | J-835                           | 地盤 | 將軍澳 | 附件 |
| 名稱  | 大斜鋁格柵玉                          |    | 採用  |    |
| 材料  | X85380                          |    | 地盤  |    |
| 顏色  | PPG UCT39548XL-3 3 Coats Silver |    | 工廠  |    |

|                                                                                                                               |  |  |  |    |     |            |             |
|-------------------------------------------------------------------------------------------------------------------------------|--|--|--|----|-----|------------|-------------|
|  美特鋁質 有限公司<br>MIDI Aluminium Fabricator Ltd. |  |  |  | 類別 |     | 物料號        |             |
|                                                                                                                               |  |  |  | 制圖 | 夏之川 | 2017.01.20 | 圖號 835-G101 |
| 修改                                                                                                                            |  |  |  | 復核 |     |            | 數量 99       |
| 日期                                                                                                                            |  |  |  | 批准 |     |            | 位置          |

使用E16447鋁料BM  
拆圖圖號J835-WF2

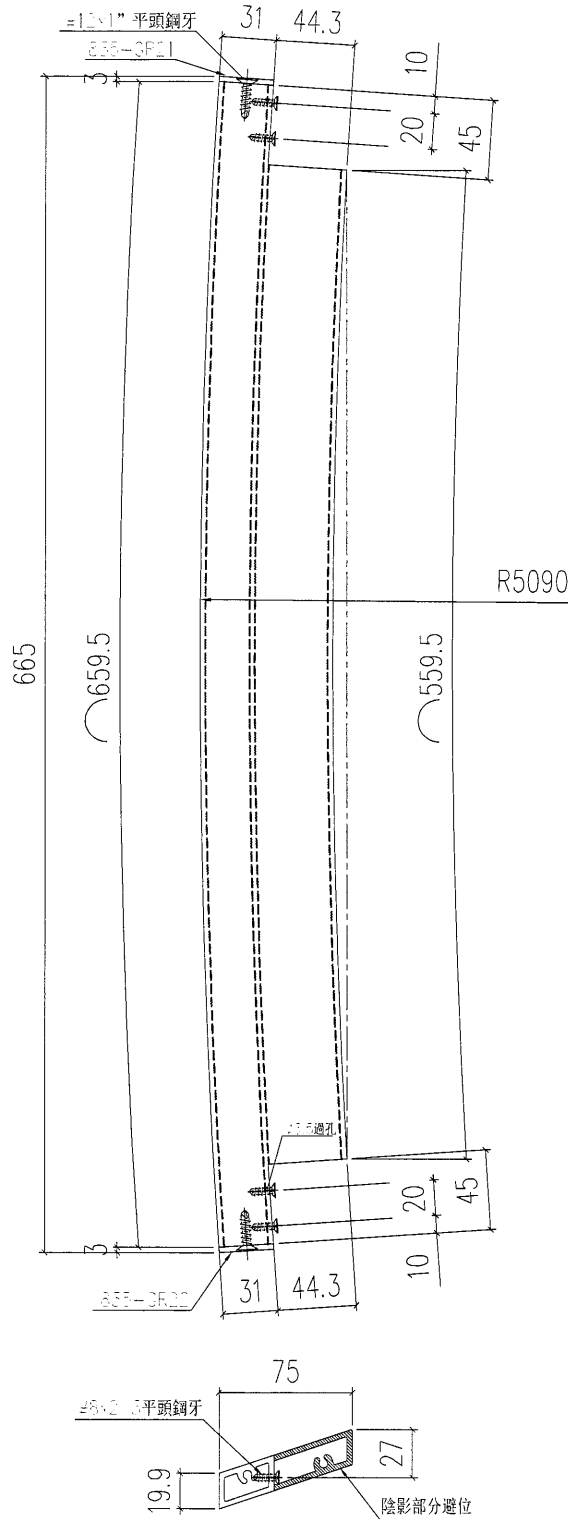

|     |                                 |    |     |        |
|-----|---------------------------------|----|-----|--------|
| 工程號 | J-835                           | 地盤 | 將軍澳 | 附<br>件 |
| 名稱  | 大斜鋁格柵玉                          |    | 採用  |        |
| 材料  | X85380                          |    | 地盤  |        |
| 顏色  | PPG UCT39548XL-3 3 Coats Silver |    | 工廠  |        |

|                                                                                                                               |  |  |  |    |     |            |             |
|-------------------------------------------------------------------------------------------------------------------------------|--|--|--|----|-----|------------|-------------|
|  美特鋁質 有限公司<br>MIDI Aluminium Fabricator Ltd. |  |  |  | 類別 |     | 物料號        |             |
|                                                                                                                               |  |  |  | 制圖 | 夏之川 | 2017.01.20 | 圖號 835-GU05 |
| 修改                                                                                                                            |  |  |  | 復核 |     |            | 數量 81       |
| 日期                                                                                                                            |  |  |  | 批准 |     |            | 位置          |

使用E16447鋁料B1/  
拆圖圖號J835-WF4

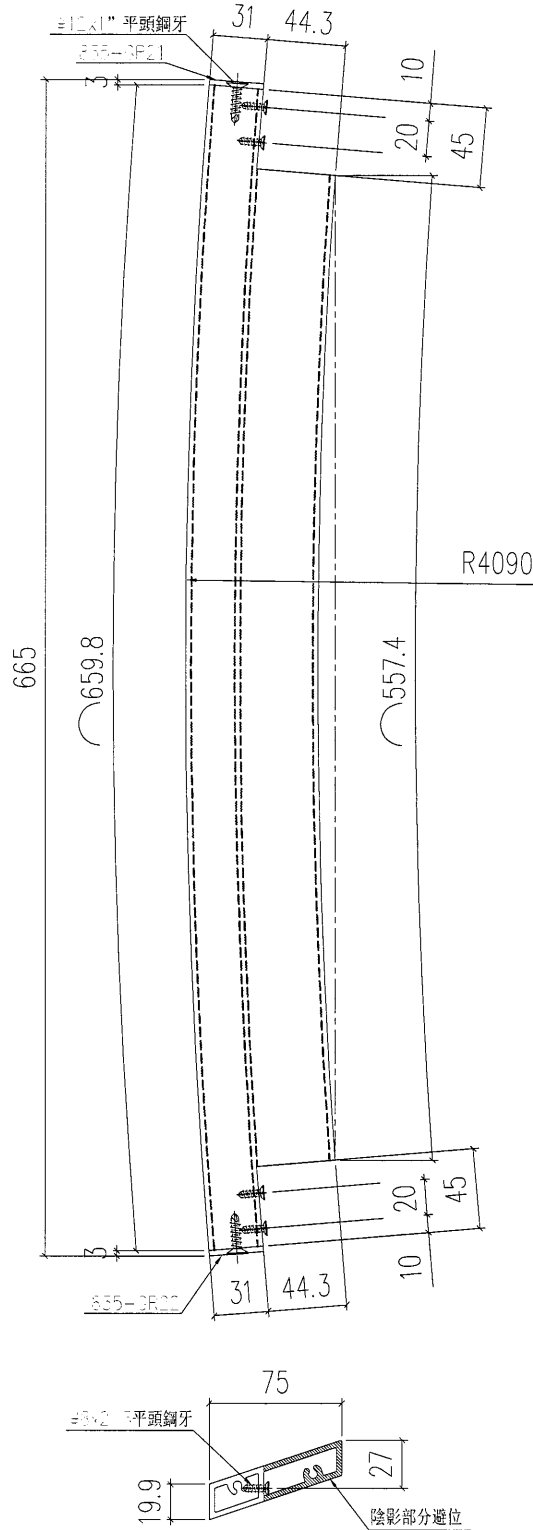

|     |                                 |    |     |        |
|-----|---------------------------------|----|-----|--------|
| 工程號 | J-835                           | 地盤 | 將軍澳 | 附<br>件 |
| 名稱  | 大斜鋁格柵                           |    | 採用  |        |
| 材料  | X85380                          |    | 地盤  |        |
| 顏色  | PPG UCT39548XL-3 3 Coats Silver |    | 工廠  |        |

|                                                                                                                               |  |  |  |    |     |            |             |
|-------------------------------------------------------------------------------------------------------------------------------|--|--|--|----|-----|------------|-------------|
|  美特鋁質 有限公司<br>MIDI Aluminium Fabricator Ltd. |  |  |  | 類別 |     | 物料號        |             |
|                                                                                                                               |  |  |  | 制圖 | 夏之川 | 2017.01.20 | 圖號 835-GU06 |
| 修改                                                                                                                            |  |  |  | 復核 |     |            | 數量 30       |
| 日期                                                                                                                            |  |  |  | 批准 |     |            | 位置          |

使用E16447鋁料B17  
拆圖圖號J835-WF3

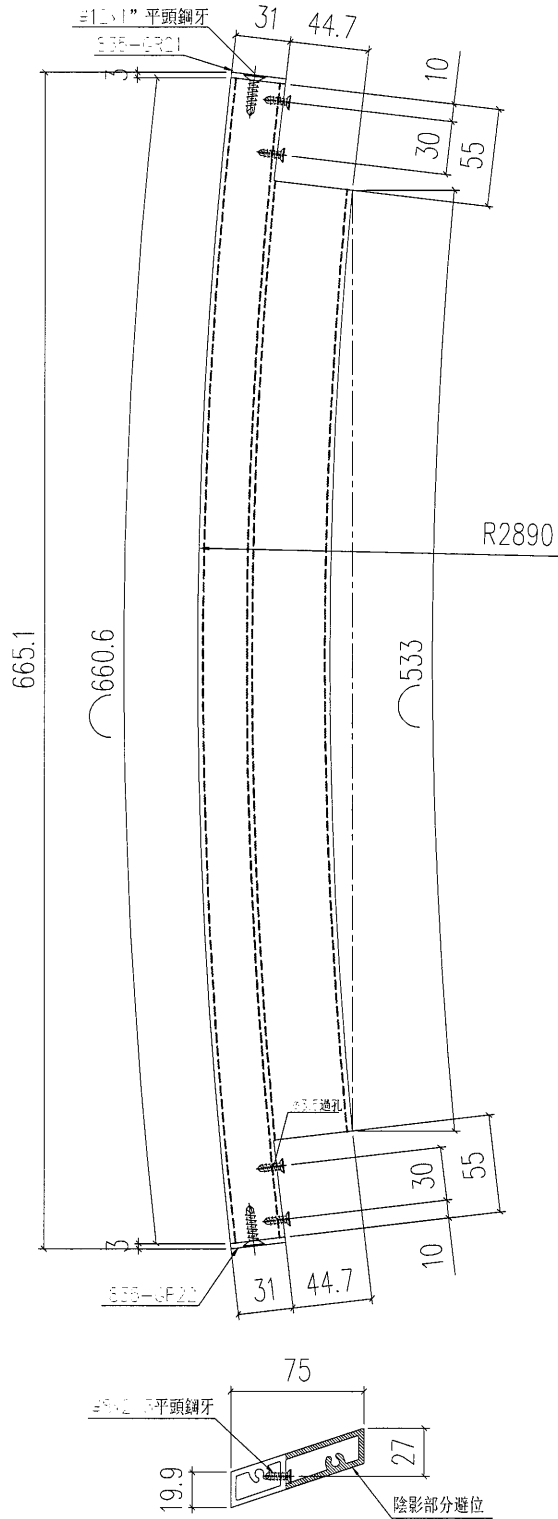

|     |                                 |    |     |    |
|-----|---------------------------------|----|-----|----|
| 工程號 | J-835                           | 地盤 | 將軍澳 | 附件 |
| 名稱  | 大斜鋁格柵玉                          |    | 採用  |    |
| 材料  | X85380                          |    | 地盤  |    |
| 顏色  | PPG UCT39548XL-3 3 Coats Silver |    | 工廠  |    |



|                                                                                                                               |  |    |     |            |             |
|-------------------------------------------------------------------------------------------------------------------------------|--|----|-----|------------|-------------|
|  美特鋁質 有限公司<br>MIDI Aluminium Fabricator Ltd. |  | 類別 |     | 物料編號       |             |
| 修改                                                                                                                            |  | 制圖 | 夏之川 | 2017.01.20 | 圖號 835-GU08 |
| 日期                                                                                                                            |  | 復核 |     |            | 數量 6        |
|                                                                                                                               |  | 批准 |     |            | 位置          |

使用E16447鋁料B1A  
拆圖圖號J835-WF3

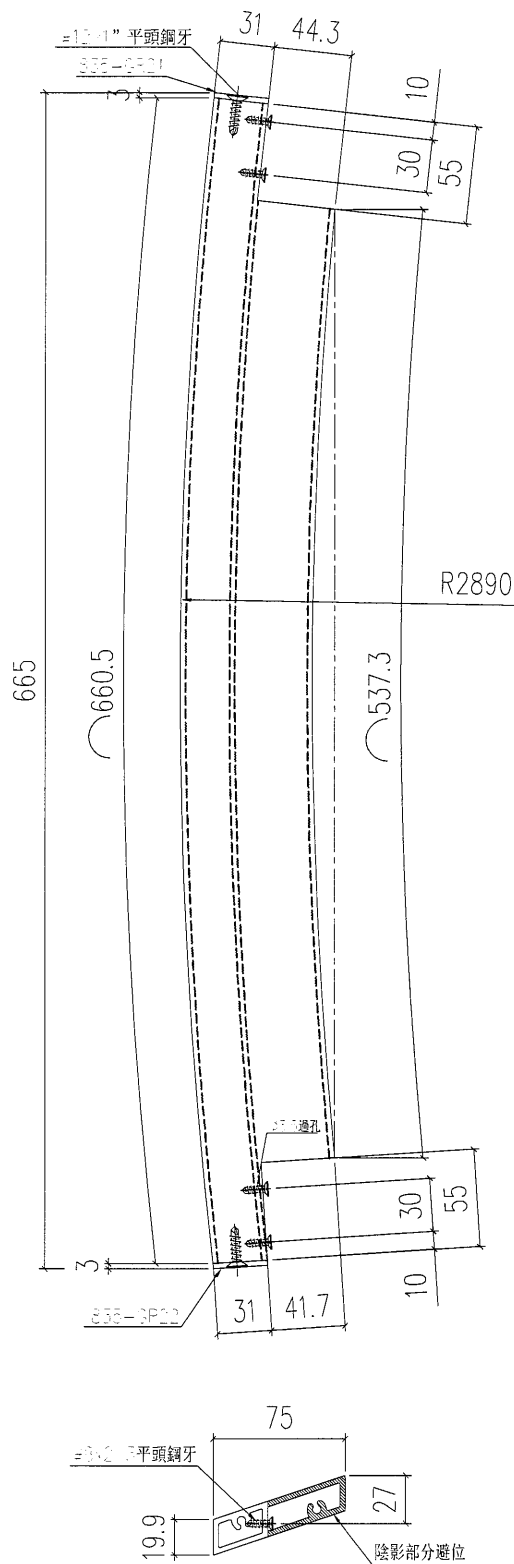

|     |                                 |    |     |    |
|-----|---------------------------------|----|-----|----|
| 工程號 | J-835                           | 地盤 | 將軍澳 | 附件 |
| 名稱  | 大斜鋁格柵                           |    | 採用  |    |
| 材料  | X85380                          |    | 地盤  |    |
| 顏色  | PPG UCT39548XL-3 3 Coats Silver |    | 工廠  |    |

|                                                                                                                          |    |     |            |             |
|--------------------------------------------------------------------------------------------------------------------------|----|-----|------------|-------------|
|  美特鋁質<br>MIDI Aluminium Fabricator Ltd. | 類別 |     | 物料編號       |             |
|                                                                                                                          | 制圖 | 夏之川 | 2017.01.20 | 圖號 835-GU09 |
| 修改                                                                                                                       |    |     |            | 數量 3        |
| 日期                                                                                                                       |    |     |            | 位置          |

使用E16447鋁料BM  
拆圖圖號J835-WF3

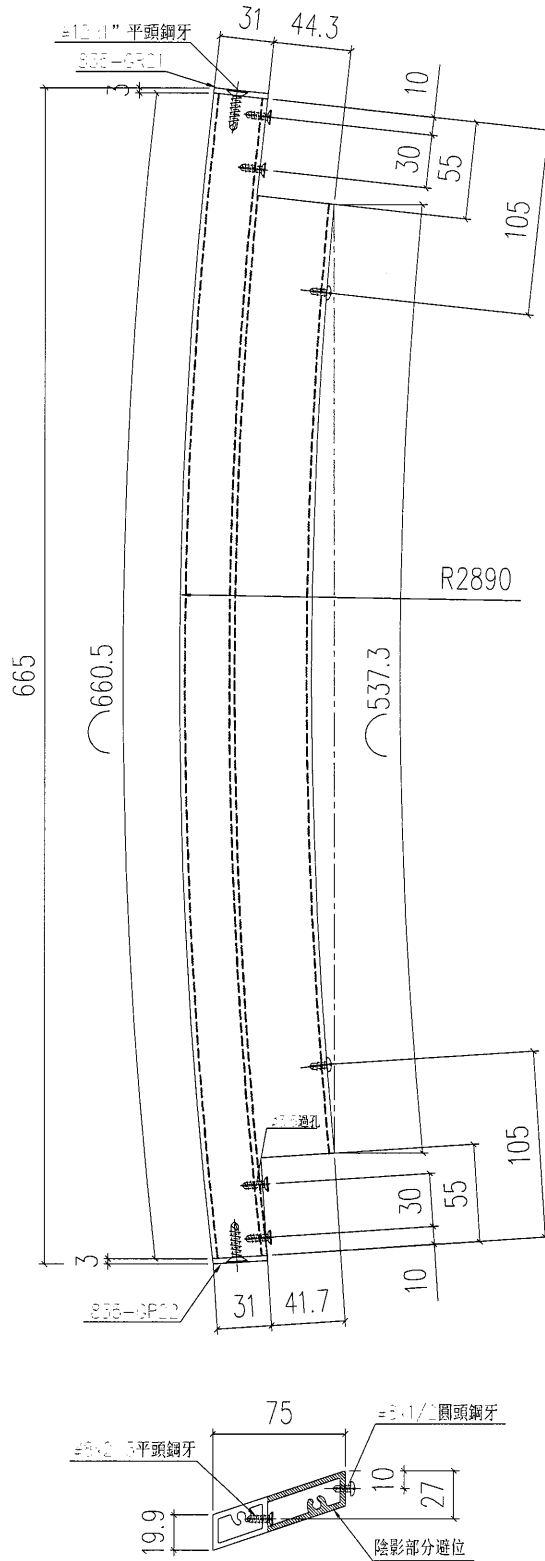

|     |                                 |    |     |    |
|-----|---------------------------------|----|-----|----|
| 工程號 | J-835                           | 地盤 | 將軍澳 | 附件 |
| 名稱  | 大斜鋁格柵                           |    | 採用  |    |
| 材料  | X85380                          |    | 地盤  |    |
| 顏色  | PPG UCT39548XL-3 3 Coats Silver |    | 工廠  |    |

|                                                                                                                              |  |  |  |    |     |            |             |
|------------------------------------------------------------------------------------------------------------------------------|--|--|--|----|-----|------------|-------------|
|  美特鋁質有限公司<br>MIDI Aluminium Fabricator Ltd. |  |  |  | 類別 |     | 物料號        |             |
|                                                                                                                              |  |  |  | 制圖 | 夏之川 | 2017.01.20 | 圖號 835-GU10 |
| 修改                                                                                                                           |  |  |  | 復核 |     |            | 數量 31       |
| 日期                                                                                                                           |  |  |  | 批准 |     |            | 位置          |

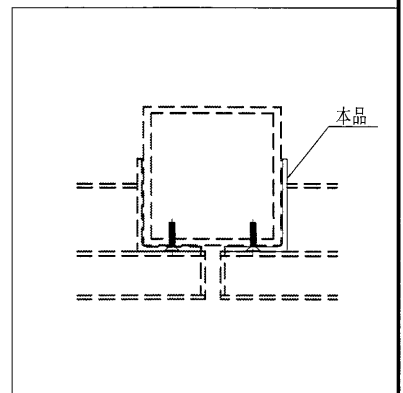
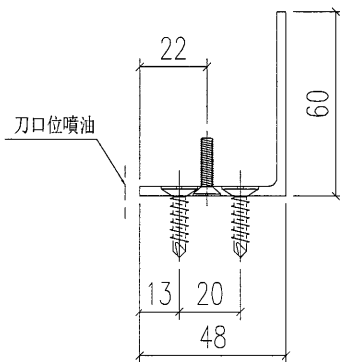
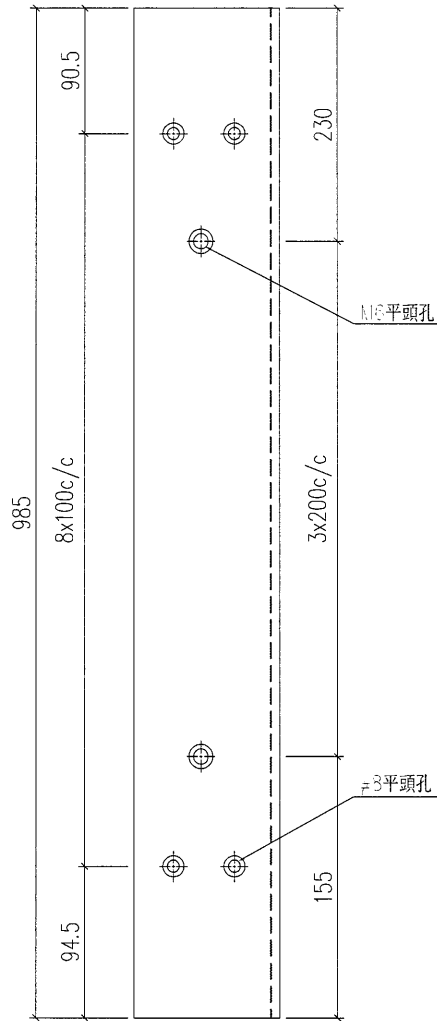

|     |                                 |    |     |    |
|-----|---------------------------------|----|-----|----|
| 工程號 | J-835                           | 地盤 | 將軍澳 | 附件 |
| 名稱  | 鋁角加工圖                           |    | 採用  |    |
| 材料  | FA0000541 (60x60x3mm鋁角)         |    | 地盤  |    |
| 顏色  | PPG UCT39548XL-3 3 Coats Silver |    | 工廠  |    |

|                                                                                                                               |  |  |  |    |     |            |             |
|-------------------------------------------------------------------------------------------------------------------------------|--|--|--|----|-----|------------|-------------|
|  美特鋁質 有限公司<br>MIDI Aluminium Fabricator Ltd. |  |  |  | 類別 |     | 物料號        |             |
|                                                                                                                               |  |  |  | 制圖 | 夏之川 | 2017.01.20 | 圖號 835-GU11 |
| 修改                                                                                                                            |  |  |  | 復核 |     |            | 數量 31       |
| 日期                                                                                                                            |  |  |  | 批准 |     |            | 位置          |

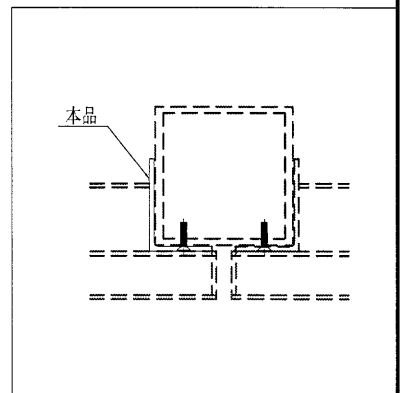
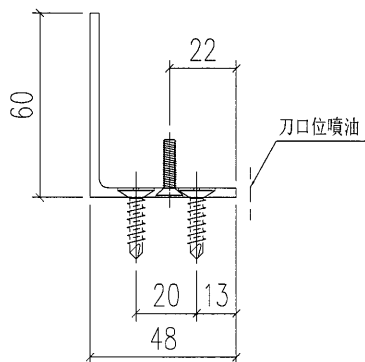
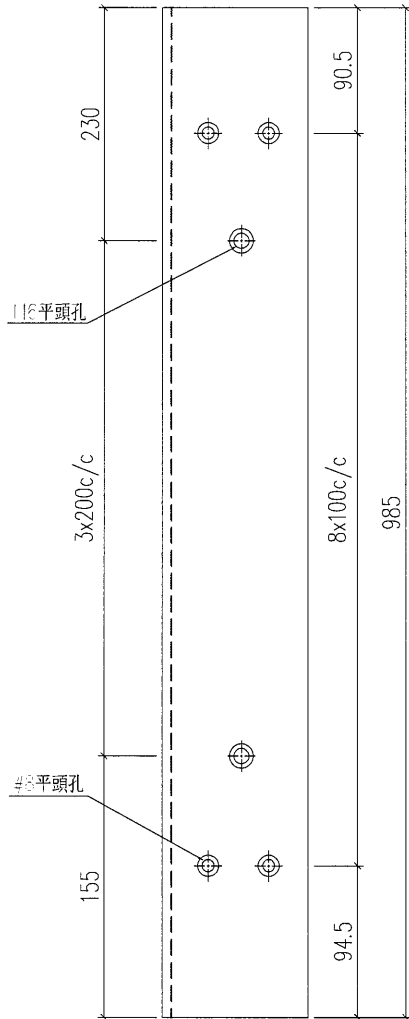

|     |                                 |    |     |        |
|-----|---------------------------------|----|-----|--------|
| 工程號 | J-835                           | 地盤 | 將軍澳 | 附<br>件 |
| 名稱  | 鋁角加工圖                           |    | 採用  |        |
| 材料  | FA0000541 (60x60x3mm鋁角)         |    | 地盤  |        |
| 顏色  | PPG UCT39548XL-3 3 Coats Silver |    | 工廠  |        |

|                                                                                                                               |  |  |  |    |     |            |             |
|-------------------------------------------------------------------------------------------------------------------------------|--|--|--|----|-----|------------|-------------|
|  美特鋁質 有限公司<br>MIDI Aluminium Fabricator Ltd. |  |  |  | 類別 |     | 物料號        |             |
|                                                                                                                               |  |  |  | 制圖 | 夏之川 | 2017.01.20 | 圖號 835-GU12 |
| 修改                                                                                                                            |  |  |  | 復核 |     |            | 數量 6        |
| 日期                                                                                                                            |  |  |  | 批准 |     |            | 位置          |

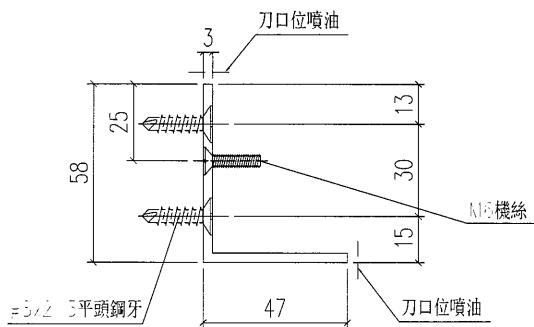
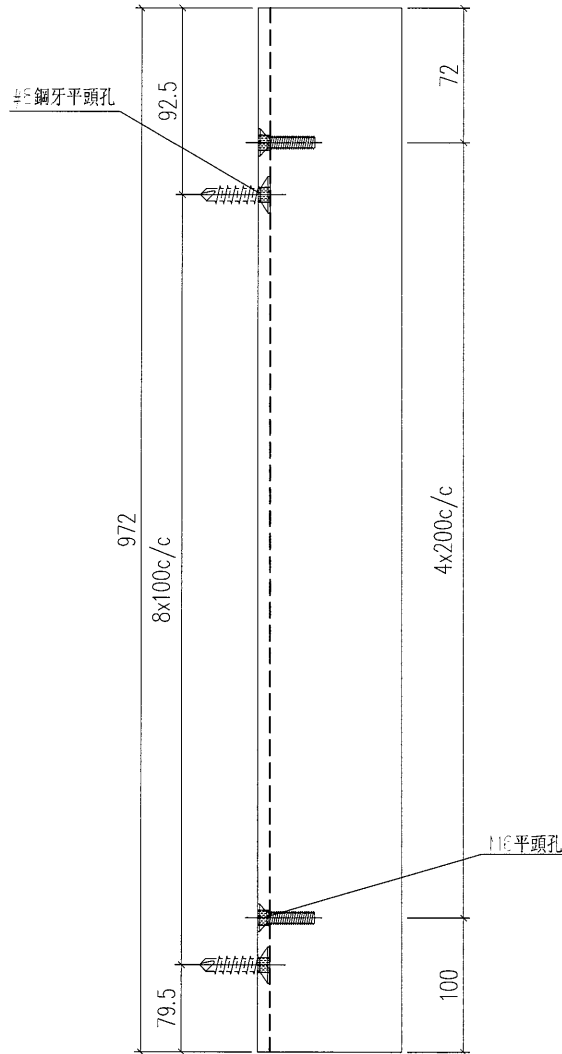

|     |                                 |    |     |    |
|-----|---------------------------------|----|-----|----|
| 工程號 | J-835                           | 地盤 | 將軍澳 | 附件 |
| 名稱  | 鋁角加工圖                           |    | 採用  |    |
| 材料  | FA0000541 (60x60x3mm鋁角)         |    | 地盤  |    |
| 顏色  | PPG UCT39548XL-3 3 Coats Silver |    | 工廠  |    |

|                                                                                                                               |  |  |  |    |     |            |             |
|-------------------------------------------------------------------------------------------------------------------------------|--|--|--|----|-----|------------|-------------|
|  美特鋁質 有限公司<br>MIDI Aluminium Fabricator Ltd. |  |  |  | 類別 |     | 物料號        |             |
|                                                                                                                               |  |  |  | 制圖 | 夏之川 | 2017.01.20 | 圖號 835-GC13 |
| 修改                                                                                                                            |  |  |  | 復核 |     |            | 數量 6        |
| 日期                                                                                                                            |  |  |  | 批准 |     |            | 位置          |

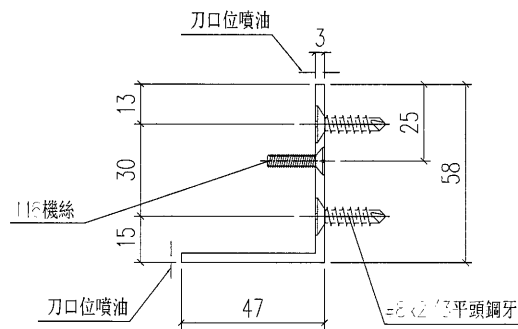
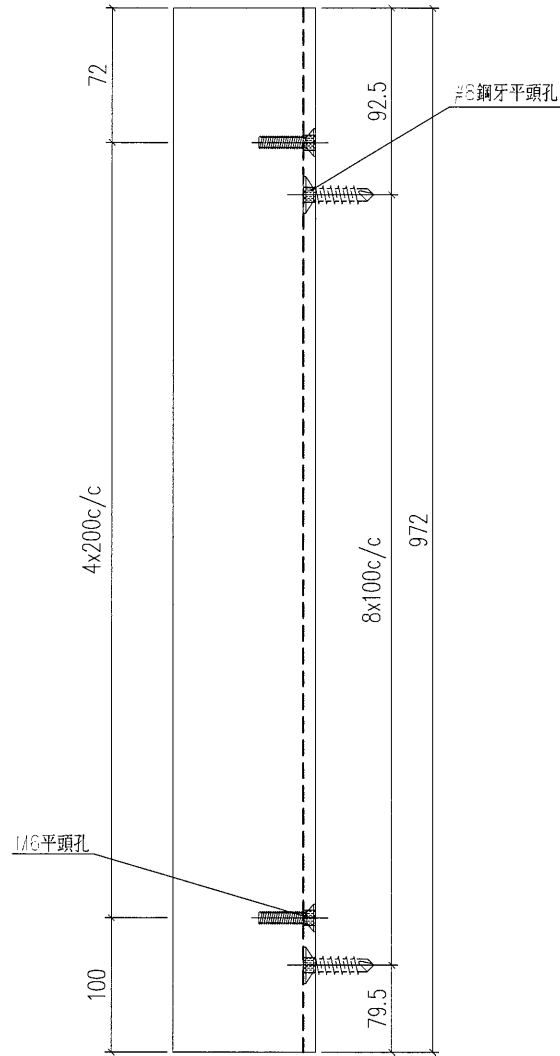

|     |                                 |    |     |        |
|-----|---------------------------------|----|-----|--------|
| 工程號 | J-835                           | 地盤 | 將軍澳 | 附<br>件 |
| 名稱  | 鋁角加工圖                           |    | 採用  |        |
| 材料  | FA000541 (60x60x3mm鋁角)          |    | 地盤  |        |
| 顏色  | PPG UCT39548XL-3 3 Coats Silver |    | 工廠  |        |

|                                                                                                                               |  |  |  |    |     |            |             |
|-------------------------------------------------------------------------------------------------------------------------------|--|--|--|----|-----|------------|-------------|
|  美特鋁質 有限公司<br>MIDI Aluminium Fabricator Ltd. |  |  |  | 類別 |     | 物料號        |             |
|                                                                                                                               |  |  |  | 制圖 | 夏之川 | 2017.01.20 | 圖號 835-GU14 |
| 修改                                                                                                                            |  |  |  | 復核 |     |            | 數量 50       |
| 日期                                                                                                                            |  |  |  | 批准 |     |            | 位置          |

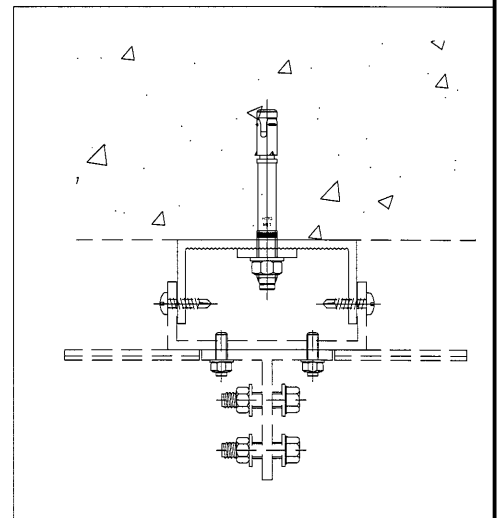
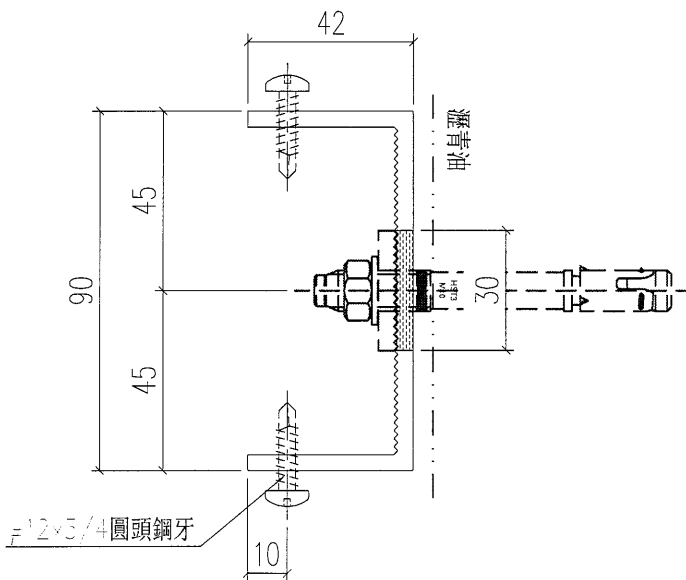
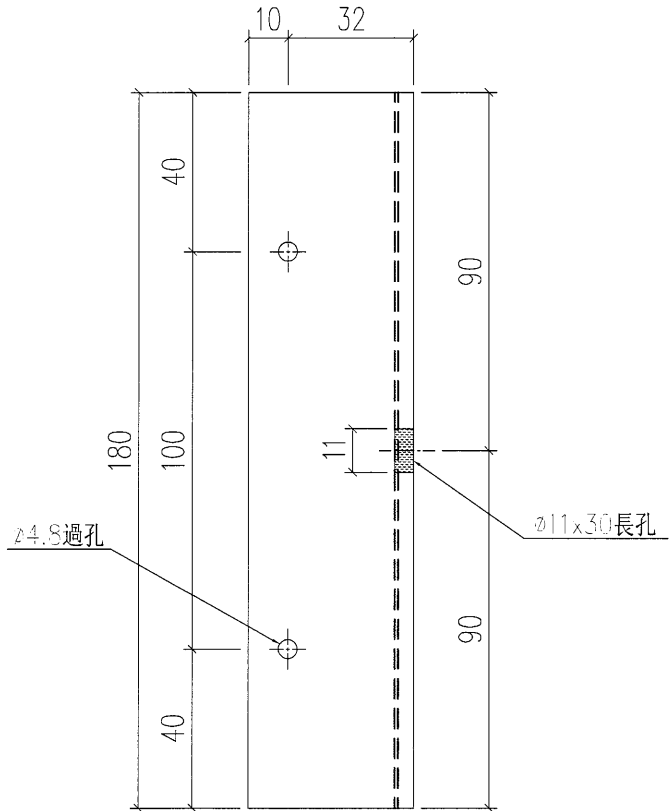

|     |                                 |    |     |    |
|-----|---------------------------------|----|-----|----|
| 工程號 | J-835                           | 地盤 | 將軍澳 | 附件 |
| 名稱  | 鋁槽加工圖                           |    | 採用  |    |
| 材料  | X85035 (90x42x4mm鋁槽)            |    | 地盤  |    |
| 顏色  | PPG UCT39548XL-3 3 Coats Silver |    | 工廠  |    |

|                                                                                                                          |    |     |            |             |
|--------------------------------------------------------------------------------------------------------------------------|----|-----|------------|-------------|
|  美特鋁質<br>MIDI Aluminium Fabricator Ltd. | 類別 |     | 物料號        |             |
|                                                                                                                          | 制圖 | 夏之川 | 2017.01.20 | 圖號 835-GU15 |
| 修改                                                                                                                       |    |     | 數量         | 25          |
| 日期                                                                                                                       |    |     | 位置         |             |

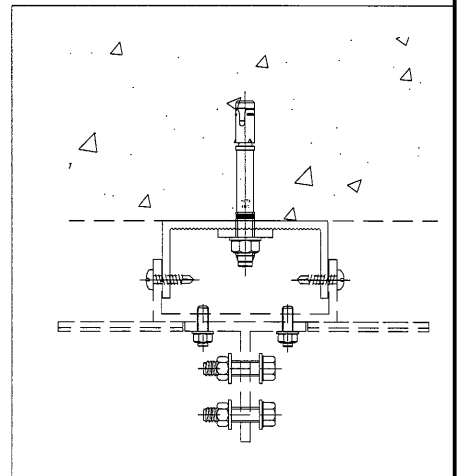
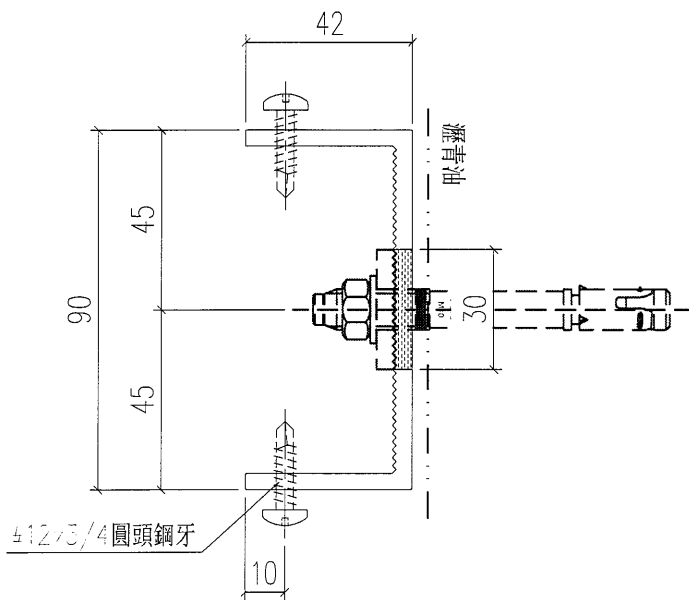
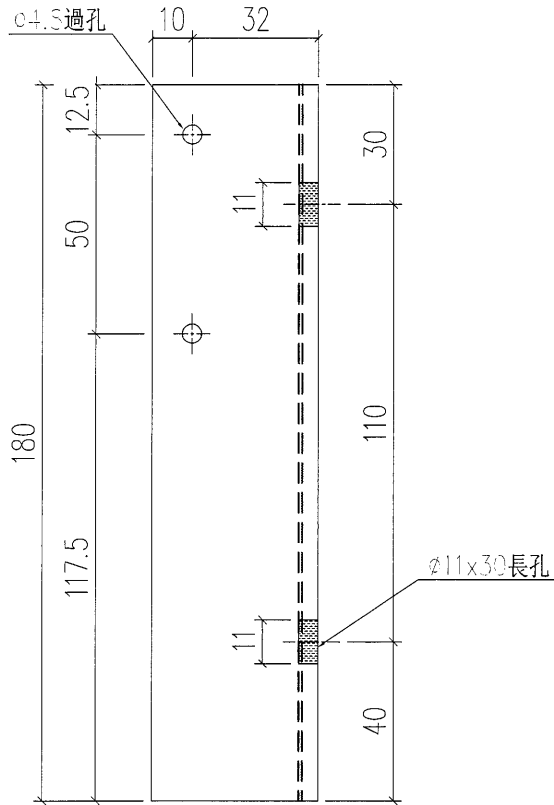

|     |                                 |    |     |    |
|-----|---------------------------------|----|-----|----|
| 工程號 | J-835                           | 地盤 | 將軍澳 | 附件 |
| 名稱  | 鋁槽加工圖                           |    | 採用  |    |
| 材料  | X85035 (90x42x4mm鋁槽)            |    | 地盤  |    |
| 顏色  | PPG UCT39548XL-3 3 Coats Silver |    | 工廠  |    |

|                                                                                                                              |  |  |  |    |     |            |             |
|------------------------------------------------------------------------------------------------------------------------------|--|--|--|----|-----|------------|-------------|
|  美特鋁質有限公司<br>MIDI Aluminium Fabricator Ltd. |  |  |  | 類別 |     | 物料號        |             |
|                                                                                                                              |  |  |  | 制圖 | 夏之川 | 2017.01.20 | 圖號 835-GU16 |
| 修改                                                                                                                           |  |  |  | 復核 |     |            | 數量 25       |
| 日期                                                                                                                           |  |  |  | 批准 |     |            | 位置          |

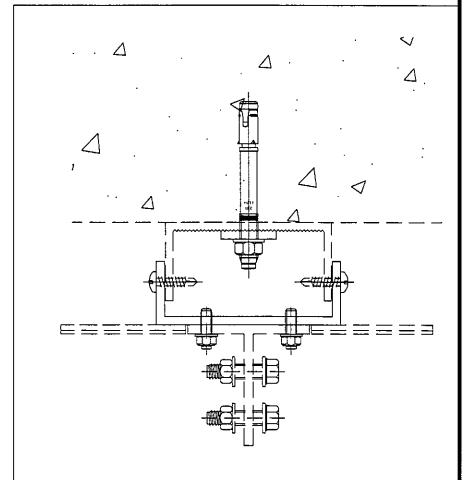
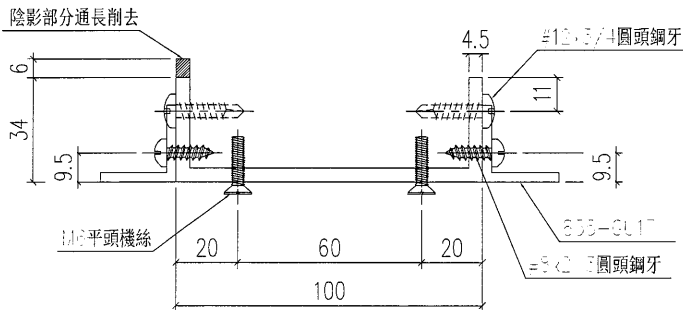
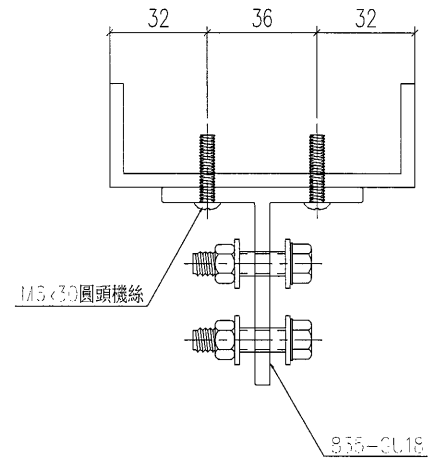
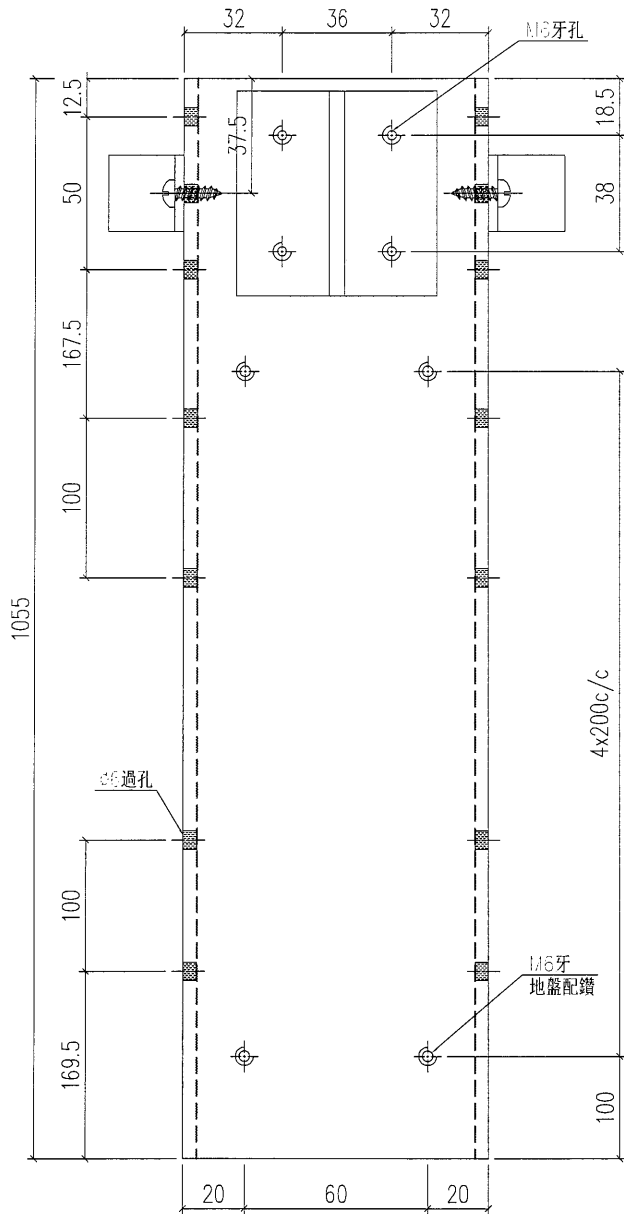

|     |                                    |    |     |        |
|-----|------------------------------------|----|-----|--------|
| 工程號 | J-835                              | 地盤 | 將軍澳 | 附<br>件 |
| 名稱  | 鋁槽加工圖                              |    | 採用  |        |
| 材料  | PTY0012SS (100x40x4.5鋁槽)+25x25x3鋁角 |    | 地盤  |        |
| 顏色  | PPG UCT39548XL-3 3 Coats Silver    |    | 工廠  |        |

|                                                                                                                          |    |     |            |    |          |
|--------------------------------------------------------------------------------------------------------------------------|----|-----|------------|----|----------|
|  美特鋁質<br>MIDI Aluminium Fabricator Ltd. | 類別 |     | 物料號        |    |          |
|                                                                                                                          | 制圖 | 夏之川 | 2017.01.20 | 圖號 | 835-GU18 |
| 修改                                                                                                                       |    |     |            | 數量 | 25       |
| 日期                                                                                                                       |    |     |            | 位置 |          |

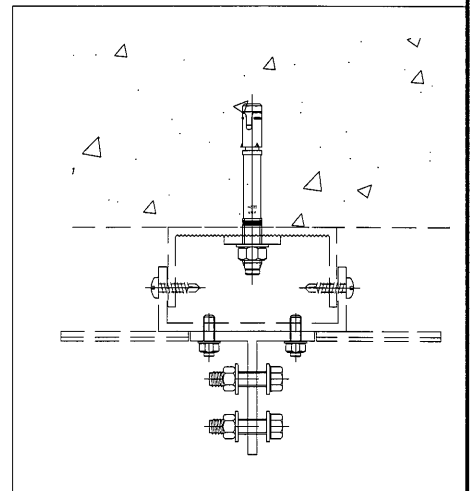
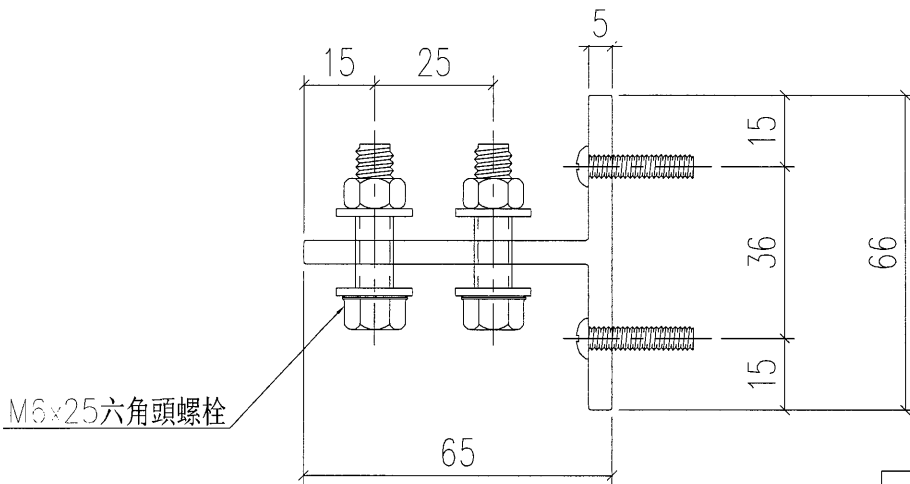
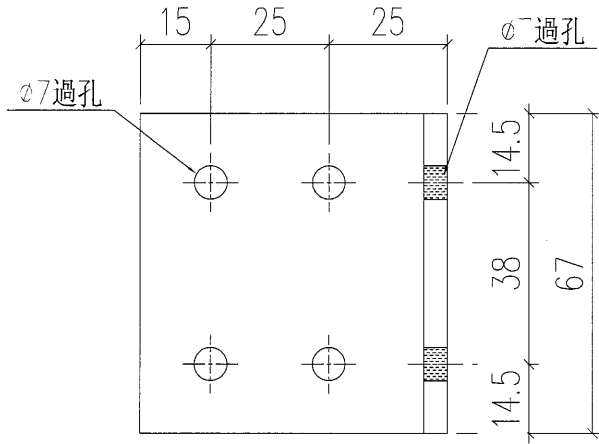

|     |        |    |     |        |
|-----|--------|----|-----|--------|
| 工程號 | J-835  | 地盤 | 將軍澳 | 附<br>件 |
| 名稱  | T型料加工圖 |    | 採用  |        |
| 材料  | X85385 |    | 地盤  |        |
| 顏色  | MILL   |    | 工廠  |        |

|                                                                                                                               |  |  |  |    |     |            |             |
|-------------------------------------------------------------------------------------------------------------------------------|--|--|--|----|-----|------------|-------------|
|  美特鋁質 有限公司<br>MIDI Aluminium Fabricator Ltd. |  |  |  | 類別 |     | 物料號        |             |
|                                                                                                                               |  |  |  | 制圖 | 夏之川 | 2017.01.20 | 圖號 835-GU17 |
| 修改                                                                                                                            |  |  |  | 復核 |     |            | 數量 50       |
| 日期                                                                                                                            |  |  |  | 批准 |     |            | 位置          |

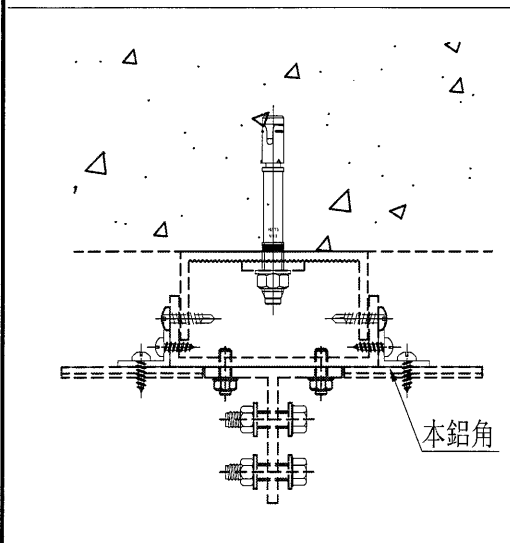
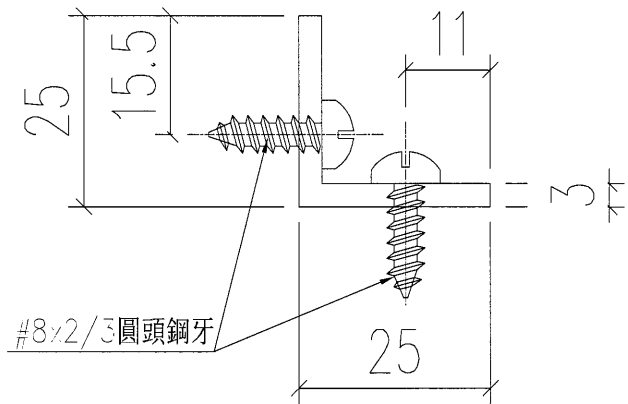
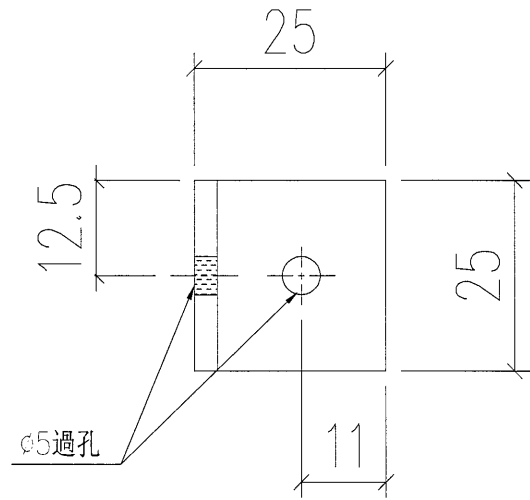

|     |                                 |    |     |        |
|-----|---------------------------------|----|-----|--------|
| 工程號 | J-835                           | 地盤 | 將軍澳 | 附<br>件 |
| 名稱  | 鋁角加工圖                           |    | 採用  |        |
| 材料  | 25x25x3mm鋁角                     |    | 地盤  |        |
| 顏色  | PPG UCT39548XL-3 3 Coats Silver |    | 工廠  |        |



|    |     |            |             |
|----|-----|------------|-------------|
| 類別 |     | 物料號        |             |
| 制圖 | 夏之川 | 2017.01.20 | 圖號 835-YN02 |
| 修改 |     | 復核         | 數量 9        |
| 日期 |     | 批准         | 位置          |

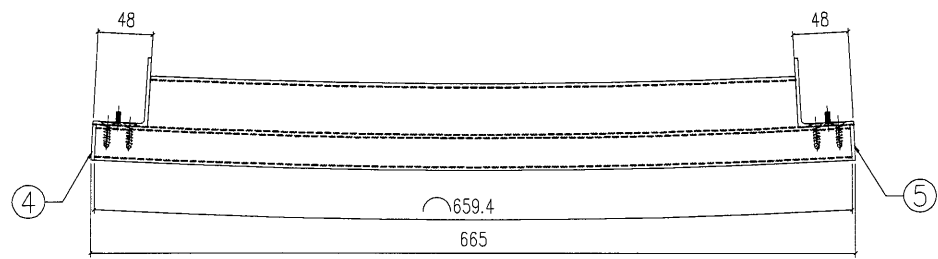
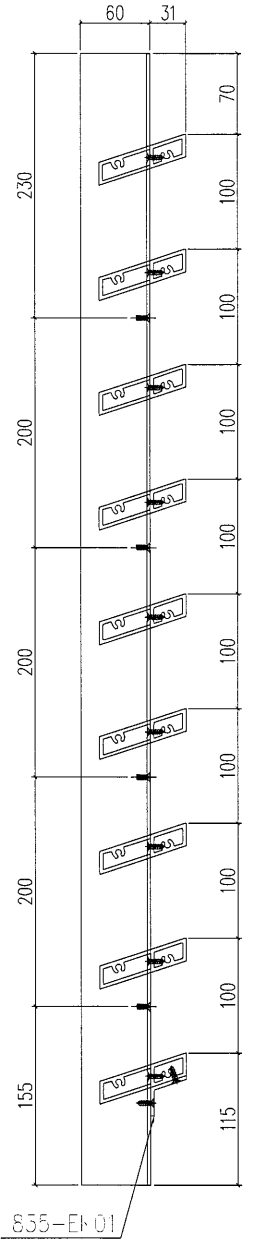
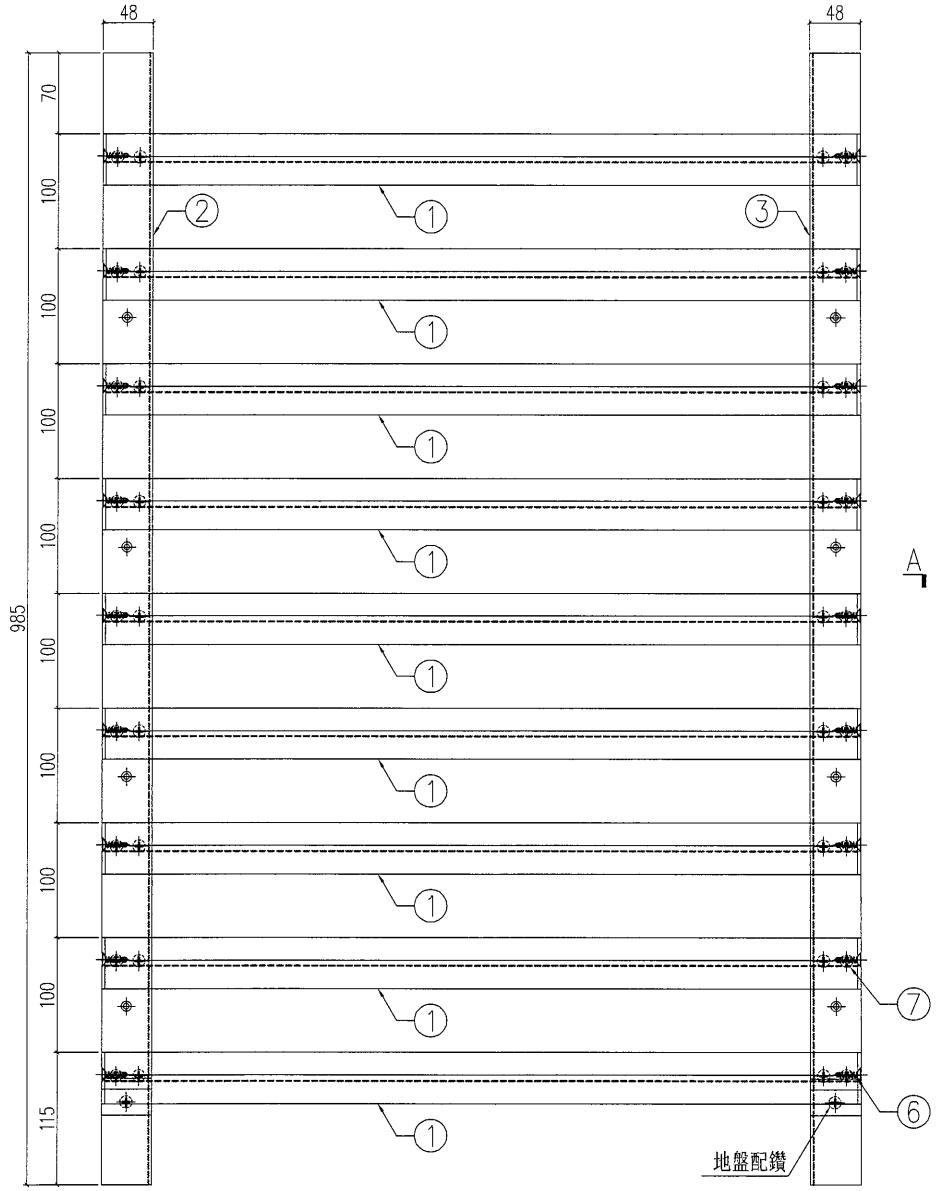

SECTION A-A

SECTION B-B

| S/N | 物料編號     | 長度    | 名稱         | 數量 |
|-----|----------|-------|------------|----|
| 1   | 835-GU01 | 659.4 | 大斜鋁格柵玉     | 9  |
| 2   | 835-GU10 | 985   | 60x48x3鋁角  | 1  |
| 3   | 835-GU11 | 985   | 60x48x3鋁角  | 1  |
| 4   | 835-GR21 | -     | 封口片        | 9  |
| 5   | 835-GR22 | -     | 封口片        | 9  |
| 6   | -        | -     | #12X1"平頭鋼牙 | 18 |
| 7   | -        | -     | #8x1/2平頭鋼牙 | 36 |

|     |       |    |     |
|-----|-------|----|-----|
| 工程號 | J-835 | 地盤 | 將軍澳 |
| 名稱  | 鋁格組裝圖 |    | 採用  |
| 材料  |       | 地盤 |     |
| 顏色  |       | 工廠 |     |

附件





|                                             |  |  |  |    |     |            |             |
|---------------------------------------------|--|--|--|----|-----|------------|-------------|
| 美特鋁質 有限公司<br>MIDI Aluminium Fabricator Ltd. |  |  |  | 類別 |     | 物料號        |             |
|                                             |  |  |  | 制圖 | 夏之川 | 2017.01.20 | 圖號 835-YN05 |
| 修改                                          |  |  |  | 復核 |     |            | 數量 5        |
| 日期                                          |  |  |  | 批准 |     |            | 位置          |

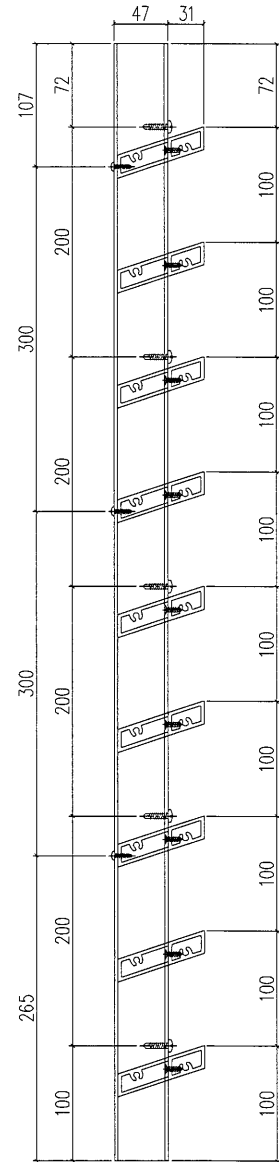
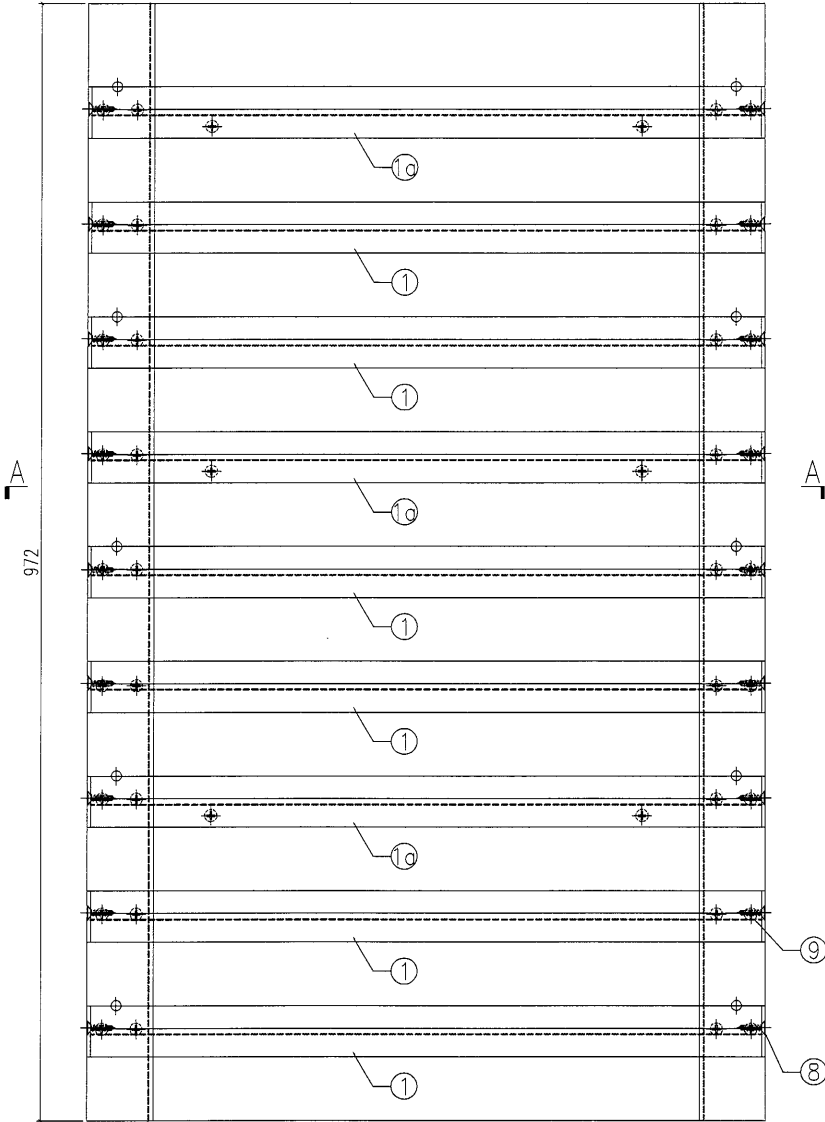

SECTION B-B

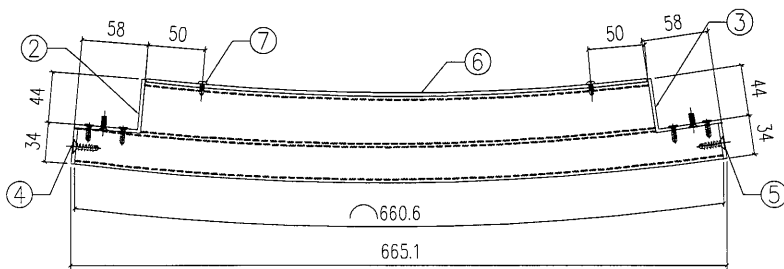

SECTION A-A

| S/N | 物料編號     | 長度    | 名稱         | 數量 |
|-----|----------|-------|------------|----|
| 1   | 835-GU06 | 660.6 | 小斜鋁格柵玉     | 6  |
| 1a  | 835-GU07 | 660.6 | 小斜鋁格柵玉     | 3  |
| 2   | 835-GU12 | 972   | 58x47x3鋁角  | 1  |
| 3   | 835-GU13 | 972   | 58x47x3鋁角  | 1  |
| 4   | 835-GR21 | -     | 封口片        | 9  |
| 5   | 835-GR22 | -     | 封口片        | 9  |
| 6   | 835-AM01 | -     | 3mm背板      | 1  |
| 7   | -        | -     | #8x1/2圓頭鋼牙 | 6  |
| 8   | -        | -     | #12X1"平頭鋼牙 | 18 |
| 9   | -        | -     | #8x2/3平頭鋼牙 | 36 |

|     |       |    |     |    |
|-----|-------|----|-----|----|
| 工程號 | J-835 | 地盤 | 將軍澳 | 附件 |
| 名稱  | 鋁格組裝圖 |    | 採用  |    |
| 材料  |       |    | 地盤  |    |
| 顏色  |       |    | 工廠  |    |

|                                                                                                                                      |  |  |  |    |     |            |             |
|--------------------------------------------------------------------------------------------------------------------------------------|--|--|--|----|-----|------------|-------------|
|  <b>美特鋁質</b> 有限公司<br>MIDI Aluminium Fabricator Ltd. |  |  |  | 類別 |     | 物料號        |             |
|                                                                                                                                      |  |  |  | 制圖 | 夏之川 | 2017.01.20 | 圖號 835-YN06 |
| 修改                                                                                                                                   |  |  |  | 復核 |     |            | 數量 1        |
| 日期                                                                                                                                   |  |  |  | 批准 |     |            | 位置          |

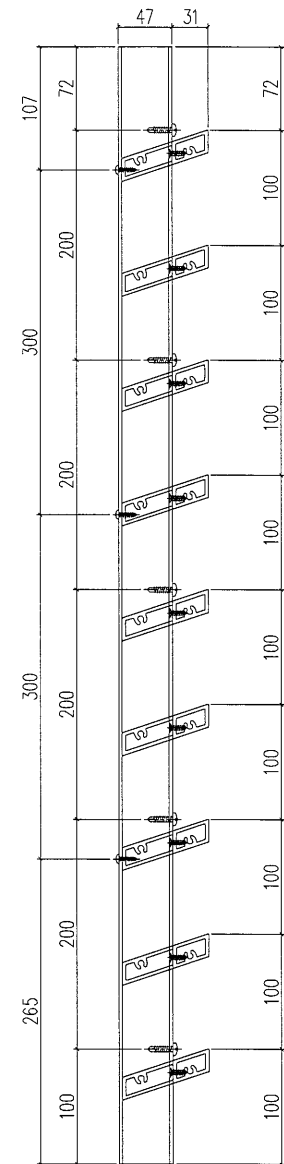
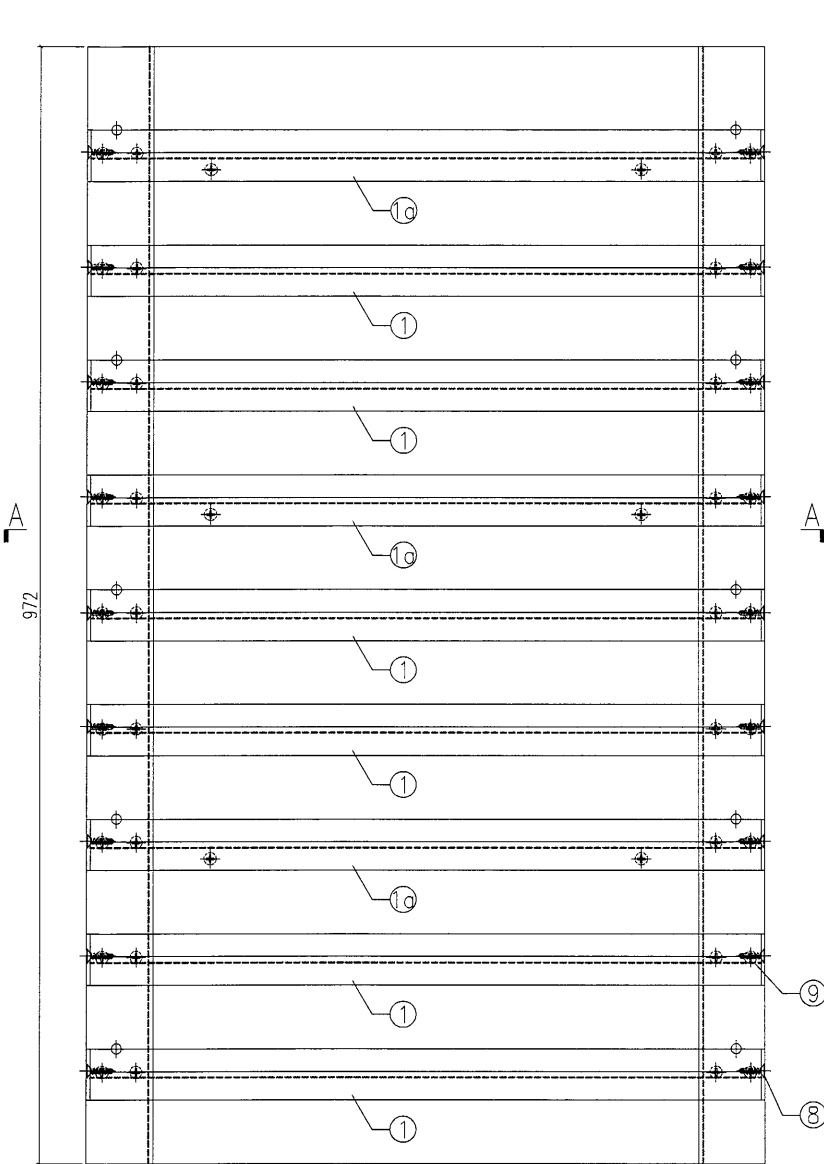

SECTION B-B

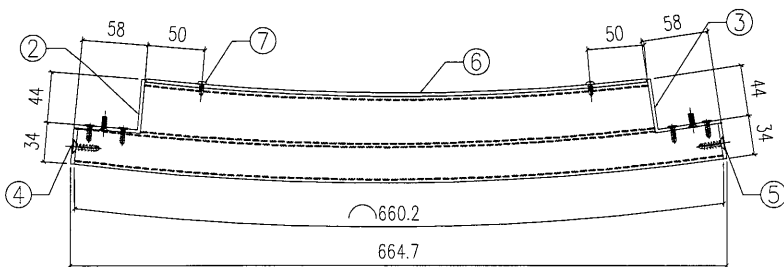

SECTION A-A

| S/N | 物料編號     | 長度    | 名稱         | 數量 |
|-----|----------|-------|------------|----|
| 1   | 835-GU08 | 660.5 | 小斜鋁格柵玉     | 6  |
| 1a  | 835-GU09 | 660.5 | 小斜鋁格柵玉     | 3  |
| 2   | 835-GU12 | 972   | 58x47x3鋁角  | 1  |
| 3   | 835-GU13 | 972   | 58x47x3鋁角  | 1  |
| 4   | 835-GR21 | -     | 封口片        | 9  |
| 5   | 835-GR22 | -     | 封口片        | 9  |
| 6   | 835-AM02 | -     | 3mm背板      | 1  |
| 7   | -        | -     | #8x1/2圓頭鋼牙 | 6  |
| 8   | -        | -     | #12X1"平頭鋼牙 | 18 |
| 9   | -        | -     | #8x2/3平頭鋼牙 | 36 |

|     |       |    |     |    |
|-----|-------|----|-----|----|
| 工程號 | J-835 | 地盤 | 將軍澳 | 附件 |
| 名稱  | 鋁格組裝圖 |    | 採用  |    |
| 材料  |       |    | 地盤  |    |
| 顏色  |       |    | 工廠  |    |





|                                                                                                                               |            |            |            |        |            |    |           |
|-------------------------------------------------------------------------------------------------------------------------------|------------|------------|------------|--------|------------|----|-----------|
|  美特鋁質 有限公司<br>MIDI Aluminium Fabricator Ltd. |            |            |            | 類別     | 物料號        |    |           |
|                                                                                                                               |            |            |            | 制圖 夏之川 | 2016.11.22 | 圖號 | J835-GH02 |
| 修改                                                                                                                            | A          | B          | C          | 復核     |            | 數量 | -         |
| 日期                                                                                                                            | 2016.12.14 | 2016.12.31 | 2017.01.05 | 批准     |            | 位置 |           |

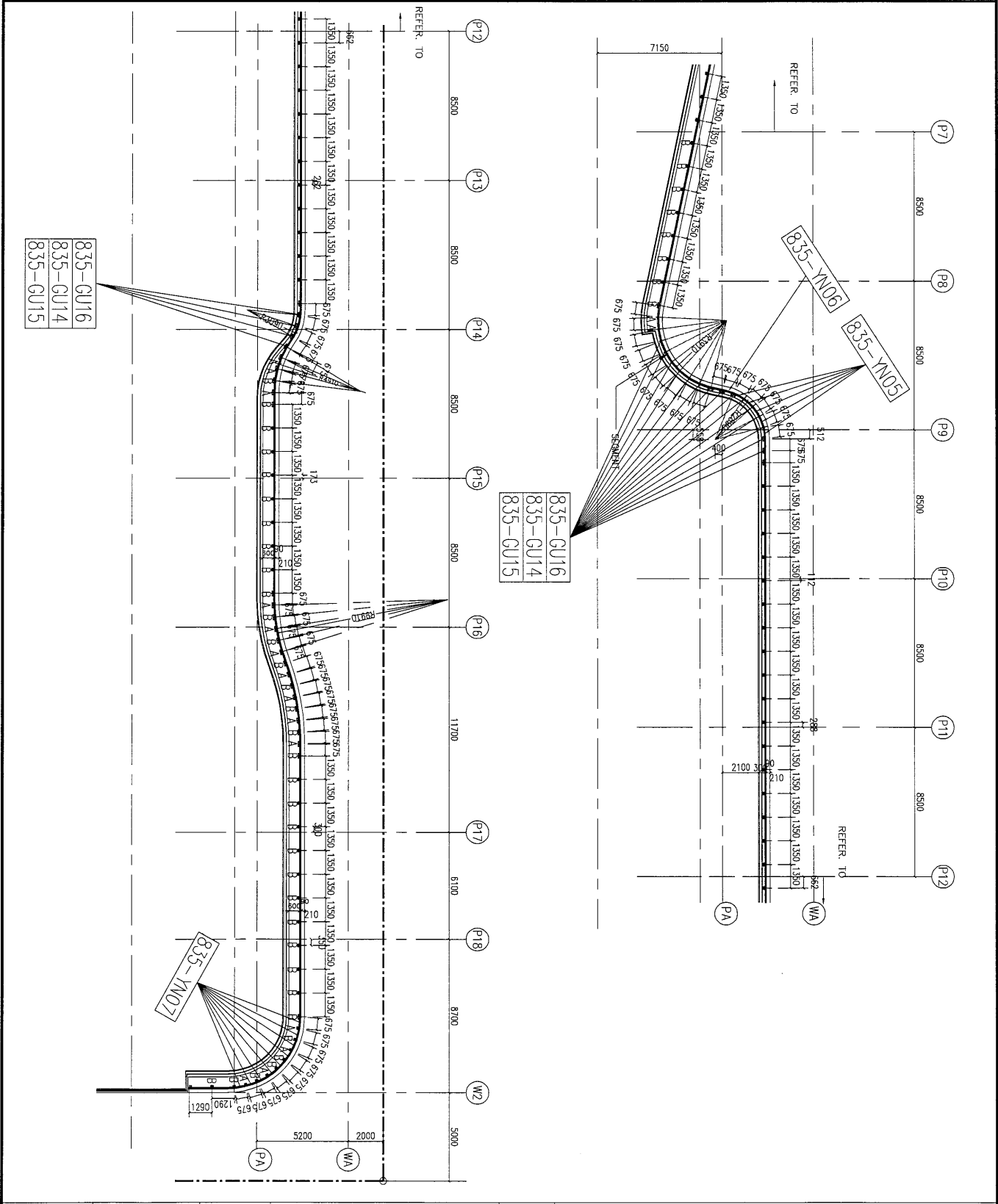

|     |       |    |     |        |
|-----|-------|----|-----|--------|
| 工程號 | J-835 | 地盤 | 將軍澳 | 附<br>件 |
| 名稱  | 位置圖   | 採用 |     |        |
| 材料  |       | 地盤 |     |        |
| 顏色  |       | 工廠 |     |        |



31

J-835工程单元式幕墙 2F铝栅格派窗表

| 序號 | 出貨編號     | 位置        | 鋁板厚度 | 顏色           | 長度   | 寬度    | 面積    | 數量 | 總面積   | G/F | 1/F | 2/F |
|----|----------|-----------|------|--------------|------|-------|-------|----|-------|-----|-----|-----|
| 1  | 835-YN01 | J835-GH01 |      | UCT39548XL-3 | 985  | 665   | 0.655 | 1  | 0.655 |     |     | 1   |
| 2  | 835-YN02 | J835-GH01 |      | UCT39548XL-3 | 985  | 665   | 0.655 | 9  | 5.895 |     |     | 9   |
| 3  | 835-YN03 | J835-GH01 |      | UCT39548XL-3 | 985  | 664.9 | 0.655 | 1  | 0.655 |     |     | 1   |
| 4  | 835-YN04 | J835-GH01 |      | UCT39548XL-3 | 985  | 665   | 0.655 | 11 | 7.205 |     |     | 11  |
| 5  | 835-YN05 | J835-GH02 |      | UCT39548XL-3 | 972  | 665.1 | 0.646 | 5  | 3.232 |     |     | 5   |
| 6  | 835-YN06 | J835-GH02 |      | UCT39548XL-3 | 972  | 664.7 | 0.646 | 1  | 0.646 |     |     | 1   |
| 7  | 835-YN07 | J835-GH02 |      | UCT39548XL-3 | 985  | 665   | 0.655 | 9  | 5.895 |     |     | 9   |
| 8  | 835-GU14 | J835-GH01 |      | UCT39548XL-3 | 180  |       |       | 12 |       |     |     | 12  |
| 9  | 835-GU14 | J835-GH02 |      | UCT39548XL-3 | 180  |       |       | 38 |       |     |     | 38  |
| 10 | 835-GU15 | J835-GH01 |      | UCT39548XL-3 | 180  |       |       | 6  |       |     |     | 6   |
| 11 | 835-GU15 | J835-GH02 |      | UCT39548XL-3 | 180  |       |       | 19 |       |     |     | 19  |
| 12 | 835-GU16 | J835-GH01 |      | UCT39548XL-3 | 1055 |       |       | 6  |       |     |     | 6   |
| 13 | 835-GU16 | J835-GH02 |      | UCT39548XL-3 | 1055 |       |       | 19 |       |     |     | 19  |
| 14 |          |           |      |              |      |       |       |    |       |     |     |     |