

工程指示 / 要求簡箋(E.I.)

工程指示編號：EI 5989/1.6 修改版次：B
 工程編號：J835 工程名稱：TK0118 平台
 工程項目：鋁摺件 — 確認，模圖圖紙 X85371, X85392 & X85393
 收件人：羅小姐 發件人：Eddie 日期：2016.10.24

要求提供 / 確認 事項：

- | | | |
|--|-------------------------------------|-------------------------------|
| <input type="checkbox"/> 初步鋁料 B.M. | <input type="checkbox"/> 加工拆圖，然後生產 | <input type="checkbox"/> 尺寸表 |
| <input type="checkbox"/> 正式鋁料 B.M. | <input type="checkbox"/> 技術上資料 / 指示 | <input type="checkbox"/> 報價 |
| <input type="checkbox"/> 配件 B.M. | <input type="checkbox"/> 樣辦或貨品說明書 | <input type="checkbox"/> 分判合約 |
| <input checked="" type="checkbox"/> 其他：_____ | | |

內容：

視確認，模圖圖紙 X85371, X85392 & X85393

(共3個)

請在 2016.10.26 前完成上列要求。

附有關圖紙 / 文件：

1+ 3張

以上項目為：

- 原合約工程包 原合約工程加 / 減賬 新工程報價

原因：-

分發東莞各部門：

- () 生產技術總監 連附件 () 技術部 連附件 () 生產部 連附件 () 機械設計部 連附件
 () 採購部 連附件 () 生產統籌部 連附件
 () 質檢部 連附件 () 會計部 連附件 () 報關組 連附件 () 其他 _____ 連附件

分發香港各部門：

- () 行政部 連附件 () 會計部 連附件 () 統籌部 連附件 () 工程部地盤科文 連附件
 () 採購部 連附件 () QS 部 連附件 () 維修部 連附件 () 其他 _____ 連附件

傳遞編號：

HK 2326/16 (FTP)

發件人簽署：

項目經理簽署：

CUSTOMER		CUSTOMER APPROVAL		CUST PART NO.	X85371
				SECTION NO.	

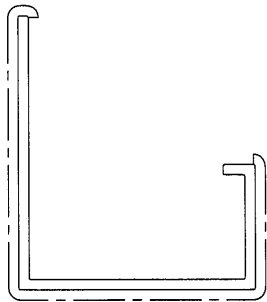
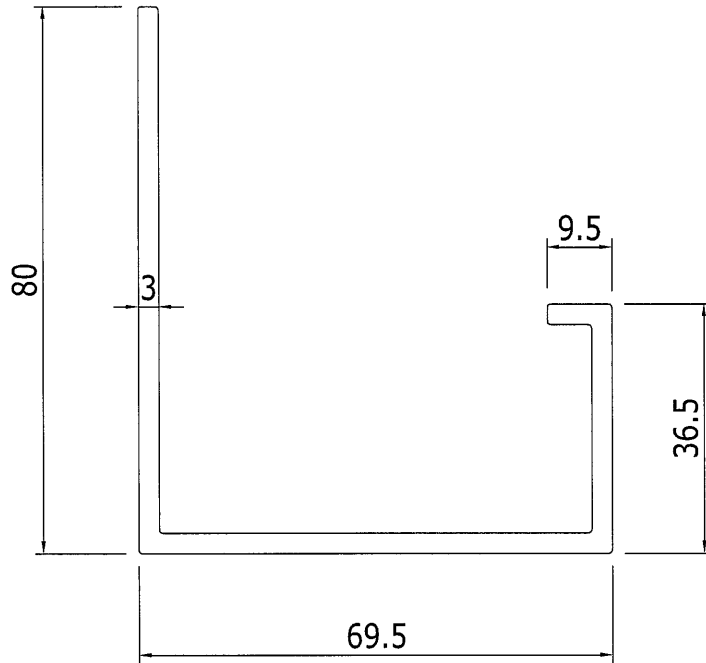

V.F

美特鋁質有限公司	
承認圖面	<i>[Signature]</i>
日期	16/09/16

*所有壁厚只接受正公差總

SIGNATURE GRADEING	HIGH SIGNATURE GRADEING	C.C.DIA(MM)		*所有壁厚只接受正公差總					
AREA (SQ MM)	559.28	UNSPECIFIED THICKNESS	-	PERIMETER (MM)	376.85	STANDARD		SCALE	1:1
MASS (KG/M)	1.515	UNSPECIFIED CORNERS	-	SURFACE AREA	188.92	ALLOY	6063-T6	VERSION	A版本
COMPANY ISSUE			DRAWN	XIA	DATE	16.09.30	APPELLATION	-	PAGE OF
			STANDARDIZATION		DATE		 美特鋁質有限公司 MIDI Aluminium Fabricator Ltd.		
			TO SIGN		DATE				
			AUDITING		DATE				
MARKER	MODIFY FILE NO	SIGNATURE	DATE	APPROV	DATE				

CUSTOMER	CUSTOMER APPROVAL	CUST PART NO.	X85392
		SECTION NO.	

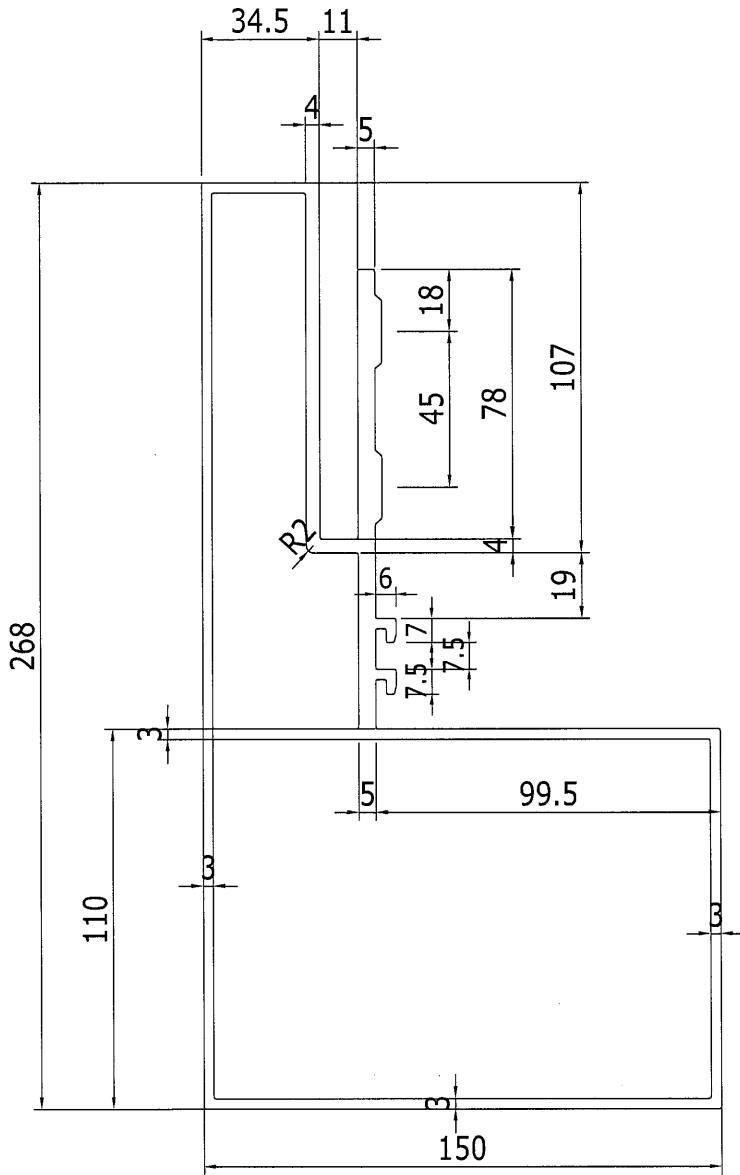

美特鋁質有限公司	
承認圖面	<i>[Signature]</i>
日期	2016/09/30

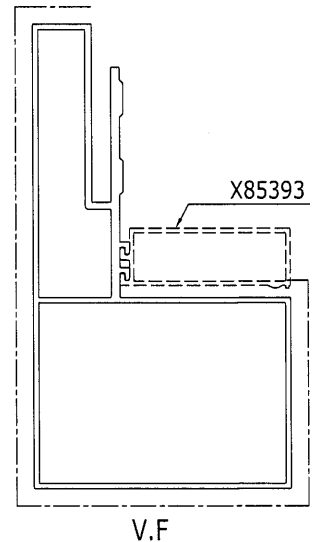

*所有壁厚只接受正公差綠

SIGNATURE GRADEING	HIGH SIGNATURE GRADEING	C.C.DIA(MM)	*所有壁厚只接受正公差綠						
AREA (SQ MM)	3352.91	UNSPECIFIED THICKNESS	-	PERIMETER (MM)	1918.03	STANDARD		SCALE	1:1
MASS (KG/M)	9.086	UNSPECIFIED CORNERS	-	SURFACE AREA	575	ALLOY	6063-T6	VERSION	A版本
COMPANY ISSUE			DRAWN	XIA	DATE	16.09.30	APPELLATION	-	PAGE OF
			STANDARDIZATION		DATE				
			TO SIGN		DATE				
			AUDITING		DATE				
MARKER	MODIFY FILE NO	SIGNATURE	DATE	APPROV		DATE			

CUSTOMER		CUSTOMER APPROVAL		CUST PART NO.	X85393
				SECTION NO.	

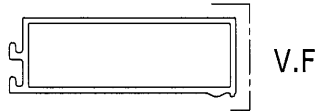
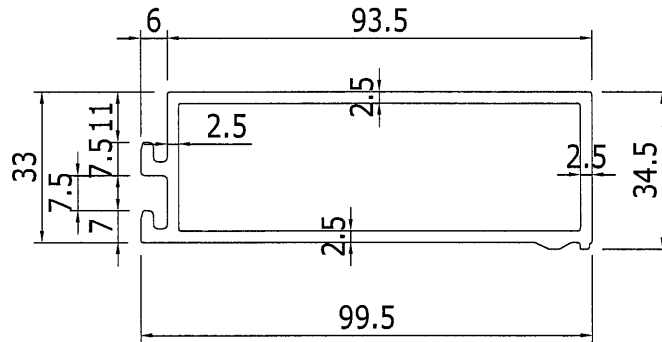

美特鋁質有限公司	
承認圖面	<i>[Signature]</i>
日期	2016/09/30

X85392

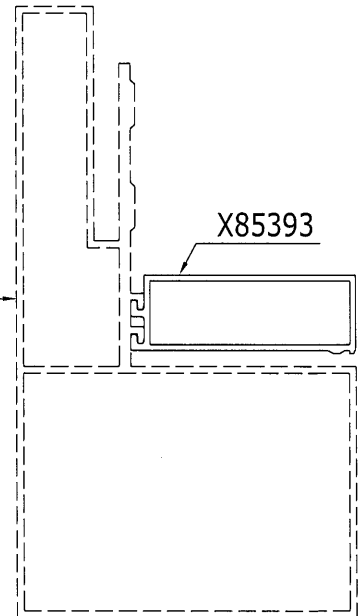

*所有壁厚只接受正公差總

SIGNATURE GRADEING	HIGH SIGNATURE GRADEING	C.C.DIA(MM)							
AREA (SQ MM)	676.77	UNSPECIFIED THICKNESS	-	PERIMETER (MM)	523.43	STANDARD		SCALE	1:1
MASS (KG/M)	1.83	UNSPECIFIED CORNERS	-	SURFACE AREA	65.25	ALLOY	6063-T6	VERSION	A版本
COMPANY ISSUE			DRAWA	XIA	DATE	16.09.30	APELLATION	-	PAGE OF
			STANDA-RDIZATION		DATE				
			TO SIGN		DATE				
			AUDITING		DATE				
MARKER	MODIFY FILE NO	SIGNATURE	DATE	APPROV		DATE			